



# UNIVERSIDAD NACIONAL AUTÓNOMA DE MÉXICO

## FACULTAD DE CIENCIAS POLÍTICAS Y SOCIALES

“RAS TAFARI & NEGRITUD: DÚO-COSMOVISIÓN DE IDENTIDAD  
GEOPOLÍTICA-RELIGIOSA EN KINGSTON, JAMAICA”

**TESIS PROFESIONAL**

Para obtener el título de:

**Licenciado en Relaciones Internacionales**

Presenta

**Imuris Félix Flores Rodríguez**

Director de Tesis

**Mtro. Gustavo Barrera Gardida.**

Ciudad Universitaria, México D.F., 2015.



Universidad Nacional  
Autónoma de México



**UNAM – Dirección General de Bibliotecas**  
**Tesis Digitales**  
**Restricciones de uso**

**DERECHOS RESERVADOS ©**  
**PROHIBIDA SU REPRODUCCIÓN TOTAL O PARCIAL**

Todo el material contenido en esta tesis esta protegido por la Ley Federal del Derecho de Autor (LFDA) de los Estados Unidos Mexicanos (México).

El uso de imágenes, fragmentos de videos, y demás material que sea objeto de protección de los derechos de autor, será exclusivamente para fines educativos e informativos y deberá citar la fuente donde la obtuvo mencionando el autor o autores. Cualquier uso distinto como el lucro, reproducción, edición o modificación, será perseguido y sancionado por el respectivo titular de los Derechos de Autor.

## Á F R I C A

*África negra, roja, blanca, amarilla; ¿De qué color es la tierra?*

*África cristiana, musulmana, judía, tribal; ¿Quién es su verdadero Dios?*

*África pobre, rica, marginada, olvidada por muchos, explotada por unos cuantos.*

*África sucia, con hambre, enferma, triste.*

*África...*

*los colores de un continente, esclavizados o expulsados de sus países, para ser vendidos y humillados.*

*Algunos quieren salir de ahí, otros aman tanto su tierra que no desean apartarse nunca de ella.*

*Otros, deseosos por regresar a su tierra de origen.*

*Algunos solamente desean olvidarla. Otros más, pretenden no haber nacido con la piel oscura y adoptan otro color,*

*defienden ideas que no son propias...*

*siendo más racistas con sus hermanos de sangre y color de piel.*

*Sentimientos y alma, color y aromas; formas que hacen de este continente único y verdadero,*

*tan verdadero y tangible como su gente.*

*Imuris Félix Flores Rodríguez*

*AGRADECIMIENTOS*

*Mis cimientos y torre*

*Adela Leticia Rodríguez*

*Por su persistencia y ejemplo*

*Eugenio Flores Martínez*

*Por su amor de hermanas y apoyo incondicional*

*Nadyezhda, Arlene, Jenny y Xilonetl*

*Mis sueños y mi amor*

*Rebeca Armenta Carrasco*

*Mi fe y mi fortaleza*

*Kaleb y Jeshua*

*GRACIAS*

*Mtro. Gustavo Barrera Gardida.*

## Índice

Introducción	1-5
<b>1. <i>Ras Tafari y rastaman</i></b>	<b>6-8</b>
1.1 Los inicios e iniciadores del Ras Tafari	8-14
1.1.1 Cosmovisión etíope respecto al Ras Tafari	14-17
1.2 Identidad jamaicana	17-19
1.2.1 Los orígenes africanos de los jamaicanos y la falsa idea de ser descendientes directos de los etíopes	19-25
1.3 Teodicea cosmovisión del Ras Tafari jamaicano & <i>Ras Tafari</i> etíope	26-28
1.3.1 La genealogía de Haile Selassie I, según los Ras Tafari y la Iglesia Copta Etíope	29-31
1.3.2 Breve historia de los etíopes	31-38
1.3.3 La vida de Haile Selassie I, al frente de su imperio	39-46
1.3.4 Contraparte del cristianismo con respecto al <i>Ras Tafari</i>	46-48
1.3.5 Visión <i>rastafari</i> de Jamaica sobre la invasión italiana a Etiopía	48-50
1.4 Origen “judío” de los <i>rastafari</i>	51-59
1.4.1 Simbología Ras Tafari	50-61

1.4.2 Los primeros jamaquinos repatriados al poblado de Shashamame	62-63
1.4.3 Haile Selassie I, y su nueva iglesia en Jamaica	63-65
1.5 La música <i>reggae</i> y su influencia político-religiosa en Kingston	65-72
1.5.1 La otra visión sobre la música reggae	72-75
1.6 Ras Tafari desconocido: Jamaica no es Bob Marley, ni Bob Marley simboliza Ras Tafari	76-79
1.6.1 Las distintas organizaciones llamadas <i>Órdenes</i> o <i>Mansiones</i>	80-85
1.6.2 Marcus Moshia Garvey el <i>Moisés Ras Tafari</i>	85-86
<b>2. La negritud de los Ras Tafari en su carácter identitario</b>	<b>87-94</b>
2.1 Las rebeliones antiesclavistas en el Continente Americano	94-96
2.2 Política literaria de la negritud y su influencia en los Ras Tafari	96-101
2.2.1 Los primeros líderes antiesclavistas en la colonización y la post colonización americana	101-108
2.3 Negritud excluyente en Kingston: racismo ente la misma sociedad de raza negra	108-116
2.3.1 El <i>rastafarismo</i> sumergido en la globalización y la pérdida de su identidad	116-119

<b>3. La <i>realpolitik</i> y la autodeterminación de Jamaica</b>	<b>119-124</b>
3.1 La escasa libertad económica en Jamaica y nula autodeterminación en Jamaica	124-125
3.2 ¿Panafricanismo o Bolívarismo para el pueblo jamaicano?	126-134
Conclusiones	135-141
Bibliografía	142-146
Tesis Consultadas	147
Artículos y revistas	147
Páginas WEB consultadas	147-148
Anexo 1	148-152

## Introducción

La diversidad cultural mundial representa un reto de investigación para las personas interesadas en temas, como religión, política, filosofía, cultura; identidad, lenguajes y dialectos, así como todo aquello que conforma al ser humano como ente integrado a una sociedad.

En el continente americano y puntualmente en la isla de Jamaica, nació en el siglo XX durante las décadas de 1960 y 1970 una nueva forma de aglutinar la religión, la política, la negritud, la cosmovisión de los pueblos, el mesianismo, entre otros, dando como resultado el *rastafarismo*. Este movimiento fue inspirado en parte por las ideas panafricanas de Marcus Garvey<sup>1</sup>, como una nueva forma de expresar el desagrado por los países hegemones<sup>2</sup> que han sometido por varios siglos a los continentes antiguamente conquistados y, que hasta la fecha mantienen una dependencia tanto política como económica y cultural, pero que al mismo tiempo motivaron a los primeros libertadores para “salvar” de la opresión a sus pueblos, intentando defender no sólo la vida misma de cada integrante sino también proteger su diversidad cultural y religiosa<sup>3</sup>.

En la presente investigación se pretende dar a conocer qué es el *rastafarismo* y la *negritud*, que difiere de los estereotipos que tienen los jóvenes mexicanos respecto al uso de la marihuana, el tipo de ropa propia de los *rastaman*, los usos y costumbres de la gente que profesa esta “religión”. Asimismo, se presentan las opiniones diversas que existen entre los mismos *rastas* sobre lo que significa ser un *rastaman*, la idea sobre el origen de la reina de Saba, la música del artista Bob Marley y su cercanía con la cultura etíope y el nacimiento de esta “cultura” a partir de los primeros trabajadores jamaquinos que participaron en la construcción del canal de Panamá en donde vieron por primera vez un “cristo negro”, así como su acercamiento con los grupos masones de dicho país. Se

---

<sup>1</sup> Ramos, M. A. (1998). *Nuevo Diccionario de Religiones Denominaciones y Sectas*. Editorial Caribe Inc. Thomas Nelson, Inc. P. 155.

<sup>2</sup> Franco, V. A. (octubre, 1995). “Imperio, Dominio, supremacía y liderazgo: hegemonía”. *Papel Político. Facultad de Ciencias Políticas y Relaciones Internacionales, Universidad Javeriana*, Núm. 2, P. 22.

<sup>3</sup> Sandoval, R. L. (diciembre, 2002). “La Hegemonía Mundial de las Potencias. Una aproximación Teórica”. *Problemas del Desarrollo*, Núm. 131, Vol. 33. Pp. 100-101.



pretender analizar la cosmovisión, de un pequeño grupo de personas de Kingston, Jamaica que conocen la filosofía *rastafari*.

En Kingston, el *rastafarismo* o *rastafarian* y la *negritud* o *négritude* son parte importante de la historia contemporánea que expresa, por medio de poesías, literatura, cantos y música, el orgullo de su grandeza como Estado inmerso en los procesos de globalización del siglo XXI.

Se identifica el origen del movimiento *Ras Tafari* en la cosmovisión religiosa de Etiopía, de donde adopta sus elementos de idealismo, identidad cultural y religiosidad y que convierten al *rastafarismo* religioso-cultural y a la *negritud* política-social como los elementos de estudio de esta investigación, que permiten comprender la identidad y la conformación social de Kingston, Jamaica.

Para la realización de este trabajo de investigación se consideraron los conceptos teóricos del realismo político propuestos por Hans Morgenthau<sup>4</sup> con el propósito de comparar las afinidades y diferencias entre Etiopía y Jamaica, sociedades que a pesar de sus desigualdades en términos políticos y económicos, comparten una identidad religiosa que incide en la manera en que participan en el escenario internacional.

En esta investigación se ha considerado la tesis: *Rastafarismo: identidad y expresión en los jóvenes de México*, del sociólogo Bárcenas<sup>5</sup>, quien hace referencia al *rastafarismo* como una forma de identidad que ha sido adoptada por algunos jóvenes mexicanos que enaltecen la cultura jamaicana. Asimismo, se presenta una breve reseña histórica sobre los vínculos de amistad entre Etiopía y México.

Los conceptos *rastafarismo* y *negritud* cobran importancia en esta investigación con el propósito de dar a conocer entre los jóvenes *rastas* mexicanos el origen *de esta doctrina*

---

<sup>4</sup> Morgenthau H. J. (1986). *Política entre las naciones: la lucha por el poder y la paz*. Buenos Aires: Grupo editor latinoamericano. Pp. 12-13, 15, 18-19, 24-25.

<sup>5</sup> Bárcenas, C. O. (2008). *Rastafarismo: identidad y expresión en los jóvenes de México*. Tesis de licenciatura no publicada. FCPyS, UNAM.

*cultural, como parte de un proceso cultural de las manifestaciones del mestizaje*<sup>6</sup>, y la exaltación que hacen algunos autores del *rastafarismo* sin considerar que ha sido clasificado como promotor del consumo de marihuana y que a los *rastas* se les consideran individuos desobligados, viciosos, sucios en su persona, entre otros estereotipos. Por otra parte, otros autores se han esforzado por fortalecer la “fama distorsionada” de la música *reggae*, la despenalización del uso de la marihuana promovida por el músico Bob Marley, así como crear conceptos negativos en contra de la gente *rasta*.

Es importante resaltar la importancia que tiene la cultura africana en nuestra país ya que en nuestro legado cultural existen algunos elementos africanos gracias a las diásporas de los primeros esclavos negros en México, quienes después de la consumación de la independencia en nuestro país, quedaron dispersos en varios estados como Veracruz, Guerrero y Oaxaca, lugares en donde se presentan muestras de las aportaciones culturales de los distintos grupos étnicos africanos a la cultura mexicana que se manifiesta en la vestimenta, danzas, usos y costumbres, la cual se ha mantenido viva a lo largo de los años.

*“Estoy más escéptico que nunca sobre cualquier posesión liberador y emancipador intrínseco en la movilización política en torno a la identidad étnica y la raza”*<sup>7</sup>.

La *negritud* y el *rastafarismo* parecieran ser diferentes entre sí, pero realmente mantienen una estrecha similitud, la cual crece con gran fuerza en el Continente Americano y en Europa. Ambas filosofías buscan su reconocimiento a nivel internacional a través de diferentes medios y formas de expresión, y se presentan como elementos de *identidad* en el movimiento rastafari.

La *negritud* está enfocada a enaltecer el espíritu de la raza negra basada en el sufrimiento derivado de la deshumanización y humillación, la esclavitud, el genocidio, el racismo y el clasismo. Estos elementos dan vida y fortalecen al *rastafarismo* gracias también a diversos promotores políticos, escritores y poetas del concepto de la *negritud*. La

---

<sup>6</sup> W.E.B. Du Bois (01/febrero/1903). *The Souls of Black Folk*. Atlanta, GA., The Electronic Classic Series. Jim MAnis, Editor, PSU-Hazleton.

<sup>7</sup> American Journal of Sociology, (2003) *La negrura sin Raza: Construyendo Race en Brasil*. Universidad de Wisconsin, Madison. por Livio Sansone. Nueva York: Palgrave Macmillan, Pp.248.

religión entre los *rastas* fue promovida por Marcus M. Garvey y Haile Selassie I, quienes son denominados por los *rastas* dentro de su religión, como el Moisés Negro y el Cristo Negro, respectivamente. Es por esto que la *negritud*, el *rastafarismo* y la identidad, son la base y propósito de estudio para comprender la cosmovisión *Ras Tafari* en Kingston Jamaica, que es “compartida” con la cultura *RasTafari* de *Addis Abbeba*, en Etiopía.

“...los símbolos negros y las identidades negras pueden existir sin un fuerte sentido de la étnica o racial pertenencia a un grupo...”<sup>8</sup>.

En otro tema se analiza cómo el hombre religioso encargado de difundir el cristianismo-ortodoxo expresado en el *Kebra Negast* es nombrado *Rastaman* o *Ras Tafari*. Al respecto, cabe señalar que la identidad de un *rastaman* resulta particularmente difícil de explicar, ya que un verdadero *rastaman* conjuga diversos y muy complicados elementos que conforman su identidad.

Los seguidores del movimiento *Ras Tafari* son denominados *rastaman*, creen en *Jah* que es el nombre abreviado de Dios/Yahveh o Jehová, quien también aparece en la forma abreviada IAH, YAH, o JAH (español antiguo). Estos elementos forman parte también de la presente investigación.

La identidad es el concepto principal de la *negritud*, de donde se acuñan las primeras frases y rimas de la poesía y la literatura de la gente de color, que ha tenido que recorrer un sendero repleto de muerte, miedo, esclavitud, humillación, hambre, vergüenza, tristeza, derivado de su impotencia ante el poderoso y esclavizador, ante el colonizador, ante la barbarie.

La identidad de un *rastaman* o *Ras Tafari* se concentra en un sentido religioso o de pertenencia a un grupo. La gente que profesa esta filosofía le resulta ofensivo decirle que el *rastafarismo* no es una religión sino una “secta”. En ese sentido, se procura evitar confrontar las opiniones o minimizar el *rastafarismo*; sin embargo, la consolidación de la

---

<sup>8</sup> American Journal of Sociology, (2003) *La negrura sin Raza: Construyendo Race en Brasil*. Universidad de Wisconsin, Madison. por Livio Sansone. Nueva York: Palgrave Macmillan, Pp.248.

identidad es el tema central de esta investigación, así como evitar confrontar opiniones entre religión y política.

La hipótesis que guió este trabajo es que el *rastafarismo* y la *negritud* son resultados de momentos históricos impuestos por los países occidentales, que surgen como una respuesta político-religiosa tanto en el continente africano como en los países caribeños del continente americano, dando como resultado una cosmovisión similar tanto en Etiopía como en Jamaica, en busca de Sion (Zión) donde el *rastafarismo* y la *negritud* se convierten en los elementos de unión, basándose en una misma identidad entre estos dos Estados.

Otro de los elementos más importantes es la música *reggae*. Si bien es cierto esta música nace en Jamaica y es promovida por el músico rasta Bob Marley, esta música en particular no está considerada para la gente *rasta* “ortodoxa” como la música de los rituales religiosos que se interpretan comúnmente en los rituales *rastafarianos*. Me limitaré a comentar solo las bases de esta música *reggae*, pero daré a conocer cómo la música con tambores y cantos religiosos llamada *nyahbinghi*, es la verdadera música Ras Tafari.

Los objetivos que abordo en esta investigación son:

1. El *mesianismo*, como mecanismo de sublevación para manipular a un grupo o sociedad.
2. La *negritud*, como pensamiento literario y revolucionario para enaltecer el pensamiento de la raza negra.
3. La oralidad, la música *reggae*, Haile Selassie, Bob Marley, Marcus Garvey, la religión, la política, conforman un *todo* en el pensamiento Ras Tafari.
4. La autodeterminación, los derechos de los pueblos, reafirman y enraízan la identidad llamada *rastafarismo* esta cosmovisión de los Ras Tafari de Kingston.

## 1. Ras Tafari y rastaman

“...fenómeno subversivo rastafari, [...] dicha subversión no quiebra una estructura simbólica profunda y solo opera subversivamente sobre algunos elementos, [...] de la sociedad opresora del hombre blanco”<sup>9</sup>.

*Ras Tafari* es un nombre compuesto por dos palabras, *Ras*, que en amhárico, idioma de Etiopía, significa príncipe o cabeza y *tafari*, que literalmente quiere decir impresionante, lo que corresponde al apellido de la familia real del imperio etíope entre los años 1270-1936 y de 1941-1974<sup>10</sup>. Es por esto que se nombra *rasta*, a aquella persona que usa un peinado tipo *dreadlocks* o *dreads* asociada al movimiento de los *Ras Tafari*. La palabra es utilizada tanto en inglés como en español<sup>11</sup>. Los *rastafaris* se autonombren como “príncipes o princesas”<sup>12</sup> y es un título adjudicado a los propios creadores y seguidores<sup>13</sup> del *rastafarismo*<sup>14</sup>.

*La integración de influencias africanas y cristianas, contribuyeron al—etiopianismo— de los Rastafari, debido a que sentaron las bases para una relectura de la Biblia y de una visión de Etiopía como el reino de Dios, tierra de redención y cuna bíblica de sus ancestros negros*<sup>15</sup>.

*Con la abolición de la esclavitud los descendientes de los esclavos revalorizan sus creencias espirituales..., desarrollando el movimiento Rastafari, una filosofía que se basa en no aceptar los valores impuestos por el sistema dominante, —Babylon—. El Rastafarismo combina creencias de origen africano con narraciones del Antiguo Testamento, la Biblia es una herramienta de análisis, meditación y sabiduría. Cuenta la historia que Makeda, reina de Saba, actualmente Etiopía, visitó Jerusalén y se enamoró del rey Salomón, ella regresó a su país donde tuvo un hijo de él, que subiría al trono como Menelik I. En 1930 el 225 descendiente del linaje de Menelik I, Ras Tafari Makonnen, es coronado emperador de Etiopía bajo el nombre de Haile Selassie, León de la Tribu de Judah, que según la interpretación bíblica es el representante de Dios en la tierra, el mesías en su segunda venida. Los rastafaris piensan que son la reencarnación de las tribus perdidas de Israel y sus verdaderos herederos, cuya redención legará con el regreso a Etiopía, donde según el Antiguo Testamento estaba el Jardín del Edén*<sup>16</sup>.

<sup>9</sup> Ulloa, B.G. (mayo, 2007). “Hipótesis sobre la subversión religiosa en el rastafarismo”. *Revista Reflexiones. Universidad de Costa Rica*. Vol. 86, Núm.1. Pp.115-126.

<sup>10</sup> Cfr. Dildy (2006). Etiopía. Recuperado el 7 de diciembre de 2011 de [http://www.dildy.com/Page\\_Sobre\\_Etiopia/Paginas/Sociedad.html](http://www.dildy.com/Page_Sobre_Etiopia/Paginas/Sociedad.html)

<sup>11</sup> Murrel, N. S., Spencer, W. D. & McFarlane, A. A. (1998). *Chanting Down Babylon, the Rastafari Reader*. EUA: Temple University Press, Philadelphia. P. 2

<sup>12</sup> Cfr. Coty Rastas. (s.f.). *Diccionario Rasta*. Recuperado el 3 de febrero de 2011 de [http://www.rastascoty.com.ar/diccionario\\_rasta.html](http://www.rastascoty.com.ar/diccionario_rasta.html).

<sup>13</sup> Pereira de Queiroz, Ma. I. (1978). *Antropología. Historia y Etimología de los movimientos mesiánicos, reforma y revolución en las sociedades tradicionales*. México: Editorial Siglo XXI. Pp. 71-72.

<sup>14</sup> Ramos, M. A. (1998). *Op Cit*. P.155

<sup>15</sup> Serbin, A. (1986). “Los rastafari: entre mesianismo y revolución”. *Nueva Sociedad, Democracia y Política en América Latina*. Núm. 82. Pp. 178, 186. Recuperado el 10 de junio de 2011 de <http://www.nuso.org/>

<sup>16</sup> Way Costa Rica. (s.f.). *El afro Caribeño, The Afro-Caribbean. Revista Gratuita de Información Turística*. P.4. Recuperado el 23 de enero de 2010 de: <http://www.costaricaway.net/artcaribe/pdf/afroc.pdf>

El *rastafarismo* toma elementos de la *negritud*, de los derechos civiles, de la segregación, de la religión judeo-cristiana, del animismo y de las diásporas africanas, entre otros, para dar sentido a su movimiento religioso y cosmovisión de identidad propia. Por esta razón, un *Ras Tafari* de Kingston, Jamaica, contiene también elementos mesiánicos que fueron otorgados a Haile Selassie I, sobre quien recae la cosmovisión llamada *rastafarismo*<sup>17</sup>.

El movimiento *Ras Tafari* “...constituye uno de los movimientos etnopolíticos más relevantes del Caribe contemporáneo y como tal expresa en una doctrina de características propias, las reivindicaciones de los sectores marginales y jóvenes de las sociedades caribeñas<sup>18</sup>. El *rastafarismo* es también un movimiento social que incluye elementos políticos y religiosos, por lo que para algunos seguidores este movimiento es más que una conexión espiritual animista. Los *Ras Tafari* rechazan el agregado del sufijo *ismo* a la palabra *rastafarismo*, ya que para ellos, éste es un estilo de vida, significa la permanencia en un estado de la mente, una forma de ver y reflexionar sobre la vida, una paz interior; es decir, una filosofía.

El movimiento *Ras Tafari* nació de los grupos sociales más vulnerables de Jamaica, constituido por descendientes de esclavos que padecen pobreza, elevados índices de desempleo, crimen organizado, narcotráfico, prostitución y escasas oportunidades de movilidad social. Los *Ras Tafari* tienen puestas sus esperanzas y su fe en Haile Selassie I, quien representa una característica de la gente más desposeída de Kingston, quienes ven en el *rastafarismo* la fuerza que necesitan para mantener la promesa colectiva en su Dios *Jah Ras Tafari*.

El *rastafarismo* o también llamado Garveyismo es reconocido como un movimiento religioso con tintes mesiánicos que retoma extractos del judaísmo y del cristianismo, que conforman su base filosófica. Es considerado dentro los nuevos movimientos religiosos

---

<sup>17</sup> Ramos, M. A. (1998). *Op Cit.* Pp. 62, 70.

<sup>18</sup> Serbin, A. (1986). *Op. Cit.* P. 180.

(NMR)<sup>19</sup> y tiene seguidores además de Jamaica y Etiopía, en Cuba, Chile, EUA, Francia, y México, entre otros. En muchas ocasiones los jóvenes son atraídos por el *rastafarismo* por cuestiones de moda.

*... el rastafarismo ha transitado por un repertorio de etiquetas y estereotipos, de encasillamientos. Entre sus definiciones más extendidas se encuentran las de «culto político» (Simpson, 1955), «movimiento típicamente escapista» (Lanternari, 1963), «movimiento mesiánico» (Barrett, 1968), «culto de protesta político religioso» (Kitzinger, 1969), «movimiento milenarista» (Albuquerque, 1977), hasta las más actuales tendencias que insisten en encararlo desde una perspectiva cultural (Yawney, 1976; Pollard, 1994; Murrell, 1998)<sup>20</sup>.*

En la actualidad, este movimiento cuenta con alrededor de 700, 000 miembros en todo el mundo, de acuerdo con datos proporcionados por asociaciones denominadas *subsidiarias*, como el Congreso Nacional Rastafiano Africano (Rastafian African National Congress). Estos grupos o tribus urbanas de Ras Tafari están repartidos en todo el continente Americano, en las islas del Caribe e Inglaterra, en el continente europeo, así como en algunas regiones de África occidental.

### 1.1 Los inicios e iniciadores del Ras Tafari

*Diversos grupos se aglutinaron en torno a líderes quienes postulaban planteamientos de corte racial radical a favor del pueblo negro<sup>21</sup>.*

Entre 1940 y 1945 Sir. Leonard P. Howell, Joseph Nathaniel Hibbert, Archibald Dunkley y Robert Hinds<sup>22</sup> iniciaron este nuevo movimiento; sin embargo, sus nombres fueron sustituidos paulatinamente hasta llegar a Marcus Mosiah Garvey<sup>23</sup>, quien es considerado como el visionario principal de este movimiento debido a que formó parte de sus iniciadores y aprovechó su liderazgo y prédica para que los isleños jamaquinos lo consideraran como el Moisés Negro. Particularmente por sus enseñanzas sobre el

<sup>19</sup> Erdely, J. (noviembre, 2002). "Cómo Identificar una Secta". *Revolución y cultura*. Publicaciones para el Estudio Científico de las Religiones. P. 6.

<sup>20</sup> Ramos, M. G. (enero-marzo, 2013). *Hacia una rastología crítica. Reflexiones necesarias*, Núm. 1.P. 27.

<sup>21</sup> Serbin, A. (1986). *Op Cit*. P. 180.

<sup>22</sup> Smith, M. G., Augier, R. & Nettleford, M. R. (Julio, 1960). "The Ras Tafari Movement in Kingston, Jamaica". *Universidad de las Indias Occidentales, Instituto de Investigaciones Económicas y Sociales*. P. 10.

<sup>23</sup> Cfr. Martin, T. (21 de octubre de 2009). "Marcus Garvey." *BBC, Religions*. Recuperado el 17 de julio de 2013 de <http://www.bbc.co.uk/religion/religions/rastafari/people/marcusgarvey.shtml>

empoderamiento de la gente de color (*black self empowerment*). Garvey apoyaba la idea de que la gente de color debía retornar a África, su legítima patria. En la década de 1920 organizó el movimiento nacionalista negro en Estados Unidos con casi un millón de seguidores, que lo convirtió en el líder nacionalista de color quien enseñó a sus seguidores a sentirse orgullosos de su etnia, a pesar de ofender a otros líderes nacionalistas por sus ideas del separatismo entre “razas”.

En los orígenes del *rastafarismo* se señala que antes de Garvey, existió un predicador esclavo estadounidense llamado George Liele, quien había fundado la Iglesia Bautista Etíope en Jamaica en 1784<sup>24</sup>. Asimismo, habría que mencionar que la abolición de la esclavitud en la isla jamaicana en 1834 provocó que los antiguos hacendados vendieran sus propiedades, abandonando la isla y fueran sustituidos por nuevos dueños, entre ellos gente judía, quienes se convirtieron en la nueva clase dominante<sup>25</sup>. A partir de esta nueva situación, es posible que los jamaicanos fueran influenciados por las costumbres judías y comenzaran una nueva forma de ver la vida, que con el transcurrir del tiempo se convierte en una de las bases religiosas del *rastafarismo*.

Por otra parte, EUA contrató a trabajadores provenientes de Jamaica, Barbados, Bahamas, Trinidad y Tobago para construir el Canal de Panamá entre 1903 y 1914<sup>26</sup>, entre estos trabajadores se encontraban Sir. Leonard P. Howell, Joseph Nathaniel Hibbert, Archibald Dunkley y Robert Hinds, quienes llegaron a Portobelo, localidad con una población mayoritariamente descendiente de esclavos traídos de África y en cuya Iglesia se resguarda la imagen de un Cristo Negro, símbolo emblemático de identidad de la comunidad que mantiene sus raíces congoleñas, así como sus expresiones culturales (danzas, música y lenguaje). Se presume que en este lugar los trabajadores jamaicanos tuvieron su primer encuentro con este Cristo Negro, lo que dio inicio simultáneo a la filosofía *Ras Tafari*.

---

<sup>24</sup> Herrera, B., Ma. del S. (junio, 1993). “América Negra 5. A la Zaga de América Oculta Expedición Humana. Iglesias Etíopes: ejemplo de contacto entre africanos y afroamericanos”. *Pontificia Universidad Javeriana*. P. 55.

<sup>25</sup> Cfr. Watson, W. (agosto/2005). *Jamaica/Xaymaca. Desde los Arawaks, Caribes, Españoles, Ingleses a Marrones y Coromantees*, Recuperado el 26 de agosto de 2013 de <http://diadelaetnia.homestead.com/Jamaica.html>

<sup>26</sup> Pochet, R. L. (1997). “Contexto para la consolidación de la identidad en Jamaica 1930-1970”. *Revistas Académicas Universidad de Costa Rica*. Vol. 54, Núm. 1. P. 145.





Fotografía. Cristo negro de Portobelo en Panamá<sup>27</sup>.

En esa época no se utilizaba la palabra *rastafarismo*, sino hasta 1931, luego de que H. Selassie I fue nombrando Emperador de Etiopia en 1930, suceso que fue aprovechado por los iniciadores del *rastafarismo* para conformar la idea de la llegada de “un nuevo mesías”<sup>28</sup>. Este pensamiento fue la base de la filosofía Ras Tafari, que se modificó al paso del tiempo dando inicio a la idea de que Selassie era el mesías que esperaban los jamaquinos. Algunos de los viajeros y trabajadores jamaquinos se establecieron en Panamá, Costa Rica, Cuba y EUA. Dejaron atrás su identidad jamaquina y comenzaron a conformar otra nueva, la cual se nutrió de la lucha entre el proletariado y la burguesía, del racismo estadounidense y las ideas republicanas, que incentivaban la toma de una conciencia nacionalista<sup>29</sup>.

Otro de los iniciadores de la filosofía Ras Tafari, Joseph Nathaniel Hibbert<sup>30</sup>, tuvo contacto con miembros de la logia masónica Orden Mística Antigua de Etiopía (*Ancient Mystic Order of Ethiopia*) establecida en Panamá, de la que llegó a convertirse en Maestro Masón. Cuando regresó a Jamaica, comenzó a predicar sobre Haile Selassie como Rey de Reyes, el Mesías y redentor de Israel. La prédica se inició en el distrito de Benoah, San Andrés, posteriormente se trasladó a Kingston, en donde se encontró con Leonard P. Howell, quien ya predicaba a Ras Tafari como una deidad<sup>31</sup>.

---

<sup>27</sup> Viajeros.com (2001-2013). Recuperado el 3 de febrero de 2011 de <http://imagenes.viajeros.com/fotos/r/rj/rjwbenkg-1272980193.jpg>

<sup>28</sup> Alderete, P., A.O. (2003). *Noé. Probables orígenes de los pueblos posdiluvianos, lenguas, etnias y filosofías del planeta tierra*. Buenos Aires: Edición propia. P. 99.

<sup>29</sup> Pochet, R. L. (1997). *Op Cit.* [P. 14].

<sup>30</sup> Bárcenas, C. O. (2008). *Op Cit.* P. 76.

<sup>31</sup> Garfield, S. M., Augier, R. & Rex, N. M. (1960). *The Ras Tafari Movement in Kingston, Jamaica*. Kingston, Jamaica: Institute of Social and Economic Research, University College of the West Indies. P. 9.

Los jamaíquinos comenzaron a predicar la llegada de este Rey Negro hecho Dios, después de la coronación (1930) de Selassie. Para 1933, Leonard P. Howell se manifestaba sobre la liberación de la raza negra y la diáspora africana en el continente americano y era conocido entre los *Ras Tafari* como *El Gong* o *GG Maragh* (Guru Gong) o mejor dicho *El Primer Rasta*. Su actividad política y religiosa le llevó a enfrentarse al gobierno de Jamaica. Inició plantones con el apoyo de grupos sindicales y se reveló en contra del catolicismo. Howell fue encarcelado en varias ocasiones, lo que fortaleció al movimiento *Ras Tafari*. Asimismo, estableció la comunidad llamada el Pinnacle o Comunidad del Pináculo en las montañas cercanas a Kingston, una zona con grandes carencias económicas, desprovista de servicios y con el mayor índice de crímenes en toda la isla. Este lugar es considerado como recinto médico y de recreación del *ganjah*, la hierba santa que según los Ras Tafari purifica el espíritu (marihuana). Contrario a las costumbres del *rastafarismo*, Howell no portaba *rastas* (dreadlocks), ni tampoco fumaba marihuana (*ganjah*).

Cabe señalar que Jamaica alberga una diversidad de sectas y grupos religiosos, entre las que se encuentran Adventistas del Séptimo Día, Anglicanos Episcopales, Baptistas, Bethren, Cristianos ortodoxos, Ejército de Salvación (desde 1887), Hermanos Moravos, Iglesia Católica, Iglesia Pentecostal Dios, Iglesia de Dios, Iglesia Unida, Judaísmo, Kumina, metodistas, presbiteriano, protestantismo, Pukkumina o Pucumina, Rastafarismo, Testigos de Jehová, entre otros<sup>32</sup>. También se practica el animismo, el changó, la magia negra, la santería y el vudú.

El *Ras Tafari* y la *Pukkumina* fueron considerados en los círculos religiosos tradicionales como formas de rebelión en la época colonial y en contra del *status quo* en Jamaica. Las comunidades *Ras Tafari* se hacen notar por sus ropas ceremoniales, turbantes, gorras y bastones, además de lucir los colores rojo, verde y dorado de la bandera etíope, tocan tambores y cantan para renovar sus creencias en una conexión con el *Ras Tafari* (el Emperador Haile Selassie) y lanzan constantes mensajes de repatriación y en contra de la

---

<sup>32</sup> Serbin, A. (1986). *Op Cit*

opresión, la segregación, la esclavitud<sup>33</sup> y el racismo, elementos que conforman el pensamiento del *Ras Tafari*.

El *rastafarismo* en Kingston, Jamaica, cuenta con aproximadamente 24,093 seguidores, que representan el 0.93%, de la población que es de 2.868,380 personas. En Etiopía, con una población de 90.873,739 habitantes, los *Ras Tafari* representan menos del 0.05%, que equivalen a aproximadamente 4.543,687 personas (Ver Cuadros C.1.0 y C.1.1).

### Seguidores del rastafarismo en Jamaica y Etiopía

## POBLACIÓN RAS TAFARI EN JAMAICA

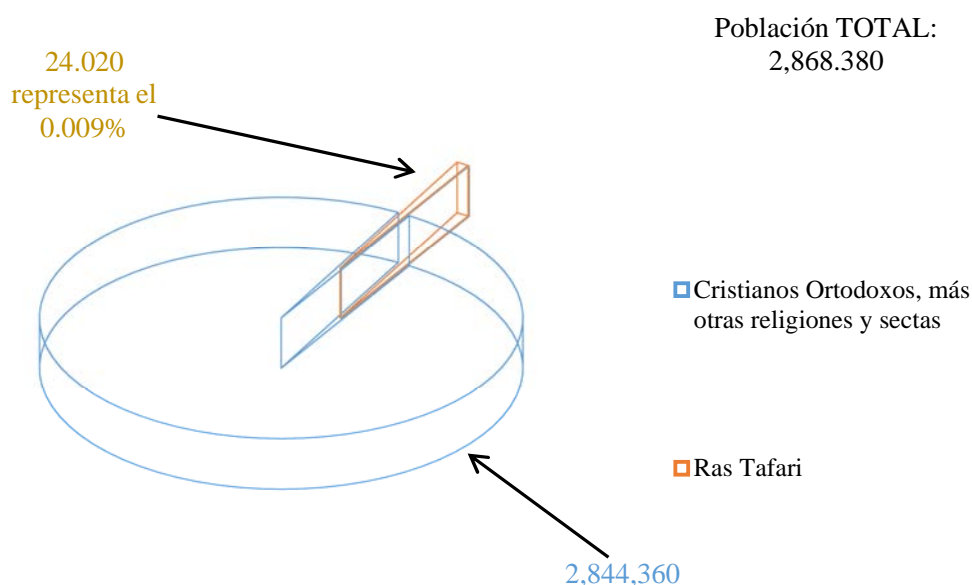

Grafica 1.0. Grafica poblacional de los Ras Tafari en Jamaica, censo de población, junio del 2011<sup>34</sup>.

<sup>33</sup> Cruz M., L. J. (s.f.). *África: escenario de la colonización, esclavitud e imperialismo*. Rebellion.org. P. 232. Recuperado de <http://www.rebellion.org/docs/54020.pdf>.

<sup>34</sup> U.S. Department of State (2007). *Jamaica. International Religious Freedom Report 2007*. Recuperado el 5 de abril de 2011 de <http://www.state.gov/drl/rls/irf/2007/90259.htm>

## Población por afiliación religiosa

Religión	Numero de seguidores	Porcentaje
<b>Total</b>	<b>2,595,962</b>	<b>100.00</b>
Anglicana	93,612	3.61
Bautista	188,770	7.27
Brethren	24,217	0.93
Iglesia de Dios en Jmaica	124,184	4.78
Iglesia de la Profecía de Dios	113,225	4.36
Iglesia de Dios-Nuevo Testamento	163,912	6.31
Iglesia de Dios -otras	215,837	8.31
Iglesia de Jehovah	44,203	1.70
Metodista	50,024	1.93
Adventista del Séptimo Día	281,353	10.84
Iglesia Unida	64,154	2.47
Otras religiones Moravianas	20,975	0.81
Pentecostal	247,452	9.53
Rastafari	24,020	0.93
Católica Romana	67,204	2.59
Otras religiones	256,765	9.89
Sin religion definida	543,902	20.95
Sin contestar	72,151	2.78

Cuadro 0.1. Población por Afiliación / Denominación Religiosa en Jamaica, 2001<sup>35</sup>.

## POBLACIÓN RAS TAFARI EN ETIOPÍA

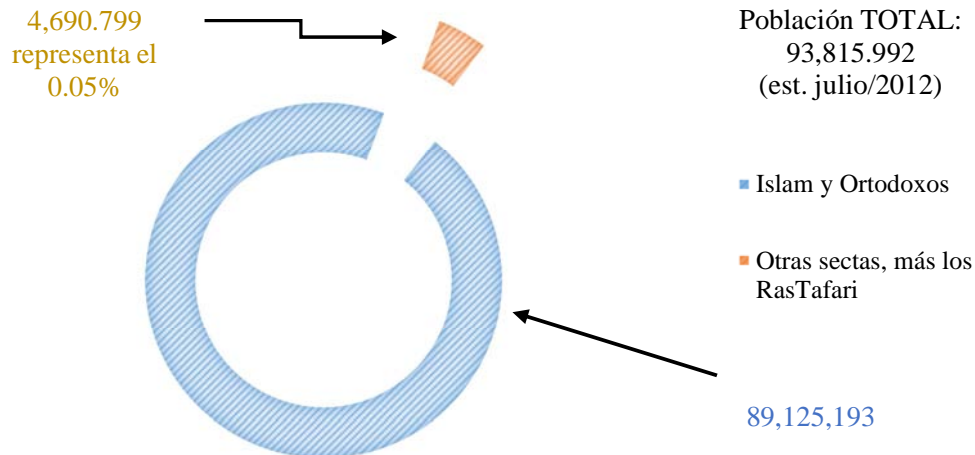

Grafica 1.1. Grafica poblacional de los Ras Tafari en Etiopia, censo de población 2011<sup>36</sup>.

<sup>35</sup> CARICOM, CARICOM Capacity Development Programme (CCDP) (2001). *National Census Report Jamaica*. Greater Georgetown, Guyana: CCDP. P. 36.

<sup>36</sup> Abegaz, B. (2005). *Ethiopia: A Model National of Minorities*. Recuperado el 5 de abril de 2005 de [http://www.ethiomediamedia.com/newpress/census\\_portrait](http://www.ethiomediamedia.com/newpress/census_portrait)

*Las religiones principales son: la Iglesia ortodoxa etíope, copta; el Islam —representado por el Consejo Supremo Etíope de Asuntos Islámicos—, Iglesias protestantes, junto a algunas comunidades evangélicas y pentecostales. Además existen pequeñas minorías de católicos de rito latino y etíope —no llegan al 1%—, Testigos de Jehová, seguidores de religiones africanas tradicionales, judíos y mormones. Los cristianos ortodoxos son mayoría en las regiones de Amhara y Tigrái, los musulmanes en las regiones de Somali, Afar y Oromia. Los cristianos pentecostales y evangélicos son numerosos en algunas zonas de Oromia, en la región de Naciones, Nacionalidades y Pueblos del Sur, en Gambela y en las zonas urbanas<sup>37</sup>.*

De acuerdo con los cuadros anteriores, los seguidores del *rastafarismo* son menos que los cristianos o judíos, a pesar de que en Jamaica y Etiopía se concentra el mayor número de adeptos a este nuevo movimiento religioso. Llama la atención que en Jamaica destaque la religión cristiana y no la ortodoxa etíope<sup>38</sup>, lo cual puede explicarse por la trascendencia histórica de la conquista y la imposición de la religión cristiana.

### **1.1.1 Cosmovisión etíope respecto al Ras Tafari**

En África Subsahariana se encuentra Turkana, entre Kenya y Etiopía, zona considerada como la cuna de la humanidad, en donde existe una diversidad de religiones y creencias tradicionales, entre las que destacan el cristianismo, el Islam y el judaísmo.

El cristianismo fue introducido a Etiopía en el siglo IV<sup>39</sup> por el monje sirio Frumencio<sup>40</sup>. La historia del cristianismo en África podría dividirse en tres momentos. El primero correspondería al florecimiento de las religiones monoteístas de los primeros siglos en Egipto, con sus reflejos en Nubia, Etiopía y en el África romana. Pero también con la historia de la extinción de alguna de estas Iglesias y la confrontación con el Islam. Un segundo momento lo constituye la historia misionera católica-romana de los siglos XVI-XVIII a lo largo de las costas occidentales y orientales africanas y en Etiopía. Finalmente, el tercer momento corresponde a la caída de la “muralla” musulmana en el norte de África

---

<sup>37</sup> Tamburrini, A. (edit.) (2010). *Informe 2010 sobre Libertad Religiosa en el Mundo*. Königstein, Alemania: Ayuda a la Iglesia Necesitada Internacional. P.181.

<sup>38</sup> Alas, G. H. (1992). *Metalogos: Los Evangelios de Tomas, Felipe y la Verdad*. Costa Rica: Universidad Nacional, Heredia. P. 2.

<sup>39</sup> Hawkes-Teeple, S. S. J. (marzo, 2008). “Los cristianos orientales y sus iglesias”. *Caballeros de Colón*. Consejo Supremo de Caballeros de Colón. P. 12.

<sup>40</sup> Bernardo y R., V. (2007). *S.O.S. en el Cuerno de África*. España: Real Centro Universitario, Universidad Complutense. Pp. 64-65.

que comunicaba al continente africano con el resto del mundo europeo y el “redescubrimiento” del África negra por Europa a partir del siglo XIX<sup>41</sup>.

Alrededor del año 330 San Frumencio se ganó la confianza del Emperador Ezana e inició la cristianización del país. Se construyeron monasterios que se convirtieron en centros de teología y otros estudios usando la antigua lengua Ge'ez de Etiopía<sup>42</sup>. El rey Ezana se convirtió al cristianismo por lo que la Iglesia Ortodoxa Etíope es una de las más antiguas del mundo cristiano.

La Iglesia Copta Etíope, que se deriva de la Iglesia Copta de Alejandría goza de un papel predominante en la cultura y en la política del país; fue la religión oficial hasta el derrocamiento de la monarquía en 1974. La Iglesia Copta Etíope dependía del patriarcado copto monofisita de Alejandría, que enviaba a los obispos al país. El *negus* etíope (emperador) solicitaba el envío de obispos (*abuna*) quienes eran elegidos entre algunos de los monjes egipcios. Esta práctica duró hasta 1951, aunque la Iglesia Copta Etíope fue unificada en el siglo XVII. En 1839 San Justino de Jacobis (+ 1860) entró en Eritrea y Etiopía y puso los cimientos de un renacimiento de la Iglesia católica unida a Roma<sup>43</sup>, que fue unificada en el Primer Concilio Ecuménico de Nicea, presidido por el Emperador Constantino I en el año 325 d.C.

La Iglesia Ortodoxa Griega, conocida en Etiopía como Iglesia Unitaria Ortodoxa Etíope Iglesia Tawahedo, Patriarcado Copto de Etiopía o simplemente Iglesia Etíope, es una iglesia oriental copta autocéfala con su propio patriarca<sup>44</sup>.

El judaísmo también desempeña un papel importante en Etiopía, los *judíos etíopes*, también conocidos como *judíos negros*, *felajas*<sup>45</sup>, *felashas* o *falashas* insisten en las

---

<sup>41</sup> González-Fernández, F. (1996). *Historia contemporánea de la Iglesia en África*. Roma: Università Pontificia Urbaniana. Pp. 197-198.

<sup>42</sup> Hawkes-Teeple, S., S. J. (marzo, 2008). *Op Cit*. P. 12.

<sup>43</sup> González-Fernández, F. *Ídem*. P. 202.

<sup>44</sup> Universidad del Balamand, Instituto de Teología San Juan Damasceno, (s.f.). *Iglesias Ortodoxas Autónomas y Autocéfalas*. Recuperada el 06 de abril de 2012 de [http://seminariosofia.org/01-material/02-taller\\_teologico/03-historia\\_de\\_Iglesia/10-clase10.pdf](http://seminariosofia.org/01-material/02-taller_teologico/03-historia_de_Iglesia/10-clase10.pdf).

<sup>45</sup> Cfr. Faitlovitch, J. (1905). *Notes d'un voyage chez les falachas*. París. P.27.

enseñanzas del Antiguo Testamento, pero no utilizan el Talmud<sup>46</sup>. Un buen número de ellos se han convertido a la Iglesia Copta, al protestantismo y otros han emigrado a Israel. Se ubican en Gonder o Gondar<sup>47</sup>, capital antigua de la Etiopía imperial, se designan a sí mismos como Bete Israel o Beta Israel *Casa de Israel* y se consideran inmigrantes del pueblo de Israel. Los *falashas* no son reconocidos por la historia judía, que niega su posible ascendencia del Rey David. Sin embargo, se cree que son descendientes de Saba o de los judíos yemenitas e incluso se habla de una conversión al judaísmo. Este grupo mantiene las costumbres judías, sigue la dieta del antiguo testamento, evita mezclarse con otros pueblos o tener contacto con no judíos y escribe en idioma ge'ez, empero no habla hebreo. Esta comunidad espera la llegada del Mesías, el hijo del rey David a quien ellos llaman Teodoro, guardan el sábado, practican la confesión con un sacerdote, su libro sagrado es el Antiguo Testamento o Torah, desconocen las doctrinas rabínicas y el Talmud<sup>48</sup>.

Los *falashas* habitaron en Etiopía y Sudán en comunidades provenientes de Tigra, Gondar y Addis Abeba, así como en campamentos cercanos a Beersheva en Ofakim y Netivot; algunos de estos judíos etíopes fueron extraídos de estas zonas gracias a la Operación Moisés, organizada por el gobierno israelí en 1984, con la idea de repatriarlos a Israel. La operación es un ejemplo alusivo al éxodo judío de Egipto. El propósito de esta operación era salvar a los judíos etíopes de la sequía y la guerra civil en África en la década de 1970. En 1991 Israel llevó a cabo la Operación Salomón, que fue un nuevo intento de trasladar a judíos etíopes hacia Israel<sup>49</sup>.

Por otra parte, el Islam se introdujo en Etiopía en el siglo VII, es la religión más importante en la zona oriental del país, aunque se hace presente por todo el país, con gran influencia. La mezcla de estas religiones han conformado una nueva religión: el *rastafarismo*<sup>50</sup>.

---

<sup>46</sup> Ramos, M. A. (1998). *Ibidem*. P.100.

<sup>47</sup> Cfr. Getahun, S. (enero, 2004). *Historia de la ciudad de Gondar*. Trenton, NJ: Africa World Press.

<sup>48</sup> Bidon5. Expediciones y Viajes. (2009). *Etiopía Norte*. P.3. Recuperado el 15 de marzo de 2011 de [http://www.bidon5.es/images/64\\_Etiopía\\_norte\\_P23.pdf](http://www.bidon5.es/images/64_Etiopía_norte_P23.pdf).

<sup>49</sup> Véase. Mihaileanu, R. (2005). *Vete y Vive*. (Película Francesa), Género: drama, Duración: 147min.

<sup>50</sup> Ramos, M. A. (1998). *Op Cit*. P.136

Siguen algunos rituales judíos. Es una especie de cristianismo primitivo, antes de ser católico.

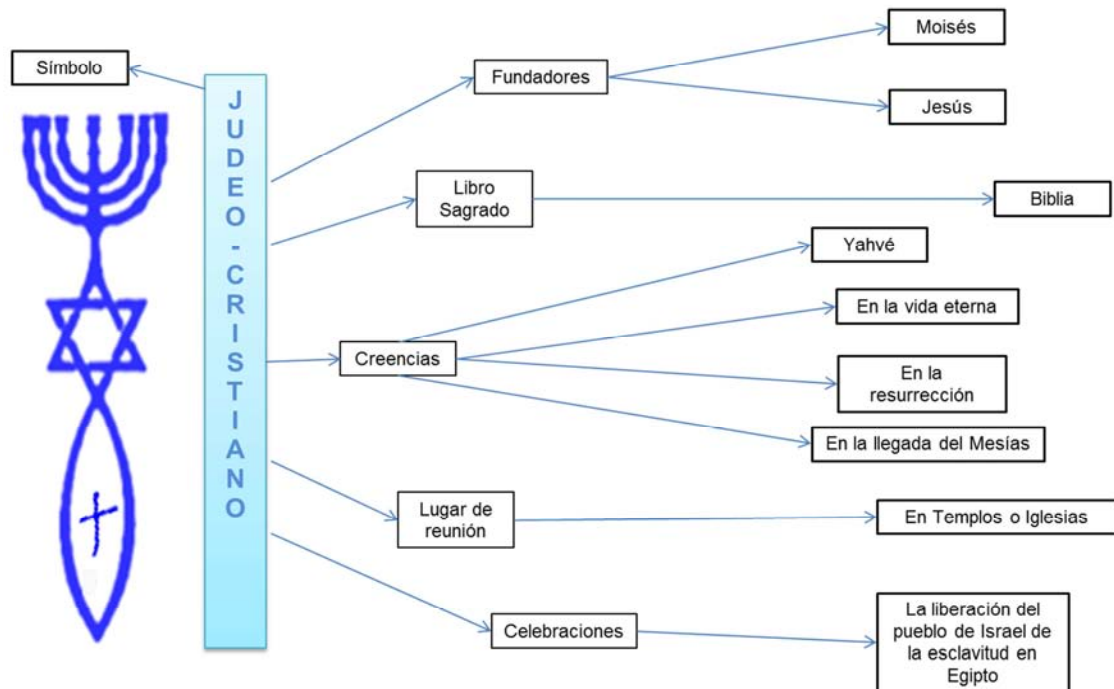

Esquema 1. Símbolo antiguo de la Religión Judeo-Cristiana como el candelabro (*menorah*), la Estrella de David y el Pez (que simboliza el cristianismo) y sus fundamentos religiosos. Autoría personal.

## 1.2 Identidad jamaicana

*“...la identidad no sigue su curso en una línea recta y continua a partir de cierta clase de origen establecido [...]. Deberíamos pensar en las identidades negras del Caribe como —enmarcadas— por dos ejes o vectores que operan al mismo tiempo: el vector de similitud y continuidad y el vector de diferencia y ruptura. Las identidades caribeñas siempre han sido pensadas en términos de la relación dialógica entre esos dos ejes”<sup>51</sup>.*

En Jamaica existe una extensa gama de factores identitarios con base en la política, la religión, la música, la ropa, la economía, la negritud, la historia esclava, la educación, la *oralidad*<sup>52</sup>, los cultos y ofrendas, entre otros. Aunque existe una fuerte diferencia en

<sup>51</sup> Hall, S. (2010). *Sin garantías. Trayectorias y problemáticas en estudios culturales*. Lima, Perú: Editores IEP, Instituto Pensar-Universidad Andina Simón Bolívar. P. 352.

<sup>52</sup> López, O., L. A. & Pérez, R. A. (febrero, 2012). “La crisis de Jamaica”. *Retos Internacional. Instituto Tecnológico y de Estudios Superiores de Monterrey ITESM*. P. 1. y Cfr. Martínez, M., L. Ma. (2011). *El éxito de los dioses. Regiones afro-hispanas*. Pp. 228, Recuperado el 23 de octubre de 2012 de [http://www.larramendi.es/i18n/catalogo\\_imagenes/grupo.cmd?path=1000205](http://www.larramendi.es/i18n/catalogo_imagenes/grupo.cmd?path=1000205)



aspectos religiosos, el gusto por la música *reggae* y la derivación de este género musical, mantiene unida a la isla en un concepto de identidad intangible.

*Siendo África un continente rico en culturas y en historia, su estudio se ha visto postergado a un segundo nivel, dando a otras regiones mayor importancia. Asimismo, se ha despreciado el estudio de este continente por no contar con la suficiente historia escrita, siendo que en África la —tradición oral— es una fuente primordial en el estudio de las raíces de los pueblos [...]. Las tradiciones en África se transmiten de generación en generación y de boca a oído. La tradición oral es la gran escuela de la vida, que recubre y abarca todos los aspectos*<sup>53</sup>.

El idioma inglés y el *patois* (lenguaje criollo que combina el inglés con lenguajes africanos) son también otros elementos de identidad jamaicano, al igual que el *kromanti*, originario de Ghana y Costa de Marfil y que es utilizado por los Akan<sup>54</sup>. El *deep patwa* es utilizado en las ceremonias y rituales religiosos<sup>55</sup> y preserva las costumbres y formas de vida de sus ancestros africanos. Los *Ras Tafari* modificaron el *kromanti*, el *patois*, el *deep patwa* e inglés criollo o *creole*<sup>56</sup> para construir un propio “lenguaje” *rasta*<sup>57</sup>.

Otra expresión cultural *Ras Tafari* es la danza vinculada al aspecto religioso. Cherly Ryman titulado “The Jamaican Heritage in Dance” expone el siguiente cuadro de danza-religiosa de Jamaica, en el cual explica como el *Rastafarismo* ha sido visto como una continuidad africana o neo-africana, en cual la experiencia urbana ha sido integrada y asume el papel de la cultura cimarrona en el contexto urbano moderno, es decir resume el Revival, Buru, Kumina y Maroon, sustentándose en la población urbana y rural. Finalmente, su expresión musical y danzaría es el *reggae*.

---

<sup>53</sup> Hampaté- Ba. A. (1982). *La tradición viviente en Historia General de África*. Tomo 1, Metodología y prehistoria africana. Madrid: Coedición Tecnos/UNESCO. P. 186. Citado por Cruz, M., L. J. (s.f.). *África: escenario de la colonización, esclavitud e imperialismo*. P.2 Recuperado de: <http://www.rebellion.org/docs/54020.pdf>

<sup>54</sup> Devonish, H. (2005). *Kromanti. Department of Language, Linguistics & Philosophy*. Mona, Jamaica: The University of the West Indies. P. 1. “...la lengua *kromanti* etiquetados por los cimarrones de Jamaica, muy estrechamente relacionado con el dialecto Akan / cluster lengua de África Occidental. El mejor lenguaje conocido dentro de este grupo es Twi-Asante. La etiqueta *kromanti* debe su origen a un puerto esclavista importante en la Costa de Oro, actual Ghana, que era conocido por los europeos como Coromantyn. Este puerto se encuentra en la zona de habla Akan de África Occidental y, fue fuente de un gran número de esclavos de origen akan, étnica y lingüísticamente. En muchas partes de América, incluyendo Surinam, Guyana y Carriacou, Coromantee; etiquetas similares se han utilizado para los grupos étnicos, lingüísticos y culturales con lo que parecen ser origen akan. Alleyne (1988:122) sugiere que las personas de origen akan, lingüística y cultural fueron dominantes en los primeros años de esclavitud en las plantaciones de Jamaica. No es de extrañar, por tanto, es una variedad akan, *kromanti*, que ha perdurado como una forma de herencia africana lingüística se remonta a los primeros días de la esclavitud en las plantaciones de Jamaica”.

<sup>55</sup> Devonish, H. *Op Cit.* “...se utiliza junto con una variedad arcaica del Inglés-estilo léxico criollo en la literatura como: lenguaje de los espíritus Maroon”.

<sup>56</sup> Devonish, H. *Idem.*

<sup>57</sup> Cfr. COTY Rastas. (s.f.). *Diccionario Rasta*. Recuperado el 3 de febrero de 2011 de [http://www.rastascoty.com.ar/diccionario\\_rasta.html](http://www.rastascoty.com.ar/diccionario_rasta.html)

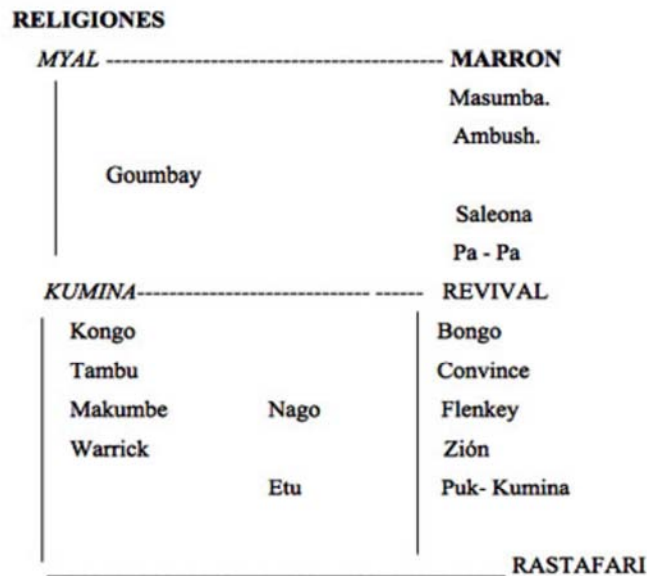

*Revival—* Es visto como una danza sincrética afro-europea, en la cual la forma africana persiste. Este fue un fenómeno religioso de los años 1860-61. A decir verdad, representa la primera síntesis real jamaicana de dos culturas, la africana y la europea. Zión. Está relacionada con el gran movimiento Revival de 1860.

*Buru—* Es una danza que se hace con máscara referida a la fertilidad. Su música es clara y provocativa, emplean un grupo de tambores, los cuales más tarde fueron adoptados y adaptados por los “Rastafari” a partir de 1940.

*Puk-Kumina—* Es la denominación de un grupo urbano afro-religioso que plantea el resurgimiento africano a partir de los años de 1960.

*Zión—* Está relacionada con el gran movimiento Revival de 1860.

*Moroon—* Es una mezcla de Arawak, elementos hispánicos y elementos africanos sobre los cuales predomina la influencia Akan. Esta danza religiosa predominó particularmente en el período esclavista, llegó a ser un símbolo positivo de África, su insensibilidad frente a la conquista y la fuerza de dominación europea<sup>58</sup>.

### 1.2.1 Los orígenes africanos de los jamaicanos y la falsa idea de ser descendientes directos de los etíopes

Los Ras Tafari jamaicanos tiene una información errónea sobre sus orígenes africanos debido a que se les ha inculcado que son descendientes de los primeros esclavos extraídos de Etiopía y que deben de reclamar su retorno a su país de origen. Este tema es abordado

<sup>58</sup> Cfr. García, J. "Chucho". (s.f.). *La afro-espiritualidad del Rastafarismo*. Recuperado el 15 de febrero de 2012 de <http://encontrarte.aporrea.org/pdf.php?art=5944&ej=26>

por Garvey y otros líderes sociales con el propósito de enaltecer la raza negra, además de ser el reclamo de una libertad mental y física, hacia el país de origen. Al respecto, cabría explicar la ascendencia del pueblo jamaiquino.

Etiopía no sufrió los embates de la conquista europea, salvo la invasión italiana a cargo de Benito Mussolini en la década de 1930. Asimismo, los esclavos llevados a América pertenecían a las tribus de los Fanti y Ashanti<sup>59</sup>, grupos étnicos de la región *Akan* o *Afán*<sup>60</sup>.

Una de las *ordenes* o *mansiones* en Jamaica adoptó el nombre Bo Bo Ashanti, que son originarios del sur de Ghana, Costa de Marfil, y parte de Togo; los akyem, akwamu, brong, nzima, sefwi y wassan ubicados en Ghana, los baule o barûle y anyi de Costa de Marfil. Tercer punto, por tal motivo Etiopía no aportó ninguna diáspora de esclavos al Continente Americano; sin embargo, los seguidores de la Iglesia Ortodoxa Etiópe en Jamaica se conciben a sí mismos, como una diáspora muy similar a los falashas.

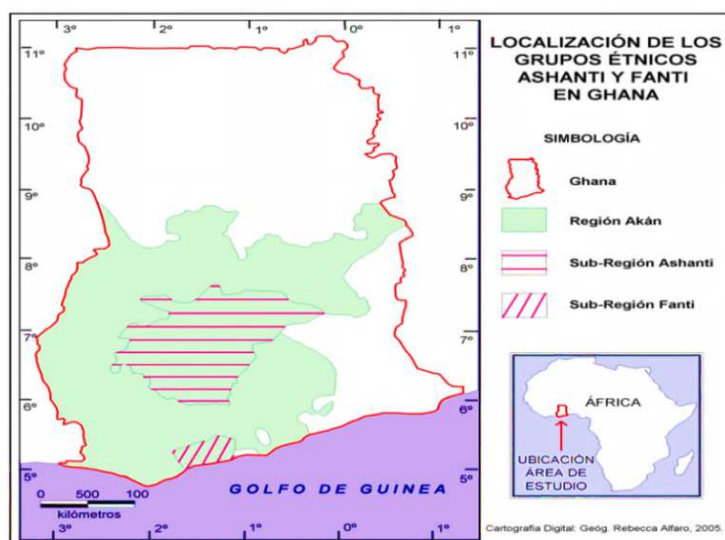

Mapa. Grupos étnicos de los llamados Ashanti y Santi en Ghana o Gyaman y Costa de Marfil (Alfaro, 2005)<sup>61</sup>.

<sup>59</sup> Pochet, R., L. M. (03/diciembre/2008). Las telas transgresoras de la araña anancy en el archipiélago de San Andrés, vieja providencia y santa catalina (Colombia) y en la provincia atlántica de limón (costa rica). Tesis. Amsterdam: Universidad de Amsterdam. Pp.28-298.

<sup>60</sup> Cfr. Mosquera, R-L., C. & Barcelos, L. C. (enero, 2007). *Afro-reparaciones: Memoria de la esclavitud y justicias reparativa para negros, afrocolombianos y raizales*. Bogotá, Colombia: Universidad Nacional de Colombia. P. 749.

<sup>61</sup> Alfaro, R. (2005). Cartografía Digital Geóg.

Además, el grupo mestizo que actualmente habita la isla caribeña de Jamaica es la combinación de las diferentes grupos de negros esclavos traídos de diferentes lugares del continente africano, así como de los primeros pobladores de las islas caribeñas llamados *Arawaks* o *Arahuacos* y los *Taínos*<sup>62</sup> dispersos entre las Antillas Mayores, La Española, Antigua, Bahamas, Islas Barlovento, Cuba, Puerto Rico y Trinidad y Tobago<sup>63</sup>. Su religión era politeísta, honraban a una serie de dioses menores o secundarios llamados *Cemíes*, que hacían el papel de mensajeros de las fuerzas del bien, los *Cemíes* eran representados en forma visible por medio de esculturas de piedra, madera, algodón y oro. El origen de los taínos es conocido como una etnia amerindia, sobre el cual difiere debido a la connotación despectiva a que hace referencia, al igual que al continente descubierto mal llamado las *Indias*, lo que refuerza la visión euro centrista de la historiografía.

Los primeros pobladores de la isla fueron los Arawak, procedentes de Sudamérica, que llegaron a la isla entre 1000 y el 400 a.C.

Los grupos arawacos del área se localizaban en los siguientes lugares:

- Igneri: Trinidad, Islas Vírgenes, Puerto Rico y la República Dominicana.
- Taíno: Puerto Rico, Santo Domingo, parte de Haití y el este de Cuba.
- Ciguayo-Macorix: este - noroeste de la isla La Española.
- Subtaíno: Puerto Rico, «Jamaica», centro de Cuba, parte de las islas Bahamas y de Haití.
- Lucayos: Habitantes de las islas Bahamas.

---

<sup>62</sup> México Diplomático. *Embajada de México: Jamaica*, PCJ Building (PH) 36. Trafalgar Road, Kingston 10, Jamaica W.I. Recuperado el 15 de octubre de 2013 de <http://www.mexicodiplomatico.org/noticias/>.

<sup>63</sup> Robiou, L. S. (2003). *Taínos y Caribes: Las culturas aborígenes antillanas*. San Juan, Puerto Rico: Punto y Coma P. 310.



Mapa. Grupos taínos a la llegada de los europeos, al final del siglo XV. Fuente: Universidad de Puerto Rico<sup>64</sup>.

Los españoles iniciaron la explotación de mano de obra barata con los pueblos indígenas americanos, sin embargo, su elevada demanda conllevó al comercio negrero. Los esclavos en su mayoría provenían de países como Ghana, Nigeria, Costa de Marfil, Senegal, la Costa de Oro de Angola y el Congo.

Beozzo señala que:

*...en la larga serie de discordias entre católicos y —herejes—, entre protestantes y —papistas—, la única convergencia ecuménica aconteció en torno de la legitimación de la esclavitud de negros africanos y de la justificación misionero-teológica para el tráfico negrero, visto como camino de salvación. Se abandonó la doctrina medieval de que los cristianos no esclavizaban cristianos y de que el bautismo hacía libres a quienes lo recibían. Así, a los señores de los ingenios británicos en las islas del Caribe les repugnó, al principio, bautizar a sus esclavos por temor a que, una vez bautizados, debiesen liberarlos [...]. La esclavitud dejó marcas en el cristianismo latinoamericano y caribeño que se traducen todavía hoy en discriminación y racismo, no del todo eliminados de la conciencia y la práctica cristianas*<sup>65</sup>.

Y Bogues la describe como:

*...los llamados negros tuvieron que asumir la religión, las costumbres y la lengua de sus opresores; se vieron obligados a desarrollar la estrategia del disimulo, para nunca decir no y, al mismo tiempo, poder conseguir un derecho o un objetivo que de otra forma jamás alcanzarían; para ascender en la sociedad dominada por los autodenominados blancos, muchos blanquearon su modo de ser y de pensar; se negaron a sí mismos; a fuerza de ser*

<sup>64</sup> Wikimedia (s/f). Recuperado el 21 de enero de 2011 de <http://upload.wikimedia.org/wikipedia/commons/thumb/a/a0/Ta%C3%ADnos.svg/800px-Ta%C3%ADnos.svg.png>

<sup>65</sup> Beozzo, J. O. (2006). *El cristianismo en América Latina y el Caribe*. Porto Alegre, Brasil: Comisión de Diálogo Religioso de la Arquidiócesis (CEDRA). Pp. 13-14. Recuperado el 12 de abril de 2012 de <http://www.hechoreligioso.net/Proyectos/VCELAM/docuVCELAM/BEOZZO.pdf>

*inferiorizados y negados, acabaron perdiendo la autoestima e ignorando las dimensiones del extraordinario papel civilizador de sus antepasados. [...] a la vez, introdujo una forma complementaria de alienación, la asimilación pura y simple del colonizado, la desaparición de su propio ser, su zombificación: la pérdida no sólo de la libertad de vida y trabajo, esto es, del propio articularse, sino también de la memoria colectiva y del imaginario, a través de los cuales los pueblos transmiten y recrean de generación en generación sus experiencias y modos singulares de ser*<sup>66</sup>.

El mestizaje de los jamaíquinos es una mezcla de diferentes grupos de negros africanos, de los originarios de las islas caribeñas, así como también de ingleses, franceses, holandeses, daneses y españoles. Jamaica fue conquistada en 1655 por los españoles. Una flota inglesa a las órdenes de William Penn desembarcó en el puerto de Kingston y se enfrentó durante tres años a las fuerzas españolas hasta que en 1670 se realizó la transferencia a Inglaterra según el Tratado de Madrid, por lo resulta imposible asegurar que los Ras Tafari sean descendientes de esclavos traídos de Etiopía.

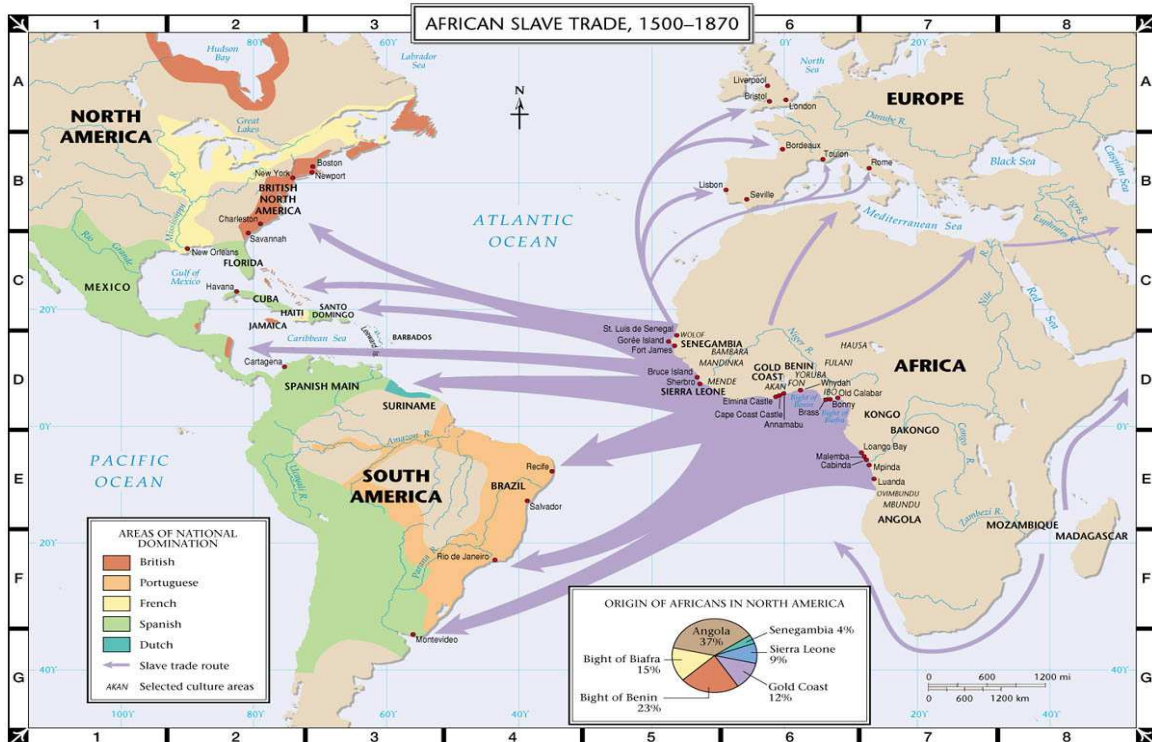

Mapa 3. Ruta comercial de esclavos africanos. Fuente: Pearson Education, Inc. 2003<sup>67</sup>.

<sup>66</sup> Bogues, A. (1992). *Jamaica. Cuando el ajuste desmiente a la magia*. NUEVA SOCIEDAD, Núm.117, ENERO- FEBRERO Pp. 8-9.

<sup>67</sup> Recuperado el 23 de marzo de 2011 de <http://3.blogspot.com/-vDdjalfenM/TbTLJVfkXsI/AAAAAAC1U/17kk3s7RZuo/s1600/trafico-de-esclavos-desde-africa.jpg>

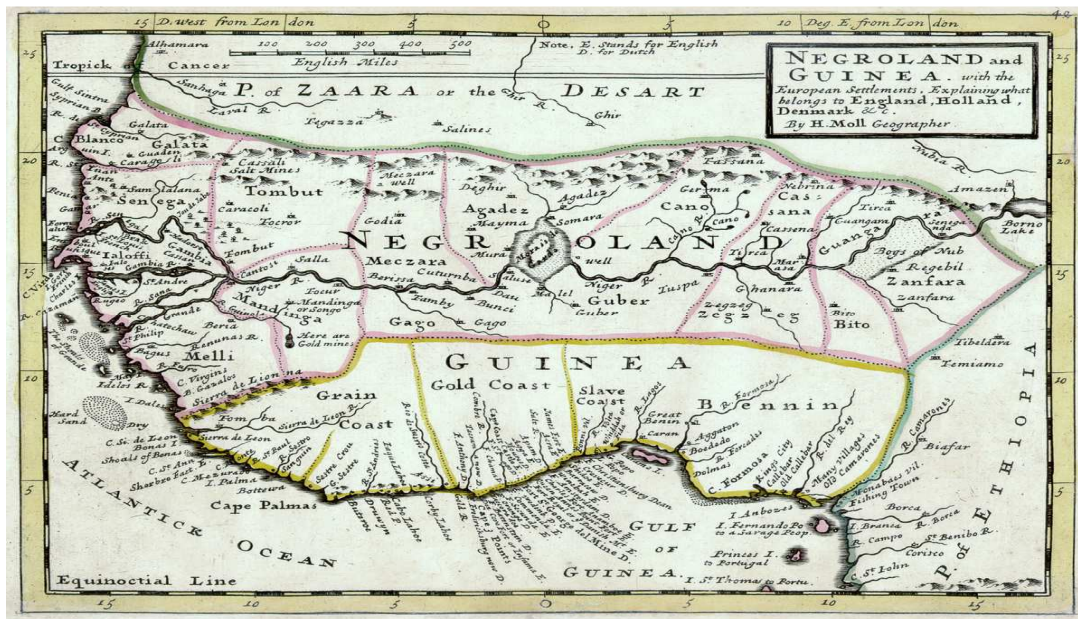

Mapa. La Costa de los Esclavos 1729. Mostrando la Costa de los Esclavos, Negroland o Nigritia y Guinea con los asentamientos europeos, explicando lo que pertenece a Inglaterra, Holanda y Dinamarca. Fuente: H. Moll geógrafo<sup>68</sup>.

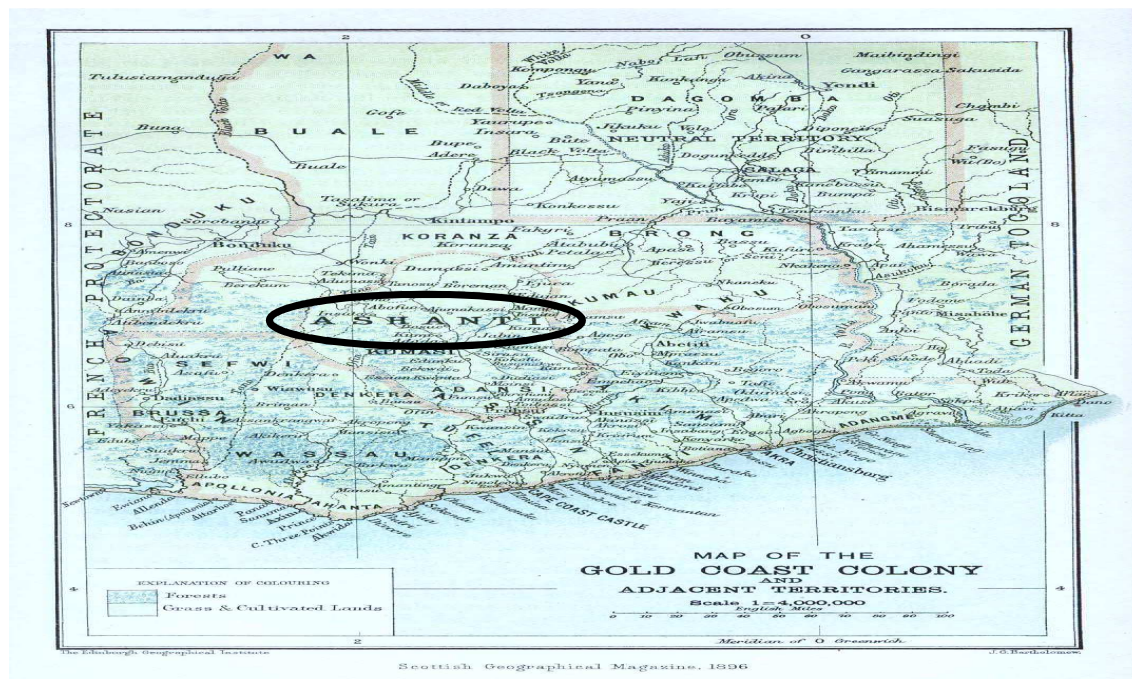

Mapa. Imperio Ashanti Siglo XII. Fuente: The Edinburgh Geographical Institute, Scottish Geographical Magazine. J.G. Bartholomew, 1896<sup>69</sup>.

<sup>68</sup> Zonu (s/f). Recuperado el 23 de marzo de 2011 de <http://www.zonu.com/images/0X0/2010-01-05-11627/La-Costa-de-los-Esclavos-1729.jpg>

<sup>69</sup> Álvarez, D. A. (20 de octubre de 2010). *Los Ashanti*. Recuperado el 23 de marzo de 2011 de <http://nengumbicelestin.blogspot.mx/2010/10/los-ashanti.html>

Considero importante rescatar parte de la historia enlazada a las rutas de los esclavos, señalando donde empezaba esta pesadilla llamada esclavitud.

Appiah & Gates Jr, señalan como:

*Isla Goree (Gorí, en español), esta masa territorial que fue una participante inocente e importante en la historia africana-americana. La Isla de Goree es una isla pequeña de 45 acres localizada fuera de la costa de Senegal al Oeste central del Continente Africano. Esa isla está considerada una memoria a la Diáspora Africana. Se estiman que pasaron por ella, más de 20 millones de africanos [...] entre 1500 y 1800. Fue el depósito temporal de los atrapados y el mercado de venta de niños, mujeres y jóvenes para la exportación a América a través del océano Atlántico en botes rehabilitado para maximizar el estibe de seres humanos. [...] Cuando los franceses abolieron la esclavitud en 1848; de las 6000 personas en la isla, 5000 eran negros secuestrados y destinados a la esclavitud. La UNESCO designó la Isla de Goree, sitio de la Herencia Humana y aun retiene y preserva trazas imborrables de ese pasado tan horrible<sup>70</sup>.*



Mapa. Isla Goree o también llamada “El trampolín de la Puerta para nunca más regresar”<sup>71</sup>.

<sup>70</sup> Vér. Appiah, K. A. & Gates Jr, H. L. (1999). *Africana: The Encyclopedia of the African and African American Experience*. EUA: Civitas Basic Books. Oxford University Press. P. 2095.

<sup>71</sup>Tuaregviatges (s/f). Recuperado el 18 de noviembre de 2013 de [http://www.tuaregviatges.es/africa/viajes\\_a\\_senegal/mapa/viajar\\_a\\_senegal\\_4519-San\\_Luis\\_-\\_Reserva\\_de\\_Djoudj\\_-\\_Goree\\_y\\_delta\\_del\\_Saloum.jpg](http://www.tuaregviatges.es/africa/viajes_a_senegal/mapa/viajar_a_senegal_4519-San_Luis_-_Reserva_de_Djoudj_-_Goree_y_delta_del_Saloum.jpg)



### 1.3 Teodicea cosmovisión del Ras Tafari jamaicano & Ras Tafari etíope

*“Diferencia no necesariamente significa conflicto, ni conflicto necesariamente violencia...”.*  
Samuel Phillips Huntington.

La capacidad de un Estado para mantener buenas relaciones con otros Estados, en igualdad de poderío político o económico le otorga la oportunidad para comprender y entender la identidad y diversidad de los demás Estados que conforman ese todo llamado *geopolítica*<sup>72</sup>.

Para Huntington<sup>73</sup> el conflicto entre las naciones se ha dado en su mayoría por diferencias de ideologías [...] *estuvieron encargadas por las dos superpotencias: cada una de las cuales definió su identidad por su ideología, y ninguna fue un Estado-nación en el sentido europeo tradicional.* Es por esto que la complejidad por las diferencias existentes entre las naciones, ha dado pauta a múltiples batallas armadas, así como a intercambios culturales, políticos y religiosos, entre otros. Los casos de Jamaica y Etiopía no son la excepción considerando que cada uno ha pasado por experiencias de lucha racial, así como de luchas por la independencia frente a la corona inglesa, en el caso de Jamaica, o defendiendo su integridad territorial, como la que vivió Etiopía contra Italia. Si bien estos dos casos se ubican en diferentes latitudes del planeta y parecieran no estar ligados entre sí por tener elementos culturales y de identidades; a estas dos naciones las une una misma identidad porque, al mismo tiempo marca sus diferencias en términos de ideología, identidad y cosmovisión.

Comprender la importancia de la identidad en los conflictos sociales, permite entender que las diferencias de los países se han dado por su [...] *lengua, historia, religión costumbres, [...] y por la auto-identificación subjetiva de la gente. Las personas tienen distintos planos de identidad*<sup>74</sup>.

---

<sup>72</sup> Atencio, J. E. (1965). *¿Qué es la Geopolítica?* Buenos Aires: Ediciones Pleamar. Pp. 22-23.

<sup>73</sup> Huntington, P. S., Tosaus (2001). *El choque de civilizaciones y la reconfiguración del orden mundial.* Buenos Aires-Barcelona-México: Paidós Estado y Sociedad. Pp. 45, 432.

<sup>74</sup> *Ibidem.* P. 36

Respecto al término *cosmovisión*<sup>75</sup> desarrollado por el filósofo Wilhelm Dilthey,<sup>76</sup> éste se encuentra integrado al ser humano por medio de sus diferencias ideológicas, identidades o momentos importantes que han marcado su vida en el pasado y el presente de una etnia, de un pueblo y de una nación.

Las *diásporas*<sup>77</sup> de los pueblos repartidos en los diferentes continentes, consolidan una dúo-cosmovisión o cosmovisión dual, entre el país de origen y el nuevo territorio, en donde [...], *las cosmovisiones y las teorías causales son guíales e indispensables para la política internacional*<sup>78</sup>.

*Jamaica, la isla de los cimarrones, perteneciente al Caribe angloparlante, ha sido un microcosmos en cuanto a sus procesos históricos por formar una de las expresiones religiosas que ha reivindicado a la cultura afro-jamaíquina*<sup>79</sup>. *La diáspora africana [...] de la riqueza cultural, religiosa, política y filosófica de los africanos y sus descendientes y de su legado a la construcción de las culturas de América. Consideramos las huellas de África como patrimonio nacional, entendido el término como la herencia —material e inmaterial— de los ancestros africanos, las cuales constituyen un punto de referencia, en un espacio – tiempo que permite identificar lo que hemos sido como nación y lo que seguiremos siendo*<sup>80</sup>.

*...los «imaginary homelands», las patrias imaginadas, son aquellos lugares que inventan los escritores exiliados, emigrados o expatriados cuando escriben sobre sus lugares de origen en un intento por recuperar su pasado [...] el homeland es —como la patria— la tierra natal, el lugar, ciudad o país en que se ha nacido, pero también es el hogar, depositario de vínculos afectivos, ese lugar que condensa memorias, afectos, relaciones, identificaciones, vínculos que se viven como naturales [...] es la continuidad del vínculo con el lugar de origen lo que caracteriza a una diáspora, aunque este lugar sea imaginario, puesto que dota a los miembros*

<sup>75</sup> Dilthey, W. (1974). *Teoría de las concepciones del mundo*. España: Ediciones de la Revista de Occidente. Pp. 40, 117, 119. “Las cosmovisiones son el conjunto de saber evaluar y reconocer que conforman la imagen o figura general del mundo que tiene una persona, época o cultura, a partir del cual interpreta su propia naturaleza y la de todo lo existente en el mundo. Una cosmovisión define nociones comunes que se aplican a todos los campos de la vida, desde la política, la economía o la ciencia hasta la religión, la moral o la filosofía [...]. Los sistemas filosóficos, religiones o sistemas políticos pueden construir cosmovisiones [...]. Las cosmovisiones son complejas y resistentes al cambio”.

<sup>76</sup> González, F. L. (2010). *Cosmovisión, explicación del término original Weltanschauung del origen alemán*. Recuperado el 9 de marzo de 2012 de <http://www.gestiopolis.com/organizacion-talento/cosmovision-weltanschauung-observacion-vision-mundo.htm> “El término cosmovisión es una adaptación del alemán Weltanschauung (Welt, mundo, y anschauen, observar). Esta palabra es muy significativa, pues expresa una visión general del mundo, una especie de esqueleto o estructura intelectual en la cual quedan montados los principales conceptos e instituciones acerca del hombre, del mundo y de la vida”.

<sup>77</sup> Sorj, B. & Nilton, B. (2008). *Judaísmo para el Siglo XXI: el rabino y el sociólogo. Reinventar la diáspora- Diáspora, Judaísmo y Teoría Social*. Buenos Aires: Ediciones Lilmond, Revista Cultural y Religión, Centro Edelstein de Investigaciones Sociales. P. 79. “...todos los movimientos de emigración tienden a esbozarse como una diáspora, llevando a las ciencias sociales a rebautizar a las antiguas comunidades de emigrantes de etnias desterritorializadas [...] La experiencia de la diáspora judía es un ejemplo para otros grupos que luchan por el reconocimiento de sus identidades exclusivas [...] Los estudios contemporáneos sobre globalización y cultura que enfatizan la naturaleza híbrida, fluida o efímera de nuevas formas de identidad, adoptan el concepto de diáspora como un punto de referencia que provee un perfil más explícito y tal vez más estable alrededor del cual puedan organizar y explicar las identidades de grupos marginalizados en países avanzados del mundo contemporáneo”.

<sup>78</sup> Huntington, P. S. (2001). *Op Cit*. Pp. 22, 432.

<sup>79</sup> Cfr. García, J. “Chucho”. (s.f.). *La afro-espiritualidad del Rastafarismo*. Recuperado el 15 de febrero de 2012 de: <http://encontrarte.aporrea.org/pdf.php?art=5944&ej=26>

<sup>80</sup> Machado, C., M. L. & Romero, M. D. Eds. (2012). *Diáspora Africana: Retos para la cimentación de su patrimonio*. Amsterdam, Cali: National Institute for the Study of Dutch Slavery and its Legacy (NINSEE), Universidad Del Valle. P. 1

*de una comunidad dispersa con un punto de arraigo identitario, y los distingue de otros grupos de inmigrantes para quienes la identidad puede constituirse a partir de cualquier otra característica que no necesariamente implica un lugar de origen. Esos vínculos se truncan con la migración, pero en la diáspora se reconfiguran puesto que una de las principales características de las diásporas es que crean su identidad en el cruce de tres emplazamientos: el lugar de origen, el lugar de llegada y el lugar de la propia diáspora, creando así un complejo entramado de relaciones fluidas e intercambios constantes que se extienden cuando los individuos dispersos se asientan en más de un país, o en varios lugares dentro del país anfitrión [...] la palabra diáspora nombra la dispersión de un pueblo de su lugar de origen*<sup>81</sup>.

Esta cosmovisión que ha sido apropiada por las diásporas conformando una nueva identidad que combina diversas identidades y cosmovisiones. Como ejemplo se podría citar la cosmovisión que tenían los aztecas antes de la conquista, que era muy diferente a la que tenían los españoles al momento de llegar a tierras americanas, haciendo una fusión de estas cosmovisiones; se adopta una doble cosmovisión que, aunque diferentes también son hasta hoy indivisibles. Algunos añoran la grandeza de un pasado sepultado bajo los palacios de la cultura vencedora; sin embargo, no podemos desenterrar del todo ese pasado, ya que otros se enorgullecen al recorrer las grandes construcciones hechas por el ingenio de los conquistadores, así como de una lengua a la cual no podemos renunciar y de la que tenemos que enorgullecernos por su riqueza lingüística.

En el caso mexicano, nuestra nación contiene una dúo-cosmovisión, en primer punto la *Visión de los Vencidos* como el título que comparte en su obra León Portilla y al mismo tiempo haciendo uso de la visión de los vencedores (los españoles), Wallerstein<sup>82</sup> la define a su vez como: *una particular concatenación de cosmovisión, costumbres, estructuras y cultura —tanto cultura material como cultura superior— que forma una especie de todo histórico y que coexiste —aun cuando no siempre simultáneamente— con otras variedades de este fenómeno.*

---

<sup>81</sup> Golubov, N. (octubre, 2008). "Algunas reflexiones sobre la diáspora". *Centro de Investigaciones sobre América del Norte*, ponencia presentada en el "Coloquio Internacional –Políticas de la frontera. Cartografías geopolíticas y culturales", Facultad de Filosofía y Letras, UNAM. Pp.1-2.

<sup>82</sup> Wallerstein, M. I. (1992). *Geopolitics and Geoculture: Essays on the Changing World-system*. Cambridge: Cambridge University Press, Pp. 252.

### 1.3.1 La genealogía de Haile Selassie I, según los Ras Tafari y la Iglesia Copta Etiópe



Imagen. Supuesta descendencia de Haile Selassie I<sup>83</sup>.

Tomando en consideración lo anterior y, para efectos de esta investigación, los seguidores y adeptos al Ras Tafari o a Selassie, sostienen la creencia sobre su descendencia y linaje imperial, un árbol genealógico que mantiene la creencia que Selassie es de sangre judía, pero sobre todo que desciende por línea de consanguineidad de Jesús Cristo y del Rey David.

Esta *teodicea* según Gottfried (1710) en su obra *Essais de Théodicée sur la bontée de Dieu, la liberté de l'homme et l'origine du mal*, analiza diciendo que:

<sup>83</sup> Recuperado el 12 de diciembre de 2011 de <http://www.natural-rasta.com.ar/>

*Teodicea significa, según la etimología, «justificación racional de Dios», y designa toda investigación destinada a explicar la existencia del mal y a justificar la bondad de Dios. La existencia del mal, hecho de experiencia diariamente constatable, y sobre todo el sufrimiento de los niños, ha sido la bondad de Dios. El tema es muy antiguo, tan antiguo como la misma humanidad [...] en la intención de Leibniz, se trata de mostrar que ni la existencia de Dios ni su bondad quedan afectadas por la existencia del mal*<sup>84</sup>.

*La teodicea del griego theos - "dios" + dike - "justicia" es una rama de la filosofía, también conocida como teología natural, cuyo objetivo es la demostración racional de la existencia de Dios mediante razonamientos, así como la descripción análoga de su naturaleza y atributos, glorifica la identidad de los Ras Tafari tanto los que están en Jamaica como los que se encuentran en Etiopía. La visión Ras Tafari está centrada en una persona, dotada supuestamente por el derecho divino de un creador o Dios. En los pasajes de la historia griega y romana, sus deidades estaban dotados de poderes divinos, que heredaban a sus hijos, fruto de su unión con mujeres de la tierra y consolidaban así su acercamiento con los humanos.*

Algunos pasajes de libros como la Odisea y la Ilíada, describen cómo el dios que ya había seleccionado a la mujer con la que engendraría a su progenitor, la llenaría con una luz interior, terminando de esta manera su obra de creación mitad dios, mitad humano. Tras la desaparición del Imperio romano, muchos pueblos y naciones que estaban bajo el yugo del Imperio, configuraron a deidades más parecidos a ellos, pero con tintes y estructuras físicas muy parecidos a los dioses romanos.

El cristianismo es una muestra de esta imaginación y cultura ancestral, que prevalece hasta la actualidad, y que está dotada de elementos místicos, mágicos, mesiánicos, que alimentan la fe de sus seguidores. No es casualidad que la religión cristiana mantenga y aumente su culto a un ser divino y que, a pesar de estar dividida en un colectivo de diferentes iglesias y filosofías, se mantiene viva gracias a un solo dios, Jesús Cristo. Es por esta razón que la visión religiosa del *rastafarismo* sostiene la creencia que Selassie es la reencarnación de Jesús Cristo, o el Cristo Negro que tanto esperaban. Selassie representa

---

<sup>84</sup> Véase. Gottfried, W. L. (1710). *Teodicea: Ensayos Sobre la Bondad de Dios, la Libertad del Hombre y el Origen del Mal*. Recuperado de [www.philosophia.cl](http://www.philosophia.cl) / Escuela de Filosofía Universidad ARCIS.

para los Ras Tafari, la esperanza de un mejor futuro para toda la raza negra dispersa en todo el mundo.

Ésta dúo-cosmovisión entre los Ras Tafari en Kingston, se superpone a todas las formas de identidad que coexisten en Jamaica, para ellos Selassie está por encima de todas las religiones y todas las costumbres dedicadas a una deidad. Otorgando sentido a sus vidas, siempre y cuando glorifiquen y magnifiquen sus rezos a un solo Dios a “Jah”, como el único entre todos los dioses creados o impuestos por otras culturas. Este grado de deidificar a una persona como el mesías esperado, atribuyéndole la concesión de milagros a sus adeptos, impone un *símbolo* a seguir, es por ello que para ser aceptado e identificado como un *rasta* se necesita seguir sus símbolos, y sus creencias; esta es la cosmovisión de todo seguidor *rasta*.

### 1.3.2 Breve historia de los etíopes

*El que controla el pasado controla el futuro; y el que controla el presente controla el pasado*<sup>85</sup>.

Etiopía contiene una historicidad muy extensa, ya que los arqueólogos han encontrado los primeros vestigios del *homo sapiens* en esa región. A lo largo del Río Nilo se conservan restos de ciudades abandonadas que dieron origen a los primeros reinados y dinastías etíopes. Desde el norte hasta el sur del Nilo se extendieron los reinados de Etiopía<sup>86</sup> cuya dimensión territorial se fue modificando hasta alcanzar su actual delimitación. El nombre de Etiopía fue otorgado por los egipcios, quienes los llamaban *nehesyw* (los negros), los griegos y romanos los nombraron *aithiop*, los del rostro quemado o etíopes.

---

<sup>85</sup> Orwell, G. (1948). *Nineteen eighty-four*. George Orwell (Seudónimo de Eric Blair). Edit. Penguin Group. Pp. 393.

<sup>86</sup> Buo, L. C. (noviembre, 2007). “África y la problemática del desarrollo”. XVII Simposio Electrónico Internacional, Historia de Asia y África, Facultad de Humanidades y Artes de la UNR. P. 7. “...Etiopía, el «País de los Negros» de Herodoto. Etiopía, junto con China y Egipto, es uno de los estados con mayor continuidad en la historia. La monarquía etíope se atribuye descender de Menelik, hijo de Salomón y la reina de Saba (La Negra, según la Biblia). La Iglesia copta etíope afirma poseer, en Axúm, el Arca de la Alianza. Nunca perdida por lo tanto, sino sustraída por Menelik del Templo de Jerusalén. El alfabeto etíope es contemporáneo del griego (siglo VI a. C.). Etiopía se convirtió al cristianismo en el siglo IV de nuestra era, en la misma época de la conversión del emperador romano Constantino y por una iniciativa similar de su par Ezana, el «Constantino Negro»”.

Se cuenta que María y Aarón, padres de Moisés, le habían reprendido por haberse casado en el desierto con una mujer “cusita”, en referencia a los habitantes de la tierra de Cus en África. Este término se aplicaba también a los pobladores de la Península Arábiga; supuestamente esta era una mujer etíope, llamada Zipoá<sup>87</sup>. Otro personaje bíblico es Édeb-mélec, quien fuera el eunuco etíope que se convirtió al cristianismo, y que servía a la reina Candace<sup>88</sup>.

Los primeros reinados que se asentaron en el actual territorio etíope según los egiptólogos, fue el Reino de Meroe, también llamada Reino de Kush o Cus, de 400 a.C. hasta el 300 a.C. y que provenía del Reino de Napata.

Otro estudio de los orígenes del país, es el nombre de Etiopias o Ityopp`is, hijo concebido entre Cus y Ham, fundadores de la ciudad de Axum, aunque este dato no está comprobado, los etíopes lo consideran como verdadero ya que afirman que es de donde proviene el nombre de Etiopía. *Cuando el emperador Constantino inaugura su nueva capital en Constantinopla, escribe en el 336 una carta —a los muy poderosos hermanos Ezana y Sezana, reyes de Axum—*<sup>89</sup>. Ezana fue el primer rey de Axum, sin que se convirtiera al cristianismo en el año 333 d.C. fundando así una Etiopía cristiana. El Reino de Axum, perduró durante los siglos I al X d.C.

Entre los años 1137-1270 d.C. surge la Dinastía Zagüe, cuyo nombre proviene de la lengua ge'ez Ze-Agaw; de influencias cristiana, durante esta dinastía se construyen las iglesias rupestres de Lalibela, bajo las órdenes del rey Gebre Maskal Lalibela. Alterna a esta dinastía se encontraba el Reino de Makuria, asentado entre los años 800 a.C. al 350 a.C. en lo que es actualmente Sudán y el sur de Egipto, su territorio se extendía a lo largo del Nilo desde la tercera hasta la sexta catarata. Se convirtió al cristianismo en el siglo VI pero en el siglo VII fue conquistada por los árabes, que instauraron la religión islámica. La región quedó aislada de la religión cristiana durante décadas, después de algún tiempo

---

<sup>87</sup> (Éx 18:1-5; Nú 12:1).

<sup>88</sup> (Jer 38:7-12; 39:16-18).

<sup>89</sup> Bertaux, P. (1985). *África, desde la prehistoria hasta los Estados actuales*. Vol. 32. México: Historia Universal Siglo XXI. P. 28

posiblemente en el año 640 d.C. adoptó el cristianismo monofisita llamado después Iglesia Copta.

La Dinastía Salomónica o Imperio etíope también conocido como Imperio de Abisinia, fue iniciado por Yekuno Amlak en 1270 d.C. quien aseguraba ser descendiente de Dil Na'od, último *Negus* de Aksum. Cabe señalar que Yekuno se auto nombra *Negus Nagast* que significa Rey de reyes, título que distingue al soberano de Etiopía de los otros reyes tributarios que eran llamados solamente *Negus*. El último heredero al trono fue el *Negus Haile Selassie I*, hasta su deceso en 1975.

Esta herencia se venía dando de generaciones anteriores a Selassie, y se conserva hasta nuestros días, por la historia del encuentro del Rey Salomón y la Reina de Saba conocida también como Sa'aba, Sheba, Bilqis o Makeda<sup>90</sup>. Del encuentro de ambos reyes nació *Bayna-Lehekem coronado como Rey de Etiopia con el título de David II (y de Menyelek I), a finales del siglo X a.C.*<sup>91</sup>. Si la leyenda es verdad, así como la describen *Las Crónicas de los Reyes —Kebra Negast—*<sup>92</sup> y la Gloria de los Reyes —*Feteha Nagest*— escritos aproximadamente en el año 1300 d. C. esto significaría que tanto el Reino de Saba como el Reino de Aksum o Axum (siglo I al X), eran vecinos y mantenían comunicación e intercambio de mercancías, además de estos flujos comerciales que intercambiaban habrían también parte de su cultura, costumbres e identidad<sup>93</sup>.

---

<sup>90</sup> Alderete, P., A. O. (2003). *Noé. Probables orígenes de los pueblos posdiluvianos, lenguas, etnias y filosofías del planeta tierra*. Argentina: Edición propia. P. 43. "Aún hoy se encuentran judíos negros etíopes que aseguran que por sus venas circula la sangre del Rey Salomón. Menelik, hijo de Balkis y Salomón, habría generado una poderosa casta de reyes en Etiopía".

<sup>91</sup> Mazzoni, L. (2010). "El "Kebra Nagast": libro sagrado de la tradición etíope y Biblia secreta para los Rastafaria. *Africaneando*." *Revista de actualidad y experiencias*. Núm. 04. P. 78

<sup>92</sup> Véase. Wallis, B. (1932). *Kebra Nagast, MCMXXXII*. Londres: Prensa de la Universidad de Oxford

<sup>93</sup> Cfr. Kessler Asociados. (1999-2013). *The History Files*. Recuperado el 28 de octubre de 2008 de <http://historyfiles.co.uk>. "Yemen es uno de los centros más antiguos de civilización del Oriente Próximo. Ma'rib es una provincia de Yemen ciudad antigua más importante del país, se trata de la ciudad pre-islámica del estado de Saba (950-115 a.C.). Ma'rib fue la ciudad natal de la Reina de Saba (de allí era supuestamente originaria la legendaria reina de Saba del Antiguo Testamento) en cuyo templo, Mahram Bliqis se han realizado los primeros hallazgos históricos relevantes. El reino de Saba se sabe que había existido en la región de Yemen. Hacia el 1000 a.C filas de caravanas de camellos viajaron de Omán en el sureste de Arabia y el Mediterráneo [...] los expertos creen que muchos de ellos habrían hecho escala en Ma'rib [...] El geógrafo griego Claudio Ptolomeo se refirió a Yemen en sus textos como Eudaïmon Arabia (término más conocido por su traducción latina, Arabia Felix). Los pueblos mediterráneos veían llegar caravanas cargadas de incienso, mirra, casia, cinamomo y láudano; o riquezas como oro, ébano, marfil y seda, por lo que dedujeron que se trataba de una tierra de fábula. La leyenda de Arabia Felix resurgió en el XVII, cuando comerciantes franceses, ingleses y portugueses oyeron hablar de una bebida, el oro negro -el café-, que se exportaba al mundo entero a través del puerto yemení de Moka. Ma'rib la riqueza acumulada hasta tal punto que la ciudad se convirtió en un sinónimo de riquezas más allá de la creencia en el mundo árabe su gente, los sabeos. Un grupo cuyo nombre lleva la misma raíz etimológica como Saba -vivía en el sur de Arabia entre los siglos X. Su templo principal-. Mahram Bilqis, o Templo de las dios de la luna (situada a unas tres millas (5 kilómetros) de la ciudad capital de Ma'rib) -era tan famoso que seguía siendo sagrado incluso después del colapso de la civilización Sabea en el siglo VI a.C- causado por el desvío del sendero de especias. Saba era conocida por los hebreos como Sheba. Entre el siglo XII y el siglo





Mapa. Yemen. (Bowen, 1747) se alcanza a apreciar el nombre de Abassinia (Etiopía), Nubia y Yemen Arabia Felix, la Meca (Arabia)<sup>94</sup>.

A este reino se le ha confundido con el reino de Saba en Etiopía, el mismo del que hablan la Biblia y el Corán. La tradición popular de los Ras Tafari, convergió en el mítico reino de la reina de Saba, pues el Kebra Negast, explica cómo la reina de Saba después de hacer su visita a Jerusalén, viaja a Etiopía (esta historia la manejan solo los etíopes ortodoxos y lo jamaiquinos Ras Tafari, sin que estos datos estén bien fundamentados) y no al Reino de Saba'a, o Ma'arib, Mareb, Ma'rib actualmente ubicada en Yemen. La leyenda popular menciona que la reina de Saba nació en 1020 a.C. en Ofir, y que el reinado de Saba se extendía hasta el noreste de África, de las regiones de Eritrea y Etiopía, su madre era la

---

VI a.C., la zona fue dominada por tres civilizaciones sucesivas, que controlaron el lucrativo tráfico de especias: los mineos, los sabeos y los himyaritas".

<sup>94</sup> Bowen, E. (1747). A new & accurate map of Turkey in Asia, Arabia &c. Drawn from the best authorities, assisted by the most approved modern maps & charts. The whole being regulated by astronl observants. Recuperado el 30 de octubre de 2008 de <http://recortesdeorientemedio.files.wordpress.com/2012/05/middle-east-1747.jpg>

reina Ismenie, su padre Za Sabado, quien después le entrega el reino a la misma Saba<sup>95</sup>. Otro dato importante a mencionar es que la Reina de Saba, profesaba la religión del Islam pues su reinado estaba asentado en territorios árabes, de gran influencia islámica.

*De la reina de Saba no se sabría nada sin la Biblia, ya que hasta el momento las excavaciones arqueológicas que se han llevado a cabo en los importantes yacimientos del sureste de la península arábiga (actual Yemen) no han exhumado ninguna evidencia de la existencia de este personaje histórico<sup>96</sup>.*

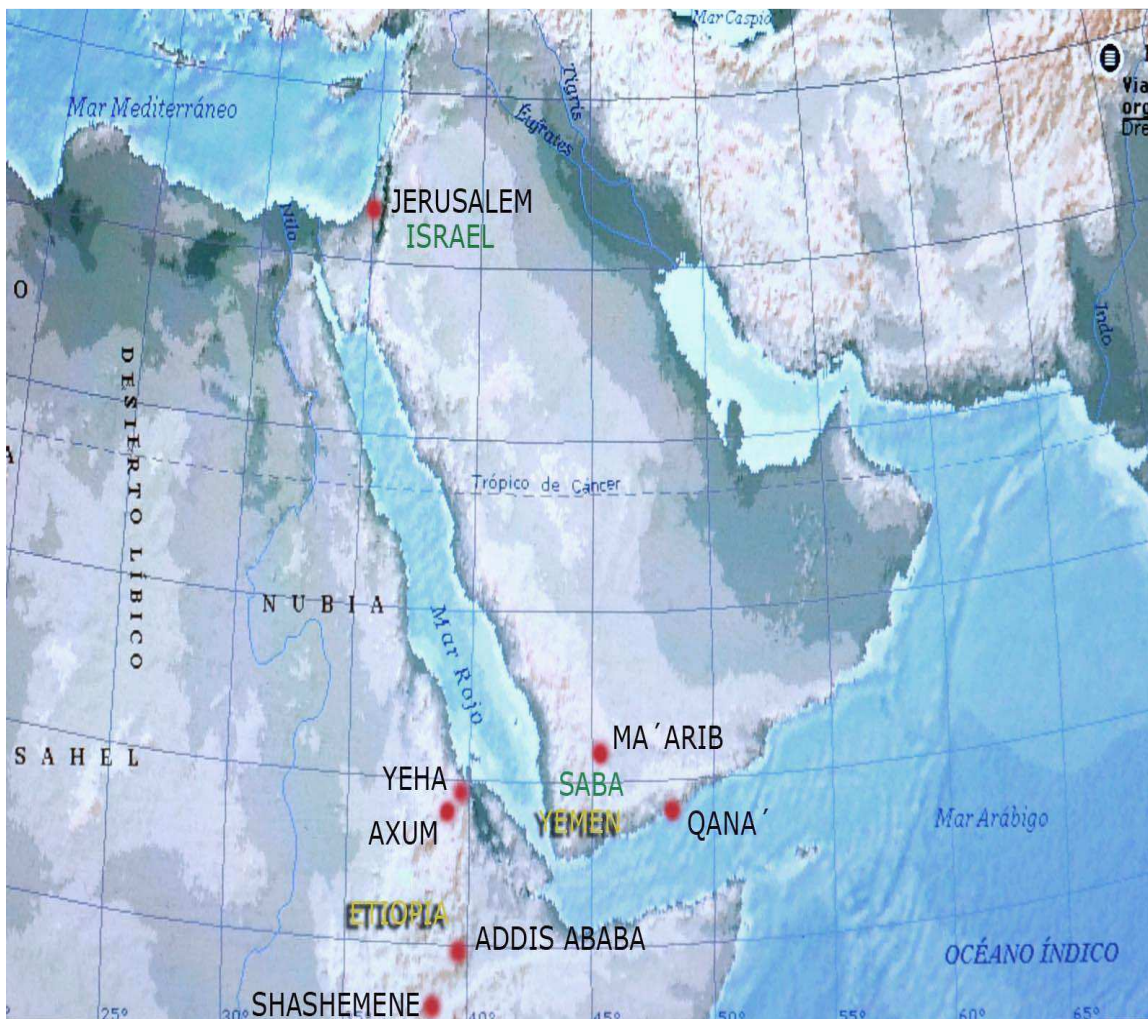

Mapa. El mapa muestra la cercanía que existe entre Etiopía (Axum, Addis Ababa), Yemen (Reino de Saba) e Israel (Jerusalén) Reino de Saba<sup>97</sup>.

<sup>95</sup> Martínez, R. A. (2007). *La reina de Saba, personaje entre la historia y el mito que pervive en la semana santa de Lorca*. España: Dirección del Museo Arqueológico Municipal de Lorca. Pp. 157-170.

<sup>96</sup> *Ibid*, P. 1.

<sup>97</sup> Rudolphdeviaje (25 de junio de 2010). *Creencias : De la Reina de Saba a los Rastafaris*. Recuperado el 23 de abril de 2012 de: <http://rudolphdeviaje.blogspot.mx/2010/06/creencias-de-la-reina-de-saba-los.html>



Mapa. Muestra la ubicación de los diferentes reinos en la zona de Etiopía y Yemen. El mismo mapa señala el límite del reinado de Saba (Sana`a' y Marib)<sup>98</sup>.

El documento más importante de los *Ras Tafari* para predicar la llegada del mesías negro es el *Kebra Nagast*. El libro relata la descendencia de todos los *Negus* que han tomado el poder en el imperio etíope, iniciando desde el Negus Menyelek I ó Menelik I. Es una recopilación de diferentes libros importantes como el Corán, el Antiguo Testamento, evangelios cristianos, leyendas árabes y textos apócrifos<sup>99</sup>.

El *Kebra Nagast* menciona cómo Menelik I, después del encuentro con su padre el Rey Salomón, huye de Jerusalén llevando consigo el Arca de la Alianza. El *Kebra Nagast* menciona que el destino final del Arca de la Alianza fue de dónde provenía Menelik I, quien lo resguardó para que solo fuera visto por él y por los siguientes monarcas al trono,

<sup>98</sup> Yahure (15 de diciembre de 2012). *Historia sobre la era Ahumairia en Yémen*. Recuperado el 14 de octubre de 2012 de <http://apellido-yajure.blogspot.mx/2012/12/historia-sobre-la-era-ahumairia-en-yemen.html>

<sup>99</sup> Cfr. Mazzoni, L. (2010). *Op Cit*.

así como de uso exclusivo de los sacerdotes ortodoxos etíopes en Axum donde lo conservan celosamente sin permitir el paso a cualquier persona.

El *Kebra Nagast* guarda celosamente el origen de su autor o autores y fue encontrado durante una expedición portuguesa a Etiopia en los siglos XV-XVI y enviado a Europa para su traducción. Este libro está dividido en 117 capítulos, y es una recopilación del Antiguo y Viejo Testamento bíblico, de libros rabínicos, documentos apócrifos como el Libro de Enoc y el Libro de los Jubileos, además del Corán y otros más que hasta hoy permanecen en manuscritos como el Libro de la cueva de los tesoros, el Libro de Adán y Eva<sup>100</sup> y el Libro de la Luz "*Mets'hafa Berhan*".

Hancock (1993)<sup>101</sup> menciona la mítica historia de Menelik I; asegura que es verdadera porque descubrió que el primer lugar donde se escondió el Arca de la Alianza fue en la Isla Elefantina en Asuán o Aswan, ubicada en el río Nilo de la Baja Nubia, muy cerca de la primera catarata. Después siguió su recorrido hacia los monasterios del lago Tana y de allí hasta su última morada en Axum. Hancock dice haber encontrado, restos de un asentamiento judío con una versión a escala del templo de Salomón en la isla Elefantina, y menciona la existencia de documentos antiguos que prueban que los sacerdotes mantenían comunicación con el pueblo de Jerusalén y que conservaban rituales y sacrificios muy parecidos al de los *falasha*. Asegura que el templo fue destruido por los egipcios en el 410 a.C. y que esta comunidad se vio obligada a huir, sin que se conociera más su paradero. Hancock asegura que esta diáspora se instaló en Etiopia llevando consigo el Arca de la Alianza, y fecha su arribo a esa zona en tiempos del rey Ezana, en la ciudad de Axum, aproximadamente en el siglo IV d.C. El rey Ezana se convirtió al cristianismo después de Armenia.

---

<sup>100</sup> Cfr. Nuestros Antepasados (2009). *El libro de la vida de Adán y Eva (apócrifo)*. Recuperado el 10 de octubre de 2012 de: <http://antepasadosnuestros.blogspot.mx/2009/07/el-libro-de-la-vida-de-adan-y-eva.html>

<sup>101</sup> Hancock, G. (1993). *The sign and the Seal: The quest for the lost Ark of the Covenant*. EUA: Edit: Touchstone. Pp. 608.



Mapa. Asuán o Aswan es la ciudad meridional de Egipto, en el oriente del Nilo, a la altura de la primera catarata <sup>102</sup>.

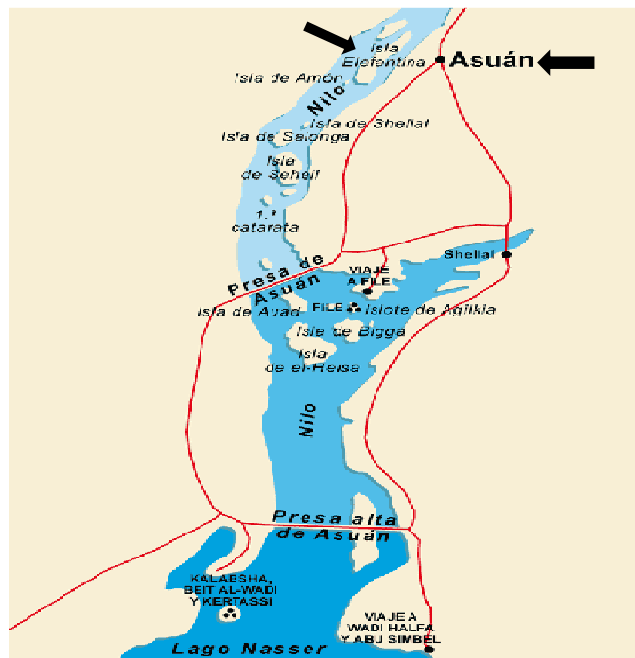

Mapa. Isla Elefantina, ubicada en el Alto Nilo <sup>103</sup>.

<sup>102</sup> Egiptologia (s/f) Recuperado el 28 de septiembre de 2012 de [http://www.egiptologia.com/images/stories/viajar/mapa\\_egipto.gif](http://www.egiptologia.com/images/stories/viajar/mapa_egipto.gif)

### 1.3.3 La vida de Haile Selassie I, al frente de su imperio



Fotografía. Haile Selassie I, Emperador de Etiopía<sup>104</sup>.

Haile Selassie I, nacido en el poblado de Enjersa Goro en Abisinia a las afueras de la ciudad de Harar (1892-1975), fue el último emperador de Etiopía (Abisinia, 1930-1974), bautizado como cristiano copto bajo el nombre de Lidj Tafari Makonnen. "Lidj" se traduce literalmente como, "niño, joven, príncipe o semilla de Israel", e indica que es un joven de sangre noble. Selassie era sobrino nieto del emperador Menelik II y adquirió el título de "Ras" o gobernador de varias provincias. En 1928, Zawditu, hija del viejo Emperador Menelik II, sustituyó a Lidj Iyasu por Haile Selassie I convirtiéndolo en *Negus Nagastze-Ityopp'ya*, "Regente de Etiopía". Cuando Zawditu murió en 1930, Selassie fue nombrado emperador adoptando el nombre de Haile Selassie, que significa Poder de la Trinidad<sup>105</sup>. De esta manera a Ras Tafari Makonnen le adjudican el nuevo nombre de Haile Selassie I, para cumplir y ostentar el título cómo Emperador de Etiopía.

<sup>103</sup> Viajes.es (s/f). Recuperado el 29 de septiembre de 2012 de <http://www.viajes.es/africa/egipto/asuan/asuan-mapa-de-asuan-i1.gif>

<sup>104</sup> Global Security (s/f) Recuperado el 29 de septiembre de 2009 de <http://www.globalsecurity.org/military/world/ethiopia/images/haile-selassie-01.jpg>

<sup>105</sup> Appiah, K.A. & Gates Jr, H. L. (eds.) (1999). *Africana: La Enciclopedia de la experiencia africana y afroamericana*. New York: Basic Civitas Books. Pp. 199, 902

Otros títulos que ostentaba eran: *Su Majestad Imperial Haile Selassie I, Rey de Reyes, Señor de Señores, León Triunfador de la Tribu de Judá, Elegido de Dios*. Selassie I fue coronado emperador de Etiopía por el arzobispo copto, Abune Kyrillos en la catedral de San Jorge en el poblado de Lalibela, (Etiopía) en 1930.

Los títulos del emperador etíope reflejan tradiciones dinásticas, que sostienen que todos los monarcas deben trazar su linaje hasta Menelik I, hijo del Rey Salomón y de la Reina de Saba. Para los etíopes, Haile Selassie fue conocido con muchos nombres incluyendo *Janhoy, Meri Talaqu y Abba Tekel* los nombres son retomados por los Ras Tafari de Jamaica, al igual que *Jah, Jah Ras Tafari*.

Llama la atención que el faraón Amenhotep III de la XVIII Dinastía egipcia fue nombrado en tiempos antiguos como "Rey de Reyes" y "Señor de Señores". Igual que el rey Salomón, heredó un inmenso imperio cuya influencia se extendía desde el Nilo hasta el Éufrates. En la religión cristiana se denomina el nombre de "Rey de reyes y Señor de señores" a Jesús de Nazareth. En Etiopía, el rey Yekuno Amlak, también tenía el título de "Rey de Reyes", "El rey, él que es el Elegido de Dios, el León de Judá", de la entonces primera capital de Etiopía "Abisinia"<sup>106</sup>.

*Lo que hoy es Sudán anglo-egipcio es la tierra en que estaba la Capital del Antiguo Alto Egipto, donde surgió Menes, el inteligente rey de la primera dinastía del Antiguo Imperio. Menes unificó el Alto con el Bajo Egipto hace unos 5.000 años, constituyéndose en el primer Rey de Reyes. Así surgió la primera dinastía del Antiguo Imperio Egipcio,...*<sup>107</sup>.

Para los *Ras Tafari*, Dios es representado con el nombre de *Jah*, la esencia en la forma de la Santísima Trinidad Dios padre, hijo y espíritu santo. De igual manera que *Jah* es el "Rey de Reyes o León de Judá". Los *Ras Tafari* consideran que si Dios es *Jah* y Jesús su hijo, es el Rey de Reyes. Como señala el viejo testamento, al igual que el *Kebra Negast*, Selassie es entonces la reencarnación de Jesús, el mesías reencarnado, a quien reconocen como el León de Judá.

---

<sup>106</sup> Bertaux, P. autor. Ramón, A. M. trad. (1971). *África. Desde la prehistoria hasta los Estados actuales*. Vol. 32. España: Historia Universal Siglo XXI. P. 242.

<sup>107</sup> Alderete, P., A. O. (2003). *Op Cit*. Pp. 42-43

De acuerdo con el Nuevo Diccionario de Religiones<sup>108</sup>, los llamados judeo-cristianos son cristianos judíos de la antigüedad, que aceptan a Jesús como el mesías o hijo de Dios, a pesar de que muchos de ellos continúan practicando el judaísmo. El Concilio de Jerusalén en el año 50 d.C. decidió que a los *gentiles*<sup>109</sup> no se les obligara a guardar la Ley de Moisés. Entre los principales grupos judeo-cristianos están los *ebonitas*, considerados en círculos ortodoxos como herejes. Otro grupo religioso es el de los judíos etíopes o judíos negros, también conocidos como judíos negros etíopes convertidos al judaísmo. Basan su fe en el Antiguo Testamento, pero no utilizan el Talmud. Un elevado número de ellos se ha convertido a la Iglesia Copta o al protestantismo, otros han emigrado a Israel y un sector permanece en Etiopía, África del Sur y en el Caribe. Existen cerca de 200 iglesias africanas con nombres etíopes<sup>110</sup>, la Iglesia Etíope Sion, la Iglesia Bautista Etíope, la Iglesia Metodista Etíope y la Iglesia Copta de Abbyssinia, Iglesia Cópita Zionista Etíope<sup>111</sup>, entre otras.

Haile Selassie I fue concebido religiosamente como la reencarnación de Jesús Cristo, esta concepción choca con los preceptos bíblicos y religiosos de Jesús, ya que Jesús era económicamente pobre pero con gran liderazgo religioso e influencia política. H. Selassie I por su parte fue un monarca, heredero de un imperio de grandes riquezas y bien posicionado dentro de otras monarquías a nivel mundial. La imagen mesiánica de H. Selassie I era contraria a la de Jesús, que era apoyado y seguido por la gente pobre, es la imagen del ser humilde, benévolo, compasivo y misericordioso, virtudes con las que no contaba Selassie y quien por el contrario buscaba el enriquecimiento y la expansión de su poderío financiero más allá de Etiopía.

Con base en lo anteriormente descrito, se podría decir que Garvey<sup>112</sup> erró al decir: *Mirad a África, un rey negro será coronado, porque la liberación está cerca*, donde según

---

<sup>108</sup> Ramos, M. A. (1998). *Nuevo Diccionario de Religiones Denominaciones y Sectas*. Editorial Caribe Inc. Thomas Nelson, Inc.

<sup>109</sup> Diccionario de La Real Academia Española atribuye la siguiente definición al término *gentil*: (del lat. Gentilis), adj. Entre los judíos, se dice de la persona o comunidad que profesa otra religión.

<sup>110</sup> Wauthier, C. (1966). *El África de los africanos: inventario de la negritud*. España: Tecnos. Pp. 247-248.

<sup>111</sup> Herrera, B., M<sup>a</sup>. del S. (1995). *Los Rastafari de Jamaica: movimiento social de resistencia*. En Pontificia Universidad Javeriana. *América Negra*. Colombia: Pontificia Universidad Javeriana. P. 125. "En estas épocas la CIA se encargó de crear un cuerpo supuestamente Rastafari bajo el nombre de Iglesia Cópita Zionista Etíope a fin de difundir un tipo de cultura Rasta mezclada con drogas y vandalismo".

<sup>112</sup> Mosiah, G. M. (1907). *The Watchman*. Jamaica: Newspaper.



él, nacería el “nuevo mesías”<sup>113</sup> o la reencarnación de Jesús, lógico es que estas palabras no podían ir en contra de la visión de la raza negra, por ello resulta lógico pensar y no suponer que la mayoría de los reyes de África son de raza negra, independientemente del país africano que gobiernen y de donde se acostumbra un régimen monárquico, como el de Etiopía, esta es una parte lógica ante esta cosmovisión de la raza negra, el cual busca a ese mesías, a su salvador de la raza negra. *Marcus Mosiah Garvey, el romántico por excelencia, y sus pintorescas visiones mesiánicas introdujeron en los negros americanos la conciencia de su origen*<sup>114</sup>.

Cabe destacar que Diccionario de Biografía Cristiana Africana (Dictionary of African Christian Biography)<sup>115</sup> enlista a una cantidad impresionante de personas que se autoproclamaron *mesías* de diversas iglesias cristianas o fundadores de sectas con bases cristianas. Es de notarse que no sólo el *Ras Tafari* es un apéndice de la religión cristiana como otras que existen en casi todo el continente africano y que se extendieron hacia otros países; sin embargo, el rastafarismo tuvo una mayor aceptación y popularidad gracias a sus dirigentes, los momentos políticos de Jamaica y la música como conductor y facilitador de esta filosofía.

Retomando el tema y al analizar esta frase, se puede comprender cómo el hecho de *Mirar a África* es la esperanza de las diásporas africanas por intentar regresar al continente. *Un rey negro será coronado*, representa la imagen del respeto hacia la corona, la cual también simboliza la figura de una deidad, de un dios hecho rey, por último; *porque la libertad está cerca*, la libertad que todo país busca, una libertad tanto física como mental y espiritual. Esta frase mantiene a los *Ras Tafari* unidos por un mismo propósito, el regreso a África para una total y completa liberación en todos los sentidos. Garvey debió estar corrigiendo y mejorando sus palabras durante un largo tiempo, poniendo gran empeño para

---

<sup>113</sup> Adonon, D. F. comp. (2003). *Estudios africanos, Colonización y en busca de Estado, nación y democracia. (La resistencia de los africanos al sistema colonial y su evolución) Antología*. México: FCPyS, UNAM. Pp. 85-86. *míos de Jerusalén: ayudaos los unos a los otros [...] Trincharemos las plantaciones del señor*”.

<sup>114</sup> Bagues, A. (enero-febrero, 1992.) *Jamaica. Cuando el ajuste desmiente a la magia*. Nueva Sociedad, No.117. P. 11. Recuperado el 12 de septiembre de 2009 de [http://www.nuso.org/upload/articulos/2064\\_1.pdf](http://www.nuso.org/upload/articulos/2064_1.pdf)

<sup>115</sup> Cfr. DACB. (2002). Es un recurso digital organizada por el *Centro para el Cristianismo Mundial y la Misión*, de la Facultad de Teología de la Universidad de Boston. Copyright©Dictionary of African Biografía Cristiana.

convencer a sus seguidores<sup>116</sup>. Era lógico suponer que el resultado fuera favorable para él y sus seguidores, en primer término por ser un líder religioso y en segundo lugar porque era difícil equivocarse en la coronación de un rey negro en África.

*Si en esos días alguien les dice: —Miren, aquí está el Mesías—, o —allí está el Mesías— no le crean [...]. Porque vendrán falsos profetas y falsos mesías, y harán cosas tan maravillosas que engañarán a la gente. Si pueden, también engañarán a los que Dios ha llamado a seguirlo<sup>117</sup>.*

Una vez consumado su ascenso al trono en 1931, el emperador H. Selassie I modificó la constitución de Etiopía para establecer un régimen absolutista con un Consejo privado y un Parlamento bicameral, integrado por un Senado y una Cámara de diputados. Mencionaba haber recibido el imperio por derecho divino. Sus ideas<sup>118</sup> favorecían a sus allegados y a la corona inglesa, pero sobre todo a aquellos políticos que se vieron beneficiados por la apertura comercial del país. El emperador era un importante inversionista y consultor económico, a quien se le facilitaba la oratoria y la capacidad de negociación. Conservó su forma de vida hasta la llegada de Italia para deponerlo del trono en 1936, Anyang´ (1989)<sup>119</sup> y Kapuscinski (1978)<sup>120</sup> confirman estos datos; éste último, menciona en su obra como Selassie tenía grandes complejos por su baja estatura, a tal grado que nombró un *Ministro de Cojín*, quien tenía la encomienda de poner bajo los pies del Emperador ya una vez sentado en el trono, un cojín para que no se cansasen sus pies; requería de este servicio para mantener su superioridad ante sus súbditos en un...*sentido estrictamente físico. Por eso los tronos del Señor tenían los pies altos, al igual que los asientos, sobre todo aquellos que habían pertenecido al emperador Menelik, quien había gozado de extraordinaria estatura*<sup>121</sup>. El mismo emperador Selassie mandaba castigar a la población por diversos delitos, ejerciendo su poder como juez y emperador, uno de estos castigos era el cercenar algún miembro del cuerpo del condenado. De esta forma utilizaba su poder para mantener su estatus ante su pueblo<sup>122</sup>.

---

<sup>116</sup> Ulloa, B. G. (19/mayo/2007), *Hipótesis sobre la subversión religiosa en el rastafarismo*. Revista Reflexiones, Pp.115-126. Vol. 86, Núm.1, ISSN: 1021-1209/2007. Costa Rica: Universidad de Costa Rica, [P. 117].

<sup>117</sup> Lucas 21:7-3.

<sup>118</sup> Ulloa, B. G. (2007). *Ibid.*, [P. 118].

<sup>119</sup> Anyang´, N. P. comp. (1989), [Pp. 404], *Estado y Sociedad en el África actual. Etiopía: de la monarquía al socialismo militar*. Centro de Estudios de Asia y África, Editorial: COLMEX, 1ª ed, [Pp. 227, 230].

<sup>120</sup> Kapuscinski, R. (1978). *El Emperador*. Editorial Anagrama, Barcelona, ISBN: 84-339-2514-8, [Pp. 21, 22, 26].

<sup>121</sup> Kapuscinski, R. (1978). *Ídem*, [Pp. 39,40].

<sup>122</sup> Kapuscinski, R. (1978). *Op. Cit.*, [P. 33].

La religión cristiana rechaza la poligamia, no concibe que sus líderes religiosos, sacerdotes, apóstoles, santos y hasta Jesús Cristo, hayan tenido relaciones sexuales con una mujer o que tengan más de una esposa los mismos cristianos. Este principio religioso pareciera que fue desconocido por el emperador Selassie y sus seguidores *Ras Tafari*. Nunca mencionan que el emperador Haile Selassie tenía una familia muy numerosa. Su primer matrimonio fue con Woizero Altayech, con quien tuvo una hija, Su Alteza Imperial la Princesa Romanework Haile Selassie. La princesa Romanework se casó con Dejazmatch Beyene Merid, con quien tuvo cuatro hijos, dos de los cuales (Dejazmatch Sansón Beyene, y Dejazmatch Merid Beyene) sobrevivieron hasta la edad adulta, Dejazmatch Beyene Merid murió luchando contra la invasión italiana en 1936.

La princesa Romanework y sus hijos fueron capturados y encarcelados por los italianos. La princesa murió en la isla Asinara en 1940 y su cuerpo fue devuelto a la familia imperial después de la restauración en 1941. Sus hijos regresaron a Etiopía y fueron criados por su abuelo, el emperador. Dejazmatch Sansón murió en Etiopía antes de la revolución había estado casado con Woizero Koremtit Andargatchew, hija de Ras Andargatche Messai, con quien tuvo un hijo, Lidj Sibistianos Sansón. Dejazmatch Merid murió en el exilio en Londres en 1990.

El emperador Haile Selassie estuvo casado en segundas nupcias con la Emperatriz Menen Asfaw (nombre de pila Wolete Giyorgis). Para ella, el Emperador fue su cuarta pareja, previamente había sido la mujer de Ras Leul Seged Atnaf Seged, un viejo y noble Shewan. Después se casó con Woizero, de quien se divorció al ser dada en matrimonio por su tío Iyassu Lidj a Dedjazmatch. Menen era la hija de Jantirar Asfaw del Anbassel (Jantirar es un título hereditario reservado para el príncipe de Anbassel y es uno de los títulos más antiguos de Etiopía). La Emperatriz Mennen en su tercer matrimonio se convirtió en la esposa de Ras Leul Seged y más tarde de Haile Selassie que fue un matrimonio arreglado para no perder el poder político entre las familias.

La madre de la Emperatriz Menen fue Woizero Sehin Michael, hija del Rey Miguel de Wollo y hermana de Lidj Eyasu, la Emperatriz fue por tanto la sobrina de Lidj Eyasu. En

1930, fue coronada emperatriz consorte en la coronación de su marido como emperador<sup>123</sup>. Asfaw Wossen (más tarde Amha Selassie I) hijo de Haile Selassie I fue nombrado Emperador de Etiopia fuera de su nación esto sucedió en el exilio de la familia y quien actualmente vive en en Inglaterra, con la esperanza de poder regresar a su país y reclamar el trono que le fue arrebatado. Con Asfaw Wossen se da por terminada la Dinastía Salomónica Etíope, ya que hasta la fecha Etiopía mantiene un sistema de República Parlamentaria Federal



Fotografía. Familia imperial de Etiopía al Centro a la Izq. La Emperatriz Menen Asfaw, en esa misma ubicación se encuentran los primeros hijos de la emperatriz así como los hijos procreados con el emperador Selassie. Centro der. Haile Selassie I y en la misma ubicación los hijos del emperador productos de sus primeros matrimonios<sup>124</sup>.



Fotografía (Izq) Asfaw Wossen<sup>125</sup>, más tarde como Amha Selassie I (Der)<sup>126</sup>, el último emperador no reconocido de la Dinastía Salomónica Etíope.

<sup>123</sup> Cfr. Imperial Ethiopia. Recuperado de: <http://www.angelfire.com/ny/ethiocrown/>, [consulta 01/junio/2012].

<sup>124</sup> Recuperado de: <http://people.zeelandnet.nl/adamr/HIMfamily.gif>, [consulta 31/mayo/2013].

<sup>125</sup> Recuperado de: [http://farm4.staticflickr.com/3436/3380668640\\_efe0ee449e.jpg](http://farm4.staticflickr.com/3436/3380668640_efe0ee449e.jpg) [consulta 01/julio/2012].

El viaje de H. Selassie I a Jamaica el 28 de abril de 1966 no fue una casualidad, por su cercanía y amistad con Inglaterra, además de mantener intereses políticos económicos y diplomáticos; sus hijos estudiaron en las mejores escuelas inglesas. La identificación de Selassie con la corona británica se vio reflejada el día de su coronación como emperador, ocasión en que tanto gobernadores, presidentes y sobre todo personajes de la realeza se dieron cita para tal evento. Entre los invitados, los ingleses, tuvieron siempre un lugar predilecto para H. Selassie I.

Al exilio de Selassie, tras la incursión del régimen fascista dirigido por Benito Mussolini, también llamada Segunda Guerra Ítalo-Etíope, que duro poco más de siete meses entre los años 1935 y 1936, el emperador buscó refugio con el único país que tenía mayor arraigo —Inglaterra—. Y es en esos años de exilio cuando Selassie recorrió diversos países, entre ellos México, para pedir apoyo diplomático ante la ONU e intentar expulsar a Italia de territorio etíope. Aprovechando su encomienda orientada a salvaguardar la integridad física del pueblo etíope, dirigió uno de sus viajes a Jamaica para intentar controlar el flujo idealista de pensamientos socialistas. En el transcurso de los años 1960 y 1970, EE.UU centró su política en la contención del socialismo. En el caso del continente americano, la política estadounidense se concentró en la isla de Cuba, obstruyendo todo tipo de comercio y comunicación.

#### **1.3.4. Contraparte del cristianismo con respecto al *Ras Tafari***

Con base en las consideraciones anteriores, la religión cristiana<sup>127</sup> desconoce al *rastafarismo* como una religión y a los mismos *Ras Tafari*, sin embargo, estos seguidores del *rastafarismo* consideran a Selassie como una persona santa, libre de pecados, un elegido por derecho divino, el mesías de la raza negra, el descendiente de una estirpe de dioses y mensajero de la palabra de Jesús Cristo.

---

<sup>126</sup> Recuperado de: <http://www.selamta.net/Crown%20Prince%20Asfaw%20Wossen.jpg>, [consulta 15/julio/2012].

<sup>127</sup> Huntington, P. S. Ibid. Pp. 251, 131

La figura de un Cristo Negro representa para los pobladores de Kingston, la iconografía de un ser divino y mesiánico; sin embargo, Selassie no llenaba estos requisitos iconográficos que distinguen un dios con otro ser terrenal como la reencarnación de Jesús Cristo. Como se mencionó anteriormente, Selassie fue todo un imperialista, basaba sus riquezas en un régimen económico capitalista y vinculaba la corona etíope con la religión. Los poderes atribuibles a Selassie fueron creados por los mismos *Ras Tafari*. Se mencionaba que Selassie estaba dotado de una capacidad sobre humana, que sabía de memoria la Biblia, el *Kebra Negast*, entre otros escritos religiosos y era tal la imaginación de los adeptos, que la misma esposa de Bob Marley, —Alpharita Constantia Marley Anderson, conocida como Rhyta Marley— menciona que pudo estar cerca del emperador durante su visita a Jamaica el 28 de abril de 1966, y haber visto los estigmas marcados en las manos del mismo Selassie; sin embargo, ninguna fotografía del emperador muestra esas supuestas marcas que la señora Rhyta Marley menciona a todos los seguidores del *rastafarismo*. Desmitificar a un “dios” de todos sus atributos, es una tarea difícil, a Selassie le atribuyen diversos “dones”, como el saber de memoria diversos escritos religiosos, la habilidad de hablar con los animales sobre todo con los leones, de los cuales tenía diversos ejemplares en su poder. Los medios de comunicación de Jamaica y el fanatismo han tomado “presos” a los seguidores del *rastafarismo*, convirtiendo este fanatismo en un síntoma social<sup>128</sup>.

Aunando a este síntoma social, la música *reggae*, juega un papel fundamental para la distribución y venta de mercancías alusivas al nuevo movimiento religioso, entre ellas, el consumo de marihuana, que manipula y sumerge a la sociedad *Ras Tafari* de Kingston en el consumismo de una figura mesiánica y de una figura musical.

Los *Ras Tafari* se consideran herederos del mismo sufrimiento de la raza judía y comparan su diáspora con la del pueblo judío en Medio Oriente. Es por esto que tanto Marcus Garvey, Bob Marley y Haile Selassie I, promovieron un sentimiento de exilio forzado. Este sentir se ha venido promoviendo por varias generaciones a partir del exilio de los judíos, pasando por el exilio personal de Marcus Gravey por problemas fiscales en

---

<sup>128</sup> Kapuscinski, R. (1978). *Op. Cit.*, [Pp. 15, 16, 24].

EE.UU. También el cantautor Bob Marley promovió su propio exilio pero, paradójicamente estos tres personajes se refugiaron, en Inglaterra ya que tenían afinidad por el gusto a las costumbres inglesas.

### **1.3.5. Visión *rastafari* de Jamaica sobre la invasión italiana a Etiopía**

Los embates de Italia contra Etiopía se remontan a 1855<sup>129</sup> y después a 1869, con la apertura del Canal de Suez, por lo que la costa del Mar Rojo era un atractivo para el colonizador europeo, quien siguió con la política colonizadora en el cuerno de África. Los italianos centraron su atención en Etiopía en 1872, con el objetivo de apropiarse de Aseb Massawa. En 1885, se dieron varios enfrentamientos, bajo la dirección del entonces emperador Menelik II, ya en 1889 italianos y etíopes firmaron el Tratado de Wichales, un tratado de amistad y cooperación entre las dos naciones; sin embargo cada uno interpretó de manera distinta y a su conveniencia estos acuerdo, dando como resultado el estallido de una guerra entre Italia y Etiopía en 1895.

Los etíopes vencieron a los italianos en el poblado de Adwa, y se reconoció la independencia de Etiopía en octubre de 1896 por medio del Tratado de Addis Abeba. En 1935, siendo emperador Haile Selassie I, Benito Mussolini invade Etiopía, reclamando supuestamente lo que por derecho le pertenecía por el tratado que décadas atrás habían firmado las naciones<sup>130</sup>. El mismo Selassie convocó a su pueblo para defender a su emperador y a su nación y se sumó a las tropas, demostrándoles a sus ciudadanos que él combatiría junto a ellos para luchar contra el invasor. Selassie al verse superado en número, capacidad militar y armamentista escapó de Etiopía, buscando ayuda de la Sociedad de Naciones<sup>131</sup>. Addis Abeba cayó en mayo de 1936 y el Rey Víctor Manuel III fue proclamado emperador de Etiopía. Selassie se refugió en su país amigo, el Reino Unido, que le prestó ayuda para recuperar su imperio en 1941. Dato importante es que entre 1936 a 1941, años en los que Italia se instauró en Addis Abeba, el imperio italiano hizo crecer la

---

<sup>129</sup> González, F. F. (1996). *Historia contemporánea de la Iglesia en África*. Università Pontificia Urbaniana, Via Urbano VIII, 16, Italia: Roma, P. 202

<sup>130</sup> González, F. F. (1996). *Ídem*. P. 214

<sup>131</sup> González, F. F. (1996). *Íbid*. P. 130.

economía etíope y desarrolló la infraestructura del país, construyó líneas férreas, puentes, carreteras, pista de aterrizaje, electricidad y abrió fuentes de empleo a los ciudadanos, algo que durante el imperio de Selassie nunca se había hecho.

A su retorno al trono en 1941, Selassie aprovechó la infraestructura que dejaron los italianos para dar paso a una “nueva” Etiopía más moderna y cambió la manera de gobernar y de ejercer su poder; sin embargo, los vicios adquiridos a temprana edad hicieron que fuera visto como un despiadado emperador; la sociedad etíope ya no estaba conforme. Los estudiantes, soldados, obreros y sindicatos se agruparon para protestar en contra de Selassie y desaparecer a toda la estirpe imperial.

El 12 de septiembre de 1974, bajo las órdenes del Mayor Mengistu Haile Mariam, con la asesoría y ayuda de la entonces Unión Soviética los inconformes derrocaron a Selassie, e instauraron un gobierno socialista. Selassie y toda su familia se exiliaron nuevamente en Inglaterra.



Fotografía. El Emperador Haile Selassie I, en su visita a México el 19 de junio de 1954<sup>132</sup>.

Cabe señalar que, en 1954, Selassie viajó a México, para agradecer el apoyo otorgado durante el conflicto contra Italia entre los años 1936 a 1941. En ese año el Presidente Adolfo Ruíz Cortines recibió al emperador en la ciudad de México y juntos visitaron algunos lugares importantes de la capital mexicana, entre ellos Ciudad

---

<sup>132</sup> Black King.net. (*EABICCS*) *Ethiopia Africa Black International Congress Church of Salvation*, Formally at 54b Spanish Town Road. Now Headquartered at 10 Miles, Bull Bay, St. Andrew, Jamaica. Recuperado el 24 de agosto de 2012 de [http://www.black-king.net/haile\\_selassie\\_en\\_mexico%20sml.jpg](http://www.black-king.net/haile_selassie_en_mexico%20sml.jpg)



Universitaria, en donde el rector Nabor Carrillo Flores recibió al emperador etíope. El 22 de junio de ese mismo año, se realizó una ceremonia en la Plaza de Etiopía ubicada en la zona sur de la ciudad para conmemorar el lazo de amistad entre las dos naciones, develando una placa que confirma esta comunión<sup>133</sup>. Existía una placa en la estación del transporte urbano metro Etiopía, de la ciudad de México que recuerda dicha visita.



Foto 7. Placa conmemorativa de la visita del Emperador Haile Selassie I, ubicada en el interior del metro de la ciudad de México, en la estación que lleva el nombre de Etiopía<sup>134</sup>.

En México, poco se sabe de los orígenes del *rastafarismo* como movimiento religioso, ya que su presencia ha sido limitada. El *rastafarismo* se dio a conocer en nuestro país gracias al trabajo del músico-compositor Bob Marley y por los jóvenes *rastas* que viven en la Ciudad de México, quienes se hacen notar por sus prendas y sus peinados alborotados o por el peculiar aroma del cannabis (marihuana) impregnados en sus ropas. Pero esto no es todo lo que envuelve al *rastafarismo*, un movimiento religioso que mantiene un fuerte legado histórico antes de su aparición en la isla de Jamaica en la década de los años treinta. Sólo un número reducido de personas conocen su origen histórico, es por esta razón que surgió el interés de hacer esta investigación y dar a conocer la importancia de este tema y comprender su trascendencia político-religiosa.

<sup>133</sup> Cfr. México Diplomático.org. UNAM. *Embajada de México: Jamaica*, PCJ Building (PH) 36. Trafalgar Road, Kingston 10, Jamaica W.I. Recuperado el 27 de mayo de 2012 de: [http://www.mexicodiplomatico.org/noticias/isidro\\_fabela\\_alfaro.pdf](http://www.mexicodiplomatico.org/noticias/isidro_fabela_alfaro.pdf)

<sup>134</sup> Black King.net. (*EABICCS*) *Ethiopia Africa Black International Congress Church of Salvation*, Formally at 54b Spanish Town Road. Now Headquartered at 10 Miles, Bull Bay, St. Andrew, Jamaica. Recuperado el 28 de agosto de 2012 de: <http://www.black-king.net/metro%20etiopia%20001.jpg>

#### 1.4. Origen “judío” de los *rastafari*

“...las grandes religiones son los fundamentos sobre los que descansan las grandes civilizaciones. [...] las religiones superiores, y en especial el cristianismo, implican un cierto dualismo de la naturaleza de sus reclamaciones espirituales. Aquí la relación de la religión y la cultura es simplemente el corolario social de la relación entre fe y vida”<sup>135</sup>.

Es de gran importancia resaltar los orígenes genealógicos de los pueblos judíos para entender la cosmovisión que tienen los *Ras Tafari* de Jamaica. Las Doce Tribus de Israel tiene un peso histórico tanto para los judíos como para los *Ras Tafari* de Kingston. Estos orígenes inician con los pasajes de la Biblia, sobre todo en el Génesis en donde se menciona a los hijos de Noé.

*Los hijos de Noé que salieron del Arca eran: Sem, Cam, y Jafet; Cam es el padre de Canaán. Estos tres son los hijos de Noé, y de éstos se propagó todo el género humano sobre la tierra. Noé, que era labrador, comenzó a trabajar la tierra y plantó una viña. Habiendo tomado mucho vino, se embriagó y quedó sin ropas dentro de su tienda de campaña. Cam, padre de Canaán, vio que su padre estaba desnudo y fue a decírselo a sus dos hermanos que estaban fuera. Sem y Jafet, en cambio, tomaron un manto, se lo echaron al hombro y, caminando de espaldas, entraron a tapar a su padre. Como habían entrado mirando para adelante, no vieron a su padre, que estaba desnudo. Cuando despertó Noé de su embriaguez supo lo que había hecho con él su hijo menor, y dijo: Maldito sea Can. Que sea esclavo de los esclavos de sus hermanos. Bendito sea Yavé, Dios de Sem, y sea Can esclavo suyo...que Dios agrande a Jafet y habite en las tiendas de Sem y sea Can esclavo de ellos*<sup>136</sup>.

Los relatos de la Biblia mencionan que Cam<sup>137</sup> fue maldecido por su padre, es por esto que los Judíos Ortodoxos afirman esta verdad, y explican por qué los hijos de Can, no son reconocidos como descendientes de ellos<sup>138</sup>. El hecho de haber sido maldecido<sup>139</sup> junto con toda su descendencia, significa que pierden todo derecho a reclamar su herencia consanguínea y en quien recae esta maldición es en Canaán<sup>140</sup>, uno de los hijos de Cam<sup>141</sup>. El asentamiento del pueblo de Canaán se ubica aproximadamente en el año 3000 a. C.

<sup>135</sup> Dawson, C. (01/abril/2002). *Dynamics of World History*. Edit: Intercollegiate Studies Institute. Manufactured in the EE.UU, Library of Congress, Catalog Card, No. 56-7738, [Pp. 108, 128].

<sup>136</sup> Ter-Grigorian, de D. N. (31/enero/2012). *El misterio de la Santa Trinidad: La triplicidad del hombre. Tríptico. Cap. II. Enigma de los hijos de Noé o quienes son los semitas, camitas y jafetanos*. Recuperado el 23 de abril de 2013 de <http://www.criteriocristiano.com.ar/es/p15mist.pdf>.

<sup>137</sup> Véase. Zecharia, S. (1985). *La guerra de los Dioses y los Hombres*, Ediciones Obelisco, S.L. España: Barcelona. 7720-923-2.

<sup>138</sup> Wauthier, C. autor. Marcos, J. trad. (1923). *El África de los africanos: inventario de la negritud*. Colección Tercer Mundo, Editorial Tecnos, España: Madrid. P. 248.

<sup>139</sup> Buo, L. C. (noviembre/2007). *África y la problemática del desarrollo*. XVII Simposio Electrónico Internacional, Historia de Asia y África, Facultad de Humanidades y Artes de la UNR, [P. 1].

<sup>140</sup> Wauthier, C. (1923). *Op. Cit*, P. 260.

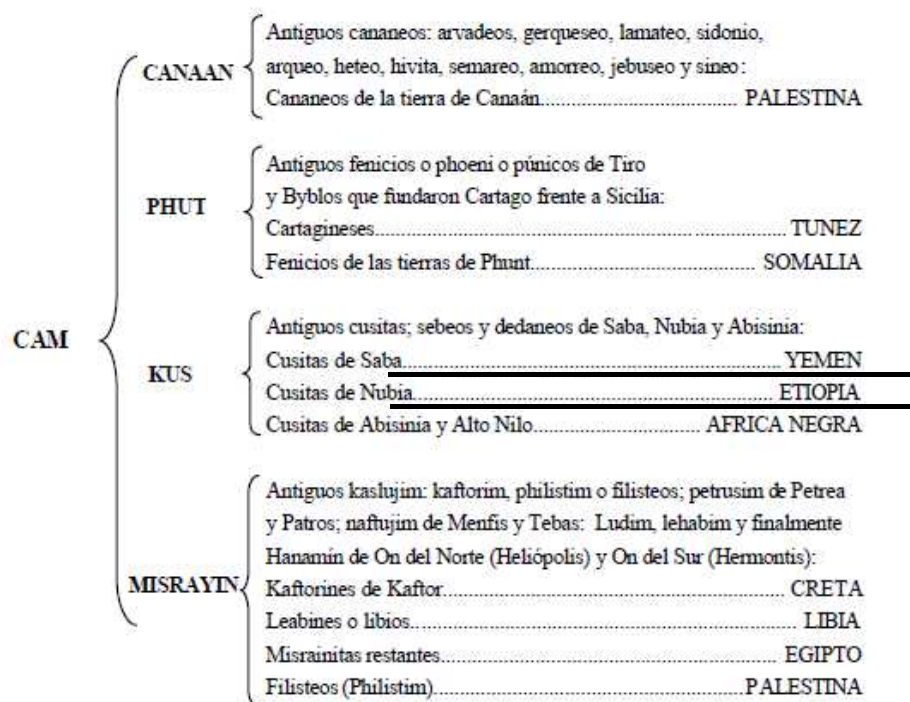

Esquema (1). Señala la descendencia de Can y su ubicación repartida en diferentes zonas. Uno de los hijos de Cus o Kus, llevaba el nombre de Cusitas de Saba en Yemen<sup>142</sup>.

*CANAAN. Los pueblos camíticos-cananeos, Canaán engendró doce hijos. Estas doce tribus cananeas fueron las legítimas propietarias de las tierras que descubrió Canaán. De entre los cananeos surgió El Segundo Rey Sabio o Rey Filósofo y Legislador del Mundo, el Rey Hamurabí, quien fue el perfecto administrador de justicia social que reguló las relaciones humanas mediante su Código Legal, hace unos 3.900 años...*<sup>143</sup>

El cuadro anterior refuerza la tesis al señalar cómo la reina Makeda, era descendiente directa de los Cusitas de Saba en Yemen; de esta forma se comprueba cómo los *Ras Tafari* de Jamaica tiene información sesgada respecto a su origen histórico que han defendido por años.

Existe una enorme confusión entre los seguidores del *rastafarismo* respecto al reino de Saba, ya que como se puede ver en el mapa (Mapa 10), el hijo de Noé, Cam y después su hijo Cus, tuvo una hija llamada Saba, quien se instaló en la zona sur de Arabia Saudita. Posteriormente, una nieta fruto de Regmá, también fue llamada Saba y se instaló al oeste de

<sup>141</sup> Driscoll, de A. B. & Márquez, P., P. C. coord, (mayo/2001), *El color de la tierra. Las minorías en México y Estados Unidos*. [Pp. 349]. México. UNAM, Ciudad Universitaria, Coordinación de Humanidades CISAN. Pp. 78, 81

<sup>142</sup> Alderete, P., A. O. (02/septiembre/2003). *Íbid*, [Pp. 50].

<sup>143</sup> Alderete, P., A. O. (02/septiembre/2003). *Noé. Probables orígenes de los pueblos posdiluvianos, lenguas, etnias y filosofías del planeta tierra*. Argentina: Buenos Aires. Pp. 48, 49

África. Otra hija de Cus, de nombre Sabteca tuvo dos asentamientos: uno al sur de Arabia Saudita en la región de Yemen y el otro en Etiopía<sup>144</sup>. Sin embargo, la Reina de Saba, quien tuvo contacto con el Rey Salomón, no es la misma que la hija de Cus, ya que estos personajes bíblicos nacieron en momentos diferentes. La reina de Saba, concubina del Rey Salomón era de Yemen. Podría existir cierta afinidad consanguínea o de herencia del reinado Sabeo, pero estos datos son difíciles de comprobar. Por esta razón existe confusión sobre el reino de Saba y su procedencia de Etiopía.

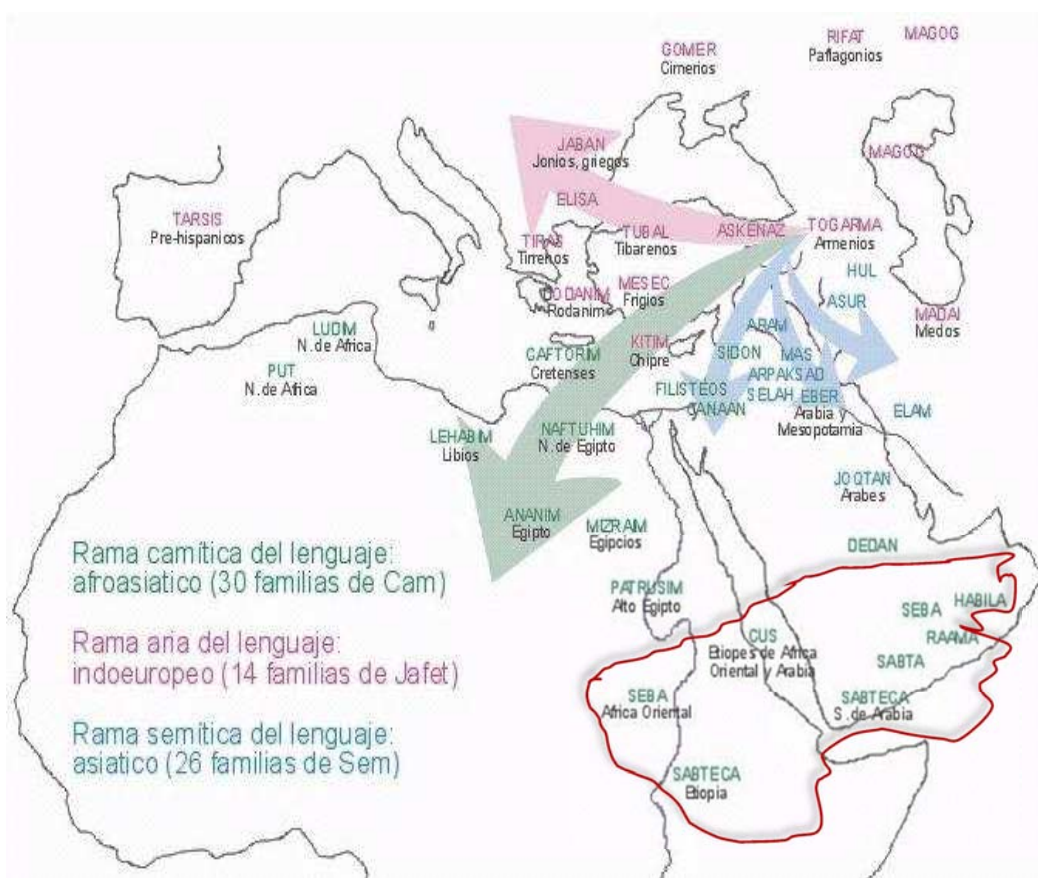

Mapa de los Pueblos. Muestra la ubicación geográfica en la forma en que se distribuyeron los hijos de Noé, y la descendencia de los hijos de estos. Es por esto que existe una gran confusión sobre los orígenes de la reina de Saba, también podemos observar en el mapa como cuatro descendientes de Noé tenían el mismo nombre, pero estaban ubicadas en lugares diferentes. Y es aquí donde se inicia el mito, sobre su origen y destino, después de la retirada del reino de David<sup>145</sup>.

De estos tres hijos Sem, Cam y Jafet, surgen los primeros pueblos: el pueblo de Canaán, el pueblo semítico, y el pueblo de Jafet, de los cuales nacen las lenguas camítica o

<sup>144</sup> Alderete, P., A. O. (02/septiembre/2003). *Íbiden*. [Pp. 41, 42].

<sup>145</sup> Old Civilizations's Blog. (22/enero/2012). *Los dioses de Sumer, ¿eran los mismos que en la mitología egipcia?* Blog sobre antiguas civilizaciones y enigmas. Recuperado el 4 de octubre de 2012 de: [http://oldcivilizations.files.wordpress.com/2012/01/70\\_familias\\_despues\\_del\\_diluvio.jpg](http://oldcivilizations.files.wordpress.com/2012/01/70_familias_despues_del_diluvio.jpg)

afroasiática (Cam), la lengua aria o indoeuropea (Jafet) y la lengua semítica o asiática (Sem). La Biblia no menciona la división de estos idiomas entre los tres hijos de Noé; sin embargo son tomados en consideración por los historiadores.

### LOS HIJOS DE NOE

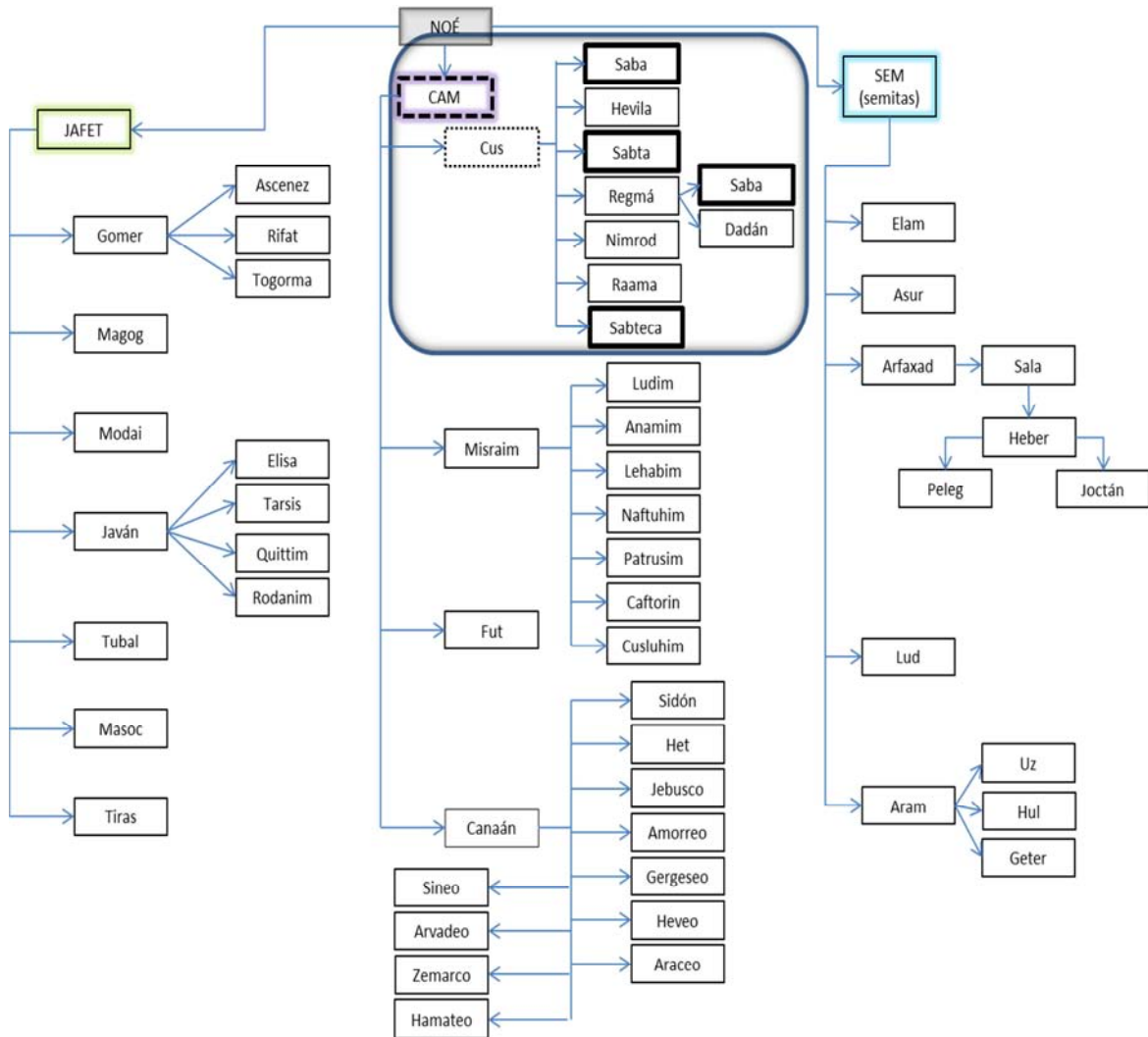

Fuente: Elaboración propia con recopilación de diversas fuentes.

Otro dato importante es el origen de los diferentes lenguajes como el amhárico, el acadio, el fenicio, el árabe, el arameo, el ge'ez, el yehén, el hebreo, el maltés y el tigrña, los cuales tienen origen semítico. La palabra *semítica* o *semita*, viene del pueblo de Sem, donde los hijos de Sem formaron los pueblos de Aram, Asiria, Babilonia, Siria, Hebreos y

Fenicios. El término semita hace referencia a las personas cuya lengua es la lengua semita predominantemente en Medio Oriente.

El *Kebrá Negast* fue escrito en lengua ge'ez, que tiene raíces semíticas, así como la *cushita* o *cusita*, del pueblo de Cus, otro lenguaje es el *tigré* o *tigra* y el *amharico*, lenguas que hasta la fecha se siguen ocupando dentro de la población etíope. Es por esto que en Etiopía se usan varias lenguas y dialectos, es una lista muy extensa de pueblos, tribus y clanes, que conforman la población etíope y donde es difícil clasificar sus orígenes, a tal grado que los falashas, tienen costumbres y lenguaje similares a los judíos, pero con un físico muy parecido al etíope originario de la sexta catarata del río Nilo, con rasgos muy acentuados de gente de Somalia, Eritrea y Sudán. Rasgos físicos, costumbres y lenguajes, que los Ras Tafari de Kingston no poseen.

Los hijos de Sem fueron Elam, Asur, Arfaxad, Lud y Aram. Sem, que más exactamente sería SHEM, de donde provienen las llamadas lenguas semíticas o shemíticas y la raza semita o shemita. El Arameo es la una lengua muy antigua, proviene del nombre del hijo Sem o Shem (Aram); así podemos ver que en el libro de Génesis, el arameo es la lengua madre de lo que más tarde se transformó en un dialecto al que se le llamó hebreo.

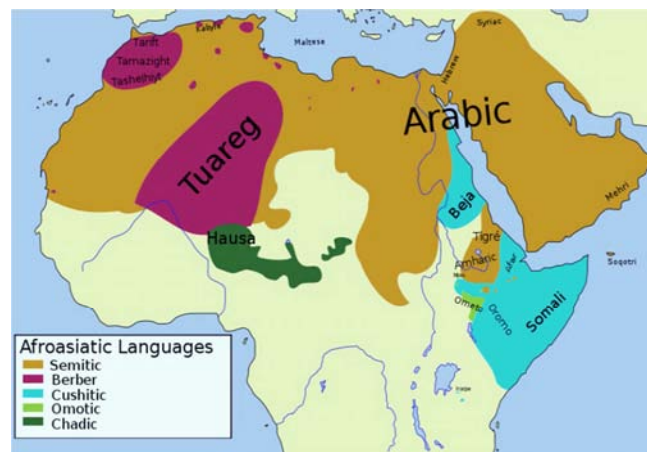

Mapa. Distribución geográfica de los hablantes de lenguas semitas y lenguas afroasiáticas actuales<sup>146</sup>.

<sup>146</sup> Recuperado el 23 de octubre de 2012 de [http://en.wikipedia.org/wiki/File:Hamito-Semitic\\_languages.jpg](http://en.wikipedia.org/wiki/File:Hamito-Semitic_languages.jpg)

Seguindo la ruta de las raíces de las religiones judía, cristiana e islámica, estas tres religiones monoteístas reconocen a Abraham como primer patriarca, con gran importancia para los pueblos de Medio Oriente.

### LOS HIJOS DE SEM

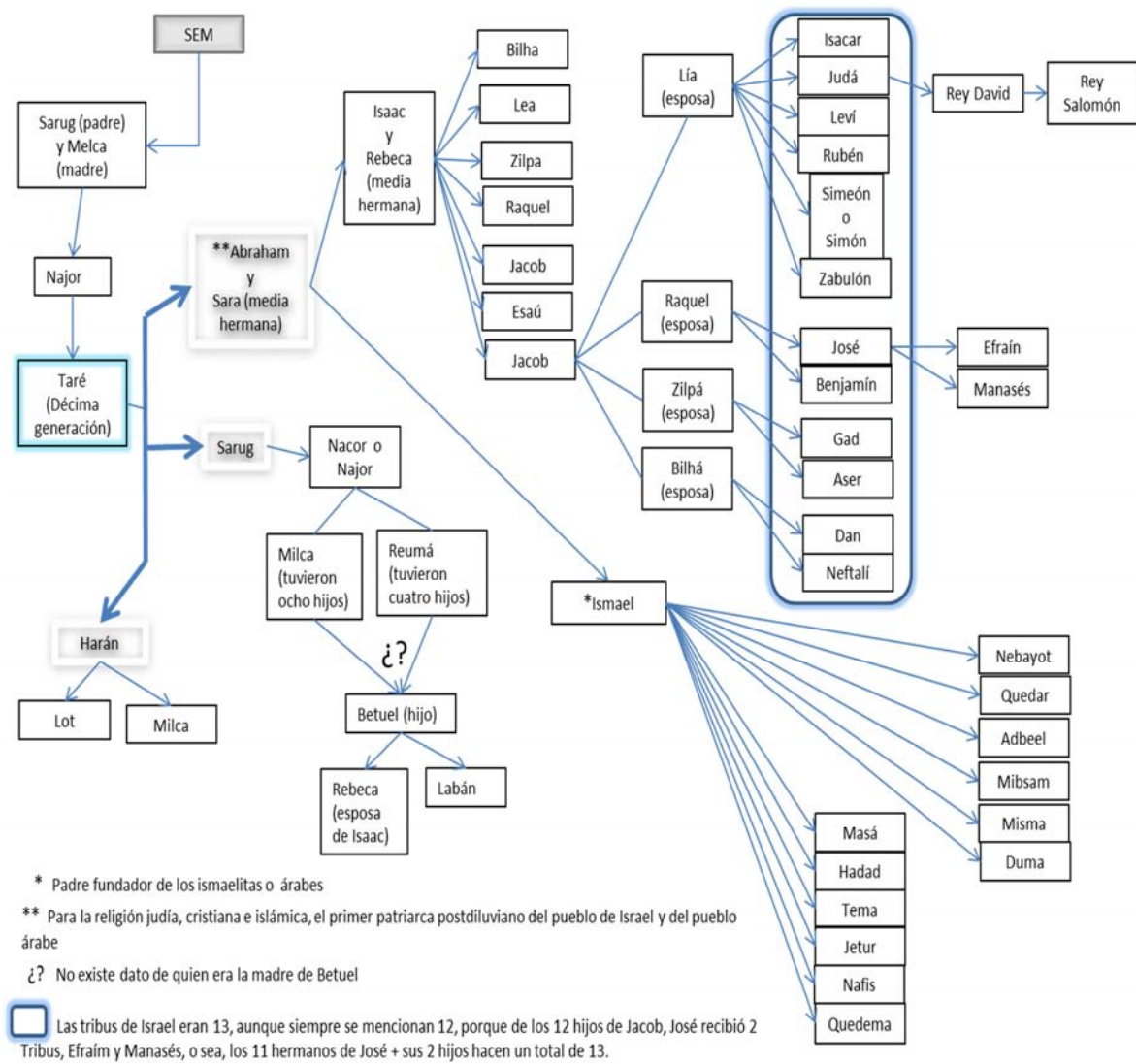

Fuente: Elaboración propia.

Tras la muerte del Rey Salomón, las Doce Tribus se dividieron en dos reinos: el reino de Judá, el cual estaba conformado por las Tribus de Judá, de Benjamín y de Levi,

(ciudad levítica y de refugios para grupos de judíos que no tenían una tierra asignada) que derivó en una enemistad ente el pueblo de Judá y el de Israel.

La división geográfica fue la siguiente:

- La tribu de Judá: en la parte occidental del Mar Muerto.
- La de Rubén: estaban en la parte oriental del Mar Muerto y el Jordán.
- La de Gad: en la parte oriental del Mar Muerto y el Jordán.
- La de Simeón o Simón: al sur con el desierto y a la parte occidental con el Mediterráneo.
- La de Benjamín: al sur la de Judá, por el este con el Jordán y el Mar Muerto.
- La de Isacar: al oriente del Jordán, al sur de Manasés y por el oeste hasta el Mediterráneo.
- La de Zabulón: situada al norte con Isacar.
- La de Dan: al norte colindaba con la de Simeón.
- La de Efraín: al norte de Dan y Benjamín, y al este con el Jordán.
- La de Manasés: parte del oriente del río Jordán y al norte-este con Efraín.
- La de Aser: al este con Zabulón y Neftalí, al norte con el Líbano y por al oeste con Fenicia y el mar Mediterráneo.
- La de Neftalí: entre Aser y mitad de Manasés, al norte el Líbano y al sur Zabulón.



Mapa. Las doce tribus de Israel<sup>147</sup>.

<sup>147</sup> JOHNMEISTER. Recuperado el 4 de octubre de 2012 de [http://johnmeister.com/BIBLE/maps/040\\_Levitical-Cities-and-Cities-of-Refuge-1\\_040.jpg](http://johnmeister.com/BIBLE/maps/040_Levitical-Cities-and-Cities-of-Refuge-1_040.jpg)



En el calendario judío aparece la Tribu de Dan, a la cual pertenecerían los *falashas* del Cuerno de África, que está representada por una serpiente. A la tribu de Dan se le reconoce ente los judíos de manera despectiva por su apariencia y su color de piel oscura y porqué esta tribu se desplazó con el paso de los siglos hacia el continente africano. Cuando las Doce Tribus de Israel se separaron y se distribuyeron en todo Medio Oriente, África, y Turquía, la Tribu de Dan, se instauró en Arabia Saudita y al sur de África.





































12 Tribus de Israel	12 Signos Zodiacales	12 Letras simples, Alfabet Hebreo	12 Tribus de Israel	12 Signos Zodiacales	12 Letras simples, Alfabet Hebreo
Judah 	Leo 	Teth 	Ephraim 	Tauro 	Vau 
Issachar 	Cancer 	Chet 	Manasseh 	Géminis 	Zayin 
Zebulun 	Capricornio 	Ayin 	Benjamin 	Sagitario 	Samech 
Reuben 	Acuario 	Tsadeh 	Dan 	Escorpio 	Nun 
Simeon 	Piscis 	Oof 	Asher 	Libra 	Lamed 
Gad 	Aries 	He 	Naphtali 	Virgo 	Yod 

Imagen. Calendario de las Doce Tribus de Israel, Zodíaco y Kabbalah. Según el Kebra Negast, los judíos etíopes o falashas, provienen de la Tribu de Dan y el Imperio de Selassie tiene su origen en la Tribu de Judá<sup>148</sup>.

Gelman, en *Los judíos negros, el “cáncer de Israel”* comenta:

*Nadie sabe con certeza por qué existen antiquísimas comunidades de negros judíos en África, en Etiopía, Eritrea, Sudán, Zimbabue. No hay registros de este hecho, pero abundan las hipótesis: se dice que podrían ser descendientes de Menelik I, presunto hijo del rey Salomón y la reina de Saba. O miembros de Dan, una de las doce tribus hebreas mencionadas en el Antiguo Testamento (Génesis, 1 29-31), que se habrían establecido en Etiopía. Lo cierto es que los Lemba de Sudáfrica practican la circuncisión, no trabajan un día a la semana que dedican*

<sup>148</sup> Recuperado el 20 de septiembre de 2012 de <http://3.bp.blogspot.com/-9o5ZKaT7aeA/Tt6uvN56qZU/AAAAAAAAAAXg/vU2elvxWnnA/s1600/3+arco.jpg>

*a rezar, no comen carne de cerdo ni de hipopótamo, que consideran afín al cerdo y observan otras prácticas judías comunes. Miles de ellos emigraron a Israel en tiempos recientes huyendo del sangriento campo de batalla y de hambre en que zonas de África se han convertido desde hace décadas. Se estima que su número se acerca a los 60 mil y provienen sobre todo de Etiopía, Eritrea y Sudán, también de Ghana y Nigeria. Empresarios israelíes han traído a no pocos a fin de que se ocupen de los trabajos más duros y despreciables para los israelíes blancos. La extrema derecha nacionalista de Israel los ha convertido en blanco fácil de su propaganda, en especial en los meses preelectorales. Pero viene de antes. Miri Regev es una de las líderes del movimiento que persigue la expulsión de los negros de Israel, Miri insiste: “Dios prohíbe –dijo– que comparemos a los africanos con seres humanos”. El mismo criterio que los conquistadores españoles aplicaron hace siglos a los pueblos originarios de América latina<sup>149</sup>.*

### 1.4.1. Simbología Ras Tafari

Los *Ras Tafari* retoman algunos símbolos, como el “León de Judá” de la desaparecida monarquía etíope plasmada en la bandera. Esta imagen representa a la Tribu de Judá, el león sostiene un estandarte el cual, al final del mástil incorpora una cruz cristiana como vínculo entre Etiopía y la Iglesia Ortodoxa Etíope. Es decir, una comunión entre el cristianismo y el judaísmo que se refleja en la cruz de la corona y el estandarte cristiano, así como en el león, que representa la Tribu de Judá.



Fotografía. (Izq)<sup>150</sup>, (Der)<sup>151</sup>. Estatua del León de Judá, encargada por el emperador Haile Selassie, colocada a las afueras en la estación de ferrocarriles en la ciudad de Addis Abeba.

Existe una cosmovisión dual en la mansión de Las Doce Tribus de Israel en Jamaica con Las Doce Tribus de Israel de Medio Oriente. Las Doce Tribus de Israel en Jamaica basan su simbología en los 12 hijos de Jacob, que corresponden a los meses del antiguo

<sup>149</sup> Gelman, J. (20/enero/2013). *Los judíos negros, el “cáncer de Israel”*. Publicado en: PÁGINA 12, diario electrónico, Argentina.

Recuperada el 23 de noviembre de 2013 de <http://www.pagina12.com.ar/diario/contratapa/13-212234-2013-01-20.html>

<sup>150</sup> Recuperado el 13 de septiembre de 2012 de: <http://www.flickr.com/photos/kolfekeranyo/4139964259/in/photostream/>

<sup>151</sup> Recuperado el 13 de septiembre de 2012 de <http://www.flickr.com/photos/kolfekeranyo/4140724364/in/photostream/>

calendario israelita, al igual que la simbología del León de Judá. A partir de estos elementos hacen referencia a la Dinastía Salomónica en Etiopía, cargada de simbolismos de las religiones judía y cristiana.

Las Doce Tribus de Israel en Kingston se consideran como la más grande de todas las mansiones del rastafarismo en Jamaica, debido a la aceptación de la Sagrada Escritura/Biblia. La mansión de las Doce tribus de Israel en Jamaica acepta al mesías Jesús Cristo como maestro y salvador, al igual que a Haile Selassie I, como el elegido por Dios quien lo representa en la tierra.

Bob Marley se incorporó en 1975 a la mansión de Las Doce Tribus y consiguió mayor popularidad para esta mansión. En su álbum *Rastaman Vibration* grabado ese mismo año, Marley reflejaba su acercamiento y su alianza con esta mansión, ya que según el *rastafarismo*, Bob Marley pertenecía a la tribu de José correspondiendo a su fecha de nacimiento.

Etiopía es considerada por los *Ras Tafari* como la capital del *rastafarismo*, el lugar sagrado del culto hacia Haile Selassie I. El pensamiento Ras Tafari considera a África como la tierra prometida, y a *Addis Abeba* es la Sion, una Jerusalén en Etiopía. La concepción idearia del Sion jamaicano toma como estandarte el rechazo a todo lo que tiene que ver con el capitalismo y las políticas de EEUU, así como el uso de su hegemonía contra la isla caribeña. Es por esto que la idea de una tierra prometida o Sion, nace con la idea del ir en contra del racismo. De igual forma explican la lucha de su reconocimiento como descendientes de judíos etíopes, frente a los mismos judíos de Medio Oriente, y prosiguen con el recuento de su lugar de procedencia. Para los jamaicanos su lugar de origen es *Addis Abeba* en Etiopía su Sion, así como para los judíos su Sion es Jerusalén. Los *Ras Tafari* [...], mencionan que las iglesias cristianas han engañado a la humanidad ocultando la raza negra de Adán, Jesús y el Israel bíblico. Su mayor fuerza radicaba en los barrios bajos de las ciudades de Jamaica, pero su teología mesiánico-mitológica tiene aspectos que recuerdan el espiritismo<sup>152</sup>.

---

<sup>152</sup> Ramos, M. A. (1998). *Nuevo Diccionario de Religiones Denominaciones y Sectas*, Editorial Caribe Inc. Thomas Nelson. Inc.



La estrella de David formada con los dedos de las manos es otro simbolismo *rasta*<sup>153</sup>.

El Sion jamaicano considera como lo “negativo” al capitalismo occidental, pero, nunca nombra que sea “malo” el capitalismo europeo, ya que Selassie, tenía una vinculación y mayor relación e interés económicos con Europa que con EE.UU. Es aquí donde surge su llamado a un Sion, en el que EE.UU representa a la *Babylon* o Babilonia, y rechaza a todo lo que provenga de ese país bajo el estigma asociado a la esclavitud y al colonialismo<sup>154</sup>, al igual que quienes usaron el nombre Jesús Cristo para esclavizar, someter y evangelizar. Los *Ras Tafari* han preferido utilizar otros nombre para referirse a este personaje llamándolo: *Yahshuwah*, *Yahoshua* o *Yahshua* (nombre original hebreo) y/o *Yesus* / *I-YesusKristos* (amárico / ge 'ez).



Se ha creado toda una “redención” a Bob Marley y su mística *Ras Tafari*, dotando nuevos elementos para los regidores *rastas*<sup>155</sup>.

<sup>153</sup> <http://img.photobucket.com/albums/v738/OleGallis/hands.jpg>

<sup>154</sup> Wauthier, C. autora. Marcos, J. trad. (1923). *El África de los africanos: inventario de la negritud*. Colección Tercer Mundo, Editorial Tecnos, Pp. 356. España: Madrid. P. 247-248

<sup>155</sup> <http://imgarcade.com/1/rastafarian-symbols-lion/>

#### 1.4.2. Los primeros jamaquinos repatriados al poblado de Shashamame

A principios de su reinado, H. Selassie I no se consideraba como un cristiano devoto. Se tiene conocimiento de que negaba la investidura de divinidad que le habían entregado los *Ras Tafari* de Jamaica, sobre todo porque no se había enterado de este título sino hasta después de varios años de haber sido coronado como emperador. Incluso durante su primer exilio desconocía que existían los *Ras Tafari* quienes lo consideraban su Dios.

Para los etíopes esto no significaba que le considerarán un dios o la reencarnación de Jesús, para ellos sólo era un descendiente de la dinastía salomónica. Lo único que Selassie pudo hacer por los *rastas* de Jamaica fue haberles permitió asentarse en *Shashamane* o *Shashemene*, ubicada al sur de *Adís Abeba*, en la región de *Oromia*. La primera oleada de repatriados jamaquinos se dio en 1948, gracias a la Federación Mundial de Etiopía (EWF Ethiopian World Federation) conformada en 1937 en Nueva York, por afroamericanos, cuyos integrantes se encontraban dirigentes negros de la ciudad de Harlem en EEUU para los pocos jamaquinos que pudieron y decidieron cumplir con ese sueño, actualmente viven en *Shashamane* con escasos recursos económicos y en precarias condiciones.



Mapa. Shashamane (GMANAPOLI, 2003: *web*)<sup>156</sup>, cuenta con una extensión de 2.0 km<sup>2</sup>.

<sup>156</sup> GMA- Gruppo Missione Alem napoli OdV. (2003), Recuperado el 25 de septiembre de 2012 de [http://www.gmanapoli.org/includes/scale\\_img.php?img=http://www.gmanapoli.org/uploads/pagine/14e7b690a5c9bd.jpg&cache=pagine&width=540](http://www.gmanapoli.org/includes/scale_img.php?img=http://www.gmanapoli.org/uploads/pagine/14e7b690a5c9bd.jpg&cache=pagine&width=540),

El planteamiento de regresar a una tierra prometida en África, la Sion, no venía contemplada en el nacimiento del *rastafarismo* en Jamaica, encaminado por Marcus Garvey, pero después de la visita de Selassie a la isla de Jamaica el 28 de abril de 1966, si inicia esta primicia. Además, para recordar el encuentro se le nombra a este día como el *Groundation Day*. Es en esta primera y única visita del emperador a Jamaica que se reunió con los dirigentes rastas haciéndoles la recomendación de no emigrar a Etiopía, hasta que hubiesen liberado primero a su pueblo. “Libertad antes de la repatriación”.

Ahora bien, una gran incógnita es el impacto social que ha tenido el encuentro entre la cultura *Ras Tafari* en esta zona de Etiopía y cómo la población de *Shashamame* ha aceptado la instalación de los *Ras Tafari* jamaíquinos.

#### **1.4.3. Haile Selassie I, y su nueva iglesia en Jamaica**

La Iglesia Cristiana Copta Jamaíquina también nombrada como Iglesia Etíope Copta de Sión, es una Iglesia de rito copto etíope, fundada por el Emperador de Etiopía Haile Selassie I en 1966. Sus primeros clérigos fueron alrededor de treinta líderes *Ras Tafari*. El Emperador viajó con algunos sacerdotes coptos a Jamaica para fundar y organizar la Iglesia con el propósito de erradicar la creencia de que él era la reencarnación de Jesucristo.

La Iglesia Copta Jamaicana no está reconocida por la Iglesia Copta de Alejandría<sup>157</sup>, por lo que la Iglesia Copta de Etiopía, Eritrea y Sudán fundamentalmente son las únicas asociadas a esta iglesia.

En sus orígenes, el cristianismo —siglos I al V— estaba unificado, sin los tres patriarcados: el de Roma, Alejandría y Antioquía. Los patriarcas podrían ser considerados los guardianes de la fe y responsables de "dirigir" al cristianismo.

---

<sup>157</sup> Chrysostomus, J. (s.f.). *Iglesia Oriental*. MERCABÁ. La web para la formación de líderes católicos. [P. 739]. Recuperado el 29 de mayo de 2013 de: <http://mercaba.org/ConFT/I/IGLESIA%20ORIENTAL.pdf>, [consulta]

Concilio de Calcedonia, las —Antiguas iglesias orientales—, así denominadas por tratarse de las iglesias de tres naciones de cultura propia que, en reacción al Imperio greco-romano, no aceptaron la definición de Calcedonia y asumieron la formulación cristológica (monofisita) —en Cristo se reconoce una persona y una única naturaleza, la divina—. Hoy existe la clara conciencia de que en realidad permanecían fieles a la teología propia de Cirilo de Alejandría. Estas iglesias, también conocidas como —Iglesias ortodoxas orientales— o —Iglesias no calcedónicas—, según sus títulos oficiales y el orden de precedencia de los patriarcados antiguos, son:

a) La Iglesia copta ortodoxa: El cristianismo llegó a Egipto en los inicios de la predicación apostólica. Según la tradición, San Marcos, quien evangelizó en las orillas del Nilo, fue martirizado en Alejandría en el año 63. En el siglo II, el Evangelio no sólo había sido predicado sino también traducido a la lengua egipcia (copto). Egipto se convirtió en una nación cristiana. Alejandría, el primer patriarcado de Oriente, será más tarde un importante centro eclesial y teológico y el desierto egipcio el testigo de la primera vida monástica cristiana [...]. De esta Iglesia es hija la Iglesia etíope ortodoxa, que ha asumido muchos elementos propios de la cultura africana. Esta Iglesia ha tenido que asumir el desafío del régimen marxista de Etiopía y soportar guerras y calamidades.

b) La Iglesia siriano ortodoxa de Antioquía: Tiene sus orígenes en los tiempos apostólicos, siendo mencionada en los Hechos de los Apóstoles (11, 22-26; 13, 1-3). La separación originada en el Concilio de Calcedonia afectó a esta comunidad cristiana. La definición conciliar, promulgada como ley y ejecutada por las autoridades imperiales, suscitó luchas intestinas.

2. La Iglesia asiria de Oriente: Esta Iglesia, considerada heredera de la época apostólica por la actividad desarrollada por Santo Tomás, puede hacer remontar sus orígenes hasta las comunidades cristianas radicadas en la parte superior de la Mesopotamia a mediados del siglo II. Al ser conquistada la región por los persas, esta Iglesia incorpora diferentes etnias, conservando un papel preponderante en ella los asirios. Su primera organización eclesiástica, en torno a unos católicos, se ubica hacia el año 300<sup>158</sup>.



Imagen. Cruz Copta de Alejandría<sup>159</sup>.

En 1975 la Iglesia Copta de Alejandría se expandió al estado de Florida en EEUU sus miembros dicen actuar con base en las enseñanzas de Marcus Garvey y ahí el consumo de *cannabis* forma parte de los ritos *Ras Tafari*. La Iglesia fue acusada, juzgada y

<sup>158</sup> Cfr. Scampini, Fr. J. A. O. P. (s.f), *Iglesias Orientales II: Las Iglesias pre-calcedónicas Una presencia del Oriente Cristiano en nuestro país*. CONSUDEC. Argentina: Buenos Aires. P. 26.

<sup>159</sup> Recuperado el 30 de mayo de 2013 de [http://commons.wikimedia.org/wiki/File:Coptic\\_cross.svg](http://commons.wikimedia.org/wiki/File:Coptic_cross.svg)

condenada por el contrabando de grandes cantidades de *cannabis* de Jamaica a Miami, que contribuyeron extraoficialmente a deprimir la economía jamaicana en esa década. Los coptos publicaron un periódico para promover el garveyismo y la despenalización de la marihuana.

### 1.5. La música *reggae* y su influencia político-religiosa en Kingston

*“El movimiento rastafari ha logrado ampliar su alcance e influencia en todo el Caribe francófono o de habla inglesa que vincula los jóvenes dispersos en toda la región [...], vehículo mediante el cual los negros de la diáspora pueden cultivar o volver a crear un patrimonio perdido de África...”*<sup>160</sup>.

*“La política oficial para la expansión del Imperio (romano) era la propaganda religiosa [...], les resultaba más económico para la seguridad de las provincias utilizar el Evangelio que la fuerza militar.”*<sup>161</sup>.

Neil J. Savishinsky señala que:

*En los últimos años los rastas (en particular los que están fuera de Jamaica) han comenzado a poner mucho menos énfasis en África y la repatriación, y en cambio han asumido más el activo político [...]. Ejemplos de esto puede verse en las posiciones revolucionarias y anticapitalistas adoptadas por los Rastas en las islas de Dominica, Antigua y Barbuda, Santa Lucía y San Vicente durante la última década, [...] muchos de los cuales han sido hostigados, detenidos, y en una serie de casos incluso asesinados por profesar la adhesión a la fe*<sup>162</sup>.

Con base en los argumentos de Savishinsky se tiene la idea que los *Ras Tafari* evitan participar en la política; sin embargo, en el proceso de asimilación identitaria del *rastafarismo* se pueden encontrar en sus estructuras internas diversos líderes políticos sociales y culturales. En este último caso se hizo un acercamiento más profundo para comprender el surgimiento de una identidad específica en Kingston Jamaica.

---

<sup>160</sup> Savishinsky, N. J. (1994). *Cultura popular transnacional y la difusión mundial del movimiento rastafari*. New West Indian Guide/Nieuwe West-Indische Gids 68, No: 3-4, P.261.

<sup>161</sup> Wauthier, C. (1966). *El África de los africanos: inventario de la negritud*. Colección Tercer Mundo, Edit. Tecnos, España: Madrid, P.248.

<sup>162</sup> Savishinsky, N. J. (1994). *Ibid.*, [P. 262].



La conjugación filosófica de la *negritud* y del *rastafarismo* se logra amalgamar con la sutil y envolvente melodía de la música *reggae*<sup>163</sup>, que al unísono de las letras compuestas mantiene un contenido de pasajes bíblicos que le permiten enarbolar su intensa manifestación religiosa. De esta manera, política y religión se integran en la identidad *Ras Tafari* de Kingston.

Los partidos políticos en la isla caribeña quebrantaron los preceptos culturales de los *Ras Tafari*, al concentrar las políticas sociales en oportunidades electorales para lograr el triunfo en las urnas arrinconando a la sociedad jamaicana a una lucha de intereses, sobre todo cuando las políticas públicas se ven minimizadas por intereses personales o de agrupaciones partidistas, que buscan alcanzar el *estatus quo* de la *politikon*, asfixiando a los votantes con propuestas populistas.

La clase alta de la sociedad jamaicana se sintió amenazada en los años 50 debido a que el movimiento *Ras Tafari* conformaba un orgullo racial y de unidad. Así entonces, para reprimir este movimiento, la clase alta controló a los políticos a favor de los rastas con una policía *blanca*. Como parte de algunas represalias, los *Ras Tafari* fueron obligados a cortar su *dreadlocks* como medida de humillación.

Si bien el *rastafarismo* no es la religión más importante en la isla, sí posee una fuerte influencia en la vida política de Jamaica<sup>164</sup>, particularmente porque aglutina a los rastas de la clase más baja, quienes conforman un puente de diálogo con los partidos políticos.

---

<sup>163</sup> Cfr. García, M. (s.f.). *Reggae*. IES La Pineda, [Pp. 134, 135]. Recuperado el 23 de febrero de 2011 de <http://www.xtec.cat/~jbiayna/jjcc/arxiu/treballs00/40.pdf>

<sup>164</sup> Waters, M. A. (01/enero/1985). *Race, Class, and Political Symbols: Rastafari and Reggae in Jamaica Politics*. Edit: Transaction Publishers, Pp.343.

En tiempos electorales, el discurso político iba plagado de promesas sociales como mejores servicios, aumento de salarios, mejor educación, e incorpora la repatriación a África por tanto tiempo añorada<sup>165</sup>.

*En la Jamaica de aquel decenio, los prejuicios raciales, el desempleo y la pobreza eran una constante para la población negra radicada en la isla. Por otro lado, el regreso de quienes habían emigrado años atrás buscando mejoras laborales, y que después de un tiempo volvían a su lugar de origen, trajo consigo nuevas ideas, planteamientos que tenían que ver con los conflictos jamaicanos, y también con las problemáticas que se sucedían en diferentes partes de América continental e insular, y que, ante todo, aludían al llamado —problema negro—. Las historias de la resistencia negra al colonialismo y al racismo, y las distintas tendencias, grupos y manifestaciones que surgían en el mundo con diferentes demandas, llevó a los jamaicanos a responder a su situación particular de diferentes maneras, dentro de las cuales encontramos el caso del Rastafari<sup>166</sup>.*

La capacidad que tienen los partidos políticos para persuadir con promesas, es bien lograda gracias a los *Ras Tafari* inmersos en la política, este sector de la clase baja que mantiene una cercanía con la sociedad más desprotegida, aquella que vive en los barrios con mayor marginación, así como los grupos tribales que forman parte de la sociedad jamaicana<sup>167</sup>. La única manera en que la clase media y sobre todo la clase alta pueden acercarse a ellos es por medio de algunos líderes *Ras Tafari*. Si bien la mayoría de la población es de color, existe una diversidad que representa un obstáculo social entre los mismos jamaicanos.

Pero el *rastafarismo* no es solo religión, existe más allá del ámbito político y se expresa a través de la música *reggae*. Estilo de música nacido en Jamaica y uno de los ritmos más importantes del siglo XX junto al rock & roll. La palabra *reggae* deriva de dos géneros, el *roots*, que significa: *la música del gueto, la que lleva el mensaje combativo y auténtico de la calle* y el *dancehall*. El *reggae* es la combinación de varios ritmos jamaicanos, como es el *ska*, *dub* y *rocksteady*. El *ska* es el resultado de la mezcla entre música lenta jamaicana con el jazz (estadounidenses) y el *rhythm and blues* (afro-

---

<sup>165</sup> Buddan, R. (marzo-abril/2005). *Jamaica: la política de transformación en el siglo XXI*, Revista: Nueva Sociedad Democracia y Política en América Latina. Fundación Friederich Ebert. Departamento de Gobierno, Mona Campus, Universidad de West Indies, Kingston, Jamaica. P. 18

<sup>166</sup> Cfr. Cruz, M., L. J. s.f. *África: escenario de la colonización, esclavitud e imperialismo*. Recuperado el 23 de abril de 2013 de <http://www.rebellion.org/docs/54020.pdf>

<sup>167</sup> Buddan, R. (2005). *Ibíd.* [P. 21]. “*La trayectoria contraria y más negativa es la del tribalismo político, cuyas raíces se hunden en los orígenes ideológicos de los partidos*”.

norteamericano). El *dub* es el *reggae* primitivo, en el cual se distorsionan las frecuencias graves y se elimina la voz. El *rocksteady* es antecesor del *reggae*, es lento y más melódico que el *ska*.

El *reggae* es además el modo de expresión de los guetos de Jamaica, fue una música que influyó mucho a los músicos del siglo XX. Las letras de las canciones son de tipo social, político-religioso. Dentro de los músicos más importantes del *reggae* se encuentran Bob Marley, Peter Tosh y Jimmy Cliff, Steel Pulse, Bunny Wailer, Black Uhuru, entre otros; muchas de estas melodías son fáciles de escuchar en diversos álbumes como: “*No Woman No Cry, So Jah Seh, Revolution, Them Belly Full (But We Hungry) o "Rebel Music (3 o'clock Roadblock), Is this love, Could you be loved, Three little birds, Buffalo soldier, Get up stand up, Stir it up, One love/people get ready, I shot the sheriff, Waiting in vain, Redemption song, Satisfy my soul, Exodus, Jamming, Punky reggae party*”. Álbumes: “*Keep on Skanking (1967), Catch a Fire (1973), Rastaman Vibration (1976), Exodus (1977), Bob Marley & Peter Tosh (1978)*” entre otros.

*Las expresiones contraculturales se oponen a la cultura dominante y oficialmente reconocida y, por considerarla ajena, se resisten al autoritarismo de sus esquemas (autoritarismo, en tanto se plantean entre la cultura dominante y las subculturas relaciones de desigualdad). Estos grupos que están al margen de lo establecido por la cultura dominante sólo se reconocen con el discurso de identidad que proponen, o al menos buscan, como grupo (auto) excluido. Surge así la oposición: aparecen nuevos conjuntos de valores, comportamientos y concepciones de vida que caracterizan al grupo marginal que defiende y constituye la contracultura. En el caso estudiado, la contracultura rasta está fundada en la defensa de valores históricos, culturales, espirituales y materiales de un pueblo, en las formas de expresión de un grupo oprimido por otro. El conocimiento del pasado africano y de los orígenes de los esclavos en América conlleva a esgrimir el orgullo racial y la personalidad del negro como el tópico fundamental en la lucha contra el sistema opresor imperante. Veamos, entonces, de qué se trata la espiritualidad rasta y qué propone como alternativa de vida a los practicantes (Larrañaga, 2008: 133-134)<sup>168</sup>.*

En Jamaica la religión lo es todo y está por encima de la política. Si un líder religioso es hábil para hacerse escuchar y llegar a instrumentar sus postulados, entonces su precedencia se torna mayor que la de cualquier político y se convierte en un líder moral,

---

<sup>168</sup> Larrañaga, M<sup>a</sup>. A. (17/diciembre/2008). *Un análisis sobre el movimiento rastafari en cuba: la riqueza espiritual como alternativa contra la pobreza*. Consejo Latinoamericano de Ciencias Sociales (CLACSO). Red de Bibliotecas Virtuales de Ciencias Sociales de Latino América y el Caribe. Recuperado el 23 de enero de 2012 de <http://bibliotecavirtual.clacso.org.ar/>. Pp 133,134

social y político, algo que por tradición han seguido y buscado los jamaicanos. Es por ello que en Jamaica interviene más la vida religiosa en el ámbito político que lo político en su área social. La religión mantiene al pueblo jamaicano regulado para no incidir o caer en levantamientos sociales. Muestra de esto es la citada visita de Selassie y sobre todo porque la corona inglesa sabía que en Jamaica la población se estaba organizando y podría desatar una revuelta.

La actividad política en Jamaica por parte de los *Ras Tafari* es el socialismo y este se consolida en el Partido Nacional de Pueblos (PNP)<sup>169</sup> un partido socialista democrático fundada por Norman Manley en 1938<sup>170</sup>. El PNP tiene una fuerza política que alcanza altos niveles tradicionales en la isla, a tal grado que se sitúa por encima del Partido Laborista Jamaicano (JLP) fundado en 1943 por Alexander Bustamante. El JLP es un partido que se ubica de centro-izquierda en el aspecto político de la isla<sup>171</sup>.

La iglesia ortodoxa también interviene en la vida política jamaicana con tendencias socialistas debido a se encuentra más cerca de la clase baja. Santo Tomás de Aquino dice que la política y la religión son como *una espada de dos navajas*.

*Jamaica, cuya capital es Kingston, es un país caribeño que se ha visto azotado por una gran crisis social. La región del Caribe ha sido un parte-aguas en los procesos de colonización latinoamericanos, por lo que el análisis cultural y político de Jamaica puede contribuir a generar una mejor perspectiva de esta región que ha sido descuidada y rezagada por la América Latina. Generalmente, se compara a Jamaica y a la región del Caribe como un segundo África, lo cual muestra la marcada desigualdad entre la región de América Latina y el Caribe. El estereotipo de Jamaica se refleja en la alegría a través del reggae, los Rastafaris y el emblemático Bob Marley, no obstante este país tiene un clima de pobreza y desigualdad totalmente alejado de lo que comúnmente se piensa*<sup>172</sup>.

El pueblo de Jamaica mantiene parte de las tradiciones tribales africanas con fuertes lazos religiosos que son la base de su organización social, que mantiene unida a una parte

---

<sup>169</sup> Buddan, R. (2005). *Ibid.* P. 22

<sup>170</sup> Serbín, A. (diciembre/1990). *Emocentrismo, geopolítica y cooperación: las relaciones entre el Caribe de habla inglesa y América Latina*. Editor: Instituto para la Integración de América Latina, en Revista: Integración Latinoamericana: *Comunidad del Caribe: estrategias de desarrollo*. No. 163. Truman Institute Library, Argentina: Buenos Aires. P. 5

<sup>171</sup> Stone, C. (enero-febrero/1977). *La Elección Parlamentaria de 1976 en Jamaica*. Universidad de West Indies, en Revista: Nueva Sociedad N° 28, [P. 5]. Recuperado el 14 de febrero de 2012 de <http://www.nuso.org/>

<sup>172</sup> López, O., L. A. & Pérez, R. A. (24/febrero/2012). *La crisis de Jamaica*. Tecnológico de Monterrey. ITESM Campus Querétaro. Publicado por Retos Internacional. P. 1

de la sociedad más desprotegida de la isla. Por este motivo los partidos políticos hacen de sus campañas un negocio lucrativo entre las promesas de campaña y los proyectos incumplidos y mantienen a esta parte de la sociedad sumergida en promesas difíciles de cumplir. Es por esto que el *rastafarismo* es una *espada de dos navajas* forjada entre lo político y lo religioso, una fusión entre partidos políticos que han mantenido a su sociedad inmersa en el engaño de la prosperidad y por otra parte, la religión, la cual consolida sus prácticas morales para mantener a los jamaquinos internamente “unidos”.



Fotografía 10. Izq. Alexander Bustamante (JLP), Cntr. Bob Marley, Der. Norman Manley (PNP). En el evento realizado en el Parque de los Héroes Nacionales en Kingston Jamaica, el 5 de diciembre de 1976 para promover la paz y la reconciliación nacional. En fechas próximas a las elecciones de ese mismo año<sup>173</sup>.

A manera de ejemplo se presentan algunas citas del documental *Reggae the Story of Jamaican Music* (2002)<sup>174</sup>, en la cual se muestra la inclinación política de músicos como Bob Marley y como la clase política jamaquina utiliza la música reggae y el *Ras Tafari* como medios para acercarse a la población más desprotegida de Jamaica.

<sup>173</sup> Recuperado el 31 de mayo de 2013 de [http://sphotos-h.ak.fbcdn.net/hphotos-ak-ash3/p480x480/554970\\_497647676958390\\_168055406\\_n.png](http://sphotos-h.ak.fbcdn.net/hphotos-ak-ash3/p480x480/554970_497647676958390_168055406_n.png)

<sup>174</sup> BBC Documania. (2002). *Reggae the Story of Jamaican Music*, BBC production in association with Barvo & Palm Picture. 99:00 min.

*Y entonces nos dimos cuenta de que el movimiento Black Power, era más bien una lucha política. Jamás se sabía del significado de un «despertar espiritual»... (41:33min “Mutabaruka”, poeta de las remezclas)*

*Las primeras composiciones de Bob Marley, son «políticas», pero tratan de asuntos locales sobre Jamaica... Un tipo como Bob Marley, compositor «político» es capaz de escribir una canción «revolucionaria» al día, «esa era su ideología». (40:55min Danny Simms).*

*Me convertí en revolucionario. Nadie me respalda ni acepto sobornos de nadie. Lucho en solitario por medio de la música. (55:23min Bob Marley).*

*La música jamaicana está emergiendo gracias al fenómeno del reggae, es una de las «fuerzas políticas» más «influyentes» de este país, ya que se trata de una gran «herramienta» para el cambio. Es el primer medio de expresión «genuinamente popular» y la gente lo emplea para cantar acerca de sus aflicciones, sus tragedias, sus desesperaciones. Y así, «obliga a» esta sociedad a comprenderla. (44:10min Michael Manley).*

*Los dreadlocks son espectaculares, desde el punto de vista «teatral» son algo maravilloso, fascinante. Pero, supongo que un empresario acostumbrado a tener un personal de aspecto «aseado» para atender al público, podría titubear a la hora de contratar a alguien «empeñado» en tener ese «aspecto». (58:00min Michael Manley).*

Entre 1920 y 1930, Jamaica vivió una etapa de desajustes políticos y económicos que dieron la pauta para que la población más desprotegida se inclinara por las nuevas religiones, las cuales les brindaron esperanzas para seguir viviendo y buscando nuevas y mejores condiciones de vida. Se considera que esta situación pudo haber sido provocada por Inglaterra para desequilibrar la moneda jamaicana y continuar el conflicto contra Alemania. Por otra parte, en contraposición al avance del ideal socialista promovido por la revolución en la ex Unión Soviética, surgieron nuevos movimientos ideológico-religiosos y Jamaica no fue la excepción. Entre estos movimientos se puede ubicar al *rastafarismo*, por lo que no es casualidad el viaje del emperador Haile Selassie I a Jamaica luego de su expulsión de Etiopía, especialmente por el objetivo de proteger los intereses británicos en la isla con el argumento de que su presencia -como mesías- salvaría la vida jamaicana de los conflictos económicos y belicistas que enfrentaba la zona caribeña.

En este contexto es posible señalar que el *rastafarismo* surge no de manera casual, sino que fue planeado y estructurado con el propósito de controlar a las masas y evitar un conflicto social que pudiera atentarse contra la corona británica, y favorecer la propagación del socialismo en la región. Un ejemplo de lo citado anteriormente es la instauración del sufragio en el Caribe anglófono y el ascenso de negros al poder mediante elecciones; sin

embargo, habría de ser el gobernado nombrado por la reina, quien verdaderamente detentara el poder, Podría decirse que:

*Las elecciones en Jamaica, controladas por los blancos: lo que hace Clinton Black con esta lectura, es legitimar, la ascensión hipotética del grupo negro al poder, puesto que, en la realidad, el control de la situación está en manos de una minoría blanca. Si bien es cierto las luchas anteriores logran la instauración del sufragio en el Caribe anglófono, éste todavía queda limitado por el control inglés, que garantiza el poder real para el gobernador nombrado por la reina, aunque la regla sea el sistema bicameral, donde las cámaras Baja y Alta son parcialmente elegidas por votación popular, con un determinado número de miembros nombrados por el gobernador<sup>175</sup>.*

En ese mismo sentido, se ejemplifica como la música va a ser utilizada con propósitos similares, particularmente cuando Bob Marley en un concierto en Jamaica levanta las manos de los dos contendientes partidistas, y trata de dar muestra que la música “une a todos”. Incluso, la Organización de las Naciones Unidas reconoció el papel de Bob Marley en ese concierto y como protagonista de la paz en Jamaica. Si Bob Marley no hubiera interpretado con su música los pasajes bíblicos o las enseñanzas de Garvey y las palabras de Selassie, se podría considerar que su reconocimiento fue bien ganado; sin embargo en su posición como líder moral del *rastafarismo* perdió todo contenido pacifista y dio una tendencia completamente política incrementando la falta de idealismo socio-político, cultural y religioso que según él defendía.

### **1.5.1. La otra visión sobre la música reggae**

*Nyahbinghi es la música de los ángeles que alaban al cordero día y noche, es la música del tabernáculo del Cristo Negro. Los coros e himnos cantados por los ministros de fuego del altar de Melquizedek y la real congregación de dioses y diosas son acompañados por la banda de Daniel, que utiliza tres tipos de tambores: Bajo (trueno), Kete (meditación) y Funde (latido). Cuando el Nyahcongo suena se despliegan poderes sobre toda la tierra<sup>176</sup>.*

<sup>175</sup> Pochet R, L. (2013). “Contexto para la consolidación de la identidad en Jamaica 1930-1970”. Universidad de Costa Rica. Revistas Académicas. Vol. 54, Núm. 1. P. 142

<sup>176</sup> Cfr. Black King.net (s.f.). *Ethiopia Africa Black International Congress Church of Salvation(EABICCS)*. Recuperado el 24 de junio de 2012 de <http://www.black-king.net/nyahbinghi.htm>.

La música *reggae* como la conocemos no forma parte de las ceremonias *rastas*. Prueba de ello, es el video *Reggae es Muerte*, que muestra diversas entrevistas realizadas a *Ras Tafari*, de la Mansión *Nyabinghi* que fue publicado en diversas páginas de internet donde se muestran a *Ras Tafari* de Jamaica, quienes viven en las llamadas *mansiones*. Aunque este video ha tenido un impacto negativo ente la gente *rasta* por su contenido, es importante mostrarlo para observar como dentro de los diversos grupos de *rastas* existe una separación o división de opiniones de lo que es, y no es el *rastafarismo*.

Algunos *Ras Tafari*, comentan que los músicos del *reggae* sólo mencionan frases de ideales personales y, solo son letras, música sin sentido, con todo el propósito de no enseñar la palabra de *Jah*. Como ejemplo de esto, se presentan algunos diálogos que muestran opiniones acerca de la música *reggae* (las citas textuales de cada uno de los entrevistados es del mismo video<sup>177</sup>).

*Honourable Priest Christopher Morant:*

*"Recuerden que hay una constitución que nos dice que el reggae es política, y nosotros no tomamos parte en política y esas cosas que dividen para gobernar [...]. Entonces no podrías servir a dos señores. Aquellos que no estén listos para dejar el mundo del reggae no usen el turbante, porque estas cosas no se pueden mezclar."*

*Honourable Prophet O'Neil:*

*"Damos gracias por Nuestro Padre Melquisedek quien estableció esta Fundación, y abrió las puertas, y le da a todos los Hijos e Hijas Etiópes la bienvenida, para tomar parte en la Gloria de la Salvación, y verdaderamente esta Salvación no se mezcla con el mundo. Entonces, cualquier cosa del mundo, como la música del mundo y el mundo del reggae, no la mezclamos con el mundo"*.

*Honourable Elder Empress July:*

*"...El Nyahbinghi reúne a la gente más que el reggae. El Nyahbinghi tiene más poder, ya sabes, es un canto espiritual. El Nyahbinghi es más espiritual, el reggae no es espiritual, el Nyahbinghi es espiritual, porque acerca más a la gente a Dios que el reggae."*

*Honourable Prophet Rohan:*

*"Si todas las cosas (buenas) son de Cristo, y Cristo nunca viene con reggae, entonces el Hombre dice: un camino a las Puertas Nacaradas, no dos, entonces eso quiere decir que si Cristo no viene con reggae, el reggae no es correcto, es música de Satán, y Satán no puede liderar a nadie a la Vida"*

*Honourable Priest Wilton:*

*"... el reggae es una música que no desarrolla el espíritu, es una música de muerte, de la misma forma, una filosofía de muerte, el reggae no podría llevar a nadie a lo correcto, como estudiamos, cada vez más el reggae trae más crimen y violencia."*

*Honourable Priest Jermaine:*

---

<sup>177</sup> Cfr. FYAHCHILDS (10 de agosto de 2009). *Nyabinghi*. Recuperado el 27 de junio de 2012 de <http://fyahchilds.over-blog.com/article-34771778.html>.



- "...el Hombre dice todo esto es para promocionar sexo y "oralidad", porque si ves cuando mucha de la gente atiende a esto, y como se visten medio desnudos, entonces eso es lo que promocionan y lo que viven..."

Honourable Elder Priest Forrester:

- "El sonido del reggae es una distracción para la Nación, es como que eleva al resto de las naciones, como los indios y los chinos, ellos obtienen más júbilo y más, placer de él, y también trae más abundancia para ellos..."

Honourable Prophet Kevinton:

- "La música reggae es una cosa que Ras Tafari encuentra que la gente ama más al reggae que a Ras Tafari, el Hombre dice que el reggae es solo... satanismo..."

Honourable Elder Empress Phyllis:

- "Sí Mi Señor, bueno, mis palabras sobre el reggae son que es música muerta. Reggae es muerte. Rastafari es Vida. Así que ahora tienes que dejar a un lado el reggae porque solo te llevará a las partes más bajas de la tierra."

Honourable Priest Daniel:

- "Bendito amor Mi Señor, sí Mi Señor, sobre el tema del reggae, ya sabes, la palabra es correcta, y la palabra correcta siempre es correcta, pero el hombre dice el reggae te lleva a salirte de ti mismo, ya sabes, sabemos que desde la Creación el Nyahbinghi es la primer música."

Honourable Priest Wesmore Harvey:

- "Recuerden que el reggae es la música, detrás de las palabras, ¿lo ve? entonces uno puede cantar algo correcto sobre el ritmo, y cuando escucha otra vez es incorrecto, entonces hay una contradicción que no enseña nada a nadie... Mucha gente rasta toma parte en el reggae, y terminan muertos, como el rey del reggae, ¿lo ves?"

Honourable Elder Priest Sheppy:

- "... llamamos a la gente para que deje sus pequeñas vibraciones del reggae y rencuentren su verdadero yo y su propia música..."

*Reggae es Muerte* lo que significaría que el *reggae* no es *Ras Tafari* y que lo que se ha escuchado a través de Bob Marley está muy lejos de lo que en verdad es el *rastafarismo* y todo lo que envuelve a la cosmovisión *Ras Tafari*.

De acuerdo a lo anterior, se puede decir que el *rastafarismo* es un movimiento religioso con fuerte orientación política orientada a la no aceptación de modelos e ideologías impuestas por los blancos que representan a los países hegemónicos. Esta política se conformó después de muchos años en el principal discurso de la sociedad negra, sobre todo de los afro-norteamericanos entre el siglo XX, durante los conflictos raciales, que vieron el nacimiento de grupos juveniles como los Panteras Negras en E.E.U.U, así como a los mismos *Ras Tafari* en Jamaica, y como del discurso de promesa, para alentar a la gente a reconocer sus derechos civiles con la promesa de repatriación a África.

Los mismos *Ras Tafari* ostentan el discurso donde expresan su negativa a participar en cualquier acto político, pero pareciera que olvidan los hechos ocurridos en EE.UU, donde grandes defensores de los derechos civiles y de la igualdad racial murieron a consecuencia de intentar defender su identidad, y hoy estas personas con cierta empatía al *rastafarismo* ignoran esa experiencia vivida por sus antecesores.

Después que se difundió la música *reggae* a lo largo de la isla, esta música tuvo mayor aceptación en las comunidades de color de EE.UU y Reino Unido, entre otros países. Asimismo dio paso a diversas agrupaciones civiles medianamente organizadas o que se han adherido a otros movimientos sociales. La actividad política de estos *Ras Tafari*, han tenido pocas experiencias positivas en algunos países ubicados a la periferia de Jamaica sin embargo, esta actividad política es escasamente aprobada por los *Ras Tafari* puesto que consideran que todo *rasta* tiene la obligación de no inmiscuirse en actos políticos o ser protagonista de activismo social.

*En los últimos años los rastas del Caribe (en particular los que están fuera de Jamaica) han comenzado a poner mucho menos énfasis en África, la repatriación y deificación de Haile Selassie, en cambio han asumido más el activo político, y, a veces, incluso los roles de militantes. Ejemplos de esto pueden verse en posiciones revolucionarias y anticapitalistas adoptadas por los Rastas en las islas de Dominica, Antigua y Barbuda, Santa Lucía y San Vicente durante la última década, muchos de los cuales han sido hostigados, detenidos, y en una serie de casos incluso asesinados por profesar la adhesión [...]. Los temores comúnmente expresados por las autoridades locales en el Caribe acerca de la influencia subversiva y potencialmente desestabilizadora los rastafaris, no carece de todo fundamento. En 1979 y 1981, respectivamente, los grupos de disidentes cuyas filas incluyen a grandes contingentes de rastas hizo varios intentos sin éxito de hacerse del control político de las Granadinas y Dominica. Y en Granada en marzo de 1979, más de cuatrocientos rastas participaron en el derrocamiento del Ejército de Liberación Popular del régimen de Gairy Eric, después de lo cual la población de la isla rasta se informó de que han sido integrados en la nueva sociedad revolucionaria creada por Maurice Bishop. Los Rastas, de acuerdo con Campbell (1987:162-66), gozan de una libertad ilimitada de la religión, incluida la libertad de fumar marihuana. En Trinidad, los Rastafari representan una fuerza poderosa entre la población de las clases bajas de la isla...*<sup>178</sup>

---

<sup>178</sup> Savishinsky, N. J. (diciembre, 1994). "Transnational Popular Culture and the Global Spread of the Jamaican Rastafarian Movement". . *New West Indian Guide/ Nieuwe West-Indische Gids*, Vol. 68, Núm. 374. Pp. 259-281. Recuperado el 19 de julio de 2012 de <http://www.jstor.org/stable/41849614>.

## 1.6. Ras Tafari desconocido: Jamaica no es Bob Marley, ni Bob Marley simboliza Ras Tafari

*"Debemos mirar dentro de nosotros, dentro de las profundidades de nuestras almas, debemos ahora convertirnos en algo que no hemos sido antes, algo que nuestra educación, experiencia y nuestro medio ambiente nos ha preparado. Debemos engrandecernos, más de lo que nunca hemos sido; con más coraje, mayor espíritu, más larga visión. Nosotros debemos ser parte de la Nueva Raza que viene, abandonando sistemas prejuiciosos y debiendo nuestra inteligencia no a una nación sino a nuestros hermanos y hermanas dentro de la comunidad humana".*

Haile Selassie I.

*"No tengo religión soy lo que soy. Soy un hombre rasta. Entonces esto no es religión esto es la vida".*

Bob N. Marley.

Un verdadero *Rastaman* o *Ras Tafari*, tiene un *Código de Conducta*<sup>179</sup>, el cual debe respetar junto con un compromiso moral para defenderlo y sobre todo llevarlo a la práctica. Desafortunadamente ni los mismos jóvenes que se auto nombran *rastas*, conocen este código de conducta, ni siquiera los preceptos de los *Ras Tafari*. Es importante señalar que existe una división entre los grupos de *Ras Tafari*, los llamados —*Boboashanti*, Las Doce Tribus de Israel, los *Nyahbinghi* y los *Elders*—, que son los más destacados grupos en Kingston, estos cuatro grupos se subdividen en asociaciones o subsidiarias, que se encuentran repartidas en distintos países y son pocos los que siguen al pie de la letra los preceptos *Ras Tafari* y su *Código de Conducta*, es por esto que los grupos sociales llamados tribus urbanas, tocan de manera superficial el auténtico *rastafarismo*. La división entre los verdaderos y falsos *Ras Tafari*, está latente y son estas tribus urbanas las que han denigrado la verdadera intención y preceptos del *rastafarismo*. Estos grupos señalan ideas que no pertenecen a los *Ras Tafari* de Jamaica o tergiversan los principios del *rastafarismo*.

*Para los rastas es Jah (apócope de Yavé) quien brinda a los hombres la posibilidad de estar en contacto pleno con la naturaleza y sus frutos; por eso, para el Rastafari, espiritualidad, hombre y naturaleza son un núcleo indivisible. Los rastas se vinculan con el entorno que los rodea, aprendiendo del mismo y procurando integrarse con la naturaleza de una manera lo más inofensiva posible. Consideran que todo lo necesario para la vida del hombre está en la tierra y que el «secreto» consiste en escuchar los mensajes y las enseñanzas que de allí provienen. A esta relación particular que ellos proponen la denominan también natural mystic, y esto debido a que siempre buscan la —mística— de lo natural [...]*

---

<sup>179</sup> Ver. RASTAFARIVISION (23 de diciembre de 2009). *The Rastafari Code of Conduct*. Recuperado el 17 de abril de 2012 de <http://www.rastafarivisions.com/>.

*manifestaron no estar de acuerdo con el término —religión—, muy utilizado por distintos especialistas para definir el movimiento*<sup>180</sup>.

Howell fue uno de los precursores más importantes del *rastafarismo* entre 1940 a 1945, ya que con su grupo el “Pinnacle” comenzó a hacerse *dreadlocks*. Cabe señalar que no sólo los *Ras Tafari* usan *dreadlocks*, ya que también son un símbolo en la India, donde los portan los *Sadhus* u hombres santos. Los *sadhus* cumplen con el *voto nazareo o nazireo*<sup>181</sup> y no cortan su barba ni sus cabellos enredados. Los *sadhus* untan por sus *dreadlocks* cenizas de fuego sagrado y también pintan su cuerpo. De esta manera se recuerda que no todo el que tenga el cabello enredado es *rasta*. Un ejemplo de esto puede encontrarse plasmado en la Biblia al mencionar el nacimiento de Sansón, quien fuera una especie de libertador del pueblo de Israel. A Sansón se le reconoce como un ser que nació por obra del espíritu santo, un ser divino, ya que su nacimiento estuvo plagado de milagros y encuentros con un ser enviado por Dios o Yavé así también a su madre le prohíben una serie de alimentos para que Sansón fuera un *nazireo*, un hombre consagrado a Dios.

*...los israelitas volvieron a portarse mal con Yavé y él los entregó en manos de los filisteos durante cuarenta años. En la tribu de Dan había un hombre llamado Manoaj, que vivía en Sorá y cuya esposa no había podido tener hijos. El Ángel de Yavé se presentó a esta mujer y le dijo: Tú no has podido tener hijos y no has dado a luz, pero mira que vas a quedar embarazada y darás a luz un hijo. Por eso, desde ahora, ten cuidado de no tomar vino ni bebidas alcohólicas, ni consumir alimentos impuros. Pues el hijo que darás a luz será un nazireo de Yavé desde el seno de su madre y nunca se le cortará el pelo, por ser consagrado a Yavé. El salvará a los israelitas de los filisteos que los oprimen. Fue la mujer y dijo a su marido: Me habló un enviado de Dios que tenía la majestad de un Ángel. No le pregunté de dónde era ni él me dijo su nombre*<sup>182</sup>.

---

<sup>180</sup> Agustina, L. M. (2008). “Un análisis sobre el movimiento rastafari en cuba: la riqueza espiritual como alternativa contra la pobreza”. *Centro Latinoamericano de Ciencias Sociales (CLACSO)*. P.134. Recuperado de <http://bibliotecavirtual.clacso.org.ar/>.

<sup>181</sup> Cfr. Manitará, Oliver (2014). *Who Are The Essenes?*. Recuperado el 17 de abril de 2012 de [www.essenespirit.com/spanish/jesus.html#el+voto+nazareno&cd=2&hl=es&ct=clnk&gl=mx](http://www.essenespirit.com/spanish/jesus.html#el+voto+nazareno&cd=2&hl=es&ct=clnk&gl=mx). *Nazareo, viene de la raíz nazir, que significa separado o alejado de. El voto nazareo se encuentra en número (Efesios 4:6:1 - 4:6:21) de la Biblia. Los discípulos también tenían que tomar el voto nazareo de no volver a comer carne ni tomar bebidas fermentadas nunca más. El Maestro dijo que si alguno ingería carne o tomaba alcohol, no podía recibir su palabra. Esta disciplina era aplicable tanto en el aspecto externo de la vida, como en el interno. El Maestro enseñaba que el vegetarianismo físico tenía que complementarse con vegetarianismo psíquico, con una actitud de vida interna llena de una moralidad viviente, de un activismo pacífico, de una voluntad tenaz y serena, de una mente clara y abierta. El voto nazareno consiste en poseer la fuerza de limitarse algunos de los aspectos de la vida y ser 1) puros ante los ojos e Jah, ser consagrados en cuerpo y alma a Jah, Dios. 2) Como base fundamental se prohíben las el vino y cualquier cosa alcohólica o no alcohólica que contenga uva. 3) No afeitarme nunca jamás otra vez y no cortar el cabello, por tener la cabeza consagrada a Jah, Dios. 4) No acercarse ni tener contacto visual con cualquier cadáver, de humano o de animal, así como el hecho de comer carne roja”.*

<sup>182</sup> Antiguo Testamento. (Gén 18), (1 Sam 1) y (Lucas 1,5), (Núm 6,1).



Imagen de Fakir Sadku en la India



Imagen de Fakir Sadku



Fotografías (Fakir Sadhu)<sup>183</sup>. *Sadhus*<sup>184</sup>: Hombres santos de la India y de Nepal<sup>185</sup> quienes enredan sus cabellos, pintan sus cuerpos y fuman marihuana.



Fotografías. Guerreros Masais<sup>186</sup> en África: Enredan sus cabellos y pintan sus cuerpos.

<sup>183</sup> The Old Indian Photos (s.f.). *Fakir (Sadhu) Group of India - 1898*. Recuperado el 10 de mayo de 2013 de <http://www.oldindianphotos.in/2010/12/fakir-sadhu-group-of-india-1898.html>.

<sup>184</sup> Bertrand Linet (2009). *Sadhus en Nepal*. Recuperado el 11 de mayo de 2013 de <http://www.everestuncensored.org/tag/sadhu/>

<sup>185</sup> Sadhus (s.f.). *Hombre santo de Nepal*. Recuperado el 11 de mayo de 2013 de [http://www.cryptik.com/storage/SADHU\\_05.jpg?\\_SQUARESPACE\\_CACHEVERSION=1342115065274](http://www.cryptik.com/storage/SADHU_05.jpg?_SQUARESPACE_CACHEVERSION=1342115065274)

<sup>186</sup> Anónimo (s.f.). *Diario del viajero*. Recuperado el 31 de mayo de 2013 de <http://img.diariodelviajero.com/2008/04/londresmasai.jpg>



Fotografías. (Izq). Nyahbinghi<sup>187</sup>, (Der). Bo Bo Shanty o Boboashanti<sup>188</sup>, (usan turbantes).



Fotografías. (Izq). Los Antiguos o Elders<sup>189</sup>. (Der) Las Doce Tribus de Israel<sup>190</sup> (usan Tam).

Las fotografías muestran a los cuatro grupos más importantes de las llamadas *Mansiones* que, rinden culto a H. Selassie I. Estos grupos auto nombrados *Nyahbinghi*, *Boboashanti*, las 12 Tribus y los *Elders* entre otros, están repartidos en Kingston, pero carecen de fuerte injerencia entre la gente *Ras Tafari*. Estos grupos mantienen ideas diferentes sobre los preceptos del *rastafarismo* y el regreso a África, pero todos ellos mantienen una unión por H. Selassie I. En Jamaica sólo los sacerdotes del culto *Ras Tafari* tienen derecho a fumar la marihuana en las ceremonias, al igual que la obligación de enredar sus cabellos, usar turbantes y gorras llamadas *tam* para cumplir con el voto nazareno y respetar el *Código de Conducta Ras Tafari*.

<sup>187</sup> Miembros de la Orden Nyahbinghi. (s.f). Recuperado el 5 de abril de 2013 de <http://4.bp.blogspot.com/-4kBcMae00hM/UAyOsaQcA8I/AAAAAAAAATE/1YK2gQhprdQ/s1600/nyah2.jpg>

<sup>188</sup> Anónimo (s.f.). Recuperado el 13 de junio de 2013 de [http://3.bp.blogspot.com/\\_ByRZAzF8\\_8U/Se9SDBhw\\_1I/AAAAAAAAACU/hjOUFq9ciUM/s320/1.jpg](http://3.bp.blogspot.com/_ByRZAzF8_8U/Se9SDBhw_1I/AAAAAAAAACU/hjOUFq9ciUM/s320/1.jpg)

<sup>189</sup> Ras Michael & The Sons of Negus, "Keep Cool Babilonia", miembros Elders. Recuperado el 23 de abril de 2013 de <http://juan-and-only.blogspot.mx/2010/04/mansions-of-rastafari.html>

<sup>190</sup> [http://upload.wikimedia.org/wikipedia/commons/8/8a/Rasta\\_Man\\_Barbados.jpg](http://upload.wikimedia.org/wikipedia/commons/8/8a/Rasta_Man_Barbados.jpg)

### 1.6.1. Las distintas organizaciones llamadas *Órdenes* o *Mansiones*

La “Orden o Mansión” es un lugar religioso que los mismos *Ras Tafari*, han adecuado para realizar sus ceremonias; sin embargo, la idea general de los *rastas*, es que su cuerpo representa la verdadera iglesia o templo de Dios, por lo que no ven la necesidad de construir grandes edificaciones<sup>191</sup>, lo que explica que los jamaiquinos conserven los usos y costumbres de sus antepasados africanos.

Los *Elders* o antiguos (*viejo* o *anciano* en el antiguo *patois* jamaiquino). Es el grupo más respetado entre la hermandad *Ras Tafari*, estuvieron presentes en las primeras congregaciones en Kingston Occidental y sus orígenes se derivan de la Pinnacle (la primera comunidad *rasta*) creada a partir de la coronación de H. Selassie I. Un *Elder* es el nombre con que señalaban a los más ancianos de una tribu; y aunque no necesariamente deberían tener un grado de tipo sacerdotal sus consejos y guía eran importantes. Regularmente se llama *Elder* a una Autoridad General o a un Misionero varón). (Génesis 50:7; Josué 20:4; Rut 4:2).

Los *antiguos* o *elders*, mantienen algunas características comunes:

1. Viven un modo de vida que denominan *livity*.

Hace referencia al voto nazareo, promueve a una vida libre vicio como las drogas, la pornografía, las carnes rojas; conforma una vida *más natural*, como si fueran parte de la misma naturaleza, así como la vida mundana atada a las cosas materiales)

2. Razonan y meditan profundamente.

En la existencia de Dios o *Jha* como ellos lo llaman de manera particular, al igual que las enseñanzas de los primeros *Ras Tafari*, las frases de H. Selassie I, de Marcus Garvey y de otros líderes *Ras Tafari*.

3. Proclaman el nombre de *Jha Ras Tafari*, como su mesías.

---

<sup>191</sup> Devonish, H. (2005). “Kromanti”. *Department of Language, Linguistics & Philosophy The University of the West Indies*. P. 4. “*Ashanties y fanties, dos de los grupos étnicos akán, creen en ser supremo, creador de todas las cosas en el universo, a quien denominan Onyame, Nyamen, Odomankoma, Onyankopon, o Nyankupon, y cuya adoración no precisa de templos públicos*”.

Este es el mismo nombre con el que llaman y comparan tanto a Dios, a Jesús Cristo, al espíritu santo. H. Selassie I es para los *Ras Tafari* la presencia misma de Jesús Cristo reencarnado en H. Selassie I, es decir el mesías de los *Ras Tafari*.

4. Por su devoción y humildad dicen haber recibido una infinita y divina mente sabia.

La orden *Nyahbinghi Bongo Watu* o también conocida como orden *Melchisedek*, llamada también, Mansión Fundación (Mansión Cimiento).

*Nyahbinghi* significa “victoria de negro” (*Nyah* = negro, *binghi* = victoria). Conocida como “Haile Selassie I Teocrático Orden del Reino *Nyahbinghi*”, lleva el nombre de la Reina *Nyahbinghi* de Uganda, que luchó contra los colonialistas, sus preceptos más significativos son:

1. No consumir nada que intoxique el cuerpo (carne o vino).
2. En contra de las opresiones, pueden ser blancos o negros “downpressors” (opresores).

El Tabernáculo *Nyahbinghi* o Tabernáculo *Nyah*, es una sala circular adornada con los colores de la bandera de Etiopía, donde se reza, se medita y se enseña *Ras Tafari*. A esta orden se le considera supuestamente como la más violenta entre los *Ras Tafari* por estar en contra de otros *rastas*.

Su primer líder *rasta* es el Príncipe Emmanuel, la Orden *Nyahbinghi* mantiene la idea de ser instrumentos de “justicia” y “dictamen” el dictamen es el liquidar y terminar con toda concepción del mal, la justicia, es para el injusto es “muerte al blanco y al negro opresor.”

La orden *Boboshanti* o también *Bo bo Ashanti*.

*Boboshanti*. (*Bobo* significa negro y *shanti* se refiere a los *Ashanti* de Ghana). En 1958 el Rey Emmanuel Charles Edwards instauró el Congreso Internacional Etíope Negro Africano



en el domicilio conocido por estos *Ras Tafari* en Central de la 54B de Spanish Town Road en Kingston, Jamaica y en la bahía de Bull a nueve millas al este de Kingston es una pequeña comunidad. La comunidad está situada en una ladera, debajo de un pequeño promontorio y cuentan con las siguientes características:

- Los miembros de esta orden se creen descendientes de esclavos africanos en propia carne;
- Adoran al Rey Emmanuel y H. Selassie I como si los dos fueran las reencarnaciones de Jesús Cristo;
- Luchan por el retorno a África, y hasta exigen un reembolso económico para sus antepasados que vivieron la esclavitud;
- Usan túnicas largas y *dreadlocks* envueltos en turbantes;
- Son estrictos con las leyes judías, respetando el *shabbâth*, (*sábado*, proviene del griego *sábbaton*, y este a su vez del hebreo *shabbâth*: reposo o día del reposo)
- No conviven mucho con la sociedad de Jamaica o con órdenes *Ras Tafari*
- Tienen prohibido fumar *ganjah* en público, solo lo hacen en su comunidad y sobre todo en las ceremonias
- Fabrican artesanías, escobas, amuletos, entre otras cosas para después venderlas en Kingston.
- Viven juntos en una comunidad organizada con la tradición de Howell, circunscrita por rituales.

Esta orden pertenece al sacerdocio de Melquisedik, al Rey Emmanuel lo llaman “Papá”, pues lo consideran parte de la Santa Trinidad, junto con Marcus Garvey y H. Selassie I.

La Mansión de las *12 Tribus de Israel*.

La historia de las Doce tribus de Israel es un ideal adoptado por el pueblo Judío. La mansión de Las Doce Tribus de Israel se fundó en 1968 por el Dr. Vernon "Prophet Gad" Carrington. Sus puntos principales son:

- Enseñanza de la lectura de la Biblia, un capítulo por día como única doctrina primordial.
- Esta mansión es más liberal, ya que son incluyentes y aceptan la libertad de culto, dando paso a toda aquella persona que desee ser un rasta sin seguir el *rastafarismo* de manera “ortodoxa”, así como la predicán los *Nyahbinghi* y los *Boboashanti*.
- Los integrantes de la orden pertenecen a una de las llamadas 12 tribus, que se determinan por el mes de nacimiento, con base en el calendario israelita, que comienza en abril.
- El León o León Conquistador simboliza a *Ras Tafari* en toda su expresión, al igual que en el calendario israelita, Judea está representada por un León.
- Se basa en la igualdad de tratamiento de sexos y de edades.
- No discriminan a absolutamente a nadie por su grupo étnico en edad, o sexo.
- Creen en la salvación para todas las razas, mientras que las doctrinas de otros *rastas* son exclusivas para las personas de color.

Estas órdenes o mansiones coinciden en que el sistema capitalista degrada los valores de la humanidad, que sus pensamientos imperialistas han desequilibrado seriamente el ecosistema y al medio ambiente, se basan en el rechazo absoluto a la intolerancia racista y segregacionista.

Uno de los usos y costumbres de la gente *rasta* es el consumir marihuana o *ganjah*, para cumplir con los preceptos *Ras Tafari*. Este hábito los ha clasificado socialmente como gente drogadicta y viciosa, sin beneficio para su nación, gente improductiva que solo se dedica a mantenerse ocupada con el uso de esta droga. Para los *Ras Tafari* este enervante natural no es dañino es más, lo consideran beneficioso para la salud y libre de toda adicción a su consumo, lo catalogan como hierba medicinal. La gente *Ras Tafari* en las montañas de Kingston usa *ganjah* solo en eventos, ocasiones especiales y ceremonias. Tienen prohibido fumar *ganjah* como simple recreación y placer personal. Los supuestos o falsos “*rastas*”, la consumen de manera desmedida y sin ningún respeto al *rastafarismo*. En otro sentido, ni el mismo H. Selassie I considerado *Jah Ras Tafari*, fumaba marihuana, así como tampoco portaba *dreadlocks*.

El grupo social que sigue al *rastafarismo* son ciudadanos de clase baja, hacinados en las montañas, que siguen la forma de vida de los primeros *cimarrones*, viviendo con solo lo necesario y tomando lo que encuentran para subsistir. Parte de la cosmovisión de los *Ras Tafari* se encuentra entre algunas costumbres tribales, la negritud, la esclavitud, la segregación, la religión y la política internacional que es compartida entre Etiopía y Jamaica. El hecho de participar activamente en defensa de estos derechos anularía todo pensamiento erróneo de que ellos solo se dedican a fumar marihuana, viviendo improductivamente a costa de otros.



Fotografía. Marcus Garvey, Emmanuel Charles Edwards VII y Haile Selassie I<sup>192</sup>.

<sup>192</sup> Recuperado el 31 de mayo de 2013 de <http://a4.ec-images.myspacecdn.com/images02/84/95aef96e92f49db94e1bb3973b6adbe/1.png>



Fotografía. Príncipe Emanuel Edwards con Haile Selassie, en su visita a la isla de Jamaica <sup>193</sup>.

### 1.6.2. Marcus Moshia Garvey el *Moisés Ras Tafari*

Marcus Garvey (1887-1940), nació en St. Ann's Bay Jamaica. Es considerado como San Juan el Bautista y como el *Moisés Ras Tafari*. Para el *rastafarismo*, *Jah* habría tenido cuatro reencarnaciones: Melquisedec, Jesucristo, H. Selassie I y finalmente el Rey Emmanuel Charles Edwards VII. Aunque para otros grupos las reencarnaciones son solo tres: Melquisedec, Jesucristo y H. Selassie I.

Para todos los regidores del *rastafarismo*, Marcus Garvey representa el inicio de esta filosofía y la idea de ser una diáspora, así como ser el precursor de la defensa de una supremacía negra en Jamaica. Sin embargo Jérémie Kroubo Dagnini, en una entrevista realizada a Barry Chevannes en Kingston Jamaica, menciona como uno de sus informantes, en 1930 se había convertido al *rastafarismo*, le confiesa como el mismo M. Garvey se deslindaba de toda responsabilidad al mencionar que el Emperador H. Selassie I era el mesías.

<sup>193</sup> Recuperado el 31 de mayo de 2013 de <http://a2.ec-images.myspacecdn.com/images02/92/93f69072a1084acc876dbcb649b505b9/1.jpg>

*Garvey sin duda sabía de esta creencia religiosa, porque los rastas se encontraban en la prensa en aquel tiempo. Y uno de mis informantes, que se convirtieron en un rastafari en la década de 1930, me dijeron que en uno de los Convenciones de Garvey, los rastas se presentaron y Garvey muy educadamente les dijo que no podían permanecer donde estaban sentados [...] y tuvieron que irse por la parte posterior [...]. Debido a que Garvey no hubiera creído que el Emperador era el Mesías [...]. Sin embargo, los rastas eran los primeros garveyistas porque creían en Garvey...<sup>194</sup>.*

En esta misma entrevista Barry comenta que Leonard Howell, y otros iniciadores del *rastafarismo* se consideraban seguidores de Garvey, así como de su profecía.

*Incluso gente como Leonard Howell [...], se han considerado como garveyistas, pero con la revelación de que llegó a ellos, entonces, ellos se consideran algo más allá de ser garveyistas, es decir, Rastafaris. Por lo tanto, es interesante porque a partir de esos mismos días, se había considerado a Marcus Garvey como un profeta, [...] se convirtió en un instrumento mediante el cual fue predicha la venida del Mesías...<sup>195</sup>.*

Se puede observar como Garvey no se consideraba un profeta, o “el profeta” de la religión *Ras Tafari* y Selassie tampoco se veía como el mesías anunciado por Garvey. Esta nueva religión y sus iniciadores como Howell, crearon una forma para alimentar un vacío en la gente más pobre de la isla de Jamaica, una manera de poder concentrar a esta población por medio de “falsas profecías” y “suposiciones”, que con el paso del tiempo se convirtieron en verdades. Verdades que son defendidas por gente *rasta* y no *rasta*, por personas fanáticas al *reggae* o personas adictas al consumo de marihuana sin tener presente el origen del *rastafarismo*.

*En los medios negros de América surgieron numerosos movimientos religiosos, bastante semejantes, en muchos puntos de vista, a la Iglesia Etíope de África. Entre ellos, el vudú haitiano es el más conocido; pero existen otros, como la iglesia africana ortodoxa de Marcus Garvey, que enseñaba que los ángeles eran negros y el dominio blanco, o los —rastafarianos— de Jamaica, que se dicen descendientes de los reyes de África y predicán el retorno a la tierra de sus antepasados. La secta fue fundada en 1936, durante la conquista italiana del reino del Negus<sup>196</sup>.*

---

<sup>194</sup> Kroubo, D. J. (2009). “Remembering Rasta Pioneers: An Interview with Barry Chevannes”. *The Journal of Pan African Studies*, Department of Anglophone Studies University Michel de Montaigne Bordeaux, Vol.3, Núm.4. P. 5.

<sup>195</sup> Kroubo, Op. Cit. P. 5

<sup>196</sup> Wauthier, C. (1966). *El África de los africanos: inventario de la negritud. Colección Tercer Mundo*. España: Editorial Tecnos. P. 265.

## 2. La negritud de los Ras Tafari en su carácter identitario

*“El lenguaje cotidiano refleja, como la vida misma, los valores culturales y morales de nuestra sociedad. Pero también los transmite y refuerza, de ahí el enorme poder de la palabra. Los prejuicios contra cualquier minoría o grupo social que se siente desfavorecido, perseguido o proscrito en algún momento de la historia, por razón de su sexo, etnia, o cualquier otro factor, enseguida afloran en el lenguaje cargando de connotaciones negativas los términos empleados para designarlos. Y como reacción, para contrarrestar o mitigar sus efectos y ocultar una realidad que se percibe como ingrata e indeseable, los hablantes a veces rehúyen o edulcoran la expresión por medio de eufemismos o bellas palabras” (1996)<sup>197</sup>.*

*“... desde 1552, Bartolomé de las Casas impugnaba el derecho de conquistar a los países americanos, pero subrayaba que la meta de la colonización debía ser la felicidad de los pueblos colonizados”<sup>198</sup>.*

*“Aimé Césaire es uno de los grandes poetas de la lengua francesa. Nacido en la Martinica y educado en París, amigo de André Bretón, Césaire, junto al senegalés Léopold Sédar Senghor y el guyanés León Damas, es el creador del concepto de la negritud y una voz inconforme con el triste papel que le ha sido asignado al Caribe”<sup>199</sup>.*

El iniciador de esta filosofía poética fue Aimé Césaire<sup>200</sup>, quien acuñó el término *negritud*. Césaire nació en Martinica y fue inspirado por el momento histórico literario de aquellos tiempos. En el *Cahier d'un retour au pays natal*<sup>201</sup> escrito en 1939, provocó un enorme interés para aquellos literarios, periodistas y poetas que buscaban elementos propios de la raza negra para expresar los sentimientos contenidos durante generaciones y que no habían podido ser escritos.

La palabra *Nègre*, tiene un sentido peyorativo. Esta palabra más que referirse a la gente con identidad negra y se ocupa para hacer mofa de la raza negra. El término proviene del anglo *nigger*, es por ello que Aimé Césaire, enfrenta a este término de manera más diplomática e intelectual escribiendo *negritud*, un término poético con un delicado toque francés.

---

<sup>197</sup> Rodríguez, G. F. (1996). “Lenguaje y discriminación racial. En torno a la negritud”. *Letras de Deusto, Universidad de Alicante*, Vol 26, Núm 70. Pp. 223-229

<sup>198</sup> Adonon, D. F. (comp.) (2003). *Estudios africanos, Colonización y en busca de Estado, nación y democracia. (La resistencia de los africanos al sistema colonial y su evolución)*. México: UNAM. P. 79.

<sup>199</sup> Cfr. Laprunne, O. P. (diciembre, 2003). *Perfil: Aimé Césaire. Letras Libres*. Recuperado el 24 de julio de 2013 de [http://www.letraslibres.com/sites/default/files/pdfs\\_articulos/pdf\\_art\\_9233\\_7266.pdf](http://www.letraslibres.com/sites/default/files/pdfs_articulos/pdf_art_9233_7266.pdf)

<sup>200</sup> Kohn, H. & Sokolsky, W. (1968). *El nacionalismo Africano en el siglo XX*. Buenos Aires: Edit. Paidós. Pp. 88-89.

<sup>201</sup> Villarelo, R. R. M. (1975). *Negritud y Colonialismo cultural en África*. México: FCPyS, UNAM. P. 16. “...cuatro aspectos de la negritud: color, raza, sicología y reivindicación, y añade: Conciencia de ser negro, simple reconocimiento de un hecho, que implica aceptación, toma la responsabilidad de su destino de negro, de su historia y de su cultura”.

Algunos autores como Aimé<sup>202</sup>, Depestre<sup>203</sup>, Fanon<sup>204</sup>, Fanon, Janheinz<sup>205</sup>, Kesteloot<sup>206</sup>, entre otros, describen a la *negritud* como un ente viviente en el alma de todos los hombres y mujeres de la raza negra; sin embargo pocos son los que comparten el mismo sentimiento. Considero que la negritud representa solo un sentimiento y que la mayoría de la raza negra esto es solo una utopía, algo que representa la esperanza de ser reconocidos y respetados sobre todo por la raza blanca. La decisión que han tomados los pueblos africanos y sus diásporas, con respecto a una autodeterminación, no se ha podido consolidar ya que todavía se carga con la sombra del genocidio, la segregación y el racismo; elementos que limitan y cortan toda intención de hacer valer la *negritud*.

Otro elemento importante que construye a la negritud son las religiones traídas de África, como el animismo, donde un *ser supremo*, mantiene en comunión a los africanos<sup>207</sup>. A los escritores y críticos de la negritud, el peso político y la importancia de defender a esta filosofía, carece de sustento e incluso expresan su oposición a ésta.

Para Peter Abrahams:

- *Lo que interesa al africano de una tribu es la compleja pauta de su posición dentro de su grupo y sus relaciones con los demás miembros de ese grupo. No es panafricanismo que sueña con la mayor gloria africana el día en que los blancos sean echados al mar. La aguda conciencia racial del negro norteamericano, o del sudafricano víctima del apartheid le es extraña. Las cosas importantes en su vida no son, de ninguna manera, la raza ni el color, hasta que la fuerza lo obliga a pensar en ella. Y la "madre África" es demasiado vasta como para inspirarle grandes sueños continentales*<sup>208</sup>.
- *La negritud es un fenómeno aplicable a todo movimiento de descolonización cultural, salvo por el nombre, que bien aplicable al «tercer mundo», podría llevar otro que sería el de africanitud para África, americanitud para América o asianitud para Asia*<sup>209</sup>.

---

<sup>202</sup> Cuaderno de un retorno al país natal, Era, México, 1969

<sup>203</sup> René. *Buenos días y adiós a la negritud*, Casa de las Américas, La Habana, 1980

<sup>204</sup> Fanon, Franz (1963). *Los condenados de la tierra* México: FCE.

<sup>205</sup> 1971. *Las literaturas neoafricanas*. España: Guadarrama.

<sup>206</sup> Université de Bruxelles (1963). *Les écrivains noirs de langue française: naissance d'une littérature*. Bruxelles : Editions de l'Université de Bruxelles.

<sup>207</sup> Kohn, H. & Sokolsky, W. *Op. Cit.* P. 95. "En Religion en Afrique, Marcus James dice que, entre la diversidad de cultura y geografía, hay pruebas de una uniformidad en esencia de la religión africana. Señala la adoración a un Ser Supremo entre los ashantis y los kikuyus, así como la creencia común africana de que haya una energía espiritual que existe en todo. ...".

<sup>208</sup> Kohn, H. & Sokolsky, W. *Op. Cit.* P. 96.

<sup>209</sup> Villarello, R. R. Ma. (1975). *Op. X* Cit. P. 10

Aunque parezca extraño, este autor considera a la *negritud* como un concepto identitario que sólo le pertenece a los países colonizados por Francia. Existe una línea imaginaria que divide a los territorios colonizados por los franceses y los ingleses, y al ser un término francés, éste sólo es aplicable a los países francófonos y no así a los anglófonos<sup>210</sup>.

*La negritud fue entonces una corriente literaria que tuvo repercusiones políticas, o bien, un movimiento que usó al arte y la cultura como medios para la toma de conciencia y la lucha ideológica*<sup>211</sup>.

Otro punto importante a estudiar es la identidad de los pueblos que se identifican con la *negritud* y que conforman una visión sociológica e ideológica<sup>212</sup> que hasta hoy se mantiene gracias a una fuerte relación cultural entre las diásporas africanas y de aquellos que nunca abandonaron el continente africano, o ya sea por decisión personal por algún tipo de conflicto político dentro de los parámetros migratorios han abandonado su nación. Estas dos visiones (la sociológica e ideológica), fortalecen el pensamiento de la *negritud* sin importar el tipo de idioma que se practique en cada país que hubiese adoptado la *negritud* como estandarte de libertad a sus derecho como raza negra.

Existen también resultados positivos de la *negritud*, los cuales se concretan en el apoyo al nacionalismo africano, es decir, al panafricanismo. Este movimiento popular se consolidó como se mencionó anteriormente, gracias a los diversos conflictos de violencia, motivados por el racismo y la segregación, dando como resultado la unión de diversos grupos que defendían sus derechos civiles y que, al cabo de algunos años conformaron una sola idea llamada panafricanismo.

---

<sup>210</sup> *Ídem*. Pp. 27-28. "Algunos sostiene que se encuentra limitada principalmente a la Costa Occidental [...] tal concepto es aplicable a los países de habla francesa debido a las misma política asimilacionista que provocó que los africanos asimilados se esforzaran «por aprehender de nuevo su pasado» [...]. En cambio los colonizadores ingleses a través de sí «indirect rule», dejaron su medio ambiente cultural acostumbrado a los colonizados, por lo que no se interesaron en encontrar su pasado tradicional. Argumentos inermes, ya que en toda África como es sabido, existen movimientos o ideologías con el mismo "espíritu" de la negritud, llámense "personalidad africana", "nacionalismo", "panafricanismo", "descolonización" –en el más amplio sentido de la palabra–".

<sup>211</sup> Varela, B. H. (1985). *Cultura y resistencia cultural: una lectura política*. México: Secretaría de Educación Pública y El Caballito.

<sup>212</sup> Villarello, R. R. Ma. *Op Cit*. Pp. 327-328. "Si se define la negritud como el movimiento ideológico que ha dado expresión en la literatura y en el dominio de las ciencias humanas –especialmente en la etnología y en la historia— al nacimiento africano [...]. Sartre había visto en la poesía negra una literatura comprometida, un arma milagrosa que dirigían contra la dominación colonial [...]. Al estudiar las concepciones marxistas de algunos poetas negros y su deseo de rebasar los límites raciales para identificar su lucha con la del proletariado...".



El panafricanismo es considerado como la reivindicación de unidad de los descendientes de africanos oprimidos durante la historia de la esclavitud y la diáspora creada a partir de la extracción de diferentes grupos tribales a todo lo largo y ancho del continente africano. Además el panafricanismo es un movimiento político, filosófico y cultural que enaltece el sentimiento de hermandad entre los africanos y afrodescendientes, que defienden los derechos de los negros.

Aunque la mayoría de los panafricanistas son africanos o personas afrodescendientes, el panafricanismo es antirracista en su base ideológica. El panafricanismo persigue la independencia, la igualdad y el respeto. Esto es muy distinto de la supremacía negra que busca el dominio de unos sobre otros; además no es incompatible con ninguna religión. El *rastafarismo* es panafricanista en su esencia pero el panafricanismo no es *rastafarismo*, ya que la mayoría de los panafricanistas no son *rastafaristas*. En otro punto tengo que destacar que el afrocentrismo puede ser un medio más para alcanzar los objetivos del panafricanismo, ya que el afrocentrismo aporta mucho a la filosofía del panafricanismo. Para el panafricanismo los conceptos derecha e izquierda, son sobre todo pensamientos políticos occidentales. Sin embargo, la mayoría de los líderes panafricanistas se declaran de izquierdas.

*Reconocidos como panafricanistas, se propusieron renovar la cultura ancestral africana y rescatarla del aparente olvido, para autodefinirse ya no como jamaicanos, sino como africanos expatriados de sus tierras y traídos por la fuerza a Babilonia. Marcus Mosiah Garvey (St. Ann 1887-Inglaterra 1940) sostenía que si los blancos podían concebir un Dios blanco y los asiáticos tenían también su propio Dios, de igual forma los pueblos negros habían encontrado un nuevo ideal, al que adorarían a través de la imagen de Etiopía. Aunque Garvey no se refería a un Dios particular, las distintas lecturas de la Biblia que otros estudiosos hicieron encontraron una confirmación en la coronación de Haile Selassie el 2 de noviembre de 1930. La profecía del “retorno del Dios Negro” se había cumplido<sup>213</sup>.*

María del Socorro Herrera define al panafricanista como:

*“toda persona que busca la liberación de África de toda forma de racismo, colonialismo e imperialismo; la unificación política, económica, militar y espiritual de todo*

---

<sup>213</sup> Cfr. Cruz, M., L. J. (s.f.). *África: escenario de la colonización, esclavitud e imperialismo*. Recuperado el 23 de abril de 2013 de <http://www.rebellion.org/docs/54020.pdf>

*el continente, así como la liberación de la explotación de todos los pueblos oprimidos del mundo, independientemente del color de la piel*<sup>214</sup>.

La coincidencia entre nación y Estado en África se deriva de que ambos conceptos son exportados a África. De ahí se desprenden los temas de la africanidad y su relación directa con los movimientos nacionales: cultura nacional e independencia nacional; una corriente de protesta popular y la otra, de carácter intelectual. Es la resistencia africana contra el sistema colonial. El panafricanismo y la *negritud* han sido esfuerzos por concientizar a los pueblos negros de su situación de dependencia. En sus inicios, el panafricanismo se caracterizó por el nacimiento de una literatura y por una sucesión de congresos. En cuanto a la *negritud*, ésta simbolizaba la lucha contra la asimilación cultural. La protesta popular y la de los intelectuales marchaban paralelamente sin interferirse. El neocolonialismo y el imperialismo son, desde 1960, las causas de la resistencia de los pueblos africanos.

La *negritud* es otro tipo de identidad y otra visión arraigada en la diáspora de la gente de raza negra<sup>215</sup> después de la conquista de América y el reparto del continente africano. El conjunto de iniciadores, fundadores y defensores de la *negritud*, son bastantes. Dejando una estela de luz en el camino para dar inicio e impulsar la filosofía *Ras Tafari*.

*...algunos escritores afro-centroamericanos son conducidos al acto de —buscar conexiones diaspóricas con otros pueblos afrodescendientes en el mundo— mediante la literatura [...] escritores afro-centroamericanos como David Mc Field (1937) de Nicaragua, Eulalia Bernard (1935), Quince Duncan y Shirley Campbell (1965) de Costa Rica emplean técnicas literarias que les permite formar conexiones que trascienden las fronteras del estado-nación. Esta estrategia posibilita la vinculación de la experiencia de negritud en sus respectivas localidades con la diáspora africana y la diáspora caribeña. Con esta negritud transnacional los escritores afro-centroamericanos expresan las raíces de su herencia caribeña y la memoria ancestral de África y sus rutas por abordar cuestiones de inmigración, dispersión, e identidad. De esta forma, escritores nombran autores (como Nicolás Guillén o*

<sup>214</sup> Herrera, B., M<sup>a</sup>. del S. (junio, 1995) *Los Rastafari de Jamaica: movimiento social de resistencia*. En América Negra Expedición Humana a la zaga de la América oculta. Bogotá, Colombia: Pontificia Universidad Javeriana. P. 110.

<sup>215</sup> Cfr. Hall, S., Dritz-Nilson, V. (s.f). *¿Qué es lo “negro” en la cultura popular negra?* Recuperado el 10 de julio de 2012 de <http://es.scribd.com/doc/13472147/Stuart-Hall-Que-es-lo-negro-en-la-cultura-popular-negra> “De acuerdo con Cornel West, [...] este momento, tiene tres coordenadas generales. La primera es el desplazamiento de los modelos europeos de alta cultura de Europa como sujeto universal de cultura [...] se trataba de una cultura contra la barbarie. La segunda coordenada es el surgimiento de Estados Unidos como potencia mundial y, consecuentemente, como centro de producción cultural y circulación globales. Este surgimiento es a la vez desplazamiento hacia la principal cultura popular estadounidense y sus formas tecnológicas de cultura de masas, como mediación de la imagen. La tercera coordenada es la descolonización del Tercer Mundo, caracterizada desde el punto de vista cultural por el surgimiento de las sensibilidades descolonizadas. Interpreto la descolonización del Tercer Mundo en el sentido de Frantz Fanon: incluyo en esa interpretación el impacto de los derechos civiles y de la lucha de los negros en la descolonización de las mentes de los pueblos en la diáspora negra”.

*Aime Cesaire), prácticas culturales (creencias espirituales), figuras históricas (como Marcus Garvey), y lugares de importancia en la Diáspora (Harlem, Cartagena, Kingston, Guinea) y los afirman retóricamente en expresar un sentido de la solidaridad, comunidad, conexión, o contacto en un —exilio racializado—<sup>216</sup>.*

Es importante mencionar que la resistencia de la raza negra, que busca mantener una identidad basada en la *negritud* o en el *rastafarismo*, integra una ideología colectiva recordando a aquellos libertadores desde inicios de la esclavitud africana. Como se mencionó anteriormente, el hecho de conquistar a una nación o a un pueblo determina su rumbo hacia una identidad forzada y la pérdida de su identidad heredada. Considero que este es las bases de toda resistencia que se ha visto obligada a no perder lo poco que le queda de esa identidad.

*Los afroamericanos sobresalientes sostuvieron la construcción bíblica de la identidad afroamericana, así como la representación monolítica de la negritud en pro de la solidaridad, ya que las diferencias entre los negros no se consideraban importantes en Estados Unidos<sup>217</sup>.*

La *negritud* intenta rescatar algo de esta identidad y cosmovisión del pasado, por defender lo perdido, y mantiene a los idealistas o ideólogos en una lucha constante que otorga a sus seguidores otro tipo de identidad, una identidad nueva y reformada sin la necesidad de verse obligado a tomar las armas, una identidad basada en principios morales y éticos que se ven acompañados de literatura, poesía y filosofía. Sin embargo todavía existen residuos de esta imposición identitaria, y que la vemos arraigada en la historia, en la religión y hasta en los alimentos de consumo diario.

*Se pondrá énfasis en la explicación de cómo la imposición de un poder político liberó la acción de fuerzas económicas modernas y en cómo la influencia del sistema de educación occidental fue introducida por la actividad de las misiones cristianas [...], la disolución de las sociedades pre-coloniales y a la degradación sociocultural de las sociedades colonizadas [...]. Pero un movimiento anticristiano que se desarrolla en oposición a las misiones y sus enseñanzas es una respuesta a la amenaza implícita contra la cultura tradicional, [...] hasta la toma de conciencia de la desaculturación, restituyendo así el dinamismo a las sociedades afectadas; la resistencia puede también apuntar hacia el trastocamiento radical de la situación de una manera utópica, apocalíptica o por levantamientos violentos sin futuro cierto; tales resistencias podrían en fin tener objetivos propiamente políticos<sup>218</sup>.*

---

<sup>216</sup> Mosby, E. D. (enero-junio, 2008). "Nuevos nómadas: Negritud y ciudadanía en la literatura centroamericana". *Revista virtual de estudios literarios y culturales centroamericanos, Mount Holyoke College*, Núm 16. Recuperado el 14 de abril de 2014 de <http://istmo.denison.edu/n16/proyectos/mosby.html>

<sup>217</sup> Driscoll, de A. B. & Márquez, P., P. C. (coord.) (mayo, 2001). *El color de la tierra. Las minorías en México y Estados Unidos*. México: UNAM, CISAN. P. 349.

<sup>218</sup> Adonon, D. F. *Op Cit*. Pp. 80-82

Aimé Césaire, Léon Gontran Damas y Léopold Sédar Senghor, en las Antillas Frantz Fanon y René Depestre; iniciadores y precursores de esta filosofía, inclinan la balanza de la *negritud* hacia una postura de valores africanos, como lo podría ilustrar el caso de Léopold Sédar Senghor, quien se convirtió en presidente de Senegal en 1960. Para los exponentes de los valores de la *negritud*, la filosofía está construida por intelectuales francófonos y con gran arraigo cultural hacia estos valores. Una parte de la filosofía de la negritud influyó en aquellos países donde el panafricanismo contiene cierta identidad latinoamericana, en particular en las comunidades de la diáspora africana.

La *negritud* proviene de un movimiento literario e ideológico al interior del continente, consolidado por francófonos intelectuales negros, políticos y escritores de Francia y de las colonias francesas en la década de 1930, las cuales unificaron una identidad hacia un rechazo al racismo, creían en un común denominador de lo que representaba la emancipación de la raza negra, así como un rechazo a la dominación blanca. Sus escritores como: Aimé Césaire, Léon Gontran Damas y Léopold Sédar Senghor, por nombrar algunos, implementaron un estilo literario realista de tendencia marxista para complementar su movimiento literario.

*En el momento en que África nacía a la libertad, los descendientes de los esclavos negros de América del Norte iniciaban su lucha contra la segregación racial. Este movimiento ha venido a ser como el pago de una deuda. Los intelectuales americanos de raza negra, como Marcus Garvey, Booker T. Washington y W.E.B. Dubois, han sido los creadores del panafricanismo. George Padmore procedía de Trinidad, y la «negritud» nació en las Antillas y en la Guayana francesa, a través de las obras de Césaire y Damas<sup>219</sup>.*

Césaire y otros poetas, consolidan su movimiento social en contra de la segregación racial, gracias a una combinación entre poemas, música, rebelión, racismo, dando como resultado una visión que alimente al *rastafarismo* en un contexto meramente poético. Césaire construye una *filosofía de los negro*; el rechazo de la “razón blanca”, la lógica en lo “primitivo”, proporcionando una nueva dimensión al reto del racismo occidental y la afirmación de una nueva dimensión. Consolidando una “esencia negra”, primicia que atrae a la gente por su novedad y sencillez<sup>220</sup>.

---

<sup>219</sup> Wauthier, C. *Op Cit.* P. 327

<sup>220</sup> *Ibidem.* P. 204.

La *negritud*<sup>221</sup> como inicio de la filosofía de identidad para la raza negra, consolida su principio gracias a la oralidad literaria de sentimientos expuestos en versos y prosas, en la que sus escritores e intelectuales exponen la grandeza de la raza negra.

Se considera que para comprender el *rastafarismo* es importante ser empático con la raza negra, ya que de otra forma es imposible defender y entender la *negritud*. Es por esto que la ausencia de color en la piel, limita a la gente de raza blanca para convertirse totalmente en un *Rastaman*. Es por esto que desafortunadamente en otros países los seguidores de esta filosofía lo han tomado como modo de consumo irracional ya sea en la música, la ropa y sobre todo con el abuso de la marihuana.

## 2.1. Las rebeliones antiesclavistas en el Continente Americano

Tanto en Jamaica, como en México, Colombia, Haití, y otros países de Latinoamérica se dieron eventos de grupos que se revelaron en contra de las coronas europeas. Estos levantamientos se suscitaron en diferentes años y a los grupos que los realizaron fueron nombrados: *marron*<sup>222</sup> en francés y *cimarrón* en español, que significa esclavo fugitivo<sup>223</sup>, el cual se adentra en las montañas para no ser capturado nuevamente.

*El fenómeno de resistencia del cimarronaje cuenta con un perfil singular en Afroamérica: la existencia actual en Colombia, de Palenque de San Basilio, un poblado de descendientes de palenqueros de la colonia, situado en las cercanías de Cartagena de Indias, uno de los principales puertos de llegada de africanos esclavizados en el Caribe. Los estudios antropológicos y lingüísticos de tal comunidad han permitido reconstruir perfiles de su funcionamiento en el pasado colonial y dibujar en el presente la presencia de un legado de*

---

<sup>221</sup> Wade, P. (enero-junio 2008). "Población negra y la cuestión identitaria en América Latina". *Universitas Humanística*, Núm.65. P.117. "La negritud es el rechazo no tanto del mestizaje, pero sí del blanqueamiento; es la afirmación del valor y la contemporaneidad de la cultura negra, y la afirmación de lo negro como una identidad personal y colectiva. —Aunque la negritud también puede funcionar como una ideología nacionalista, por ejemplo en el caso de Haití—. La autodeterminación indígena es la afirmación de soberanía y territorialidad indígena autónoma".

<sup>222</sup> Cfr. *Cimarrones y Cimarronajes* (s.f.). Recuperado el 11 de julio de 2012 de [http://www.colombiaaprende.edu.co/html/etnias/1604/articles-82835\\_archivo.pdf](http://www.colombiaaprende.edu.co/html/etnias/1604/articles-82835_archivo.pdf).

<sup>223</sup> Navarrete, P. M. C. (2001). "Cimarrones y palenques en las provincias al norte del Nuevo Reino de Granada siglo XVII". *Fronteras de la Historia. Instituto Colombiano de Antropología e Historia*, Núm. 6. P. 98. "...Los africanos reaccionaron frente a la esclavitud, escapando del control de sus amos y formaron aldeas en espacios de geografía inaccesible, fortificadas, muchas veces, con empalizadas, término del que tomaron el nombre genérico del palenque".

*África en su organización social, en su expresión religiosa y lingüística y en general en la rutina de su vida*<sup>224</sup>.

Las posibilidades de ser capturados y asesinados en las montañas eran casi nulas, ya que los colonos se mantenían ocupados administrando las nuevas tierras y controlando a los esclavos cautivos en las fincas o haciendas. Estos grupos bajaban de las montañas para saquear a las caravanas que transportaban diversos artículos; el botín, era repartido entre los integrantes del grupo rebelde, y aunque no siempre tenían éxito, su forma de sobrevivir y alimentarse era de una manera más simple, ya que solían tomar de la naturaleza lo indispensable para alimentarse; de igual manera lo hacían en el nuevo continente.

Es por esto que los *Ras Tafari* se adentran en las montañas altas de Jamaica, en los lugares de difícil acceso, y toman de la naturaleza lo indispensable para vivir. A este fenómeno le nombran *skuffling*, que significa —tomar de la vida todo lo posible—, sin hacer nada que beneficie al sistema establecido. La miseria llevó a muchos jóvenes a la delincuencia y la vagancia, estos fueron llamados *rude boys* (chicos rudos). Por su parte, los *Ras Tafari* llevan una manera más natural de subsistir sin dañar el medio ambiente y procurando estar en constante armonía con la tierra y con lo que ella provee, razón por la cual no ostentan lujos ni propiedades, no consumen alimentos prefabricados o enlatados. De aquí exactamente se desprende el pensamiento de que no deben consumir nada que provenga de la *Babylon* y representa uno de los elementos de rechazo hacia la cultura occidental.

La identidad en la *negritud* es usada como estandarte para resaltar su fuerza ante todas las demás razas. En este sentido, los sentimientos negativos derivados de la esclavitud, favorecieron el nacimiento de la negritud. De esa manera hasta nuestros días es posible ver como la expresión del sentimiento hacia todo lo que proviene de África y sus diásporas unifican a los Estados en una identidad colectiva. *Negritud* y política<sup>225</sup>, se unen

---

<sup>224</sup> Laviña, J. (coord.) (2005). *Esclavos Rebeldes y Cimarrones*. Madrid: Fundación Ignacio Larramendi y Fundación MAPFRE Tavera. P. 99.

<sup>225</sup> Kohn, H. & Sokolsky, W. (1968). *El nacionalismo Africano en el siglo XX*. Buenos Aires: Edit. Paidós. P. 86. “*Negritud y política. Se ha dicho que si la negritud no existiese, habría que inventarla. Para sus participantes significa la esencia distintiva del espíritu de la personalidad indígena africana o afroamericana...*”.

para alentar la cosmovisión de la raza negra, un único espíritu que estimula la ideología y la cultura.

*La retórica de la identidad dominante en Estados Unidos consideró lo blanco como sinónimo de condición de estadounidense y ciudadanía; la negritud era la otredad, y, como lo señala Toni Morrison en *Playing in the Dark*, la negritud llegó a representar este medio por el cual los blancos se habrían blancos, privilegiados y estadounidenses [...], Olaudah Equiano, a través del recuento de su propia vida, escrita en su autobiografía a finales del siglo XVII, muestra cómo los negros que fueron llevados a Estados Unidos sufrieron una transformación de identidad. Equiano, fue esclavo, tiene memorias vívidas de su primera infancia en la tribu del oeste de África; sin embargo, aun de después de haber recobrado su libertad, no regresa al África de su juventud para recobrar su identidad. Ya no es ahora es el africano occidental típico [...] Wheatley sabe que es de otra tierra, pero acepta la identidad que los blancos han impuesto y aprende a manipular su historia escrita y su retórica pública para labrarse un nuevo yo*<sup>226</sup>.

En un sentido más analítico, la descripción de la *negritud* como fenómeno de estudio puede hacer referencia a las diferentes descripciones del sentimiento de la raza negra, concentrado en la palabra como en el contenido poético y filosófico propio de estos sentimientos de rechazo social, de racismo, de muerte, entre otros tantos sentimientos o experiencias propias de la *negritud*.

## 2.2. Política literaria de la *negritud* y su influencia en los *Ras Tafari*

*“Y bien, ahora os pregunto: ¿No veis estos tambores en mis ojos?  
¿No veis estos tambores tensos y golpeados con dos lágrimas secas?  
¿No tengo acaso un abuelo nocturno con una gran marca negra?  
(Más negra todavía que la piel), ¿Una gran marca hecha de un latigazo?  
¿No tengo pues un abuelo mandinga, Congo, dahomeyano?  
Yo soy también el nieto, biznieto, tataranieto de un esclavo.  
(Que se avergüence el amo)”*<sup>227</sup>.

*“Los de la tierra negra son gente absolutamente rurales, sin razón, ni espíritu, ni práctica, no poseyendo ninguna experiencia en cosa alguna, y viviendo a la manera de las bestias salvajes, sin leyes ni orden”.*  
Hasan bin Muhammed al-Wazzan al-Fasi “León el Africano”.

<sup>226</sup> De Alvarado, D. B., Maerquéz, P. & Paz, C. (coords.) (2001). *El color de la tierra. Las minorías en México y Estados Unidos*. México: UNAM, CISAN. Pp. 74-75

<sup>227</sup> Guillén, N. (1974). *El apellido*. Obra poética: 1958-1972. Tomo II. La Habana: Editorial Arte y Literatura. Pp. 5-73

Esta imagen del África bárbara, tal y como lo pintaba León el Africano en el siglo XVI, ha sido para más de un intelectual europeo uno de los postulados de la misión civilizadora encomendada a la colonización...<sup>228</sup>.

Claude Wauthier se refiere al libro *Della descrizione dell'Africa et delle cose notabili che ivi sono* (*Descripción de África y de las cosas notables que ahí hay*), escrito por León el Africano por orden del Papa León X en 1520, ya que era un experimentado viajero e hizo recorridos al Magreb, Kano y Tombuctú, así como Constantinopla, Egipto y Arabia. Este es un ejemplo de las justificaciones que daban los países colonizadores, para conquistar y dominar a África. La explotación de las tierras, el saqueo de materias primas y recursos naturales, al igual que el tráfico y comercialización de humanos aceleraron una visión errónea de África. *Era necesario justificar la expansión colonial, y para ello el imperialismo desarrollará la tesis de la inferioridad racial y cultural*<sup>229</sup>.

*África, el continente desconocido, evoluciona de tal forma que, en pocos años, toma un lugar importante en el estudio de las relaciones internacionales [...], por la inexistencia, en las legislaciones coloniales, de derechos políticos para las grandes masas africanas, hizo que los movimientos independentistas se gestaran en la clandestinidad, [...] está a la búsqueda de su destino [...]. África empieza a obtener los primeros frutos de su lucha en 1956, fecha de independencia de Sudán, [...] diez años después otros 33 Estados independientes*<sup>230</sup>.

Se puede señalar que el nacionalismo en África es un sueño difícil de alcanzar dada la diversidad de idiomas que se hablan en todo el continente, así como también por la diversidad de grupos étnicos existentes, además de la heterogeneidad religiosa y cultural.

En África han sido varios los escritores, académicos, líderes nacionalistas, entre otros, que buscan la unificación de un África desmantelada por los antiguos colonizadores. Esta separación, si bien es cierto que ya existía antes de la llegada de los colonizadores, también es verdad que se incrementó aún más debido a la colonización y el cambio de idiomas; “gracias” a estas conquistas, surgió una gran barrera que hasta hoy es difícil de hacer a un lado. Hoy como antes, siguen justificando políticas de explotación. La probabilidad que tienen en este continente y sus pobladores para alcanzar la unificación

---

<sup>228</sup> Wauthier, C. *Op Cit.* P. 53.

<sup>229</sup> *Ibid.* P. 53].

<sup>230</sup> Contreras, G. J. (1971). *El panafricanismo, evolución y perspectivas*. México: UNAM. Pp. 7-8.



depende más de la decisión de intereses particulares que de los intereses de un pueblo. Hoy África vive con una nublada promesa de alcanzar su autodeterminación, promesas que solo dan falsas esperanzas.

Después de los movimientos independentistas, solo un grupo privilegiado ha disfrutado de esta recompensa, consolidando una nueva clase de poder otorgando a los inversionistas extranjeros los recursos naturales y la explotación de mano de obra barata al mejor postor. Sobre todo, este grupo se ha encargado de detener todo tipo de avances políticos y diplomáticos, en beneficio de un África más autosuficiente en este tema. Para conseguir la unidad de África, se tendría que romper con los tabúes del *tribalismo*, *balcanización*<sup>231</sup>, *personalismo*, *demagogia*, *neocolonialismo o regionalismo*...<sup>232</sup>.

Con todos estos elementos que limitan el reconocimiento de un África libre, y las problemáticas antes expuestas, los *Ras Tafari* en Kingston Jamaica, debieran cooperar y participar más en la política si es que en verdad desean una reinserción a Etiopía y seguir con sus decretos religiosos que marca el mismo *rastafarismo*. Ignorar lo que se vive, y dejar que otros sigan luchando por esta unificación, es un signo de desinterés social con los mismos etíopes, ya que hasta hoy es uno de los países del Cuerno de África que carecen de sustento alimenticio, falta de oportunidades laborales y donde el índice de mortandad es elevado<sup>233</sup>.

Los grupos de *Ras Tafari*, como los *Bobo Ashanti*, y las *Doce Tribus de Israel* o los *Elders* ponen de manifiesto el culto a *lo primitivo*, al igual que escritores como León Laleau, Francois Duvalier, Lorimer Denis y Carl Brouard<sup>234</sup>. Consolidan la importancia de sus raíces negras venidas de África y otorgan un esquema bien intencionado para que otros escritores fundamentaran pensamientos anti raciales.

---

<sup>231</sup> Borja, R. (2012). *Enciclopedia de la Política. Conceptos*. México: Fondo de Cultura Económica.

<sup>232</sup> Contreras, G. J. *Op. Cit.* P. 8

<sup>233</sup> Cfr. Golay, C. (s.f.). *El derecho a la alimentación*, Un derecho humano fundamental estipulado por la ONU y reconocido por los tratados regionales y por numerosas constituciones nacionales. Centro Europa-Tercer Mundo (CETIM). P. 19. Recuperado el 24 de julio de 2013 de <http://www.cetim.ch/es/documents/Br-alim-A4-esp.pdf>.

<sup>234</sup> Cfr. Golay, C. *Op. Cit.* P. 50.

Entre algunos de los escritores que siguieron estos principios encontramos al jamaicano Marcus M. Garvey, quien imprime en sus escritos sino poéticos si filosóficos *la nostalgia por África como paraíso perdido*<sup>235</sup>. Garvey difunde esta nostalgia en la isla de Jamaica y es a partir de ese momento entre los años 1920 a 1940, cuando inician los *Ras Tafari* con la pretendida idea de regresar al país de origen. Exige entonces al gobierno de Jamaica su pronto regreso a los diversos países de donde fueron extraídos, además, copian algunos pensamientos y exigencias de otros movimientos sociales de EE.UU, por ejemplo: *la indemnización económica por los esclavos traídos al continente americano*, idea que para muchos luchadores sociales resulta imposible de lograr. Es posible que esta idea haya surgido por la falta de oportunidades económicas en EE.UU. o como una forma de presionar al gobierno jamaicano al no poder obtener algunos derechos civiles. Sin embargo algunos de estos derechos han podido consolidarse, como la alimentación, la vivienda, el derecho al voto, etc.

Ya en siglo XX se escuchaban voces de protesta por el menosprecio de las culturas africanas y de los *Ras Tafari*, quienes no fueron y no son el único grupo que defiende esta filosofía de cultura *afro*. Por ejemplo, en Cuba nace el llamado *Avant la lettre*<sup>236</sup>, surgido de un movimiento afro-cubano, similar a la *negritud*, con temas extraídos del *folcklore*, emplean ritmos cubanos, defienden supersticiones africanas, entre otros Cabe destacar que en Cuba existe una aceptación a la identidad europea, al contrario de Haití y de Martinica o Dominica, al igual que en Jamaica.

Marcus Garvey trabajó en una imprenta de su pueblo en Saint Ann's Bay, desde muy joven. Después de varios años se convierte en líder de la *negritud* tanto en EE.UU. como en Jamaica, después de algunas situaciones políticas fue nombrado por algunos como *el profeta de una tierra prometida*. Por su carisma y capacidad de acción fue llamado por sus seguidores el *Napoleón Negro*. En 1907, Garvey empezó a militar en el grupo político *National Club*, que pedía la independencia de Jamaica. Para entonces muchos jamaicanos, al tener salarios bajos o no contar con empleos, emigraban a otros países de Latinoamérica para trabajar en la caña de azúcar, en las plantaciones de plátano o bien en la construcción

---

<sup>235</sup> Coulthard, R. G. (1968). *¿Crisis o Agotamiento de la negritud?*. Universidad de las Antillas, Centro Virtual Cervantes. P. 203.

<sup>236</sup> Coulthard, R. George. *Op. Cit.* P. 203.

del canal de Panamá. Garvey fue con su tío a Costa Rica, donde laboró en una plantación de plátano. Allí, los trabajadores no gozaban de ningún beneficio social y él empezó una campaña para exigir mejoras sociales a través de la conformación de sindicatos.

Se ocupó de crear varios periódicos para escribir sobre las condiciones de vida de los trabajadores. En Costa Rica; publicó *La Nación*; en Panamá, *La Prensa*. A raíz de sus actividades fue expulsado de Costa Rica, así visitó Nicaragua, Guatemala, Ecuador, Venezuela y Colombia, hasta que en 1912 Garvey volvió a Jamaica. Poco después viajó a Inglaterra, donde continuó sus estudios y pudo acceder a la universidad, mientras trabajaba en dos periódicos. Esa situación le permitió percatarse de la opresión que padecían los pueblos bajo el dominio imperialista británico.

En Londres, Garvey conoció a los líderes del movimiento panafricano. Después de la primera guerra mundial, existió una fuerte oleada de represiones y acciones segregacionistas en E.E.U.U. sobre todo en el sur de ese país, encabezadas por grupos racistas<sup>237</sup> como el *Ku-Klux-Klan*<sup>238</sup>.

El libro *Up From Slavery* fue una de las fuentes de su inspiración para iniciar una lucha anti racial. El escritor, Booker T. Washington nacido esclavo, estudió y fundó un colegio en Alabama en 1919, lanzó desde Nueva York el primer movimiento mundial por la negritud UNIA (Asociación Universal para el Mejoramiento del Negro, por sus siglas en inglés), bajo la consigna del *Regreso a África*, el lema era: *un Dios, un deber, un destino*.

El UNIA<sup>239</sup> celebraba reuniones y proporcionaba estudios a las personas carentes de medios. También organizaba debates y conciertos. Garvey necesitaba a gente de un nivel cultural medio para poder enseñar a los más desfavorecidos, así algunos miembros de la clase media se unieron a la organización, aunque no en cantidades suficientes como él hubiera querido, ya que la mayoría de las personas de esos estratos no quería ser llamada *negro*. En 1916, Garvey fue a EEUU y trasladó las oficinas del UNIA de Jamaica al barrio

---

<sup>237</sup> Wade, P. *Op Cit*. P. 120.

<sup>238</sup> Law, R. J. (2011). *The fall of the Ku Klux Klan in the Postbellum South*. (Tesis). San Diego State University. P. 4.

<sup>239</sup> Wade, P. *Op. Cit*. P. 127

neoyorquino de Harlem, donde había una gran colonia de descendientes de africanos. De esa forma el UNIA se expandió por todos los países donde había comunidades de origen africano<sup>240</sup>.

Garvey influyó y fue influenciado por el momento histórico que mantenía la región caribeña hundida en la esclavitud, así como en EEUU, donde se dieron múltiples enfrentamientos a consecuencia de las luchas raciales, que dieron la pauta para el surgimiento de nuevas concepciones sobre el nacionalismo, libertad, identidad y el nacimiento del concepto de la *negritud*.

*Los escritores de la negritud se refieren a la articulación de la lucha que llevan a cabo los intelectuales negros por la independencia de África y se basa en la distinción que hacen entre las llamadas a la rebelión y la exaltación de los valores negros*<sup>241</sup>.

*Victor Fernkiss, aunque reconoce que el término negritud, que fue acuñado por el escritor martiniqués Aimé Césaire en 1930, afirma: “En la zona de habla francesa predomina la cultura francesa y la actividad de esta naturaleza. Paradójicamente, es en esta misma zona donde ha florecido el concepto de negritud*<sup>242</sup>.

*También en Haití, se puso de manifiesto en las décadas 1920-40 el culto de lo primitivo. La generación de la revista “Les Griots” tales como León Laleau, Francois Duvalier, Lorimer Denis, Carl Brouard se entregaron a lo primitivo con entusiasmo*<sup>243</sup>.

### **2.2.1. Los primeros líderes antiesclavistas en la colonización y la post colonización americana**

La esclavitud<sup>244</sup> arrastró consigo las diásporas que hasta hoy se encuentran encalladas en países europeos y en el Continente Americano, descendientes de africanos que reclaman su regreso al continente y a su país de origen. En algunos casos como en EEUU, grupos civiles en defensa de sus derechos, exigen una indemnización económica por haber extraído a sus antepasados de África. Algunos de los lugares más importantes donde se resalta la *negritud*

---

<sup>240</sup> Cfr. Natural Rasta (s.f.). *Rivadavia 11428*. Recuperado el 5 de febrero de 2012 de <http://www.natural-rasta.com.ar/biogarvey.htm>.

<sup>241</sup> Wauthier, C. *Op Cit.* P. 212.

<sup>242</sup> Fernkiss, V, (1967). *África en busca de una identidad*. México: Unión Tipográfica Editorial Hispano Americana. P. 138.

<sup>243</sup> Coulthard, G. R. *Op Cit.* P. 203.

<sup>244</sup> Fohlen, C. (1999). *Los negros de Estados Unidos: La esclavitud*. Francia: Presses Universitaires de France, P. 16.

y su fuerza social contra la opresión política es en Harlem, Cartagena, Kingston, Guinea) conformando un sentido de “solidaridad, conexión, y contacto con un ‘exilio racial’”, no es casualidad que estas comunidades y países estén estrechamente arraigadas bajo un mismo sentimiento.

*En el mes de noviembre de 1733 ocurrió una de las primeras rebeliones africanas en América cuyos resultados fueron favorables. Los africanos esclavizados de la isla de St. Juan (una isla dentro de las Islas Vírgenes hoy posesión de Estados Unidos) derrotaron al ejército danés; asumieron el control de la isla y enarbolaron su propia bandera. Esa insurrección fue la primera acertada en el mundo nuevo después de varias rebeliones que tuvieron sus inicios desde el mismo momento en que los africanos pisaron las tierras del Continente Desconocido. En Panamá se documenta que las primeras rebeliones ocurrieron en 1527 y para los años 1547 Bayano y Felipillo habían establecido sus palenques pero fueron reprimidos violentamente; Gaspar Yanga, México en 1537; Zumbi, en Brasil, en 1655; los cimarrones de Jamaica en el siglo 17 y la rebelión de L' Amistad en 1839. Seis meses duró la anhelada libertad. Los africanos fueron finalmente derrotados y masacrados por una coalición de tropas enviadas por las otras colonias europeas en la región como refuerzos para las tropas danesas. El ataque despiadado de la coalición serviría de duro escarmiento para futuras luchas, no obstante los negros esclavizados no desmayaron en sus esfuerzos para lograr su libertad. Las rebeliones a través de las Américas se generalizaron y culminó con la formación del primer país libre e independiente en América Hispana; Haití en 1804<sup>245</sup>.*

Dentro de este grupo de luchadores sociales encontramos a líderes políticos, académicos, religiosos, poetas y músicos, pero sobre todo africanos esclavos, quienes fueron los primeros en revelarse en contra de la esclavitud, existe una lista enorme donde nombrare a los más destacados con la intención de visualizar la importancia de la base ideológica de los *Ras Tafari*.

- Rey Bayano caudillo panameño, quien fuera capturado de la tribu de Mandinka al oeste de África, condujo las más grandes de las rebeliones del siglo en Panamá en el año 1552 aproximadamente, dirigiendo a esclavos rebeldes conocidos como *cimarrones* quienes después de su huida instalaron regiones autónomas.

*En Hispanoamérica, se llamó cimarrón a los esclavos rebeldes, algunos de ellos fugitivos, que llevaban una vida de libertad en rincones apartados de las ciudades o en el campo denominados palenques o quilombos. Posteriormente, en Cuba se adoptó preferiblemente el vocablo jíbaro para referirse los cimarrones<sup>246</sup>.*

---

<sup>245</sup> Clarke, D. (marzo,1999). *History of American Slavery*. Londres: PRC Publishing Ltd. P.192.

<sup>246</sup> Cfr. Fundación Wikimedia, Inc. (9 de abril de 2014). *Negro Cimarrón*. Recuperado el 10 de mayo de 2014 de [http://es.wikipedia.org/wiki/Negro\\_cimarr%C3%B3n](http://es.wikipedia.org/wiki/Negro_cimarr%C3%B3n)

- Rey Miguel, caudillo venezolano en las minas de Burían, hizo frente a los españoles en 1533. Después de un tiempo él se nombró rey de esta nueva comunidad de negros liberados.
- Rey Yanga. Gaspar Yanga (México), supuesto miembro de la familia real de Gabón, jefe de un grupo de esclavos asentados cerca de Veracruz, México. Alrededor de 1570, escapó a las montañas construyendo una colonia libre, fue proclamado rey, fundó el poblado de San Lorenzo de los Negros. Yanga fue el primer pueblo de negros libres de América<sup>247</sup>.
- Rey Benkos. Benkos Bioho (Colombia), 1500-1619. Lideró la más grande insurrección en la actual Colombia, se convirtió en un símbolo de independencia para los esclavos fugitivos.
- Rey Barûle. (Colombia) Había sido importado de Jamaica junto con un grupo de esclavos rebeldes de la Corona Británica. El 18 de febrero de 1728 se inicia la *Guerra por la Libertad*, contienda entre cimarrones y españoles. La corona española les supero en estrategia y experiencia militar, aplastando al movimiento el 19 de Febrero de 1728. Hasta hoy se sigue con esta lucha a favor de la comunidad negra y la *Restauración Cultural* de todos los afrocolombianos a través de su Movimiento de Restauración Cultural Barûle. Es tal la identidad negra en Colombia que existe una cumbia colombiana llamada *Cumbia Barulera*<sup>248</sup>.
- Olaudah Equiano. Gustavus Vassa (EE.UU), 1745-1797. Escritor africano del siglo XVIII, vivió en Inglaterra y en algunas colonias americanas. Nacido en Essaka en la región de Nigeria, a los once años fue tomado esclavo por la Marina Real.
- Jean San Malo, (EE.UU) murió en 1784, también conocido como Juan San Malo, era el líder de un grupo de esclavos fugitivos de Luisiana, bajo dominio español. San Malo y sus cimarrones fugitivos vivieron en los pantanos al este de New Orleans.
- Jean-Jacques Dessalines. Emperador Jacques I, (Haití) 1758-1806 fue un líder de la Revolución haitiana que proclamó la independencia del país el 1 de enero de 1804 y fue

---

<sup>247</sup> Cfr. Velázquez, M. E. (4 de enero de 2010). "Yanga fue el primer pueblo de negros libre en América, lo cual es muy poco conocido en el mundo y debe ser motivo de orgullo". Citado por Grande Solís, José Alfredo. "El primer pueblo libre de América". *El Sol de Córdoba*. Recuperado el 4 de abril de 2012 de <http://www.oem.com.mx/elsoldecordoba/notas/n1464462.htm>

<sup>248</sup> Cedrón, P. L. G. (CD audio) (1983). *La Cumbia Barulera*. Interpreta: La Sonora Dinamita, Álbum: 16 éxitos de la Sonora Dinamita, Disquera: Discos Peerless, México.

su primer gobernante. Participó en las revueltas de los esclavos de la colonia francesa de Saint Domingue.

- Henri Christophe. Rey Henri I (Haití) 1767-1820, fue un esclavo liberado que participó en la lucha haitiana por la independencia y se auto promulgó rey de la mitad septentrional del país. Nacido en la Isla de San Cristóbal. Se autoproclamó presidente del "Estado de Haití" en 1807. En 1811 convirtió el Estado en reino y se proclamó rey.
- Denmark Vesey. Dinamarca Vesey (EEUU) 1767-1822, originalmente se llamaba Telemaque, era un esclavo afro-americano y más adelante un hombre libre, quien planeó la que habría sido una de las rebeliones más grandes de EEUU. en Charleston, Carolina del Sur.
- Frederick Douglass (EEUU) 1818-1895, escritor, editor y orador abolicionista estadounidense famoso como reformador social. Fue conocido como *El Sabio de Anacostia* o *El León de Anacostia* y es uno de los escritores afroamericanos más importantes.
- Booker Taliaferro Washington (EEUU) 1856-1915, escritor, educador y líder político. Nació siendo esclavo, aprendió eventualmente a leer y escribir mientras que trabajaba. Desempeñó un papel muy prominente en política negra.
- Harriet Tubman (EEUU) 1821-1913, nacida en Maryland, siendo esclava huyó hacia a Filadelfia, para ayudar a otros esclavos. El precio por su cabeza era de 40.000 dólares; nombrada como la "*Moisés de su pueblo*" por sus esfuerzos en la liberación de los esclavos.



Fotografía 20. Harriet Tubman<sup>249</sup>.

---

<sup>249</sup> Recuperado el 23 de septiembre de 2011 de <http://www.unf.edu/floridahistoryonline/montgomery/images/Harriet%20Tubman.jpg>

- William Edward Burghardt Du Bois (EEUU) 1868-1963, activista, defensor de los derechos civiles además de filósofo, escritor e historiador. Desde 1900 se convirtió en uno de los mayores propulsores del panafricanismo.
- El-Hajj Malik El-Shabazz (Malcolm Little). Conocido como Malcolm X (EE.UU) 1925-1965, líder social y ministro religioso quien fuera defensor de los derechos humanos de los afro-estadounidenses, su autobiografía declara que su madre fue amenazada por el Ku Klux Klan mientras estaba embarazada de él, fue uno de los seguidores de Marcus Garvey.
- Rosa Louise McCauley. Conocida como Rosa Parks (EEUU) 1913-2005, figura importante del Movimiento por los Derechos Civiles en EEUU, quien se hiciera famosa por haberse negado a obedecer al conductor del autobús para que cediera el asiento a un blanco y moverse a la parte de atrás del autobús.
- Dr. Martin Luther King Jr. (EEUU) 1929-1968, ministro de la iglesia bautista y activista para el Movimiento por los Derechos Civiles en EE.UU. Llevó a cabo marchas por el derecho al voto y la discriminación racial.
- Robert George "Bobby" Seale (EEUU) 1936, era un activista militante que con Huey P. Newton y Bobby Hutton, fundó el Partido de las Panteras Negras para la Defensa Propia en 1966. H. Selassie I se enteró de la lucha afroestadounidense por los derechos civiles cuando se unió a la Asociación Afro-Americana (AAA). Admiraba inmensamente a Malcolm X, estando convencido de la idea de que la gente negra tenía que defenderse contra la brutalidad blanca y la desigualdad educativa.
- Ángela Yvonne Davis (EEUU) 1944, política marxista y activista afro estadounidense. En 1969 fue expulsada de la Universidad de California, donde impartía clases de filosofía como profesora auxiliar. Estuvo relacionada con el partido político de las Panteras Negras. En 1974 se integró al Comité Central del Partido Comunista. En 1976, tras publicar su autobiografía, regresó a la enseñanza. Años más tarde, en 1984, presentó su candidatura a la vicepresidencia de su país.
- Aimé Fernand David Césaire (Martinica) 1913-2008 fue un poeta y político francés. Fue el Ideólogo del concepto de la negritud y su obra ha estado marcada por la defensa de sus raíces africanas.



- Léopold Sédar Senghor (Senegal) 1906-2001, poeta que llegó a la Jefatura del Estado de Senegal, catedrático de gramática. Fue ensayista, político y miembro de la Academia francesa.
- Léon-Gontran Damas (Guayana Francesa) 1912-1978, mulato de ascendencia europea y africana; poeta y político. Fue uno de los fundadores del movimiento de la negritud.
- James Joseph Brown. (EEUU) 1933-2006, cantante de *soul* y *funk* estadounidense, conocido como "*the Godfather of Soul*" (El Padrino del *Soul*). Cantante del gueto en Harlem, Brown vivió en carne propia la segregación y discriminación racial. Comentaba que *los músicos negros no tenían más de que escribir que no fuera de lo que vivían y hablaban de lo que pasaba*. En 1968 se pronunciaba entre la comunidad negra el slogan *La no violencia en la integración* del Dr. Martin Luther King Jr, así como la llamada *Identidad Negra* de Malcolm X y *La Revolución Armada* de Las Panteras Negras. Ante los conatos de violencia, Brown dijo: *La mejor solución de un pueblo es escoger lo negativo y hacerlo positivo, Say Il Loud, I'm Black and I'm Proud- Soy negro y me alegro*, título de una canción de Brown que en esos días dio un impulso para seguir con la lucha de los derechos civiles, sin incitar a la violencia, enalteciendo a la raza negra<sup>250</sup>.
- George Clinton (EEUU) 1941, cantante, compositor y productor. En los años 70 fue uno de los pioneros del funk, un estilo relacionado con el *rhythm and blues*. Junto con el cantante estadounidense James Brown y bandas como Kool & The Gang, Commodores y Earth, Wind & Fire contribuyó a que la música popular de la comunidad afroamericana llegase a una amplia audiencia.
- Williams "*Bootsy*" Collins (EEUU) 1951, músico bajista y cantante de funk, conocido especialmente por sus trabajos con James Brown y con las dos bandas estandarte de movimiento P-Funk, Parliament, Funkadelic & The P-Funk Allstars, lideradas por George Clinton. A partir de esos momentos de la historia de la música negra en EE.UU. Bootsy sería el último heredero de la música *funk*, ya que después surgiría un nuevo ritmo llamado *Hip-hop*, naciendo de las bases de la música *funk*. Para George Clinton y Williams "*Bootsy*", la actitud de la nueva generación de jóvenes afroestadounidenses, era el ya no hablar de la segregación y la problemática racial vivida en décadas

---

<sup>250</sup> BBC (2005). *La Historia de la música negra (Soul Deep: The Story Of Black Popular Music (TV))*. [Video] Reino Unido.

anteriores, para los jóvenes comenzaba una forma diferente de ver y defender su negritud, asimilando su historia como descendientes de negros esclavos. Es por esto que parodiaban en sus presentaciones haciendo referencia a todos esos estigmas que lastimaban a la comunidad negra a tal grado, que al fundar la banda The P-Funk Allstars, presentaban un espectáculo fuera de serie el cual según Clinton, la raza negra venía del exterior de la tierra viajando en la nave llamada The Mothership, en el que sus tripulantes eran Afronautas quienes llegaron a la tierra a Funkizar. Su planeta de origen era Funkapus y su líder era el Dr. Funkistein, para estos músicos The Mothership representaban la Biblia, la liberación y el mesianismo<sup>251</sup>.



Fotografías: (Izq). Funkadelic, Parliament & The P-Funk Allstars and The Afronautas<sup>252</sup>.  
(Der). Dr. Funkenstein y The Mothership<sup>253</sup>.

En el siglo XX existieron tanto en Francia como en EEUU varios escritores quienes reflejaron la negritud, tanto en libros como en periódicos, el idealismo y sus principios comunistas. Entre estos se destaca a Festus Claudios McKay de Jamaica, quien nunca pudo llegar a ser miembro del partido comunista, ya que después de hacer una corta visita a la URSS declaró que *el comunismo era represor*. De igual forma, en la ciudad de Harlem cuna del renacimiento literario negro afroestadounidense, dio a conocer obras de teatro relacionadas con el tema del sentimiento de la negritud, escribió para estas presentaciones novelas como *Home to Harlem* (1928), *Banjo* (1929), y *Bananas Bottom* (1933),

<sup>251</sup> BBC (2005) *Op. Cit.*

<sup>252</sup> Recuperado el 10 de abril de 2011 de <http://www.alphapuprecords.com/art/pfunkallstars-620x349.jpg>

<sup>253</sup> Recuperado el 10 de abril de 2011 de [http://4.bp.blogspot.com/\\_OevcnTYaOTk/RduNsXIFV5I/AAAAAAAAAtg/4PVgVdZyol8/s320/georgeclinton.jpg](http://4.bp.blogspot.com/_OevcnTYaOTk/RduNsXIFV5I/AAAAAAAAAtg/4PVgVdZyol8/s320/georgeclinton.jpg)

*Gingertown* (1932), *A Long Wayfrom Home* (1937) y *Harlem: Negro Metropolis* (1940), *Harlem Shadows* (1922), *SelectedPoems* (1953)<sup>254</sup>. Escritores como Claude McKay, son el resultado del nacimiento de la identidad en aras de la negritud en Jamaica.

La lucha social en EEUU tomó fuerza importante, gracias a la música, que facilitó la comunicación entre los líderes sociales y la misma comunidad negra de jóvenes, que buscaban un ideal a defender y un motivo para enaltecer su identidad negra.

La música ha jugado un papel importante para toda causa social. Así es como Haití, Jamaica, Etiopía y EEUU comparten una *negritud* por los sonidos vibrantes de los tambores africanos dando como resultado la música *reggae*, que es una fuerte combinación entre música tribal con la música mezclada del *rock* y otros elementos armónicos, que ha alimentado el espíritu y la esperanza de una lucha conjunta entre la sociedad negra de todo el mundo.

*Fueron miles los combates que se libraron y miles los hombres que prefirieron morir por sus propias manos antes que someterse. Es por eso que el período colonial es calificado frecuentemente por los negros como —el tiempo de la fuerza— [...]. Los líderes nacionalistas modernos se han valido del ejemplo de estos primeros combatientes para llevar a cabo su lucha de liberación*<sup>255</sup>.

### **2.3. Negritud excluyente en Kingston: racismo ente la misma sociedad de raza negra**

*“El nacimiento de una religión universal es sólo ligeramente más probable que el de una lengua universal. Las postrimerías del siglo XX han conocido un resurgir global de las religiones en todo el mundo. Tal resurgir ha supuesto la intensificación de la conciencia religiosa y la aparición de movimientos fundamentalistas. Con ello ha acentuado las diferencias entre las religiones”*  
Samuel P. Huntington.

Puedo señalar que existen los lados extremos como el anarquismo negro, o también llamada *supremacía negra* o *supremacismo negro*, como ideología racial radical, que son la base de

<sup>254</sup> Fohlen. C. (1999). *Los negros en Estados Unidos*. Barcelona: Edit. OIKOS TAU. P. 59.

<sup>255</sup> Adonon, *Op. Cit.* P. 80.

la superioridad de la raza negra, la cual si bien es cierto sería la antítesis de la supremacía blanca (raza aria-nazismo), intentan superponerse sobre todas las demás razas, conformando grupos de choque, los cuales se enfrentan en maza o en pequeños grupos, para lastimar, amedrentar, humillar, y hasta en ocasiones asesinar a personas de otras razas supuestamente “inferiores” a las suyas.

<i>Tabla</i>			
<i>Población de Jamaica por Razas</i>			
<i>Categoría</i>	<i>%</i>	<i>Categorías</i>	<i>%</i>
<i>Africanos</i>	<i>76.8</i>	<i>Negros</i>	<i>76.8</i>
<i>Afro-Europeos</i>	<i>14.6</i>	<i>Cafés</i>	<i>20.0</i>
<i>Afro-Este de India</i>	<i>1.7</i>		
<i>Afro-Chinos</i>	<i>0.6</i>		
<i>Otras minorías</i>	<i>3.1</i>		
<i>Europeos</i>	<i>0.8</i>	<i>Blancos</i>	<i>0.9</i>
<i>Sirios</i>	<i>0.1</i>		
<i>Indios del Oriente</i>	<i>1.7</i>	<i>Asiáticos</i>	<i>2.3</i>
<i>Chinos</i>	<i>0.6</i>		

*Como indica la Tabla, hay varios minoritarios étnicos en Jamaica: Siria, abrumar, y las Indias Orientales. Estos grupos se caracterizan por su segregación en uno o más nichos ocupacionales en la estructura económica. Lowenthal argumenta que debido a la élite europea y afro-europeos denigran las actividades empresariales, optaron por no competir en esos campos. Inicia en las Indias Occidentales está dominado por las minorías étnicas (Lowenthal 1972, 194).*

*Aunque un grupo étnico minúsculo de judíos en Jamaica hoy ejercen un poder considerable... las élites europeas y afro-europeas, familias judías controlan muchas de las empresas económicas más grandes (Reid, 1977). Antes de las políticas socialistas del gobierno de Manley causaron la redistribución del control sobre sectores clave, las familias judías controlan la fábrica única de cemento, Gleaner Company, la estación de radio independiente, la mayor compañía de ron, y la compañía telefónica.*

*Los chinos llegaron a Jamaica como trabajadores contratos de emisión de raíces en la década de 1850 y 1860 y como migrantes de otros territorios del Caribe en los años posteriores. El propietario chino de una tienda de comestibles es un estereotipo omnipresente en el Caribe; tiendas de alimentos son llamados localmente "Tiendas de China".*

*Las secciones africanas y afro-europeas de la sociedad a menudo llamaban a los chinos como: codiciosos y avaros (Lowenthal 1972, 206-7). La hostilidad latente contra los chinos llegó a lo más alto en agosto de 1965 en los disturbios denominados anti-chinos<sup>256</sup>.*

Diversos grupos políticos y sociales se organizaron para intentar detener este tipo de actividades deshumanizadas. Estos grupos, permanecieron durante varios años y hasta nuestros tiempos algunos siguen vigentes. Algunos de estos grupos tal vez se olvidaron de la base de estas intenciones por defender sus derechos individuales y de raza; estos grupos, han rebasado su punto de intención, transformándose en anarquistas de supremacía negra y ahora son ellos quienes aplican las prácticas de violencia, muerte, humillación, etc, para intentar posicionarse por encima de las demás razas, sobre todo a la raza blanca y a todo lo que viene de la cultura occidental.

Al principio el anarquismo fue fundamentado por los europeos, por ejemplo los jóvenes *punk*, quienes reprobaban las diversas actividades y maneras de gobernar de la corona inglesa. Esto motivo a jóvenes de diversos países a nivel mundial para intentar transformar a la sociedad y su gobierno.

Después de varios años y sobre todo en el siglo XX, los diversos grupos juveniles siguieron expresándose de diversas maneras, para mantener viva estas luchas sociales que al final del día, se agruparon con otro tipo de ideas, o de grupos que estaban enfocados al narcotráfico, prostitución, etc. Dentro de estos grupos el más conocido en EEUU el *Partido de las Panteras Negras* mejor conocidos como *Las Panteras Negras*. Stephen, Curtis menciona a Stokely Carmichael al afirmar: *Cuando habláis de Black Power, habláis de la construcción de un movimiento que aplastará todo lo que la civilización occidental ha creado<sup>257</sup>*, que después de estar en contra del sistema y de las prácticas segregacionistas de algunos grupos racistas, se convirtieron en anarquistas de raza negra, este grupo en particular buscaba una *revolución económica y cultural*, conformando una distancia entre la dominación racista, el capitalismo y el Estado, frente a la identidad africana, la cultura, y todo lo que viene del continente africano.

---

<sup>256</sup> Walters M. Anita; *Race, Class and Political Symbols; Rastafari and Reggae in Jamaica Politics*. Edit: Transaction Books NewBrunsw(USA) and Oxford (U.K). Pp. 39-41.

<sup>257</sup> Curtis, S. (septiembre-octubre, 2006). "Crisis". *Life of a Party*, Vol. 113. Pp. 30-37.

La supremacía negra podría considerarse de ideología racista radical. Esta idea, motivo al odio a la raza blanca, considerándola su enemigo al punto de señalar que debía ser exterminada.

William L. Van De Burg, autor de *A New Day in Babylon* afirma que: *los líderes del movimiento nunca tuvieron tanto éxito seduciendo a la gente como en convencerles de que tenían suficiente poder en sí mismos para escapar de su prisión de auto odio*<sup>258</sup>.

En Kingston existe una política segregacionista entre la sociedad donde negros descendientes de esclavos, blancos, chinos, españoles, latinos, británicos y estadounidenses, se disputan el puesto de la raza más segregacionista de la isla jamaicana.

*En el aspecto político, la negritud llega irremisiblemente a discusiones de tipo racial, al tratar de dar al panafricanismo un contenido concreto. Nos llevaría, asimismo, a plantearnos la interrogante de si el negro discrimina a elementos de otras razas, al existir una solidaridad africana y de color diferente a los blancos*<sup>259</sup>.

En Kingston existe una discriminación racial ya que existe en la actualidad una lucha racial, este tema es la menos atendida por el gobierno, un problema que ha sido aprovechado por los partidos políticos, la cual marcan las diferencias de las clases sociales y raciales. La clase social y política mejor posicionada está en la gente blanca, que si bien no son una mayoría, son quienes retienen la mayor parte de los ingresos económicos al igual que un estatus político que se hace presente en la cámara de diputados y en la presidencia de la república dirigiendo al país de manera velada ocultando sus intenciones y propósitos ya sea personales o de grupo. La clase media es ocupada por pequeños comerciantes, intelectuales, políticos de baja y mediana influencia social. Este grupo contiene a la sociedad de clase baja con promesas en campañas políticas que en su mayoría son incumplidas, tiene comportamientos falsamente reaccionarios o podría nombrarse anarquistas y que no necesariamente se les pueda nombrar liberales pero que están en contra de la clase alta, haciendo sentir a la clase baja que son parte de ellos y que entienden sus problemas y necesidades, saben utilizar a la clase baja formando grupos de choque

---

<sup>258</sup> Van De Burg, W. L. (1992). *New Day in Babylon: The Black Power Movement and American Culture, 1965-1975*. Chicago: The University of Chicago Press. P. 306.

<sup>259</sup> Contreras. *Op Cit*. Pp. 21-22.

entre los mismos estratos sociales y en ocasiones hasta en contra de otras razas sobre todo con los provenientes de Oriente. Manifiestan rechazo social con enfrentamientos físicos y verbales en contra de las sociedades diferentes a la raza negra, pero que están incluidas como inmigrantes en Jamaica como por ejemplo pequeños grupos de comunidades chinas, japonesas, hindúes, etc; ya que son consideradas como impuras y fuera de su contexto identitario. La clase social baja tiene comportamientos racistas entre la misma gente negra, haciendo distinción entre los descendientes negros que son los más afortunados, seguidos de los mulatos, mestizos resultantes de la mezcla de blancos y negros o negros con otros grupos étnicos, esta variedad es amplia y en su máxima expresión de colores, los jamaicanos desarrollan un repudio entre sus mismos connacionales.

*Esta mayoría son las personas de origen africano que a lo largo de la historia han sido rezagadas y han vivido bajo un —yugo— racial que ya no existe, y hoy día son el mayor porcentaje de población en Jamaica. Por otro lado, en el plano económico, Jamaica vive del turismo que se exporta a través de símbolos como el reggae cuyo mayor exponente es Bob Marley, no obstante Jamaica también es el mayor productor de bauxita, material utilizado para fabricar el aluminio. En términos culturales, Jamaica ha tratado de homogeneizar su cultura y romper con los lazos de los valores coloniales británicos, sin embargo vive con esos valores de jerarquización social que lo han llevado a marginarse. La problemática actual de Jamaica se traduce en una profunda crisis social y política que ha tenido graves consecuencias económicas y sociales. Esta inestabilidad ha resultado en un vacío de poder muy interesante que ha privado el alcance de un mayor desarrollo en el país. Si esta inestabilidad se logra comprender, el país se vería totalmente beneficiado con un proyecto de nación que resolvería problemas como la educación, los índices de violencias tan altos, así como la concentración de riqueza en unas cuantas manos<sup>260</sup>.*

Está bien identificado que en Jamaica existe una parte de la población negra que se ha vuelto más racista que los grupos blancos, donde los chinos y hasta latinos, son los grupos sociales más vulnerables ante este racismo. Incluso algunos poetas han escrito de manera si no directa, si por su involuntaria absorción del discurso racista<sup>261</sup>.

*El sistema de jerarquización social no ha cambiado, puesto que las élites de origen africano no se reconocen como africanos, sino que tienden a sentirse como blancos en cuerpos de africanos y esto es lo que determina su condición de influencia tanto política como económica. Estos valores y tradiciones son el resultado de una independencia donde no hubo una identidad que despertará la conciencia nacional de identidad jamaicana. Por otro lado, los valores británicos coloniales que persisten han logrado que la mayoría de raíces africanas sea*

---

<sup>260</sup> López, O., L. A. & Reséndiz, P. A. (s.f). *La crisis de Jamaica*. México: ITESM. P. 1.

<sup>261</sup> Driscoll, de A.B. & Márquez, P., P.C., coord. (mayo/2001). *El color de la tierra – Las minorías en México y Estados Unidos-*, UNAM, CISAN. Pp. 75-76

*relegada y excluida socialmente, lo que ha dado pie a una generación de violencia y pobreza*<sup>262</sup>.

Desafortunadamente no todo lo que es *negro* representa *negritud*, para los *Ras Tafari*, el simple hecho de ser una persona —negra— significa que se africano, pero para otros negros que nacieron en EEUU, Colombia, México, Brasil, entre otros países, esta visión es diferente. Por ello se debe entender que resultaría poco constructivo predicar con esta filosofía, en particular porque no todos los negros desean regresar a África, evitan identificarse con el mismo continente y sus tradiciones. Es por esto que la teoría *Ras Tafari* es una teoría equivocada debido a que aglutina a todos los descendientes africanos en un solo origen: *etíope*<sup>263</sup>. Intentan resumir toda una historia en una sola idea y abandonar a todas las demás culturas, y la enorme importancia que tiene para otros defender su identidad personal. Resulta desafortunado encontrar en los discursos *Ras Tafari* poca sensibilidad ante el *otro*, alejan todo tipo de idealismo *negro*, predicando únicamente el rechazo a todo tipo de sentimiento cultural, político, de los *blancos* occidentales.

Es posible encontrar que son los propios *Ras Tafari* quienes están más influenciados por la cultura occidental y que esconden la política de sometimiento inglés o estadounidense bajo una rebeldía aparente. *No hay cultura —negra—, y la —gente negra— está desapareciendo rápidamente*<sup>264</sup>.

En este rubro, el poeta Senghor da sentido a un juego de palabras haciendo referencia a aquellos negros que han perdido la identidad de la piel negra y la cultura africana, así como el rechazo extendido de todo lo que tenga que ver con el continente africano.

<p><i>Oración a las máscaras</i></p> <p><i>¡Máscaras! ¡Oh máscaras!</i> <i>Máscara negra, máscara roja,</i> <i>máscaras blanquinegras.</i> <i>Máscaras de todo horizonte</i></p>	<p><i>Y también Europa</i> <i>a la que nos une el cordón umbilical.</i> <i>Fijad vuestros ojos inmutables</i> <i>en vuestros hijos dominados que dan su vida</i> <i>como el pobre su última ropa.</i> <i>Que respondamos con nuestra presencia</i></p>
--	--

<sup>262</sup> López, O., L. A. & Reséndiz, *Op. Cit.* P. 7

<sup>263</sup> Driscoll, de A. B. & Márquez. *Op. Cit.* Pp. 75-76

<sup>264</sup> Coultard, G. R. (1968). *Op Cit.* P. 209



<p><i>de donde sopla el Espíritu, os saludo en silencio. Y no a ti el último Antepasado de cabeza de León. Guardáis este lugar prohibido a toda sonrisa de mujer, a toda sonrisa que se marchita. Destiláis ese aire de eternidad en el que respiro el aliento de mis Padres. Máscaras de rostros sin máscara, despojados de todo hoyuelo y de toda arruga, que habéis compuesto este retrato, este rostro mío inclinado sobre el altar de blanco papel. A vuestra imagen, ¡escuchadme! Ya se muere el África de los imperios, es la agonía de una princesa deplorable.</i></p>	<p><i>al renacer del mundo, como es necesaria la levadura a la harina blanca. ¿Pues quién enseñaría el ritmo de las máquinas y de los cañones al mundo desaparecido? ¿Quién daría el grito de alegría para despertar a muertos y a huérfanos al amanecer? Decid, ¿quién devolvería el recuerdo de la vida al hombre de esperanzas rotas? Nos llaman los hombres del algodón, del café, del aceite, nos llaman los hombres de la muerte. Somos los hombres de la danza, cuyos pies recobran fuerza al golpear el duro suelo.</i></p> <p style="text-align: right;"><i>Senghor<sup>265</sup></i></p>
---	--

Los mismos estudiosos de la negritud comparten una preocupación que está asentada en sucesos vividos en EEUU o Jamaica, países que viven diariamente contiendas de violencia entre grupos del crimen organizado, que han perdido su identidad por motivos de contiendas internas asesinándose entre sí, rechazando su cultura y a su misma gente. Este problema social ya se veía extenderse, hoy se sigue defendiendo la identidad negra, pero esta defensa está provista por grupos más fuertes, aunque son amenazados por grupos delictivos, que los amedrentan y asesinan a líderes sociales.

Lo preocupante es que el mismo negro es quien *caza*, a los mismo negros tal parece que los roles han dado un amplio giro en el periodo de 1930 a 1970, donde el *Ku Klux Klan*, cazaba a los negros, ahora las nuevas generaciones de estadounidenses y jamaicanos son una especie de *Ku Klux Klan negro*, y de *Neonazis negros*. La solidaridad que se percibía en los tiempos de Martín Luther King Jr., casi ha desaparecido. La mayoría de los nuevos jóvenes de color vive en un ambiente vertiginoso y de consumo desmedido, se preocupan más por sí mismos que por la colectividad y de alguna manera se convierten en un fuerte problema social con un elevado componente segregacionista.

<sup>265</sup> <http://www.festivaldepoesiademedellin.org/es/Diario/46.html>

*Las causas fundamentales del racismo, como indica la Declaración sobre la raza y los prejuicios raciales de 1967, son económicas y sociales. No obstante, los que lo practican justifican su comportamiento con creencias e imágenes del campo de la biología: por una parte, la convicción de que hay diferencias innatas de valor entre los grupos humanos; por otra, la representación convencional de las características hereditarias de los miembros de esos grupos. En el pensamiento de los racistas, no sólo tal grupo (el suyo) es superior por naturaleza a tal otro, sino que incluso todo miembro del primero es superior a cualquiera del segundo. Esta convicción va acompañada de una repulsa a la intrusión de sangre —inferior— en el patrimonio genético del grupo con el cual se identifican. En general, se designa a éste como una raza; pero puede constituir también una casta, o incluso una clase social. La jerarquía establecida por el pensamiento racista está concebida sobre todo en la esfera de la inteligencia y del comportamiento, en la que atribuye a cada uno de los grupos características no sólo innatas, sino inmutables<sup>266</sup>.*

La exclusión, el racismo y la xenofobia han sido una especie de *enfermedad humana* que ha dado como resultado un holocausto y genocidios que sobrepasan el curso del tiempo. Ha existido una variedad de hechos a nivel global, que en algunos casos cuenta con pocos registros, pero que en otros se manifiesta como una serie de asesinatos inconcebibles. El museo Memoria y Tolerancia de la Ciudad de México brinda un panorama sobre este tema y muestra que el racismo continúa en nuestros tiempos. Tal vez el caso más conocido es el holocausto judío. Pero también existen otros, como el de los armenios, en la Primera Guerra Mundial, el genocidio en Srebrenica, el realizado contra tutsis en Ruanda, los casos de Camboya y el régimen Khmer Rojos, o en Guatemala contra los indígenas mayas, al igual que en Darfur, Sudán.

*Durante las dos últimas décadas, especialmente después de la Guerra Fría, varios lugares del mundo fueron sacudidos por el estallido de conflictos étnicos que en muchos casos derivaron en cruentos y prolongados enfrentamientos armados como los ocurridos entre serbios y croatas (península de los Balcanes), chechenos y rusos (Chechenia), hutus y tutsis (Ruanda) o tamiles y cingaleses (Sri Lanka). Aunque el término —conflicto étnico— abarca diferentes situaciones sociales y políticas, puede definirse como tal al enfrentamiento donde dos o más grupos en pugna se distinguen a sí mismos y a sus adversarios con base en las diferencias étnicas, tales como el idioma, raza, color, religión, nacionalidad o linaje. De ese modo, la identidad étnica es utilizada como símbolo eficaz de cohesión política y movilización, y se convierte en un factor central del enfrentamiento...<sup>267</sup>.*

Los conflictos étnicos parecieran que nunca van a terminar por el hecho de que el ser humano no ha querido comprender la inagotable diversidad natural. El respeto por los

---

<sup>266</sup> Hiernaux, J. (1969). *Cuatro declaraciones sobre la cuestión racial: Los aspectos biológicos de la cuestión racial*. París: UNESCO. P. 9.

<sup>267</sup> Cfr. Cverdad.org (s.f.). *Violencia y desigualdad racial y étnica*. Recuperado el 16 de julio de 2012 de <http://www.cverdad.org.pe/ifinal/pdf/TOMO%20VIII/SEGUNDA%20PARTE/Impacto%20diferenciado%20de%20la%20violencia/2.2.%20DISCRIMINACION%20ETNICA.pdf>

demás no termina en documentos o acuerdos internacionales sobre derechos humanos que poco han servido para defender a la gente que hasta hoy vive en situación de esclavitud. La única defensa que podría tener el grupo de color para evitar ser despojado de sus valores e identidad es el respeto a sí mismos como grupo y dejar de humillarse entre sí, retomar sus valores y fortalecer su propia identidad.

*En el pensamiento contemporáneo africano coexisten dos enfoques en apariencia opuestos pero en el fondo complementarios. El primer enfoque gira en torno a cómo el africano internaliza, y reacciona ante, la representación social imaginaria ad hoc tejida por ellos para justificar, primero, la despiadada práctica del esclavismo y, después, el brutal colonialismo. Son ejemplos paradigmáticos de dicho enfoque la literatura de la Negritud y la Etnofilosofía. Frente a la visión denigrante vectorizada por ellos, dicho enfoque postula una visión idealizada de África y de los africanos [...]. Este enfoque puede entenderse como una reacción contra la negación de la condición humana, como un enfado contra la humillación, y si bien no se le puede negar el éxito de haber canalizado las energías utópicas hacia la liberación del yugo colonialista, tampoco podemos pasar por alto una realidad: las cualidades y virtudes que la Negritud y la Etnofilosofía...*<sup>268</sup>.

*...Este embrionario enfoque pretende, en última instancia, responder a una cuestión esencial: ¿Por qué África, cuna de la civilización, está perdiendo no solo la iniciativa sino las condiciones básicas para el desarrollo humano? Este artículo pretende, como contribución a este enfoque embrionario, contextualizar los aciertos y errores de la Negritud —enmarcada dentro de las aportaciones del Panafricanismo clásico— aspirando a ganar así dos batallas simultáneamente: por un lado, negar soporte a aquellos académicos africanos, y africanistas, estancados en un discurso repleto de incongruencias y estereotipos, incapaz de hallar soluciones y de tan siquiera entender la naturaleza de los problemas que flagelan a África; y, por otro lado, pretende también este artículo, despertar admiración y simpatía por la negritud...*<sup>269</sup>.

### **2.3.1. El rastafarismo sumergido en la globalización y la pérdida de su identidad**

*“El movimiento rastafari no es ni monolítico ni homogéneo: significa cosas diferentes para distintas personas en momentos y lugares distintos”.*  
(Ulloa, 2007: 120; Hansing)<sup>270</sup>.

Imaginar que todos los jamaíquinos usan *rastas*, cantan *reggae* y fuman marihuana, además de adoptar una actitud de ociosidad aprovechándose de un gobierno paternalista, representa

<sup>268</sup> M'BAH, A. (diciembre 2004). “Panafricanismo Clásico: Identidad y reconocimiento”. *Nsibidi. Faculdade de Filosofia e Ciências Humanas, Universidad Federal de Minas Gerais*, Núm. 1, Año 0, P. 2.

<sup>269</sup> *Ídem*. Pp. 3-4.

<sup>270</sup> Ulloa, B.G. (19 de mayo de 2007). “Hipótesis sobre la subversión religiosa en el rastafarismo”. *Revista Reflexiones, Universidad de Costa Rica*, Vol. 86, Núm.1, Pp.115-126.

una visión falsa; ya que contrariamente a los estereotipos muchos de los pobladores jamaquinos son gente que trabaja en empresas, estudia en universidades, o son pequeños comerciantes y en el mejor de los casos son líderes políticos que buscan un mejor futuro para el país. Esta sociedad sojuzgada por su mala interpretación de su identidad en el siglo XXI enfatiza su preocupación por una mejor calidad de vida y, al igual que otras, enfrentando un sin número de complicaciones sociales internas.

Uno de los preceptos del *rastafarismo*, es el alejarse de todo lo que tenga que ver con la cultura occidental y sus costumbres consumistas, una lucha ideológica entre lo “bueno y lo malo”, o como los *rastas* dicen, *Ras Tafari* es bueno la *Babylon* es malo. Actualmente pocos son los *Ras Tafari* que comulgan con el verdadero *rastafarismo*, ya que la mayoría de los que dicen ser *Ras Tafari*, son grandes consumistas de productos provenientes de EEUU empezando por las drogas químicas, la ropa de marcas exclusivas, telefonía celular, autos, joyas y otros bienes, los que no deberían de consumir ya que los preceptos religiosos de un *Ras Tafari* contemplan el evitar consumir productos provenientes de la *Babylon*. A pesar de que hoy día se puede localizar en cualquier buscador de internet una variedad de páginas dedicadas al *rastafarismo*, que enarbolan la filosofía *rasta*, es fácil encontrar en estas páginas, una lista enorme de productos dedicados al consumo de marihuana, playeras estampadas con la imagen de Bob Marley, el León de Judá, el rostro de Selassie o de Marcus Garvey, incluso existe una marca propia de productos originales bajo la firma *Bob Marley*, una empresa administrada por la esposa e hijos del desaparecido cantante a precios bastante elevados<sup>271</sup>.

La gran popularización del *rastafarismo* ha expuesto a este movimiento a diversas modas con base en aspectos musicales, engrosando sus filas mayoritariamente con jóvenes, debido a que el *rastafarismo*, comercial, otorga a los jóvenes cierta libertad de expresión tanto artística como psicológica. Estos jóvenes *rastas*, encuentran un motivante de rebeldía social y familiar. El *rastafarismo* comercial no expone la verdadera intención de este movimiento religioso, sino solo la moda, sus aspectos musicales y estéticos, que apoyan una idea falsa del *Ras Tafari*, que se basa y toma como pretexto el consumo de *cannabis*

---

<sup>271</sup> *Ibid.*

*cativa*<sup>272</sup> (marihuana), así como el uso de vestimentas y *dreadlocks*, esta opinión también la comparte Neil J. Savishinsky<sup>273</sup>.

A partir de esta premisa, se declaran como “*Ras Tafari*” algunas personas que solo comparten una simpatía musical o que adoptan la estética del *rastafarismo* como una forma de rebelarse contra lo establecido o que son consumidores de marihuana, sin considerar el verdadero fondo o razón del movimiento, lo que va generando una imagen de globalización del *rastafarismo* hueca, nula de ideología, y lejana del verdadero espíritu *Ras Tafari*.

El *rastafarismo* se ha ido desvaneciendo. El consumismo ha destruido lo poco que queda de este movimiento religioso, que ha sido sustituido en la actualidad por una moda y que le ha hecho perder su esencia. Cualquier persona porta unos *dreadlocks* sin importar si es blanco, mestizo o negro. Poco importa si crees o no en *Jah*. Esto lo aseguran los seguidores del *rastafarismo*, quienes crecieron bajo la cultura *Ras Tafari* real. Entre los jóvenes predomina el pensamiento de que si escuchas *reggae* eres *Ras Tafari*, y la verdad es que *Ras Tafari* es aquella persona que cree en este movimiento religioso, en su política, en el significado de su música y su idioma (la combinación entre el creole, el inglés y el *patwa*).

Ahora, solo existen bares donde se reúnen aquellas personas que tienen afinidad musical, fuman marihuana y escuchan al que consideran como el padre del *rastafarismo*, Bob Marley. Sin embargo, olvidan que una de las prohibiciones más importantes del *rastafarismo* es el no tomar bebidas alcohólicas, ya que están obligados a estar en conexión con *Jah* particularmente los días viernes desde las seis de la tarde y hasta el atardecer del sábado.

De esta manera el *rastafarismo* se ha modificado a conveniencia del capitalismo, que ha lucrado con el *rastafarismo*, lo han convertido en un fenómeno político de conveniencia a una élite particular y ha convertido a los *Ras Tafari* en personas totalmente

---

<sup>272</sup> Bobes, G. J., Calafat, F. A., Ramos, A., J. A. & Fernández, R. J. (s.f.). *Monografía Cannabis, Uso de los cannabinoides a través de la historia*. España: Instituto Universitario de Drogodependencias, Departamento de Bioquímica y Biología Molecular, Facultad de Medicina, Universidad Complutense de Madrid. Pp. 19-20

<sup>273</sup> Savishinsky, N. J. Op. Ciot. Pp. 259-281

consumistas. De esta manera, se considera que no existe actualmente un verdadero *rastafarismo* en Jamaica.

La diáspora africana en Jamaica está confundida entre el ser liberado del yugo de la corona inglesa o el ser aceptado por EEUU, una confusión entre la idea de rechazo a las costumbres del hegemón occidental o el desmedido consumismo heredado del sector turístico que ha convertido a Jamaica en un atractivo paradisiaco que garantiza el libertinaje, el consumo de drogas, la prostitución, además de otros vicios.

*La proyección [del rastafarismo] queda restringida al campo de las reivindicaciones etnoraciales, con un contenido fundamentalmente cultural, pero que en esencia expresa una nueva forma de reafirmación de las identidades etno-raciales sobre la base de los símbolos tradicionalmente elaborados por el movimiento, cuyo contenido tiene significaciones y raíces más profundas que la simple sustitución de las referencias eurocéntricas por las afrocéntricas al dar un nuevo contenido a las identidades nacionales de los Estados emergentes del Caribe anglófono sobre la base de las elaboraciones populares tradicionales. En este marco, la revancha del hombre negro no se consagra con la desaparición de —Babilonia—, sino con su transformación (Serbin, 1986: 185-186)<sup>274</sup>.*

### 3. La *realpolitik* y la autodeterminación de Jamaica

*“La separación westfaliana de religión y política internacional, producto idiosincrático de la civilización occidental, está tocando a su fin, y, como indica Edward Mortimer, «cada vez es más probable que» la religión «se entrometa en los asuntos internacionales». El choque intracivilizatorio de las ideas políticas generadas por Occidente, está siendo sustituido por un choque de cultura y religión entre diversas civilizaciones”.*  
Samuel P. Huntington.

*“La globalización es un proceso de dominación y apropiación del mundo. La dominación de estados y mercados, de sociedades y pueblos, se ejerce en términos político-militares, financiero- tecnológicos y socioculturales. La apropiación de los recursos naturales, la apropiación de las riquezas y la apropiación del excedente producido se realizan — desde la segunda mitad del siglo XX — de una manera especial, en que el desarrollo tecnológico y científico más avanzado se combina con formas muy antiguas, incluso de origen animal, de depredación, reparto y parasitismo, que hoy aparecen como fenómenos de privatización, desnacionalización, desregulación, transferencias, subsidios, exenciones, concesiones, y su revés, hecho de privaciones, marginaciones, exclusiones, depauperaciones que facilitan procesos macro sociales de explotación de trabajadores y artesanos, hombres y mujeres, niños y niñas. La globalización se entiende de una manera superficial, es decir, engañosa, si no se le vincula a los procesos de dominación y de apropiación.”*  
(Saxe-Fernandez, 1999: 12)<sup>275</sup>.

<sup>274</sup> Serbin, A. (marzo-abril, 1986). “Los rastafari: entre mesianismo y revolución”. *Nueva Sociedad*, Núm. 82. Pp. 185-186. Recuperado el 10 de junio de <http://www.nuso.org/>

<sup>275</sup> Saxe-Fernández, John. (1999). *Globalización e imperialismo*. En John Saxe-Fernández (comp.). *Globalización: crítica a un paradigma*. México: Instituto de Investigaciones Económicas, UNAM. P. 12.

El mayor obstáculo para alcanzar una autodeterminación, es enfrentar un Estado hegemón, limitante de toda libertad. Marcus Garvey fomentó en Jamaica la necesidad de un autogobierno, además de intentar reformar las leyes judiciales y de trabajo.

La autodeterminación, es un conjunto de elementos en los que se involucran pensamientos, costumbres, cultura, idioma, tipo o modo de desarrollo económico-político<sup>276</sup>, entre otros, se pueden verse homologados en la propia identidad colectiva, en un derecho internacional público. Esta identidad es defendida por los pueblos que siguen luchando por una autodeterminación basada en una identidad individual y una identidad colectiva. El derecho a una identidad en una persona es invaluable, intransferible, y no está puesta a discusión gracias a que hoy existe una serie de artículos legales que dan validez a cada uno de estos derechos humanos aprobados por la Organización de las Naciones Unidas (ONU), que intercede por el derecho de los pueblos<sup>277</sup> que enmarcan esta identidad colectiva, subrayando las líneas del derecho a la identidad, la oralidad, la cultura, la lengua, etc; así también el derecho a un hogar, a un empleo, a una alimentación diaria, derecho a la educación, el derecho a la libertad. En ese último punto deseo analizar como el derecho a la libertad enmarca el derecho a opinar, pensar, elegir derechos humanos que promueve y defiende la ONU<sup>278</sup>, en el que todo pueblo o nación tiene derecho a elegir y defender su libertad o independencia, y su autonomía.

### Jamaica

■ CAT Convención contra la Tortura y Otros Tratos o Penas Crueles Inhumanos o Degradantes	Ninguna acción			
■ Protocolo CAT-OP-Facultativo de la Convención contra la Tortura y otros Tratos o Penas Crueles Inhumanos o Degradantes	Ninguna acción			
■ Pacto CCPR-Internacional de Derechos	Ratificación	12/19/1966	23/03/1976	10/03/1975

<sup>276</sup> Maxwell, J. *Op Cit.* P.3.

<sup>277</sup> Véase. Özden, M. and Golay, Ch. (octubre/2010). *El Derecho de los Pueblos a la Autodeterminación: y a la soberanía permanente sobre sus recursos naturales desde la perspectiva de los derechos humanos*. Recuperada el 17 de julio de 2013 de <http://www.cetim.ch/es/documents/bro12-auto-A4-es.pdf>, [consultada el 17/julio/2013].

<sup>278</sup> Cfr. OHCHR. (10 de diciembre de 1948). *Declaración Universal de Derechos Humanos*. Organización de las Naciones Unidas (ONU). Recuperado el 17 de julio de 2013 de [http://www.ohchr.org/EN/UDHR/Documents/UDHR\\_Translations/spn.pdf](http://www.ohchr.org/EN/UDHR/Documents/UDHR_Translations/spn.pdf)

Civiles y Políticos				
■	Protocolo CCPR-OP1-Facultativo del Pacto Internacional de Derechos Civiles y Políticos	Ninguna acción	12/19/1966	23/03/1976 10/03/1975
■	CCPR-OP2-DP-Segundo Protocolo Facultativo del Pacto Internacional de Derechos Civiles y Políticos	Ninguna acción		
■	CED-Convenio para la Protección de Todas las Personas contra las Desapariciones Forzadas	Ninguna acción		
■	CEDAW Convención sobre la Eliminación de todas las Formas de Discriminación contra la Mujer	Ratificación	07/17/1980	18/11/1984 10/19/1984
■	Protocolo CEDAW-OP-facultativo de la Convención sobre la Eliminación de todas las Formas de Discriminación contra la Mujer	Ninguna acción		
■	Convención CERD-Internacional sobre la Eliminación de todas las Formas de Discriminación Racial	Ratificación	14/08/1966	04/07/1971 06/04/1971
■	Pacto CDESCR-Internacional de Derechos Económicos, Sociales y Culturales	Ratificación	12/19/1966	01/03/1976 10/03/1975
■	Protocolo CDESCR-OP-Facultativo del Pacto Internacional de Derechos Económicos, Derechos Social y la Cultura	Ninguna acción		
■	Convención sobre la Convención Internacional sobre la Protección de los Derechos de Todos los Trabajadores Migratorios y de sus Familiares	Ratificación	09/25/2008	01/01/2009 09/25/2008
■	CPD-Convención sobre los Derechos de las Personas con Discapacidad	Ratificación	03/30/2007	05/03/2008 03/30/2007
■	Protocolo CPD-OP-facultativo de la Convención sobre los Derechos de las Personas con Discapacidad	Firma única	03/30/2007	
	CRC-Convención sobre los Derechos del Niño	Ratificación	01/26/1990	13/06/1991 14/05/1991
■	Protocolo CRC-OP-AC-facultativo de la Convención sobre los Derechos del Niño relativo a la participación de niños en los conflictos armados	Ratificación	09/08/2000	06/09/2002 05/09/2002



■ Protocolo CRC-OP-SC-facultativo de la Convención sobre los Derechos del Niño relativo a la venta de niños la prostitución infantil y la pornografía infantil	Ratificación	09/08/2000	09/25/2011	08/26/2011
--	--------------	------------	------------	------------

Oficina del Alto Comisionado para los Derechos Humanos (lista actualizada). Estatutos de los principales instrumentos internacionales de los derechos humanos y algunos tratados internacionales (Cfr. UNHCR, 2001-2013: web)<sup>279</sup>.

A manera de ejemplo, en el cuadro anterior se visualizan los diferentes tratados internacionales en materia de derechos humanos ratificados por Jamaica.

*La lucha por un autogobierno que atienda sus necesidades o acuerdos sociales, podría ser un pensamiento utópico en Jamaica, considerando que la isla poseía en épocas anteriores un gobierno monárquico, que limitaba el principio de autodeterminación del pueblo jamaicano, además de la presencia de EEUU como eje rector que sigue limitando tal derecho (Cfr. Blatter, s.f.: web)<sup>280</sup>.*

*En todos los ámbitos de la vida del país. Al respecto Jean Pierre Charles, enfatiza el papel de EEUU. En los países del continente, suyo y del archipiélago, en su nuevo rol como potencia mundial... (Pochet, 2013: 26; Pierre)<sup>281</sup>.*

*Los jamaicanos se han preocupado por ser una sociedad activa para el reconocimiento de su país en el mundo. En un principio los jamaicanos no tenían una cultura única dado que se quedaron con el sistema de gobierno de Gran Bretaña. Los valores e ideas británicas permanecieron en Jamaica. Sin embargo, a lo largo del tiempo los jamaicanos han querido sobresalir y crear una cultura única en su país, no obstante con carencia en igualdad. Razón por la cual se han inclinado a diferentes iconos populares, siendo la música el símbolo más representativo de Jamaica y lo que les ha dado reconocimiento en el extranjero (López & Pérez, 2012: 8)<sup>282</sup>. La escasa capacidad militar del pueblo jamaicano, limitada por la misma corona inglesa influyó en la militarización del país, particularmente durante el periodo de la Guerra Fría, cuando la zona del Caribe se volvió una zona de seguridad nacional para Estados Unidos, que brindó ayuda económica y promovió la inversión extranjera de multinacionales. Respecto al ámbito militar, la revolución cubana fue un ejemplo de lo no se debía hacer en el Caribe. Jamaica por su parte, mejoró su desarrollo económico gracias a la entrada de las multinacionales e incremento su armamento y fue en fiel aliado de la potencia capitalista. Los intereses políticos dejaron de ser soluciones sociales para convertirse en aliados de grandes empresas y convertir a Jamaica en un país dependiente (López & Pérez, 2012: 6)<sup>283</sup>.*

Sin embargo, éste no era un tema de interés por parte de la sociedad jamaicana, ya que al estar al amparo de la corona inglesa, consideraban asegurada la defensa de su

<sup>279</sup> Cfr. UNHCR, (2001-2013). United Nations High Commissioner for Refugees, <http://www.unhcr.ch/tbs/doc.nsf/newhvstatusbycountry?OpenView&Start=1&Count=250&Expand=86#86>. Recuperada el 26 de Agosto de 2013

<sup>280</sup> Cfr. Blatter, E. (s.f). *Chant Down Babylon: the Rastafarian Movement and Its Theodicy for the Suffering*. Recuperado el 20 de Julio de 2012 de <http://www.goucher.edu/documents/verge/papers4/eng10.pdf>.

<sup>281</sup> Pochet R. *Op Cit*. P. 26.

<sup>282</sup> López, O., L. A. & Pérez, R. A. *Op Cit*. P. 8.

<sup>283</sup> *Ídem*. P. 6.

soberanía<sup>284</sup>, El pueblo jamaicano tendría que romper las ataduras de todos los siglos de opresión y esclavitud. Es por esto que obtener una autodeterminación fue para el pueblo jamaicano una falacia, sobre todo porque es el mismo gobierno quien no lo desea, aunque otra parte del pueblo lucha por ello.

La sociedad jamaicana ha abandonado su negritud y ha optado por las costumbres e identidad de la sociedad blanca quienes la dominan con una ideología que se refuerza desde las escuelas. La mayoría de las escuelas secundarias están reservadas para la gente blanca, así como los mejores puestos de trabajo en la administración pública y el sector privado. Esta situación ha ocasionado que la sociedad jamaicana de color habite las zonas menos privilegiadas y viva en una situación de subdesarrollo<sup>285</sup>.

Los *Ras Tafari* respondieron al colonialismo abrazando el etiopianismo y el pan-africanismo, elementos que proporcionaron una fuerza importante a la *negritud* de Jamaica y que podrían representar la lucha por la autodeterminación que del pueblo jamaicano.

La *realpolitik* puede explicar de manera teórica como los *Ras Tafari* de Kingston, se relacionan con la política general de Estado en Jamaica. La teoría de la *realpolitik*, la cual se fundamenta en las políticas diplomáticas de los Estados, basados en acuerdos que integran intereses colectivos considerando a los diferentes tipos de grupos sociales, y atendiendo conflictos de cualquier índole<sup>286</sup>.

El gobierno jamaicano, está íntimamente ligado a los designios de la corona inglesa<sup>287</sup>, lo que permitiría explicar por qué Bob Marley y Marcus Garvey decidieron exiliarse en Inglaterra y que aunque los *Ras Tafari* de Kingston pregonan sus frases de libertad y rechacen todo lo relacionado con la *Babylon*, continúan con un gobierno y

---

<sup>284</sup> López, O., L. A. & Pérez, R. A. *Op Cit.* Pp. 5-6.

<sup>285</sup> Colin, C. (julio, 2006). "Politics, Violence and Drugs in Kingston, Jamaica". *Bulletin of Latin American Research*, Vol. 3. Pp. 420, 440

<sup>286</sup> Cfr. Romero, R., L. M. (s.f). *Teoría de las Relaciones Internacionales. La moral internacional desde la perspectiva de Hans J. Morgenthau y su viabilidad en la dinámica internacional contemporánea. Bachelor of Arts Mayor concentración en Relaciones Internacionales. Universidad de Concordia, Montreal, Canadá, Publicación electrónica de la página: [http://www.academia.edu/1742656/La\\_moral\\_internacional\\_desde\\_la\\_perspectiva\\_del\\_estudio\\_del\\_realismo\\_politico](http://www.academia.edu/1742656/La_moral_internacional_desde_la_perspectiva_del_estudio_del_realismo_politico), [consulta 19/julio/2013]. [Pp. 3-4].*

<sup>287</sup> Serbín, A. (1990). *Etnocentrismo, geopolítica y cooperación: las relaciones entre el Caribe de habla inglesa y América Latina*, Truman Institute Library, Integración latinoamericana, n°. 163, [P. 4]. "El establecimiento de diversos enclaves coloniales por las potencias europeas contribuyó a configurar la heterogeneidad política del Caribe contemporáneo".

costumbres estrechamente ligados a la corona inglesa. De esta forma se explica que el Jefe de Gobierno de Jamaica y el Gobernador General de Inglaterra, actúen conforme los dictámenes de la corona inglesa.

*Inglaterra como potencia y debido a los lazos que la unen a Jamaica, debe vigilar los periodos electorales para que una vez que algún partido se encuentre en el poder, éste sea efectivo y termine su periodo político. Así mismo, podría entablar mesas de diálogo con el gobierno en turno para generar compromisos que ayuden al desarrollo social y económico. A través de un proyecto de nación al que se le dé continuidad. Lo que obtendría Inglaterra sería el gozar de prestigio, presencia y credibilidad frente a la región del Caribe. Lo cual podría lograr tratados estratégicos y cooperación<sup>288</sup>.*

### **3.1. La escasa libertad económica en Jamaica y nula autodeterminación en Jamaica**

Aunque la economía de Jamaica no ha tenido una mejoría sustancial en las últimas cinco décadas, si ha buscado posibles medidas estratégicas para avanzar en una economía cada vez más duradera y fuerte ante la competencia internacional. Entre estas medidas cabría mencionar su interés por elevar la productividad económica, la reducción del analfabetismo, así como mejoras de las condiciones de vida social de la población.<sup>289</sup> Recordemos que la economía base de Jamaica está en las maquiladoras y el turismo principalmente, las cuales no generan recursos financieros suficientes para atender la demanda laboral y salarios decorosos que permitan una vida digna. A manera de ejemplo se señala que:

*La caída de los niveles de la actividad económica estadounidense en los años 60 fue trasladada a Jamaica, cuya tasa de crecimiento indicó un marcado deterioro que se concretó en un aumento masivo de la deuda externa jamaicana en, 142.9 millones de dólares 1971, a casi 773 millones de dólares en 1980<sup>290</sup>.*

---

<sup>288</sup> López, O., L. A. & Pérez, R. A. (24/febrero/2012). *La crisis de Jamaica*. Instituto Tecnológico y de Estudios Superiores de Monterrey Campus Querétaro ITESM. México: Querétaro. Publicado por Retos Internacional (Ed), [P. 10]. *Op.Cit.*

<sup>289</sup> Smith, M. G. & Krueger, G. L. (1957). *A Sociological Manual for Extension Workers in the Caribbean*. Jamaica: University College of the West Indies. P. 1.

<sup>290</sup> Phillips, P. (julio-agosto, 1985). "Jamaica: La crisis se profundiza". *Revista: Nueva Sociedad*, Núm. 78. Pp. 17, 21. Recuperado el 19 de julio de 2012 de <http://www.nuso.org/>

En este contexto, se destaca que los falsos *Ras Tafari* propugnaban el evitar consumir e involucrarse con la sociedad de consumo como una forma de maximizar sus ideales; sin embargo, se requiere que los verdaderos *Ras Tafari* se sientan parte de una nación y cooperen con el desarrollo económico y social del país. Ya que la sociedad jamaicana requiere de la participación de toda su población para fortalecer su economía y se trabaje hacia el desarrollo nacional, los *Ras Tafari* deberían tener estos puntos presentes y evitar separar sus ideales de su realidad, ya que dejando que otros realicen la parte que a ellos les corresponde.

Sin atentar en contra de los principios rastafarianos, considero que la patria no se sostiene solo de música, cantos y fumar marihuana. La patria crece, se fortalece y da certidumbre a las siguientes generaciones, sólo con el trabajo cotidiano de la población, el desarrollo de la ciencia y la tecnología, así como con la creación de instituciones que proporcionen seguridad, empleo y fomenten el desarrollo de cada individuo. El *rastafarismo* está muy alejado de esta realidad social e ignora que gozan de libertad, gracias a líderes sociales que se empeñaron en mejorar su nación por medio de movimientos políticos que luchan por garantizar la paz, la libertad, el conocimiento científico y el desarrollo económico, entre otros.

### 3.2. ¿Panafricanismo o Bolívarismo para el pueblo jamaicano?

*"Hasta que la filosofía que hace a una raza superior y a otra inferior sea definitiva y totalmente desacreditada y abandonada; Hasta que no existan ciudadanos de primera y segunda clase en una nación; Hasta que el color de la piel de un hombre no tenga la mayor importancia que el color de sus ojos; Hasta que los derechos humanos básicos no sean garantizados por igual a todos sin excepción de razas; Hasta ese día, el sueño de la paz duradera seguirá siendo nada más que una ilusión efímera".*

Haile Selassie I.

*"No hay buena fe en América, ni entre las naciones. Los tratados son papeles; las Constituciones libros; las elecciones combates; y la vida un tormento. Esta es, americanos, nuestra deplorable situación [...] Estados Unidos que parecen destinados por la Providencia para plagar la América de miserias a nombre de la libertad".*

Simón Bolívar "Una mirada sobre la América española". Quito 1829

El pueblo jamaicano está dividido ideológicamente, ya que por una parte existe la identidad de haber sido una colonia inglesa, por otro lado existen partidos políticos con tendencia marxista comunista y también socialista, otros grupos, se identifican con la negritud esperanzada en un retorno a África y unen esfuerzos con las políticas panafricanistas. Por otra parte, el ser una isla caribeña de habla inglesa unida a los países latinoamericanos, limita la conexión de pertenencia e identidad a los usos y costumbres de los países latinos heredados de la confluencia española y portuguesa con las poblaciones locales. A pesar de la diversidad de grupos extranjeros que habitan en la isla la barrera lingüística limita la inclusión de Jamaica en los procesos de integración latinoamericana o bolivarianas y prefieren incorporarse a los lazos de negritud o panafricanismo, por su identidad próxima a las raíces africanas o inglesas más que a las raíces latinoamericanas.

Tal parece que tomar una decisión general sobre qué rumbo elegir, si pertenecer a los países latinos hablando una lengua inglesa, o irse del lado de la negritud, de raíces francesas o sublevarse en contra de la corona británica y luchar por una autodeterminación que los lleve a ser reconocidos por el pan africanismo sin ser un país africano. Esta es una difícil tarea ya que se tendría que romper con toda una cosmovisión que durante varias décadas se ha acrecentado y fortalecido como bases sustancial su identidad, al grado que la pigmentación de su piel oscura, que refuerza su cosmovisión panafricanista.

Al respecto Andrés Serbín, señala lo siguiente:

*...en las sociedades anglófonas la consideración de los rasgos raciales negros y de los orígenes africanos de la mayoría de su población siempre ha estado presente como un problema ideológico relevante, reforzado por la configuración de un sistema de estatificación social decantado en el periodo colonial, donde el elemento étnico y racial africano descolló como uno de los rasgos más significativos de la categorización social, [...] el elemento reivindicatorio negroafricano siempre ha estado presente en las concepciones populares del Caribe de habla inglesa, desde las sublevaciones esclavas y los procesos de cimarronaje hasta el movimiento del Poder Negro en la década de 1970 y el movimiento Rastafari en la actualidad. Por otra parte, esta presencia ha dado lugar en la élite política emergente con la descolonización a una inicial ambigüedad entre el prejuicio —pro blanco—, extensamente arraigado en su formación británica y su identificación con el modelo ideológico impuesto por la administración colonial, y una progresiva tendencia a recuperar una identidad basada en los vínculos originales con África cristalizada en la ideología de la joven intelligentsia emergente... (Serbín, 1990: 2)<sup>291</sup>.*

---

<sup>291</sup> Serbín, A. *Op Cit.* P. 2.

Serbín también señala cómo la heterogeneidad divide a los países de habla inglesa de los países de habla latinoamericana contraviniendo en esencia una identidad distinta una de otra por medio de la etnohistoricidad y la parte complicada del tema de la esclavitud, de la cual el pueblo jamaicano conoce muy bien. Todas estas definiciones como la etnohistoricidad, esclavitud, *negritud*, *rastafarismo*, segregación, identidad, cosmovisión, panafricanismo, bolivarismo, entre otros títulos o subtítulos, definen una geopolítica de intereses regionales y nacionales, marcando las pautas para fomentar las políticas de territorios poscoloniales de la corona inglesa y la corona holandesa, sobre todo en las islas del Caribe.

*...la independencia política de los territorios coloniales británicos y holandeses, iniciada a principios de la década de 1960, reforzó, en el plano de las relaciones internacionales, esta heterogeneidad regional, al incorporar una serie de nuevos actores estatales a la dinámica geopolítica del hemisferio (Serbín, 1990: 1)*<sup>292</sup>.

El tema bolivariano, es un proyecto del libertador Simón Bolívar que hasta nuestros días se mantiene vivo. Es un movimiento político social inspirado en la lucha popular que busca su libertad ante los países hegemónicos e imperialistas. A este proyecto internacional se han sumado diversos líderes sociales con sus respectivos movimientos nacionales que han dado libertad política sus comunidades en una autodeterminación reconocida a nivel internacional. Países como Bolivia, Colombia, Ecuador, Panamá, Perú y Venezuela se vieron beneficiados por dicho proyecto, el cual fue seguido otros países; sin embargo, el resultado ha sido poco fructífero, ya que países como México, Brasil, Jamaica, El Salvador, Belice, Haití, entre otros, no tienen el interés de implementar esta política, ya sea por conveniencia o por una conformidad económica, política y social, así como de su propia identidad que nada tiene que ver con este proyecto. Podríamos enlistar toda una serie de pros y contras de este proyecto para poder delimitar la mejor estrategia política para cada país; sin embargo, si bien es cierto no todos los países buscan poner como bases en sus políticas nacionales e internacionales al bolivarismo, para fortalecer su autodeterminación<sup>293</sup>.

---

<sup>292</sup> *Ibid.* P.1.

<sup>293</sup> Serrano, S. A. (2011). *Bolivarismo, Enciclopedia Latinoamericana de Derechos Humanos*. São Leopoldo, Brasil: Editorial Nova Harmonia. P. 1.

El *panafricanismo* por otra parte, es uno de los elementos incluidos en el discurso de los *Ras Tafari*, en el que se incluyen como parte sustancial como grupo diaspórico de África.

*El Panafricanismo vertebrado como ideología política se gestó fuera de África pero sus raíces reivindicadoras se hunden en el continente africano, o sea, los antecedentes mejor identificados del Panafricanismo son africanos, y no de la diáspora africana como se ha afirmado a menudo... No obstante, pese al seminal activismo africano, el Panafricanismo como ideología política germinó en la diáspora aunque en un principio en una versión que nosotros calificamos de Pannegrismo. El Pannegrismo es la fase embrionaria del Panafricanismo clásico, es teórico y universal, es una reacción de la diáspora africana frente a unas condiciones objetivas degradantes*<sup>294</sup>.

Esta idea colectiva que sólo le pertenece a la gente de raza negra, como una insignia o una marca indeleble hace un llamado a aquellos que anhelan el regresar al continente de origen, este es el caso de todos los países africanos que defienden el proyecto del panafricanismo, al igual que en países donde se encuentran grupos mayoritariamente personas de raza negra, a pesar de que la gente de color se ubica en casi todo el planeta. Países como EEUU Francia, España, Portugal, Brasil, Panamá, entre otros, sin olvidar a Jamaica, son de los países defensores del panafricanismo sin estar o pertenecer al continente africano. Considero que el panafricanismo, es parte de una estructura social-mundial, en el que están incluidas en primer lugar el color de la piel, seguida del sentimiento de pertenencia al continente africano, y sucesivamente las diversas identidades, que si bien es cierto que existe una diversidad de idiomas, dialectos, escrituras, tipos de razas negras —dentro de la misma raza negra—<sup>295</sup>. El panafricanismo es, como ya se mencionó, una estructura social-mundial, ya que muchas de las diásporas repartidas en todo el planeta buscan esta identificación, esa marca, esa huella indeleble que los acerca de

<sup>294</sup> Bogues, A. (enero-febrero, 1992). "Jamaica. Cuando el ajuste desmiente a la magia". *Nueva Sociedad*, Núm. 117. P. 10.

<sup>295</sup> Cfr. Metamedia, (2014). *Raza Negra*. Recuperado el 4 de mayo de 2014 de [http://es.metapedia.org/wiki/Raza\\_negra](http://es.metapedia.org/wiki/Raza_negra). "Capoides o Khoisánidos, (Bosquimanos, Hotentotes). Se encuentran en poblados ubicados en la parte central-sur del continente africano, principalmente en el Desierto de Kalahari. Congoides, conforman a la mayoría de los pueblos africanos. Negros Nilóticos, tipo racial que encontramos en poblados ubicados en la región Norte del continente africano, principalmente en pequeñas poblaciones ubicadas en las márgenes del río Nilo. Australoides o Negros Oceánicos, que encontramos habitando algunas islas de los Archipiélagos de Polinesia y de Melanesia. Pigmeos. Se encuentran a través de toda África central. Otra variedad pigmea de menor talla denominada "negrito" está presente en el sureste de Asia, se los encuentra en las Filipinas, Las islas Andaman y Nicodar y la península malaya. Afroamericanos o Negros Americanos, tipo racial de reciente aparición, consecuencia de la mezcla en pequeña proporción con caucásicos de los descendientes de diversos grupos africanos que llegaron principalmente a Norteamérica en calidad de esclavos. Tanto los congoides, capoides, australoides y probablemente los pigmeos, constituyen en realidad subespecies humanas muy distintas entre sí y con diferente origen, a pesar de considerarse usualmente dentro del grupo negroide".

nueva cuenta a África, *su África*. Este sentir dio vida al panafricanismo, y sus creadores y defensores, se han dado a la tarea durante varios años a difundir y hacer del conocimiento a todas personas de raza negra que existe una esperanza llamada panafricanismo, para hacer valer sus derechos colectivos a nivel internacional, en el que está por encima de todo el derecho a la libertad, (que es la base del bolivarismo y del panafricanismo), una libertad no solo física, sino una libertad, espiritual, una libertad de costumbres, de identidad, como un grito a la libertad del espíritu colectivo de los pueblos y las diásporas africanas.

*Du Bois nació en Boston y estudió en Harvard y en Berlín. En sus obras más famosas, The souls of Black Folk, hizo un recuento de las experiencias de los afroamericanos después de su liberación de la esclavitud y rechazó la postura acomodaticia de Booker T. Washington y de otros, quienes no cuestionaron la estructura básica de Estados Unidos. Incluso, renunció a su ciudadanía estadounidense para ir a vivir a Ghana, como estrategia para apoyar el panafricanismo*<sup>296</sup>.

El panafricanismo envuelve a Jamaica por ser una diáspora arraigada en el Caribe americano sin la necesidad de pertenecer al continente africano<sup>297</sup>. Si bien es cierto que Jamaica pudiera buscar mejores alternativas para consolidar sus políticas internacionales, haciendo uso de su ubicación en Latinoamérica siendo una excolonia anglófona ha procurado pertenecer a una identidad africana con raíces americanas. Para la identidad de los jamaquinos, el panafricanismo es un elemento que los unifica no sólo por ser de raza negra, sino que además, llena de gloria sus ideales hacia la *negritud*, similar al de otros Estados que conforman esta filosofía del *ser negro*<sup>298</sup>.

Marcus Garvey, además de haber impulsado el panafricanismo<sup>299</sup>, creía en él y lo defendía como parte de sus ideales, sobre todo cuando proponía que toda la población

---

<sup>296</sup> Driscoll, de A. B. & Márquez, P., P. C. *Op Cit.* Pp. 349.

<sup>297</sup> Contreras, G. J. *Op Cit.* P. 25

<sup>298</sup> M'BAH, A. (diciembre/2004). *Panafricanismo Clásico: Identidad y reconocimiento*, FAFICH Faculdade de Filosofia e Ciências Humanas, Universidad Federal de Minas Gerais, Pampulha Belo Horizonte nº1, año 0. "...En el pensamiento contemporáneo africano coexisten dos enfoques en apariencia opuestos pero en el fondo complementarios. El primer enfoque gira en torno a cómo el africano internaliza, y reacciona ante, la representación social imaginaria ad hoc tejida por ellos para justificar, primero, la despiadada práctica del esclavismo y, después, el brutal colonialismo. Son ejemplos paradigmáticos de dicho enfoque la literatura de la Negritude y la Etnofilosofía. Frente a la visión denigrante vectorializada por ellos, dicho enfoque postula una visión idealizada de África y de los africanos, pero al tomar prestada la idea de África formulada por la antropología occidental, el carácter ontológico del concepto raza propugnado por E.W. Blyden y asumir el vitalismo de Bergson, dicha reacción se convierte en un racismo antirracista, en palabras de Sartre, o un racismo al revés, en palabras del propio Leopold Sedar Senghor".

<sup>299</sup> Contreras, G. J. *Op. Cit.* P. 23



negra del mundo tenía que unirse en hermandad y buscar el retorno a África; aquella África que los colonizadores blancos se habían adjudicado.

*...el Panafricanismo clásico es el fruto de un incuantificable esfuerzo: aprehender la condición humana negada durante siglos a los africanos y a los descendientes de africanos. Pretendía el Panafricanismo clásico romper el pentágono de negaciones que sostenía la inhumana vejación que los blancos ejercían sobre los pueblos de color, en general, y de forma particular, dada la extrema crueldad, sobre los heterodenominados negros. Antes de proseguir, conviene que nos detengamos a analizar, de forma sucinta, la articulación de ese diabólico pentágono identificando sus vértices capitales:*

1. *El No del racismo. Ser africano o descendiente de africanos equivalía a ser no-puro, no-digno; ser africano o descendiente de africanos era sinónimo de inferioridad, significaba que uno pertenecía a una raza desfavorecida por la evolución.*

2. *El No del esclavismo. Ser esclavizado equivalía a ser no-persona, pieza, cosa para, bestia de producción.*

3. *El No de la marginación social. Ser africano o descendiente de africanos le hacía a uno inmerecedor del status de ciudadano.*

4. *El No de la marginalización religiosa. Ser africano o descendiente de africanos, implicaba descender de una estirpe maldita, ser no-hijo de Dios; la subsiguiente esclavización social no era sino una expresión mitigada de la esclavización sobrenatural a la que los negros estaban sujetos en virtud de ser de la estirpe de Cam.*

5. *El No de la colonización. El colonialismo redujo a los pueblos africanos a no-pueblos, les drenó la autonomía. Los pueblos africanos no tenían un proyecto propio, una historia independiente, ni una identidad propia. Existían para —ellos—, producían para —ellos— y su vida y muerte debía entregarse a esos —ellos—.*

*El éxito de la negación invertida del Panafricanismo clásico se debió a su capacidad de propulsar manifestaciones estéticas, por un lado, y, por otro, de establecer un marco teórico y programático capaz de vectorializar la entonces incipiente identidad cultural africana...<sup>300</sup>.*

Los Estados africanos han buscado la manera de mejorar sus condiciones de vida y el respeto a sus derechos humanos, al igual que el reconocimiento a su derecho autodeterminación como países independientes. Esta búsqueda y reconocimiento ha sido por medio de luchas sociales, una batalla nada fácil para un continente con alto grado de diferencias por diversas identidades y sobre todo una barrera lingüística, la cual limita el entendimiento entre los diversos grupos sociales. Sin embargo, para obtener la libertad total, no se requiere ser de diferente raza o condición social, ni tampoco de un idioma diferente, la libertad se puede entender sin importar estas diversidades, la libertad debería de pertenecer a todo ser humano sin importar su condición o tipo de identidad. Esta es una de las bases por la que se crea y se rige el panafricanismo. Lineamientos de discursos otorgados por líderes políticos quienes se basan en un complejo desarrollo histórico donde la humillación, la explotación, esclavitud y demás adjetivos, fomentan y fortalecen al

---

<sup>300</sup> M'BAH, A. *Op. Cit.*

panafricanismo. Asimismo, esta historicidad y estos discursos se han venido transmitiendo hacia los demás países del continente donde se encuentran grupos y comunidades de raza negra, quienes recuperan y retoman sus derechos internacionales para hacerlos valer y transmitirlos a las siguientes generaciones, estas nuevas generaciones de quienes se tiene la esperanza de reforzar la lucha panafricanista, sin necesidad de pertenecer al continente africano.

Panafricanismo y bolivarismo, conforman el parteaguas de la identidad política internacional de Jamaica, herramientas que han permitido al pueblo de Jamaica su consolidación como Estado. Estos elementos son los que fortalecen a Jamaica y conforman su estrategia en acuerdos internacionales como son la Comunidad del Caribe CARICOM y la Iniciativa de la Cuenca del Caribe ICC.

Respecto al tema de la hegemonía, EEUU ha consolidado este *status quo* ante los demás países de América y ante el mundo. Hemos visto cómo al paso de los años esta consolidación hegemónica se basó gracias a un pensamiento de nación, a un objetivo de autodeterminación, como lo atestigua El Destino Manifiesto<sup>301</sup> que aborda la época en que comenzaron a habitar Estados Unidos los primeros colonos. El ministro John Cotton escribía en 1630:

*Ninguna nación tiene el derecho de expulsar a otra, si no es por un designio especial del cielo como el que tuvieron los israelitas, a menos que los nativos obraran injustamente con ella. En este caso tendrán derecho a entablar, legalmente, una guerra con ellos así como a someterlos [...]. El cumplimiento de nuestro destino manifiesto es extendernos por todo el continente que nos ha sido asignado por la Providencia, para el desarrollo del gran experimento de libertad y autogobierno. Es un derecho como el que tiene un árbol de obtener el aire y la tierra necesarios para el desarrollo pleno de sus capacidades y el crecimiento que tiene como destino [...]. Y esta demanda está basada en el derecho de nuestro destino manifiesto a poseer todo el continente que nos ha dado la providencia para desarrollar nuestro gran cometido de libertad, y autogobierno<sup>302</sup>.*

---

<sup>301</sup> Mateos, M. O. (diciembre, 2005). *África, el continente maltratado. Guerra, expolio e intervención internacional en el África negra*. P.7 Recuperado de <http://www.cristianismeijusticia.net/files/es137.pdf>.

<sup>302</sup> Velasco, M. J. (s.f.). *El Destino Manifiesto: El punto de vista mexicano acerca de la guerra contra Estados Unidos*. Instituto Tecnológico Autónomo de México. Recuperado de <http://www.mexicodiplomatico.org/lecturas/destino%20manifiesto.pdf>



“American Progress, John Gast, 1872 Esta pintura (alrededor de 1872) pintada por John Gast llamada, "El Progreso Americano", es una representación alegórica del Destino Manifiesto. En la escena, una mujer angelical (A veces identificada como Columbia, una personificación del siglo XIX de Los Estados Unidos de América) lleva la luz de la "civilización" hacia el oeste junto a los colonizadores, tendiendo líneas telegráficas y líneas de ferrocarril mientras viaja. Los indios americanos y animales salvajes huyen en la oscuridad del "incivilizado" Oeste<sup>303</sup>.

El Plan Marshall (1947) promovido por Harry S. Truman, que tenía como principio la ayuda económica a Europa para su reconstrucción después de la Segunda Guerra Mundial, permitió a E.E.U.U. la expansión económica y el fortalecimiento de su esquema de potencia mundial. La Doctrina Truman promovió las medidas políticas establecidas por E.E.U.U. para apoyar a *personas libres que están resintiendo los intentos de dominio por minorías armadas o por presiones exteriores*, esta doctrina es la justificación para la retención de la avanzada de los movimientos de la izquierda comunista, en todos los países del globo. La Doctrina Monroe (1854), establece que *ninguna nación americana volvería a estar sometida por Europa*, y que E.E.U.U. intervendrían si consideran que sus intereses fueran perjudicados. Bajo la consigna de “América para los americanos”, EEUU legitimó sus acciones de intervención sin importarles el principio de autodeterminación de los pueblos.

---

<sup>303</sup> *Ibid.*



John L. O'Sullivan.

La Doctrina Monroe y el Plan Marshall posteriores al pensamiento del libertador Simón Bolívar, son instrumentos que limitan y supeditan a los países americanos ante la gran potencia imperialista. Cabe señalar que no todos los países latinoamericanos están de acuerdo con el proyecto de Simón Bolívar, debido a una estrecha relación que mantienen con EEUU y que ha menguado el ideal del proyecto bolivariano.

Para esto comenta Serrano (2011)<sup>304</sup>.

*En 1830 el proyecto de unidad de Simón Bolívar se desintegró, entre otras razones porque los enemigos externos fueron muy activos en hacer hegemónica internamente la ideología de un republicanismo atomizante, los intereses particulares de las clases explotadoras, así como el caudillismo local. Hubo algunos otros intentos de integración regional como el de la República Federal de Centroamérica (Guatemala, El Salvador, Honduras, Nicaragua y Costa Rica), pero las mismas causas les condujeron a la derrota. Desde 1823, la Doctrina Monroe (América para los americanos) había ido cambiando camaleónicamente su significado para el naciente imperio estadounidense: de la defensa de la independencia de su república, pasó a expresar la defensa de la independencia de todas las nuevas repúblicas del nuevo mundo, para terminar significando abiertamente —América para los americanos estadounidenses—. Daba comienzo un periodo de pérdida de la hegemonía en el proceso de unidad latinoamericana. El bolivarianismo exigía al socialismo su integración en la tradición independentista de América Latina; que hiciera suya la lucha por el derecho a la autodeterminación política.*

Los *rastaman* intentan protegerse por medio del *rastafarismo*, de todo lo que significa la cultura occidental y de la invasión ideológica de los países hegemones. Para estos *rastaman* y *rastawomen*, el *rastafarismo*, sirve como una protección o escudo invisible con el que protegen a sus iguales y a sus culturas y tradiciones ancestrales; hasta

---

<sup>304</sup> Serrano, S. A. *Op Cit.*

hoy en día, la protección a la identidad es manifestada en diversas modalidades, dependiendo de la ubicación geográfica de cada una de las diferentes culturas a nivel mundial. Esta apropiación a una cultura y sus tradiciones conforma al *ser* y a su entorno. Y aunque hayan pasado varias décadas después de la abolición de la esclavitud y de la visión de razas, para la raza negra esta abolición no ha terminado del todo, es por ello que el hecho de defender su libertad, representa una parte corporal, espiritual, y mental de su lucha, la cual continúa por el reconocimiento total a sus garantías humanas.

Así que, para la configuración del rastafarismo, y su lucha por su reconocimiento internacional y una verdadera abolición a la esclavitud, no solo física sino también ideológica, los *Ras Tafari* se han hecho de herramientas filosóficas y políticas como la *negritud*, o el pan-africanismo, hasta llegar al bolivianismo y de esa forma, fortalecer la ideología y la identidad cósmica llamada *Ras Tafari*.

*...la autodeterminación política no es posible sino en un sistema económico que materialice el sistema integrado de los derechos de los pueblos: de los trabajadores, mestizos, indígenas, negros, y de los sujetos que aún estaban incivilizados como las mujeres, homosexuales, discapacitados, medio ambiente, etc. "Un buen país burgués, con un gobierno estable, es lo que los Estados Unidos quieren en cada nación de América, un régimen donde las burguesías nacionales sean accionistas menores de las grandes compañías. En cambio, les conceden el privilegio de gobernar, de tener himnos, banderas y hasta ejércitos. Les resulta más económico esta forma de dominio". En las dos últimas décadas del siglo XX, el imperialismo, no sólo el estadounidense, ha intentado recolonizar a nuestra América en el campo ideológico, político y económico. La doctrina del Consenso de Washington era desnacionalizaciones, desregulaciones y privatización de las empresas estatales y bienes de los pueblos; la reorientación de sus sistemas industriales a la exportación; y la instrumentalización de los gobiernos para implementar políticas imperiales del FMI y BM y pagar la deuda externa a costa de los derechos de soberanía alimentaria, salud, sanidad, transporte, medio ambiente, medios de información, seguridad, justicia, etc (Ver. BOLÍVAR, 1947)<sup>305</sup>.*

---

<sup>305</sup> Ver. BOLÍVAR. S. (junio, 1948). "Obras completas". *Revista de Historia de América*. Núm. 25. Recuperado de <http://www.jstor.org/discover/10.2307/20137687?sid=21105143706121&uid=3738664&uid=2&uid=4>

## Conclusiones

*“La población general no sabe lo que está ocurriendo, y ni siquiera sabe que no lo sabe”.*

Noam Chomsky.

*“México es un país extraordinariamente fácil de dominar, por que basta con controlar a un solo hombre: el presidente [...]. Tenemos que abandonar la idea de poner en la presidencia de México a un ciudadano americano, ya que esto llevaría otra vez a la guerra. La solución necesita más tiempo: debemos abrir a los jóvenes mexicanos ambiciosos nuestras universidades y hacer el esfuerzo de educarlos en el modo de vida americano, en nuestros valores y el respeto al liderazgo de Estados Unidos. [...] Con el tiempo esos jóvenes llegarán a ocupar cargos importantes, finalmente se adueñarán de la presidencia; entonces sin necesidad de que Estados Unidos gaste un centavo o dispare un tiro, harán lo que queramos y lo harán mejor y más radicalmente que nosotros”.*

Robert Lansing (1915-1920) Secretario de Estado del presidente Woodrow Wilson (López, 2007: 514)<sup>306</sup>.

Se pudo constatar que para Erdely (2002)<sup>307</sup> el *rastafarismo* es considerado como un “nuevo movimiento religioso”, y para Bárcenas (2008)<sup>308</sup>, es: “...una nueva forma de liberación para el pueblo negro esclavo en Jamaica y el Caribe.”, pero sin duda estos dos pensamientos se conjuntan y se resumirían como: *Rastafarismo*, que representaría otra opción para las diásporas africanas en la búsqueda de su liberación por medio de la religión.

El análisis de cada capítulo fortalece esta investigación iniciando con el primer capítulo: 1. *Ras Tafari & Rastaman* en donde se investigaron los orígenes de este *nuevo movimiento religioso*, a partir de una idea fundada por Marcus M. Garvey, y de algunos trabajadores del Canal de Panamá provenientes de Jamaica. Los antepasados de los jamaicanos provenientes de África, así como los primeros pobladores de esta isla del caribe y la mezcla entre estas dos razas dieron como resultado la mezcla de este nuevo grupo étnico en Jamaica. Se hizo referencia a la variedad de cultos religiosos en este punto del planeta, resaltando cómo el *rastafarismo* se encuentra muy por debajo de las demás religiones como el cristianismo o el cristianismo ortodoxo.

En el segundo capítulo “2. La *negritud* de los *Ras Tafari* en su carácter identitario” se citó a diferentes autores del tema de la *negritud*, su importancia para la acentuada lucha a

<sup>306</sup> López A., J. A. (noviembre, 2007). *La globalización neoliberal en Chiapas*. Tesis doctoral no publicada, Universidad Autónoma de Chiapas, Tuxtla Gutiérrez, Chiapas, México. Pp. 514.

<sup>307</sup> Erdely, J. (noviembre, 2002). “Cómo Identificar una Secta”. *Revolución y Cultura*.

<sup>308</sup> Bárcenas, C. O. (2008). *Rastafarismo: identidad y expresión en los jóvenes de México*. Tesis de licenciatura no publicada, UNAM, FCPyS, México

favor de las minorías negras en diferentes países de América y los logros de estas contiendas para concretar sus derechos humanos y el reconocimiento de las diásporas africanas en el continente americano. Se destaca que no solo bastó con la abolición de la esclavitud, sino que además se tuvo que reconocer la importancia de sus costumbres, idiomas, usos, entre otros, por medio de la literatura, la poesía y otras artes. Entre los precursores de esta otra filosofía, destacan el isleño Aimé Césaire, quien dio vida a la palabra *negritud*, además de otros escritores y poetas y poetisas de África y de Europa.

En el tercer capítulo “La *Real Politik*: La autodeterminación de Jamaica” se abordó el tema de la autodeterminación y se resaltó la importancia del reconocimiento de las naciones en comunión con la idea de una autodeterminación tácita, concreta y creíble; donde Estados-nación como Jamaica, después de haber logrado su independencia frente a Inglaterra, no ha logrado obtener una autodeterminación, económica, política y social.

Estos son los factores que motivaron a escribir esta investigación y así dar a conocer la tendencia idealista y filosófica de los llamados *rastaman*, tanto en Kingston Jamaica como en Addis Abeba Etiopía. Se subrayó también la importancia de la cultura etíope y la conformación del *rastafarismo* para entender su cosmovisión multicultural que se expande a otros países por medio de la literatura *nègre*<sup>309</sup>.

Como resultado de esta investigación se explica cómo el nacimiento del *rastafarismo* y la *negritud* han proporcionado las herramientas necesarias para implementar diversas corrientes políticas apoyadas en la religión, la cultura, la política y las artes, que conforman los elementos que dan vida a esta investigación.

Tanto la *negritud* como el *rastafarismo* no sólo se encuentran en Etiopía y en Jamaica, lugares de donde surgieron, sino que también su cultura ha incrementado su fuerza y su influencia en varios países del Continente Americano, así como en Europa y África. Debo señalar que en algunas regiones ha sido motivo de influencia o imposición de modas o costumbres y no como elemento fundamental en la conformación de una nación o de las

---

<sup>309</sup> Galavotti, G. L. (1839). *Arte de Hablar y Escribir en francés correctamente, o Nueva y Completa Gramática Francesa*. España: Imprenta de BRUSI. P. 353.

personas. Ésta última, en ocasiones no sólo desconoce el origen real de estas corrientes, sino que las ha hecho suyas como insignia para manifestar cierto descontento en las estructuras políticas y sociales en contra de otros países.

Se hace evidente que la *negritud* y el *rastafarismo* son más que un suceso de impacto internacional ya que estas dos filosofías han influido en el quehacer político y religioso de nuestros tiempos, sobre todo en los países donde están inmersas en sus usos y costumbres, aplicando los elementos esenciales de estos grupos sociales mismos que conforman sus políticas internacionales.

El tema del racismo no solo se ha visto plasmado en diferentes libros o medios de comunicación, ya que la poca o nula sensibilidad que existe todavía hacia la gente de color negra, mantiene que el respeto y la aceptación de la diversidad de razas muy alejada de la realidad humana, la cual, debería de mantenernos más unidos como género humano.

Se comprobó cómo los líderes de las diferentes Mansiones (templos religiosos de los *Ras Tafari*) que existen a nivel mundial, siguen en la encomienda de regresar a Etiopía y sobre todo de mantener la idea de la reencarnación de Jesús Cristo en la persona del Emperador Haile Selassie I, y son motivados por las supuestas visiones e ideas mesiánicas de Marcus Garvey.

Uno de los resultados más interesantes de esta investigación fue el hecho de analizar el problema social que aún existe en Etiopía, en caso de que los *Ras Tafari* regresen a Etiopía según sus ideas, ya que, como he investigado, Etiopía vive hundida en una lucha social, política y económica que ha desencadenado en eventos violentos entre la sociedad y el gobierno actual, por razones políticas en los que están involucrados los diferentes partidos políticos que vivieron una lucha constante para obtener el poder en los círculos gubernamentales.

Se señala en la investigación que los *Sadhus* (hombres religiosos hindúes) comparten con los *Ras Tafari*, el portar los *dreadlocks* sin embargo estos hombres



religiosos llevan más tiempo cumpliendo con este ritual al igual que el consumo de marihuana aún más que los mismos *rastas*. Es más, el uso del cabello largo y enredado es a la fecha utilizado por los guerreros *Masáis* en África. Por otra parte, uno de los temas importantes de la tesis es haber encontrado que el supuesto hijo del Rey Salomón se unió con la Reina de *Saba*, llamado *Menelik* y construyó un templo similar al de su padre en la Isla *Elefantina* dentro del cauce del río Nilo y que al parecer, es en este lugar es donde descansa la llamada Arca de la Alianza. Otro dato importante es la intromisión a la política nacional de los *rastas*, y cómo han logrado beneficios personales y grupales aunque al parecer ha sido de poca ayuda el hecho de votar por alguno de los partidos políticos de Jamaica, así como de que supuestamente la gente *rasta* tiene prohibido y va en contra de su filosofía el hecho de practicar cualquier tipo de política de gobierno. Como toda corriente filosófica, el *rastafarismo* también tiene con sus detractores, que aunque son *rastas* no comparten algunos preceptos como la música *reggae* de Bob Marley y todo lo que del músico deviene, el consumo desmedido de marihuana, el portar ropa moderna, entre otras cosas, pero lo más sobresaliente en este punto es el consumo irracional de productos y marcas extranjeras provenientes de EEUU por ejemplo y que según los postulados de la filosofía *Ras Tafari*, se prohíbe hacer uso de estos materiales.

El dar a conocer una aproximación de la verdad y realidad de los *Ras Tafari*, está sujeto a muchas contradicciones y mitos. Dentro de estas contradicciones por parte de algunos *rastas* se encuentra el practicar en la vida política, consumir carne, beber vino, no ir a misa en templos *rastas* (o de iglesias ortodoxas), el consumo de la marihuana fuera de los ritos religiosos o de oración y meditación, crear música *reggae* (y no utilizar tambores africanos), usar vestimenta de marcas comerciales, así como introducirse en el mundo de las drogas, prostitución y carteles de la mafia. Ahora bien, dentro de los mitos que la sociedad tiene de los *rastas*, es que son personas sucias, viciosas, desaliñadas, incultas, desempleadas que no aportan nada a su sociedad.

Se descubrió como Haile Selassie I, otorgó un espacio del territorio etíope para ubicar a los repatriados de Jamaica en el poblado de Shashamame en Etiopía, sin embargo también se sabe que durante el único viaje de Selassie a Jamaica, él mismo les pidió a los

jamaicanos olvidar la idea de regresar a Etiopía ya que primero deberían liberarse de Inglaterra para después regresar a África como seres libres. Este mensaje nunca lo comentaron los *Ras Tafari*, ya que es mejor seguir en la idea de un sueño garveynista, que consistía en el retorno a la tierra ancestral africana. Algunas han cambiado el discurso de profético de Garvey y la han modificado a su favor para evitar ser juzgados como un movimiento social y religioso sin sentido. Como alivio a esta idea colectiva algunos *rastas* difunden que la repatriación no es física sino mental, desde el interior de la persona en un cambio de actitud, pensamiento y espíritu.

Sin embargo Etiopía carece de los servicios más básicos y de alimentos, como para poder albergar a una buena cantidad de *rastas* jamaicanos. Este problema que actualmente enfrenta el llamado *Cuerno de África*, mantiene varios programas para rescatar a la comunidad etíope y contrarrestar la hambruna.

*Según las Naciones Unidas ONU, la hambruna es un “triple fracaso” en (1) la producción de alimentos, (2) la capacidad de las personas para acceder a los alimentos y, por último y más importante, (3) la respuesta política de los gobiernos y los donantes internacionales. El daño en las cosechas y la pobreza deja a la población vulnerable frente al hambre pero la hambruna solo ocurre cuando hay un fracaso político (OXFAM, 2012: 6)<sup>310</sup>.*

Estos programas son promovidos por diversos grupos, asociaciones, secretarías y hasta la misma ONU, ejemplo de ello está la PNUD (2012)<sup>311</sup> (Programa de Naciones Unidas para el Desarrollo), quien ha llevado a cabo varios programas para abastecer con alimentos al llamado *Cuerno de África* (Somalia, Etiopía, Kenia y Djibouti), y también la OXFAM (2012)<sup>312</sup>. Ahora bien, la gran pregunta sería ¿de qué manera ayudarían los *Ras Tafari* de Jamaica ya repatriados a elevar el nivel de vida de los etíopes en Shashamame sin intervenir en contiendas políticas, considerando que los *Ras Tafari* no se involucran en temas de políticas? Todo con el verdadero propósito de seguir con esta encomienda de repatriar a más africanos jamaicanos. Si para el mismo emperador Haile Selassie en los

---

<sup>310</sup> OXFAM Internacional. (julio, 2012). *Crisis Alimentaria en el Cuerno de África*. Reino Unido: Oxfam GB. P. 6.

<sup>311</sup> Programa de las Naciones Unidas para el Desarrollo (PNUD) (abril, 2012). *Sinopsis: Crisis en el Cuerno de África. Prevención de Crisis y Recuperación*. New York: United Nations.

<sup>312</sup> OXFAM Internacional. *Op Cit*.

momentos gloriosos de su dictadura, nunca erradicó la pobreza en su país y es más marginó a los pueblos y tribus limitándoles los recursos gubernamentales que se supone debería brindarles.

Es importante recordar que en todas las religiones o sectas existen fanáticos religiosos con pensamientos mesiánicos, quienes manipulan a sus seguidores haciéndoles creer en un mejor futuro para ellos, convenciéndolos de abandonar sus pertenencias, empleos o familia, prometiéndoles que serán seres liberados y que alcanzaran la gloria o el reino de Dios. Estos son algunos ideales que tergiversan el mensaje de alguna persona que en su momento solo escribió algún texto o que tuvo alguna idea fugaz, sin pensar o tener la intención de modificar la mente de algunos *falsos* mesías.

Resultó importante estudiar cómo los jóvenes siempre están en la búsqueda de una figura o un líder que les dé un ápice de esperanza o promueva una revolución de pensamientos e ideas. Como sabemos la juventud es revolucionaria por naturaleza e impone modas, usos y costumbres, los jóvenes buscan una idea liberadora, de reivindicación con la sociedad; que llegan con gran facilidad a los jóvenes que son susceptibles de imitar a alguna persona, a tal grado de cambien sus ideas, costumbres y adquirir otras que quizás, no sean las más equilibradas o las de mejor provecho para ellos o para su comunidad, que podrían responder a una situación socioeconómica particular como es el caso de Jamaica. Y esto es exactamente de lo que se alimentan este tipo de movimientos religiosos con ideales liberales.

Los objetos o símbolos son otra forma de proporcionarles a los jóvenes algo que defender, algo por qué luchar, y hacer tangibles sus ideas y que ven representadas en el uso de pulseras, collares o ropa que identifica al pensamiento *Ras Tafari*. La música es uno de los elementos más importantes para los jóvenes *rastas*, ya que la música *reggae* influye en los jóvenes como himnos de protesta o de identidad, para consolidar su imagen como *rastas*.

Jamaica vive una situación similar a la de Etiopía, ya que los dos países viven situaciones de conflictos sociales, políticos y sobretodo económicos, son países con poca esperanza de vida según la ONU y la OCDE. Entonces podemos entender cómo es posible que los líderes *Ras Tafari* difundan en sus reuniones la posibilidad de un mundo mejor o una vida mejor si regresan a Etiopía, si no han tenido la capacidad de cambiar a su nación y otorgar a sus compatriotas una vida más libre y menos contaminada por el consumismo, la prostitución, la drogadicción entre otras cosas que dañan a la nación y a sus integrantes.

Los *Ras Tafari* desean un mejor futuro para ellos y para sus hijos, pero nunca se involucran en situaciones de política de su país, solo se dedican a la contemplación de sus creencias, y a no intervenir en estos menesteres ya que según el *rastafarismo* lo tienen prohibido.

## Bibliografía

- Aguirre Navarro, Gonzalo (1989). *Las población negra en México*. México: FCE.
- Bassols Batall, Ángel (1987). *Etiopia. Una revolución victoriosa*. México: UNAM, Instituto de Investigaciones Económicas.
- Beriarin, Josetxo y Lainceros, Patxi, (Comps.) (1996). *Identidades Culturales*. España: Universidad de Deusto.
- Campbell, Horace (1987). *Rasta and resistance from Marcus Garvey to Walter Rodney*. Tanzania: Tanzania Publishing House. Recuperado el 5 de febrero de 2011 de <http://www.druglibrary.org/olsen/rastafari/CAMPBELL/contents.html>
- Castells, Manuel (1999). *La era de la información. El poder de la identidad*. México: Editorial Siglo XXI.
- Charles L, Frantz Fanon (1952). *Peau Noire, Masques Blancs*. Paris: Éditions du Seuil.
- Gleizer Salzman, Marcela (1997). *Identidad, subjetividad y sentido en las sociedades complejas*, México: Facultad Latinoamericana de Ciencias Sociales
- Gómez García, Pedro, (coord.) (2001). *Las ilusiones de la identidad*. España: Universidad de Valencia.
- Herrera, B., Ma. del S. (junio, 1995) *Los Rastafari de Jamaica: movimiento social de resistencia*. En América Negra Expedición Humana a la zaga de la América oculta. Bogotá, Colombia: Pontificia Universidad Javeriana. Recuperado el 5 de febrero de 2011 de URL:<http://www.javeriana.edu.co/Genetica/Libros%20America%20Negra/AmericaNegra9.pdf>
- Herrera B, María del Socorro (s.f.). *Iglesias Etopes: ejemplo de contacto entre africanos y afroamericanos*. México: UNAM, Facultad de Ciencias Políticas y Sociales. Recuperado el 5 de febrero de 2011 de <http://www.javeriana.edu.co/Genetica/Libros%20America%20Negra/AmericaNegra5.PDF>

Jahn, Janheisnz (1963). *Muntu: las culturas neoafricanas*. México: Fondo de Cultura Económica.

Kebra Negast (1932). *El libro sagrado de los cristianos ortodoxos de Etiopía*. Londres: Universidad de Oxford. Recuperado el 1 de diciembre de 2010 de <http://sites.google.com/site/cegasreggae/libros-rastafarianos>

Villarello Reza, Rosa María (1975). *Negritud y colonialismo cultural en África*. México: UNAM, Centro de Investigación de Relaciones Internacionales.

Zea, Leopoldo (1980). "Negritud e indigenismo". *UNAM, Facultad de Filosofía y Letras, Unión de Universidades de América Latina*, Año I, Núm. I.

### **Bibliografía Complementaria**

Albuquerque, Klaus de (1977). *Millenarian movements and the politics of liberation. The Rastafarians of Jamaica*. Virginia, EUA: Virginia Polytechnic Institute and State University.

Bakpetu Thompson, Vincent (2000). *Africans of the Diaspora: The evolution of African consciousness and leadership in the Americas*. Trenton, NJ: Africa World Press.

Barrett, Leonard E. (1968). *The Rastafarians a study in Messianic cultism in Jamaica*. Río Piedras, Puerto Rico: Universidad de Puerto Rico.

Blancarte, Roberto (2004). *Entre la fe y el poder. Política y religión en México*. México: Grijalbo.

Blome, Richard (1979) *Descripción de la Isla de Jamaica y otras islas y territorios de América pertenecientes a los ingleses*. Río Piedras, Puerto Rico: Universidad de Puerto Rico, Instituto de Estudios del Caribe.

Brown, Aggrey (1979). *Color, class, and politics in Jamaica*. New Brunswick, N.J.: Transaction Books.

Carlson, Andrew J. (2005). *La cultura de la energía en la vida política contemporánea de Etiopía*. Estudios Africanos de Revisión de Estudios Africanos de Revisión.

Cashmore, E. E. (1984). *The Rastafarians With a foreword by Lord Scarman and an appendix by Jah Bones*. London: Minority Rights Group.

Chukwudi Eze, Emmanuel (2008). *El color de la razón racismo epistemológico y razón imperial*. Buenos Aires: Duke University.

Constant, Denis (1982). *Aux sources de reggae musique, société et politique en Jamaïque*. Recuperado de [http://www.ceri-sciencespo.com/ressource/reggae\\_part1.pdf](http://www.ceri-sciencespo.com/ressource/reggae_part1.pdf), [http://www.ceri-sciencespo.com/ressource/reggae\\_part2.pdf](http://www.ceri-sciencespo.com/ressource/reggae_part2.pdf)

Delgado Salazar, Ramiro de Jesús (enero-abril, 2009). “Comida y cultura: identidad y significado en el mundo contemporáneo”, Estudios de Asia y África, El Colegio de México, Vol. XXXVI, Núm. 1

Eshete, Aleme (1982). *The cultural situation in socialist Ethiopia*. Francia: UNESCO.

Fournier, Patricia y Wiesheu, Walburga, (Coord.) (2005). *Arqueología y antropología de las religiones*. México: CONACULTA-INAH, Escuela Nacional de Antropología e Historia.

García-Ruiz, Jesús (1992). *De la identidad aceptada e identidad elegida: el papel de lo religioso en la politización de las identificaciones étnicas en Guatemala*. Recuperado el 6 de febrero de 2011 de [http://codex.colmex.mx:8991/exlibris/aleph/a18\\_1/apache\\_media/642FKAHCNUJX4XRRCQRBX79RRC349H.pdf](http://codex.colmex.mx:8991/exlibris/aleph/a18_1/apache_media/642FKAHCNUJX4XRRCQRBX79RRC349H.pdf)

Robert A Hill y Barbara Bair Garvey (editores) (1987). *Marcus Garvey Life and Lessons: A Centennial Companion to the Marcus Garvey and Universal Negro Improvement Association Papers*. California: The University of California Press. Recuperado el 6 de febrero de 2011 de [http://www.amazon.com/Marcus-Garvey-Life-Lessons-Improvement/dp/0520062655#reader\\_0520062655](http://www.amazon.com/Marcus-Garvey-Life-Lessons-Improvement/dp/0520062655#reader_0520062655)

González López, David (1987). *Etiopía, la oposición revolucionaria*. La Habana: Editorial de Ciencias Sociales.

Kalberg, Stephen (Mayo-Agosto, 2009). “La autonomía dinámica de las ideas y el origen de las religiones de salvación en el pensamiento de Max Weber”. *Estudios Sociológicos*, Vol. 027, Núm. 080. Recuperado el 6 de febrero de 2011 de [http://codex.colmex.mx:8991/exlibris/aleph/a18\\_1/apache\\_media/RADRSNF8H2IFHHHJM8733E37PQ9U6L.pdf](http://codex.colmex.mx:8991/exlibris/aleph/a18_1/apache_media/RADRSNF8H2IFHHHJM8733E37PQ9U6L.pdf).

Kamau Brathwaite, Edward (1979). *La criollización en las Antillas de lengua inglesa*. México: UNAM.

Lavou, Victorien (1997). *Les noirs e la discours identitaire latino-américain = Los negros y el discurso identitario latino-americano*. Francia: Perpignan: CRILAUP, Presses Universitaires de Perpignan.

Márquez-Padilla, Paz Consuelo y Driscoll, Bárbara, (coords) (2003). *El color de la tierra minorías en México y Estados Unidos*. México: UNAM, División De Ciencias Sociales y Humanidades, Plazas y Valdés.

Mather, George A. (2001). *Diccionario de creencias, religiones, sectas y ocultismo*. Barcelona: Editorial Clie.

Montagne González, Gaspar y Ramírez Calzadilla, Jorge (1994). *Formas religiosas populares en América Latina sus relaciones con la teología de la liberación*. La Habana: Edit. Política.

Ntarangwi, Mwenda (2009). *East African hip hop youth culture and globalization*. Chicago IL: University of Illinois Press. Recuperado el 5 de febrero de 2011 de [http://www.amazon.com/East-African-Hip-Hop-Globalization/dp/0252076532#reader\\_0252076532](http://www.amazon.com/East-African-Hip-Hop-Globalization/dp/0252076532#reader_0252076532)

Ogrizek, Doré (1952). *Africa negra Etiopía, Madagascar*. Paris: Ediciones ODE.

Octopus Books London (1975). *Encyclopedia of world religions Judaism, Christianity, Islam, Buddhism, Zen, Hinduism. Prehistoric and Primitive Religions*. Londres: Octopus Books London



Osborne, Laura, (comp.) (1993). *The Rasta cookbook Recipes*, Africa Research & Publications. Africa World Press.

Piñeiro, Diego (2004). *En busca de la identidad, La acción colectiva en los conflictos agrarios de América Latina*. Buenos Aires, Argentina: Consejo Latinoamericano de Ciencias Sociales (CLACSO).

Puente-Baldoseda, Blas G. (1989). *Narrativa, lenguaje e ideología en la literatura neoindigenista y la literatura de la negritud del Perú*. Tesis. Texas: University of Texas at Austin.

Ramírez Grajeda, Beatriz, (coord.) (2007). *De identidades y diferencias: expresiones de lo imaginario en la cultura y la educación*. México: Universidad Autónoma Metropolitana, Azcatopzalco, División de Ciencias y Humanidades.

Samuel Murrell, Nathaniel (1998). *Chanting down Babylon the Rastafari reader*. U.S: University Press.

Sarah Vaughan y Tronvoll Kjetil (2003). *The Culture of Power in Contemporary Ethiopian Political Life*. Estocolmo: ASDI

Serrano, Peña Rubén (s.f.). *Etiopía, revolución y caída. Recuento de una transición fallida*, El Colegio de San Luís. Recuperado el 5 de febrero de 2011 de <http://ceaa.colmex.mx/aladaa/XII%20CONGRESO%20INTERNACIONAL%20DE%20ALADAA/serranoruben.pdf>

Vega Centeno, Imelda (1991). *Aprismo popular: cultura, religión y política*. Lima: Pontificia Universidad Católica del Perú (PUCP), Centro de Investigaciones Sociales, Económicas, Políticas y Antropológicas (CISEPA), Asociación de Publicaciones Educativas.

Walters M, Anita (1985). *Race, Class and Political Symbols; Rastafari and Reggae in Jamaica Politics*. Edit:Transaction Books NewBrunns (USA) and Oxford (U.K).

Wauthier, Claude (1966). *El África de los africanos inventario de la negritud*. Madrid: Ed. Tecnos.

### **Tesis consultadas**

Bárceñas Cruz, Oliver (2008). *Rastafarismo: identidad y expresión en los jóvenes de México*. Tesis Licenciatura, Universidad Nacional Autónoma de México, México. Recuperad de [http://132.248.9.9:8080/tesdig2/Procesados\\_2008/0628130/Index.](http://132.248.9.9:8080/tesdig2/Procesados_2008/0628130/Index.)Fuente:/TESIUNAM

### **Artículos y revistas**

Riesgo, Juan M (1995). “El rastafarismo en Jamaica. Una nueva aportación de África al Caribe: entre la historia, la política y la religión”: *Anales del Caribe*, Núm. 14-15.

Ulloa Brenes, Gilbert (2007). “Hipótesis sobre la subversión religiosa en el rastafarismo”. *Reflexiones*, Vol. 86, Núm.1

### **Páginas WEB consultadas**

<http://people.zeelandnet.nl/adamr/HIMfamily.gif>

[http://farm4.staticflickr.com/3436/3380668640\\_efe0ee449e.jpg](http://farm4.staticflickr.com/3436/3380668640_efe0ee449e.jpg)

<http://www.selamta.net/Crown%20Prince%20Asfaw%20Wossen.jpg>

[http://en.wikipedia.org/wiki/File:Hamito-Semitic\\_languages.jpg](http://en.wikipedia.org/wiki/File:Hamito-Semitic_languages.jpg)

<http://3.bp.blogspot.com/-9o5ZKaT7aeA/Tt6uvN56qZI/AAAAAAAAAxA/vU2elvxWnnA/s1600/3+arco.jpg>

<http://www.flickr.com/photos/kolfekeranyo/4139964259/in/photostream/>

<http://www.flickr.com/photos/kolfekeranyo/4140724364/in/photostream/>

<http://img.photobucket.com/albums/v738/OleGallis/hands.jpg>

<http://imgarcade.com/1/rastafarian-symbols-lion/>

[http://commons.wikimedia.org/wiki/File:Coptic\\_cross.svg](http://commons.wikimedia.org/wiki/File:Coptic_cross.svg)

[http://sphotos-h.ak.fbcdn.net/hphotos-ak-ash3/p480x480/554970\\_497647676958390\\_168055406\\_n.png](http://sphotos-h.ak.fbcdn.net/hphotos-ak-ash3/p480x480/554970_497647676958390_168055406_n.png)

<http://www.oldindianphotos.in/2010/12/fakir-sadhu-group-of-india-1898.html>.

<http://www.everestuncensored.org/tag/sadhu/>

[http://www.cryptik.com/storage/SADHU\\_05.jpg?\\_\\_SQUARESPACE\\_CACHEVERSION=1342115065274](http://www.cryptik.com/storage/SADHU_05.jpg?__SQUARESPACE_CACHEVERSION=1342115065274)

<http://img.diariodelviajero.com/2008/04/londresmasai.jpg>

<http://4.bp.blogspot.com/-4kBcMae00hM/UAyOsaQcA8I/AAAAAAAAATE/1YK2gQhprdQ/s1600/nyah2.jpg>

[http://3.bp.blogspot.com/\\_ByRZAzF8\\_8U/Se9SDbhw\\_1I/AAAAAAAAACU/hjOUFq9ciUM/s320/1.jpg](http://3.bp.blogspot.com/_ByRZAzF8_8U/Se9SDbhw_1I/AAAAAAAAACU/hjOUFq9ciUM/s320/1.jpg)

[http://upload.wikimedia.org/wikipedia/commons/8/8a/Rasta\\_Man\\_Barbados.jpg](http://upload.wikimedia.org/wikipedia/commons/8/8a/Rasta_Man_Barbados.jpg)

<http://a4.ec-images.myspacecdn.com/images02/84/95aeef96e92f49db94e1bb3973b6adbe/1.png>

<http://a2.ec-images.myspacecdn.com/images02/92/93f69072a1084acc876dbcb649b505b9/1.jpg>

<http://www.alphapuprecords.com/art/pfunkallstars-620x349.jpg>

[http://4.bp.blogspot.com/\\_OevcnTYaOTk/RduNsXIFV5I/AAAAAAAAAtg/4PVgVdZyol8/s320/georgeclinton.jpg](http://4.bp.blogspot.com/_OevcnTYaOTk/RduNsXIFV5I/AAAAAAAAAtg/4PVgVdZyol8/s320/georgeclinton.jpg)

## Anexo 1

### Listado de algunas religiones involucradas en el tema<sup>313</sup>

- *ABISINIA, IGLESIA DE. Iglesia nacional. El cristianismo en una forma organizada parece haber penetrado en Etiopía (Abisinia) alrededor del año 330 mediante Frumencio, procedente de Tiro, quien llegó a ocupar un cargo en la administración local. Sin embargo, algunos cristianos pudieron haber vivido allí desde el primer siglo. La Iglesia de Abisinia ha tenido tradicionalmente estrechas relaciones con la Iglesia Copta de Egipto. En Abisinia se ha logrado la independencia eclesiástica y se han conservado usos judíos como la circuncisión de niños, la observancia del sábado, etc. Como en el caso de los coptos, la teología es la del MONOFISISMO. El obispo primado es el «abuna» y ya no es nombrado por el patriarca o papa copto de Alejandría. (COPTA, IGLESIA.)*
- *ALEJANDRÍA, IGLESIA DE. Antigua sede cristiana. El cristianismo alejandrino primitivo era de raíz judeocristiana. Algunos señalan sus diferencias con la predicación de Pablo. La primera*

---

<sup>313</sup> Ramos, M. A. (1998). *Nuevo Diccionario de Religiones Denominaciones y Sectas*, Editorial Caribe Inc. Thomas Nelson, Inc, pp. 12, 24, 52, 98, 69, 73, 74, 91, 100, 137, 155, 165,168.

mención bíblica a los cristianos en Alejandría se refiere al predicador Apolos. La tradición señala a Marcos, el evangelista, como primer obispo de la ciudad. La iglesia copta (COPTA, IGLESIA) se considera una continuación de Alejandría y su patriarca afirma ocupar «el trono de San Marcos». A partir del siglo II puede identificarse una escuela de teólogos ALEJANDRINOS.

- **ALFA Y OMEGA.** Nombre de iglesias y movimientos religiosos. Estas dos palabras, primera y última del alfabeto griego (principio y fin) las utilizan como nombre varias iglesias, la mayoría de ellas tienen una teología evangélica o carismática. No se relacionan necesariamente con grupos que no son cristianos que se identifican de esa manera.
- **ASAMBLEAS DE YAHWEH.** Nombre de varios movimientos y cultos religiosos. El origen de estas asambleas se ubica en el Movimiento del Santo Nombre de la década de 1930. El nombre de Dios en el Antiguo Testamento se destaca por sobre cualquier otra cosa y se considera necesario para la salvación.
- **COPTA, IGLESIA.** Iglesia de Egipto. Esta antiquísima iglesia, con estrechos vínculos con la de Etiopía, pudiera remontarse al evangelista San Marcos, a quien se considera fundador de la misma en la ciudad de Alejandría. El Patriarca de Alejandría, a quien también se le da el título de Papa, afirma ocupar el «trono de San Marcos». Pero esa es solo una de las versiones acerca de los orígenes del cristianismo en Egipto. El lenguaje de su liturgia proviene del antiguo egipcio y los cristianos coptos afirman ser racialmente descendientes de los antiguos egipcios. La iglesia de Alejandría contó con figuras como Clemente, Dionisio, Atanasio, Orígenes y Cirilo de Alejandría. Al patriarca de Alejandría, Dios coro, lo consideraron monofisita (MONOFISISMO) por su defensa de Eutiques (449 d.C.). Los coptos se opusieron a las conclusiones del Concilio de Calcedonia (451 d.C.) sobre la naturaleza de Cristo por razones políticas y desde entonces el trono de San Marcos ha estado ocupado por melquitas (calcedonios) y monofisitas (que aceptan una sola naturaleza en Cristo). Los monofisitas prevalecieron, pero esa doctrina ya no la presentan en la misma forma y la iglesia ha entrado en un proceso de acercamiento con ortodoxos, católicos y protestantes. La controversia sobre la naturaleza de Cristo hizo que la sede de Alejandría perdiera alguna importancia, lo cual favoreció a la de Constantinopla. La iglesia etíope (ETIOPÍA, IGLESIA DE) logró recibir autonomía en 1959 y consagraron su propio patriarca o «abuna».
- **ETIOPÍA, IGLESIA DE.** Antigua iglesia cristiana. Los etíopes abrazaron el cristianismo en el siglo IV. Según la tradición, Frumencio y Edesio de Tiro, llevados cautivos a Abisina, evangelizaron el país. Atanasio de Alejandría consagró obispo a Frumencio en 340. La iglesia etíope se mantuvo en contacto con la Iglesia Copta de Egipto (COPTA, IGLESIA), pero hubo intentos por relacionarse con la sede romana, y los jesuitas ingresaron en el país en el siglo XVI. Uno de los emperadores, Susenios, se hizo católico y proclamó el catolicismo como iglesia oficial. Su sucesor restableció la antigua iglesia y expulsó la orden jesuita. Hasta después de terminada la Segunda Guerra Mundial los etíopes eran gobernados, como iglesia, por un copto enviado por la

sede de Alejandría, pero en 1951 consagraron a un patriarca o «abuna» etíope. En 1959, la iglesia se independizó. El monaquismo prevalece entre los etíopes, se observa el sábado como día de reposo, se practica la circuncisión, los alimentos se dividen en «puros» e «impuros», y se le tributa un culto especial al arca del pacto que, según la tradición, reposa en el país. Debe tenerse en cuenta la existencia de judíos en el país desde la era antigua y de una tradición que identifica la dinastía etíope, derrocada en 1974, con el rey Salomón y la reina de Sabá.

- *FALASHAS, Véase JUDÍOS ETÍOPES.*
- *FELAJAS Véase JUDÍOS ETÍOPES.*
- *FELASHAS Véase JUDÍOS ETÍOPES.*
- *IGLESIA DE SIÓN Véase SIÓN, IGLESIA DE*
- *JUDAÍSMO. Religión monoteísta. Una de las grandes religiones de la historia. Conjunto de instituciones religiosas de Israel. Se trata de la raza, la fe, la cultura y la historia del pueblo judío. El término judaísmo se deriva del nombre de una de las doce tribus de Israel, la de Judá. El judaísmo de la Biblia se extiende hasta el año 70 d.C. El rabínico se inicia a partir de ese año y la destrucción de Jerusalén por los romanos. En este período surgen las academias y los maestros como Gamaliel II de Yabné. La reflexión sobre la Torá o Ley, es decir, el Pentateuco, se convierte en centro de la vida religiosa al ser destruido el templo y desaparecer definitivamente el sacerdocio. Se codifica el Talmud y surge la literatura interpretativa como la «midrash» y la «mishná». El judaísmo medieval heredó al babilónico y florece en varias disciplinas académicas instigado por el avance musulmán. El judaísmo moderno, es decir, el de los últimos cinco siglos, culmina con el regreso a Israel. La doctrina judía es monoteísta y antitrinitaria. Su énfasis principal en el judaísmo normativo descansa en la Torá. El judaísmo estuvo dividido desde antes de la venida de Cristo. Entre esas divisiones estuvieron los fariseos, los saduceos y los ESENIOS. Un sector nacionalista llevaba el nombre de celotes. En la Edad Media no pudieron absorber a los CARAÍTAS, pero en fechas más recientes surgieron grupos liberales, conservadores y reformados que hacen concesiones al medio y los cambios históricos. Los ortodoxos se mantienen lo más cerca posible del judaísmo de épocas anteriores. Estos últimos disfrutaban de grandes privilegios en Israel. Además de la observancia de la Ley y de la práctica de la circuncisión, los judíos mantienen su esperanza mesiánica, es decir, que Dios establecerá su gobierno perfecto sobre la tierra por medio del Mesías. En el proceso del desarrollo de su pensamiento, un enorme sector judío se ha identificado con el liberalismo e incluso con el secularismo más rampante. Un alto número de judíos contrae matrimonio con gentiles. En realidad, solo una minoría practica su religión. Los lugares de culto son llamados sinagogas, generalmente dirigidas por rabinos, maestros de religión.*
- *JUDEO-CRISTIANISMO. Cristianos judíos de la antigüedad. Entre los primeros cristianos prevalecían los judíos. Independientemente de aceptar a Jesús como el Mesías o como el Hijo de Dios, muchos de ellos continuaron practicando el judaísmo. El Concilio de Jerusalén decidió que*

a los gentiles no se les obligara a guardar la Ley de Moisés; pero hasta la destrucción del templo (año 70) y aun después, las prácticas judías siguieron influyendo a un sector de hebreos cristianos. Entre los principales grupos judeo-cristianos están los EBIONITAS, considerados en círculos ortodoxos como herejes.

- **JUDÍOS ETÍOPES.** (También se les conoce como «judíos negros», «felajas», «felashas» o «falashas».) Comunidad judía etíope. Conversos etíopes al judaísmo desde la antigüedad. Los judíos etíopes o judíos negros han insistido sobre todo en su fe en el Antiguo Testamento, pero no utilizan el Talmud. Un buen número de ellos se han convertido a la Iglesia Copta o al protestantismo; otros han emigrado a Israel y un sector ha permanecido en Etiopía.
- **JUDÍOS NEGROS** Véase **JUDÍOS ETÍOPES.**
- **ORTODOXA, IGLESIA.** (También se le conoce como «Iglesia Ortodoxa Griega». Iglesia que se identifica por los nombres de sus ramas Rusa, Georgiana [de Armenia], Rumana, Búlgara, Siria, etc.) Iglesias orientales de teología trinitaria en comunión con el Patriarca Ecuménico de Constantinopla. Iglesias ortodoxas son la Griega, Rusa, Georgiana, Rumana, Búlgara, Siria, etc. Se trata en realidad de una federación de varias iglesias que se gobiernan a sí mismas, es decir, son «autocéfalas». Esta iglesia incluye los antiguos patriarcados de Jerusalén, Antioquía, Alejandría y Constantinopla. Cada una de estas iglesias son gobernadas por un patriarca. Otras iglesias autocéfalas son la Rusa, Búlgara, Rumana, Serbia, Griega, Gregoriana (de Armenia), Checoslovaca, Chipriota, Polaca, Albanesa y Sinaítica. En el caso de las iglesias Rusa, Serbia, Búlgara y Rumana, son presididas por patriarcas. El de la gregoriana es llamado «patriarca católico». Los que presiden las otras iglesias ortodoxas son denominados «arzobispos» o «metropolitanos». Otras iglesias son las Ortodoxas de China, Japón, Finlandia y las administraciones rusas de emigrantes. Provincias eclesiásticas dependientes de alguna iglesia autocéfalas o de las jurisdicciones rusas de emigrantes están situadas en Europa Occidental, Norte y Sudamérica y Australia. La iglesia es «ortodoxa» pues afirma ser de los Apóstoles y, por lo tanto, ha conservado la verdadera fe; y «oriental» por su situación geográfica y su historia en el antiguo Imperio Romano de Oriente. Las iglesias cristianas de Oriente que no se adhirieron a las llamadas «herejías» de NESTORIANOS, del MONOFISISMO, etc., se mantuvieron en comunión con la Iglesia de Roma, pero algunas de ellas fueron fundadas antes que esta. En la interpretación católica estas iglesias, unificadas solo por su doctrina y su respeto por el Patriarca de Constantinopla, se «separaron» de Roma en 1054. Pero la interpretación ortodoxa es que sencillamente interrumpieron su comunión con una sede a la que reconocían como igual, no como superior, y a la que solo por razones de cortesía y de historia reconocían un primado honorífico. En realidad la Iglesia Oriental siempre funcionó de manera independiente de la Occidental. La mayor diferencia que causó el rompimiento fue la expresión filioque, palabra griega que implica que el Espíritu Santo procede igualmente del Hijo y del Padre, lo cual rechazaban los orientales. La disputa ya había causado un alejamiento desde la época del Patriarca Focio, bajo cuya

*inspiración un concilio excomulgó al Papa (867). Las diferencias teológicas y litúrgicas con el catolicismo son menores, pero los ortodoxos insisten en que poseen toda la verdad teológica. Los ortodoxos prefieren venerar «iconos» antes que a imágenes, y han canonizado sus propios santos, además de los de la iglesia occidental (OCCIDENTAL, IGLESIA). Los patriarcas y obispos ortodoxos aceptan como su primado de honor al patriarca ecuménico de Constantinopla. Debe aclararse que algunas iglesias llamadas ortodoxas no están en plena comunión con Constantinopla por asuntos relacionados con la naturaleza de Cristo (MONOFISISMO; NESTORIANOS; COPTA, IGLESIA).*

- *SIÓN, IGLESIA DE. Secta religiosa africana. El obispo Engenas la fundó en África del Sur en 1910 y posee una numerosa feligresía. La sucesión en el liderazgo es hereditaria. Se abstienen de tabaco, alcohol y carne de cerdo. Entre sus principales creencias sostienen que la raza blanca no tendrá acceso al cielo para evitar que tomen el poder allí.*
- *TAÍNOS, CREENCIAS DE LOS. Creencias precolombinas de los pueblos antillanos. Los taínos, pertenecientes al tronco etnolingüístico sudamericano aruaco llegaron a Cuba, provenientes de la isla de la Española (Santo Domingo y Haití) desde el siglo VIII d.C., hasta época próximas al período de la conquista. Su presencia en las otras regiones es por supuesto anterior. Se caracterizaban por la diversidad en las ceremonias religiosas en las que depositaban ofrendas y hacían rogativas. También tenían ritos más elaborados como sus «areítos» o «batos». El ser supremo aborígen era el «Yucaguama» o «Yaya» que «tuvo madre, pero no principio». Su progenitora era Attabina, Atabex u Orehu, intercesora entre el ser supremo y los humanos. Es presentada en un rito como surgida del mar, en el que entregó a los hombres la maraca. Algunos estudiosos encuentran paralelos con los relatos acerca de la Caridad del Cobre, advocación de María como patrona de Cuba, considerada como Ochún en el sincretismo afrocubano. Otros señalan la posibilidad de elementos de ANIMISMO con vestigios de TOTEMISMO entre algunos taínos en la zona del Caribe. En todo caso, para el taíno promedio la personificación de lo sobrenatural era el «cemí» o ídolo. También contaban con un sistema mitológico por tradición oral. Las funciones religiosas y el papel de curanderos las ejercían «behíques» y «nitaínos». Los «behíques» se ponían en comunicación con los «cemíes» o ídolos y establecían una relación con los enfermos ya que realizaban curaciones. Los «cemíes» eran el objeto fundamental de su actividad religiosa. El rito de la «Cohoba» lo controlaba el cacique con la participación de «behíques» y «nitaínos». Consistía en la inhalación de polvos hechos de sustancias alucinógenas. En los areítos se realizaban bailes en que rememoraban sus relatos míticos, acompañados del tambor, maracas, flautas y cascabeles. Con la llegada de los españoles estas creencias, como la población taína, fueron desapareciendo, pero algo quedó en el subconsciente religioso de algunos cubanos en regiones apartadas del país, sobre todo en la región oriental.*