



UNIVERSIDAD NACIONAL AUTÓNOMA DE MÉXICO

FACULTAD DE ESTUDIOS SUPERIORES ZARAGOZA

**“CONSTRUCCIÓN DEL SÍ MISMO COMO BEBEDORA DE
ALCOHOL DE UNA EGRESADA DE LA CARRERA DE
PSICOLOGÍA DE LA FES-ZARAGOZA UNAM”**

**TESIS
PARA OBTENER EL TÍTULO DE:
LICENCIADAS EN PSICOLOGÍA
PRESENTAN:**

FERIA ARROYO LIZBETH GUADALUPE

RAMÍREZ ALQUICIRA GEMA ARELI

**TUTOR DE TESIS: LIC. ALBERTO SOLÍS PARGA
MTRA. JUANA BENGOA GONZÁLEZ
LIC. RICARDO MEZA TREJO
LIC. MARÍA FELICITAS DOMÍNGUEZ ABOYTE
MTRA. GUADALUPE MENDOZA RODRÍGUEZ**

MÉXICO, D. F., MAYO DE 2009



Universidad Nacional
Autónoma de México



UNAM – Dirección General de Bibliotecas
Tesis Digitales
Restricciones de uso

DERECHOS RESERVADOS ©
PROHIBIDA SU REPRODUCCIÓN TOTAL O PARCIAL

Todo el material contenido en esta tesis esta protegido por la Ley Federal del Derecho de Autor (LFDA) de los Estados Unidos Mexicanos (México).

El uso de imágenes, fragmentos de videos, y demás material que sea objeto de protección de los derechos de autor, será exclusivamente para fines educativos e informativos y deberá citar la fuente donde la obtuvo mencionando el autor o autores. Cualquier uso distinto como el lucro, reproducción, edición o modificación, será perseguido y sancionado por el respectivo titular de los Derechos de Autor.

DEDICATORIAS

Liz:

Quiero dedicar esta tesis principalmente a Brenda, mi hija, por ser mi mayor motivación e inspiración en todo lo que hago, por inyectar alegría a mi ser y mostrarme esta hermosa aventura de ser madre... Gracias Brenda, te amo.

A mis padres, Demetrio y Guadalupe, por su gran amor, formación y por estar siempre que los he necesitado, a mis hermanos Carlos y Demetrio, a mi cuñada Nancy y a mis sobrinos Itzel y Yobenis, por su apoyo incondicional.

A mi pareja, compañero y amigo, Isaac, por su enseñanza, estímulo y bondad, pero sobre todo... por su amor.

Los amo a todos

Gema:

Con todo mi amor para mis padres, gracias por todos sus esfuerzos y enseñanzas.

Para ti, que eres mi mejor amiga y que vas a acompañarme en muchas experiencias más porque la vida es muy larga.

AGRADECIMIENTOS

Liz:

Agradezco a mi asesor de tesis Alberto Solís por confiar en nosotras en la realización de este proyecto, por compartir su conocimiento y ser parte importante en mi formación como Profesionista.

A Gema, por haberme acompañado en este largo camino no sólo como una gran amiga sino también como compañera de trabajo, en el cual nuestras vidas fueron tomando diferentes matices y pasamos juntas muchas adversidades.

A mi amiga Vicky por su apoyo y sincera amistad, y a todos aquellos que de alguna manera contribuyeron en la realización de esta tesis y en mi vida. Gracias !!!

Gema:

A Lizbeth, por haber sido mi compañera en este proceso tan largo e importante para nuestras vidas y no haberte marchado en el camino.

A Alberto Solís por ser mi maestro, del que he aprendido y que ha contribuido a mi formación profesional.

ÍNDICE

| | |
|---|------------|
| Introducción..... | 3 |
| Capítulo 1. Construccinismo Social..... | 5 |
| 1.1. Cambios en los paradigmas en Psicología..... | 5 |
| 1.2. Posmodernismo..... | 11 |
| 1.3. Construccinismo..... | 17 |
| 1.4. Fundamentos de la teoría construccionista..... | 22 |
| Capítulo 2. La Construcción del sí mismo..... | 27 |
| 2.1. La narración en la construcción del sí mismo..... | 29 |
| 2.2. El lenguaje en la construcción de las narrativas..... | 31 |
| 2.3. El yo en la perspectiva posmoderna..... | 32 |
| 2.4. Del yo a la relación personal..... | 33 |
| Capítulo 3. Bebedores de alcohol..... | 36 |
| 3.1. El alcohol en la historia..... | 36 |
| 3.2. Definiciones..... | 38 |
| 3.3. Detrás de la conducta de beber..... | 39 |
| Método..... | 42 |
| Objetivo general..... | 44 |
| Objetivo particular..... | 45 |
| Procedimiento..... | 45 |
| Instrumento..... | 46 |
| Entrevista a profundidad..... | 47 |
| Genograma..... | 48 |
| Tipo de análisis..... | 52 |
| Análisis Narrativo..... | 53 |
| Resumen de la entrevista..... | 54 |
| Análisis..... | 55 |
| Conclusiones..... | 67 |
| Anexos..... | 72 |
| Referencias..... | 129 |

PROPIEDADES DEL TRAGO

1. Quita la angustia
2. Extingue la culpa
3. Hace olvidar
4. Suelta la lengua
5. Afloja Ropa
6. Te aleja de la oficina
7. Lima asperezas
8. Arregla corazones rotos
9. Acerca amigos
10. Sirve de aperitivo
11. Se te olvida el hambre
12. Apresura desenlaces
13. Causa rubores
14. Elimina la timidez
15. Afina tu voz
16. Levanta tu animo
17. Fomenta relaciones románticas
18. Te da calor
19. Infla el tino
20. Hace compadres
21. Liga comadres
22. Cierra tratos
23. Abre las piernas
24. Aligera los caminos
25. Acorta las esperas
26. Festeja la compañía
27. Cura la tristeza
28. Aumenta la alegría
29. Mejora la digestión
30. Mata las lombrices

Por eso y mas..... SALUD!!!!

...y después de las 12 p.m.:

1. Saca la belleza escondida
2. Paga de más en el bar.
3. Mueve calles, postes, chapas de puertas y escaleras
4. Abre cinturones, baja cierres, y arranca botones
5. Baja pantis y boxers
6. Disminuye el tino
7. Provoca ronquidos y sobresaltos...

y a las 8 de la mañana:

1. Causa dolor de cabeza y sed...y a veces, ardor
2. Genera amnesia

INTRODUCCIÓN

En la actualidad es muy común que los jóvenes consuman alcohol, debido a que en el entorno se encuentran varios aspectos que los incitan a ello. En los medios de comunicación se expone diariamente publicidad persuasiva hacia el consumo de bebidas alcohólicas, además de casos en los que el consumo de alcohol es algo común y da estatus. A pesar de estar prohibida la venta de bebidas alcohólicas a menores de edad, es fácil el acceso a ellas.

Los ritos y celebraciones familiares así como los eventos sociales, permiten que las personas consuman alcohol como una forma más de relacionarse, lo que convierte al alcohol y a su consumo en algo común para la convivencia, sin que exista alguna sanción para ello. Por lo que es muy fácil el consumo con la familia, los amigos, la pareja, la escuela y compañeros de trabajo. De esta manera el alcohol se ha convertido en el invitado principal de toda celebración, ocupándolo como desinhibidor para poder relacionarse con los otros y en muchas ocasiones ganar aceptación social.

El consumo de alcohol de manera frecuente, se considera un fenómeno social que está dañando a la población debido a las implicaciones psicológicas, emocionales y físicas en las personas que lo hacen.

La población más vulnerable son los adolescentes, quienes se encuentran rodeados por diferentes modelos a los cuales imitar, explorando nuevas experiencias y sensaciones que los ayude a construir una idea de sí mismos. Las tendencias en el índice de consumo de alcohol en adolescentes mexicanos (12 a 17 años) presentaron un incremento del 27% en 1998 a 35% en 2002 entre los varones; en el caso de las mujeres pasó de un 18% a 25% durante el mismo periodo.

La dinámica familiar juega un papel determinante en la toma de decisiones de una persona, ya que el ser humano se ve influido por los valores, creencias, costumbres, tradiciones y las formas de relacionarse que experimentan en el núcleo familiar.

Un ambiente importante en el que se desarrollan los (as) jóvenes, es el escolar. El consumo de alcohol se inicia o se incrementa durante el transcurso de la carrera Universitaria, esta conducta estará influenciada por la serie de creencias, normas familiares, la relación con sus pares y su situación emocional, de acuerdo a cómo el joven asimile estas experiencias y el significado que le atribuya a las mismas, será determinante en la elección del consumo de alcohol. Esta elección es un aspecto más en el proceso de construcción de su sí mismo.

Por lo expuesto anteriormente, el presente trabajo describe el proceso de construcción del sí mismo como bebedora de alcohol de una egresada de la Carrera de Psicología de la FES- Zaragoza, sustentado en la Teoría de la Construcción Social, la cual propone que la realidad es construida socialmente, que nos definimos a partir de la interacción con los otros y que las narraciones, el relato, el lenguaje y los significados atribuidos a él, son los medios que se utilizan para dicho proceso.

Se utilizó el método cualitativo ya que se aborda al ser humano de manera subjetiva, sin estándares, y permite un estudio subjetivo e interpretativo. Se realizó una entrevista a profundidad la cual se analizó desde la perspectiva narrativa, en donde se toma en cuenta el cómo relata su historia, lo que enfatiza y lo que omite; además de que permite interpretar el lenguaje y los significados.

Como resultado de este análisis se obtuvo una narración diferente de su historia en la que se identificaron algunos aspectos que influyen en la construcción del sí mismo como bebedora de alcohol de nuestra entrevistada. Con lo que se pretende aportar una manera distinta de abordar la conducta de beber alcohol.

Cabe mencionar que la interpretación del análisis que aquí se plasma, es de un tiempo y contexto específico en la historia de la persona entrevistada. Por cuestiones de anonimato, los nombres originales de los personajes de esta historia fueron cambiados.

CAPITULO 1.

CONSTRUCCIONISMO SOCIAL

Dios ha creado al hombre como un animal sociable, con la inclinación y bajo la necesidad de convivir con los seres de su propia especie, y le ha dotado, además, de lenguaje, para que sea el gran instrumento y lazo común de la sociedad.

John Locke

El hombre es un producto social y la sociedad debe impedir que se pierda para ella.

Miguel Unamuno

1. 1. Cambios en los paradigmas en Psicología.

A lo largo de la historia han existido distintas formas en que se ha concebido la llamada “verdad” y el conocimiento que tiene el ser humano de ella. Los cánones del conocimiento vigente en cada época tienen un momento cumbre de total dominación y éxito debido a que se consideran los discursos más acertados sobre la realidad existente. Sin embargo, en algún momento tal discurso es cuestionado de manera que se generan discursos alternativos con respecto al dominante, hasta que finalmente esta tesis es reemplazada por una antítesis, posteriormente sigue una síntesis novedosa que a su vez vuelve a generar una nueva antítesis y así sucesivamente (Rozo, s.f).

Un discurso que dominó durante mucho tiempo fue que la verdad “estaba iluminada por una luz divina” (Limón, 2005). Este discurso fue característico de la Edad Media, momento histórico en el que la importancia de lo divino o la inspiración divina, eran rectores de la verdad y en donde no había cabida para pensamientos alternativos.

Fue en el Renacimiento en donde se gestaron cambios trascendentales, pues fue una época caracterizada por un intenso florecimiento de las ciencias y las artes. Esta época permitió que se dieran las condiciones sociales que gestaron el periodo conocido como Ilustración en los siglos XVII y XVIII. Es en estos donde se comienza a pensar que la sociedad debería basarse en la ciencia, ya que la visión que se tenía era la de un hombre observador y racional, que desafiaba el derecho divino. Se le da un papel central a la razón al quedar establecida como una posibilidad de libertad, progreso social y emancipación (Ibáñez, 2001). De esta manera, el conocimiento solamente puede ser producido mediante el razonamiento, para que sea lo más fiel posible a lo real. Se vislumbran los cimientos sobre los cuales se construirá la modernidad, sin embargo, el discurso de la Ilustración fue desplazado por el Romanticismo, a finales del siglo XVIII y continuará todo el siglo XIX (Limón, 2005).

El nuevo discurso cuestionaba la supremacía de la razón, dándole cabida al mundo de la “interioridad oculta”, a los sentimientos morales, la solidaridad y el crecimiento interior. Este periodo atribuye a la naturaleza humana un matiz oculto y misterioso; favorece el surgimiento de las Ciencias Sociales y la importancia del individuo. Se busca transformar la ética y la política.

A diferencia de la Ilustración, en el Romanticismo los valores no se descubren, sino que se crean. En esta perspectiva se pone atención en lo que no se ve, en las fuerzas que se encuentran en lo hondo de cada ser, atribuyendo a la vida y a las relaciones humanas la importancia que tienen.

El vocabulario predominante es el de la pasión, el de la finalidad, el de la profundidad y de la importancia del individuo. Se sitúa al amor en un lugar privilegiado, promoviendo valores como la amistad, el compromiso y el matrimonio (Gergen, 1992).

Pero el discurso romántico fue perdiendo terreno frente a la Modernidad, cuyo discurso fue considerado más eficiente y realista por el poder económico, político y militar que se estaba generando.

La influencia de la Modernidad se empezó a sentir a finales del siglo XIX, logrando alcanzar su máxima expresión a lo largo de la primera mitad del siglo XX. El discurso moderno retoma de la Ilustración la idea de que la razón y la observación son la base del conocimiento verdadero. Comienza a cuestionar y desechar la visión romántica por ser poco práctica y juiciosa.

El Modernismo se convierte poco a poco en un movimiento en permanente ascenso hacia el perfeccionamiento, la conquista y los logros materiales. Sus argumentos centrales son el progreso, la búsqueda de la esencia de las cosas y el hombre máquina, funcional y productivo (Rozo, s.f).

La modernidad es un proceso que conducirá hacia el desarrollo de la ilustración y hacia la puesta en trabajo de la población, lo cual constituye una innovación social que requiere el desarrollo de una serie de dispositivos y técnicas. El hecho de que la población sea vista como trabajadora producirá algunas consecuencias: centralizar el trabajo, el auge de los valores relacionados con el trabajo, la argumentación de las razones por las cuales el trabajo y sus valores deben ser elementos centrales de la dignidad. Además, aparecen fenómenos como la urbanización de poblaciones y la comercialización de bienes.

El Modernismo alcanzó su máxima expresión en la década de 1950 y se situó como uno de los principales valores políticos para los gobernantes, como aquello que las poblaciones deben seguir (Limón, 2005). La fe en el progreso que marca el discurso de la modernidad postula que el presente es, necesariamente, mejor que lo que había antes y peor que lo que acontecerá en el futuro.

En cuanto a la concepción de la verdad, la razón y el concepto del ser humano, Ibáñez (2001), considera que los argumentos que guiaron al Modernismo son los siguientes:

1. **La valoración de la razón:** se dejan atrás los pensamientos idealistas y se le da prioridad a lo que el ser humano puede teorizar a partir de su razonamiento.
2. **La valoración del mundo mediante una verdad:** existe una realidad independiente del ser humano que puede ser validada, con la finalidad de crear un conocimiento verídico, observable, objetivo y comprobable.

3. **La universalidad de la verdad:** se crean conocimientos, términos o constructos que son universalmente válidos y verdaderos, sin importar el contexto y la historia.
4. **Papel central del ser humano y su conciencia:** el ser humano tiene que conocerse a sí mismo y ser autónomo, seguro y realizarse. De esta manera se objetiviza al ser humano convirtiéndolo en un objeto de estudio más. Lo cual tiene sus debidas implicaciones en la Psicología.
5. **Creencia en la igualdad** cuya consecuencia es el surgimiento del individualismo.

El discurso de la modernidad es totalizante y se presentó como válido durante mucho tiempo. Pero para que este discurso tuviera tanto auge fue necesario echar mano de una herramienta muy importante en la producción del conocimiento: la ciencia. En la Modernidad se creía que existía un vínculo fuerte y necesario entre el desarrollo de la ciencia, la racionalidad y la producción de conocimientos, que traería como resultado la libertad humana. Pero lo que trajo consigo, en cambio, fue el triunfo de la razón instrumental que no conduce hacia una realización concreta de la libertad, sino a lo que Rozo llama una “jaula de hierro en donde no se puede escapar de la racionalidad”.

Con respecto a la ciencia, Morín (2001), considera que debe marchar sobre cuatro aspectos independientes e interdependientes que son la racionalidad, la imaginación, la verificación y el empirismo. Estos aspectos ayudaron al Modernismo a consumir el dominio de su discurso y teorizar con el ser humano como su objeto de estudio.

En el empirismo se considera que hay una verdad independiente de la manera en que es percibida por las personas. La teoría que es válida en este discurso, solo es aquella que puede ser observada, medida bajo instrumentos estandarizados, por lo tanto, cuantificable y repetible. En este discurso, el ser humano se convierte en un objeto más que observar, medir y cuantificar, sujeto a normas estandarizadas.

De esta manera, en el momento en que surge la Psicología como ciencia, la realidad científica ya estaba construida, por lo que ésta retoma el discurso científico predominante y teoriza en virtud de él. Este discurso científico proponía que “un conocimiento es tanto más acertado cuanto mejor se adecua, refleja y representa la propia realidad” (Ibáñez, 1994). Lo que se dice acerca de la realidad debe estar en correspondencia con la realidad para que los enunciados formulados por cualquier disciplina puedan ser aceptados como válidos. En este sentido, es la propia realidad, y no los científicos, quien dictamina la validez de los conocimientos.

Ibáñez (1994), también considera que son dos los aspectos que afectaron a la Psicología desde su constitución como disciplina científica y que resultan peligrosos debido a que conducen al autoritarismo por no aceptar algún otro discurso como válido:

- 1 La creencia en la existencia de una realidad independiente de nuestro modo de acceso a la misma, y

- 2 Creer que existe un modo de acceso privilegiado capaz de conducirnos, gracias a la objetividad, hasta la realidad tal y como es.

Estos aspectos trajeron como consecuencia que la Psicología se amparara en el discurso de las “retóricas de la verdad” (Ibáñez, 2001) que han sucedido a lo largo de la historia:

1. El exclusivismo: toda retórica de la verdad debe ser totalmente hegemónica en el ámbito que le corresponde; cuando la verdad deja de ser una, también deja de ser verdad.
2. El absolutismo: los criterios de la verdad no pueden ser relativos ni en el tiempo ni en el espacio; una verdad condicionada no es del todo verdadera.
3. La suprahumanidad: los seres humanos solo pueden “descubrir” o “traducir” la verdad en sus propios términos. Pero la verdad es la verdad, con independencia de lo que los humanos puedan decir, creer o hacer.
4. La legitimación ideológica: imponer mediante la fuerza una retórica de la verdad es autocontradictorio, ésta debe suscitar la libre adhesión mediante un continuo proceso de legitimación ideológica. Si la verdad fuera percibida como una cuestión de poder dejaría de ser creíble.

La Psicología, al igual que otras ciencias, trató de predecir los fenómenos que investigaba para atestar públicamente la objetividad de sus enunciados, por lo que adopta una metodología estándar que presenta una doble vertiente: o se someten a verificación determinada hipótesis en un contexto artificial, que es la situación experimental, o se intenta descubrir de forma cuantitativa los fenómenos en situaciones naturales. De esta manera, la Psicología recurre a instrumentos estadísticos para definir el valor de la verdad de sus enunciados, en donde el tratamiento estadístico constituye la piedra angular de la cientificidad de la Psicología.

Montero (1994) considera que el paradigma que dominó en la Psicología en este periodo se caracteriza de los siguientes aspectos:

1. El predominio del método hipotético-deductivo, considerado como el método científico por excelencia, con la tendencia a descalificar como ilegítimas a otras metodologías.
2. Predominio de un modelo metodológico experimentalista con control de variables, en donde la situación experimental es segura, objetiva, válida y confiable para producir conocimiento.
3. La relación del investigador y sujeto de conocimiento supone una distancia paradigmática ya que debe haber una separación clara entre uno y otro. El investigador es activo, controla, dirige, conoce los objetivos y fines de su investigación, por lo que se le ve como un experto que produce ciencia y conocimientos.
4. El objetivo que orienta a la investigación y que provienen de alguna otra teoría será alcanzado a pesar de las causas que tiendan a evitarlo.

5. Los fenómenos psicosociales se rigen por procesos causales que actúan seleccionando pautas de comportamiento de acuerdo a sus consecuencias.

De esta manera, incluso los fenómenos sociales se visualizaban bajo esta lupa y bajo el discurso dominante de la ciencia moderna. Por lo que en muchos años el trabajo construido por los psicólogos sociales presentó un panorama de uniformidad, protegido por el discurso de un solo paradigma. Sin embargo, se comenzó a librar una batalla en la Psicología Social entre dos campos claramente incompatibles. Por un lado se encuentran los que participan de esta concepción empírica del conocimiento científico (realistas, positivistas, empiristas, neopositivistas, racionalistas críticos, entre otros) y en el otro los que asumen plenamente el carácter socialmente construido del conocimiento científico (Ibáñez, 2001).

Al respecto, el mismo Ibáñez, considera que la Psicología cayó en algunas ingenuidades al adoptar este discurso acerca de la verdad y del conocimiento. Por un lado, creer que la realidad psicológica es elaborar unos conocimientos, y alcanzar unos saberes que sean lo más confiables posible acerca de la realidad. Por otro lado, construir un conocimiento especializado que sea preciso, coherente, fundamentado y más sólido que los conocimientos de sentido común; que la Psicología pretenda construir un conocimiento tan científico como sea posible acerca de la compleja realidad psicológica.

Otra ingenuidad en que cayó la Psicología es utilizar el bagaje de conocimientos válidos, para incidir positivamente sobre la infinidad de problemas de tipo psicológico con las cuales se enfrentan las personas en su experiencia cotidiana mejorando así la calidad de vida de los seres humanos.

Además, considerar como objeto de estudio a lo que llaman la “psique” y adoptar la idea de que está constituida por un conjunto de fenómenos, procesos, mecanismos psicológicos que componen la realidad psicológica de la que están hechos los seres humanos.

Una ingenuidad más es considerar que la realidad es “la que es” con independencia de lo que se pueda conocer o pensar acerca de ella. Esta afirmación separa dos dominios diferentes: la realidad por una parte y el conocimiento de esa realidad por otra.

Un discurso que fue surgiendo para dejar el Modernismo y abrir paso a lo que han llamado Postmodernismo, es el discurso del estructuralismo. Es en Psicología donde el estructuralismo se empieza a configurar, lo hace en el marco de la orientación gestáltica, o la teoría de la forma, en oposición a las orientaciones funcionalistas de la Psicología.

El estructuralismo dice que el sujeto y la conciencia están constituidos por el lenguaje, por las estructuras, por la cultura y el inconsciente. Como se gestó en el discurso modernista, el estructuralismo considera también al empirismo como el camino adecuado, ya que se tiene que buscar lo que se oculta detrás de la experiencia y la posibilidad. Hay que ir detrás de los hechos para ver qué es lo que los produce, pero además añade a este discurso que hay que buscar las estructuras latentes, las estructuras que no son visibles.

En el estructuralismo también se excluye la historia ya que lo que importa es la situación, no cómo se ha llegado a ella, se excluye el significado y la idea según la cual los significados estarían en la cabeza del ser humano.

Se puede notar que el estructuralismo participa directamente de algunos supuestos fundamentales de la Modernidad como la cientificidad, el lugar privilegiado de la razón, la creencia de una naturaleza humana, la búsqueda de universales y el paradigma de la verdad como única para todos. Sin embargo, también cuestiona algunos supuestos modernos como la idea de un sujeto autónomo, creador de sí mismo y de la historia, además hace una crítica a la idea de que el sujeto debe tener una conciencia clara y transparente de sí mismo.

Una consecuencia a nivel social del estructuralismo es la consideración de que la sociedad es una estructura, de que el todo es más que la suma de sus partes, y no es reductible a los elementos que la componen. Perspectiva que será fundamental para el desarrollo del Postmodernismo.

Con el surgimiento de nuevos discursos la Modernidad cede terreno a una nueva forma de pensar y a una nueva consciencia de la realidad social. Uno de los nuevos discursos es el de Ibáñez (1994), que señala que la realidad social no es independiente de las prácticas humanas y más bien constituye el resultado de estas prácticas. Este reconocimiento resalta la dimensión histórica de los fenómenos sociales, en donde todos los fenómenos sociales son producciones históricamente situadas y por lo tanto son, por naturaleza, cambiantes con las épocas; crean en el transcurso de su desarrollo las condiciones para su propia transformación.

El conocimiento que comienzan a elaborar los teóricos de la Psicología Social se basa en la idea de que sus objetos de estudio son cambiantes porque cambian las características de los objetos sobre los que versa. El psicólogo social construye conocimientos que será preciso deshacer algún tiempo después de que hayan sido construidos, ya que el conocimiento que se produce en un periodo histórico dado es dependiente del entramado sociocultural que caracteriza ese periodo.

A partir de que se conoce que el saber sobre la sociedad está en la sociedad, es preciso abandonar la creencia de una supuesta objetividad de los saberes psicosociales. El hecho de que los conocimientos sean interiores a la sociedad en la que se formulan, produce dos consecuencias. La primera es que esos conocimientos son intrínsecamente provisionales, puesto que ninguna forma sociocultural es invariable. La segunda consecuencia es que esos conocimientos deben ser permanentemente desconstruidos, esto es, hacer visibles las determinaciones socioculturales implícitas a las que se vinculan.

Este discurso va de la mano con un nuevo periodo en el que la forma de concebir la verdad y el conocimiento que de ella se tiene, es diferente del discurso modernista. Este nuevo periodo es conocido como Postmodernismo y las consecuencias que trae a la Psicología son diversas y enriquecedoras.

1. 2. Posmodernismo

Se cree que el posmodernismo vino a sustituir o desplazar al modernismo, pero esto no es así, el modernismo sigue presente en nuestra cultura, sólo que ha perdido su fuerza y se ha ido debilitando. Al respecto Foster (1988) menciona que la mayoría de los críticos tienen una creencia en común acerca del posmodernismo y es que el proyecto de modernidad es ahora profundamente problemático, además piensa que el modernismo como práctica no ha fracasado, y que al menos como tradición ha ganado, pero la suya es una victoria lograda con muchos sacrificios y excesivas pérdidas, que no se diferencia de la derrota, pues ahora el modernismo ha sido absorbido en gran parte.

Por lo tanto, se puede decir que la sociedad cursa por un periodo de “saturación social”, como lo llama Gergen(1992), debido al gran avance tecnológico, el impacto de los medios masivos de comunicación, la creación de nuevas formas de relacionarse con los otros, las diversas actividades que tienen que realizar los individuos para cumplir con las exigencias sociales; en consecuencia, el individuo se ve en la necesidad de buscar nuevas formas de adaptabilidad, nuevas tradiciones y por supuesto nuevas formas de lenguaje. Esto no quiere decir que se tengan que dejar atrás todas aquellas tradiciones o formas de ver y de interpretar al mundo, simplemente se van modificando, debido al surgimiento de nuevas y diferentes necesidades de una cultura específica.

Ibáñez (2001) menciona, que nuestra subjetividad, nuestros modos de subjetivación, nuestra realidad más próxima, nuestro entorno social, han sido afectados por el posmodernismo, se acepte o no. Por ello

“hay que tomar muy en serio el análisis del discurso legitimador de la posmodernidad, de su discurso pragmático, aún confuso, tanto para entender mejor esa modernidad que nos ha constituido y que forma nuestro modo de pensar, como intentar ver cuáles son esas nuevas formas de dominación, que se avecinan con la posmodernidad. El lenguaje, el vocabulario de la posmodernidad, está hecho de nuevos términos, de nuevos contenidos, de neologismos, de términos ambiguos que cobran nuevos significados” (p. 103).

Si bien la acepción más usual del posmodernismo se popularizó a partir de la publicación de *La condición posmoderna* de Jean-François Lyotard en 1979 (texto en el que se explica que mientras las sociedades entran en la edad llamada posindustrial y las culturas en la edad posmoderna, el saber cambia estatutos), varios autores habían empleado el término con anterioridad (s.f, Posmodernidad).

Ojeda (2007) distingue entre los términos posmodernismo y posmodernidad. El posmodernismo remite a una forma de cultura contemporánea, en tanto que posmodernidad, a un periodo específico que ha sido presentada como un periodo de crisis de la legitimidad de los meta relatos de la modernidad, de pérdida de fundamentos, o del fin de la certidumbre. Dicho de otra manera, la posmodernidad es un momento histórico. Mientras que el posmodernismo es el conjunto de ideas que determinan las conductas y narraciones de los individuos en una cultura específica.

Según Friedman (2001), el agotamiento de la modernidad y su transformación en posmodernidad se apoya en la percepción creciente de que las creencias que habían sustentado las limitaciones que la modernidad cuestionó ahora ya no son consideradas incuestionables, ni siquiera necesarias. La condición posmoderna podría describirse, en consecuencia como una en la cual las creencias funcionales (cosas tales como dios, una realidad objetiva, una verdad) fueran consideradas ellas mismas construidas, y no sólo del comportamiento individual sino también las oportunidades de expresión y de

elección de grupos que tradicionalmente han sido marginados (mujeres, personas de color, gays y lesbianas).

Pero, ¿qué es entonces el posmodernismo? Appignanesi y Garralt (2002) mencionan que lo posmoderno se identifica como algo que no es, es decir, que ha dejado de ser moderno. De esta forma, el posmodernismo es una confusión de significados que surge de dos problemas: resiste y oscurece el sentido del modernismo, e implica un conocimiento completo de lo moderno que ha sido superado por una nueva era (evidencias de cambios históricos en la forma en que vemos, pensamos y producimos).

Para O'Hara (1991), es una nueva conciencia social, un nuevo mundo, creado por el efecto acumulativo del pluralismo, la democracia, la libertad religiosa, el consumo, la movilidad y el creciente acceso a las noticias y a entretenimientos, en el cual estamos forzados a ver que hay muchas creencias, múltiples realidades y una producción regocijante pero atemorizante de formas de ver el mundo, según este autor, podemos elegir entre éstas, pero no podemos elegir no hacer elecciones.

Limón (2005), considera que “el posmodernismo se refiere a un movimiento en nuestra cultura que se aleja de la búsqueda y la creencia en verdades fundamentales. Este movimiento ha sido descrito como resultado de la evolución de nuestra compleja visión del mundo” (p. 1).

Anderson (1997), por su parte, menciona que posmoderno significa una crítica, no una época, y designa una ruptura en una orientación filosófica que se aparta radicalmente de la tradición moderna, y cuestiona el discurso modernista monovocal como fundamento de la crítica literaria, política y social.

Para Foster (1988) la mejor forma de concebir el posmodernismo es considerarlo como un conflicto de modos nuevos y antiguos, culturales y económicos, el uno enteramente autónomo, el otro no del todo determinativo, y de los intereses invertidos en ello.

Con esto, podemos decir que el posmodernismo no marca una época, ni es una teoría, sino que es una forma de comprender el mundo, en un momento histórico particular y bajo ciertas condiciones culturales; no está representado por ningún autor ni por un concepto particular, es en sí una gama de interpretaciones en donde cada forma de pensar y comprender el mundo es válida, no se cree en una verdad absoluta.

Decimos que ha surgido el posmodernismo ya que se toman en cuenta nuevas expresiones y maneras de contar algunos sucesos y temas que anteriormente no se tomaban en cuenta, o eran explicados de alguna forma aunque fueran parte de la sociedad, por ejemplo, el surgimiento del feminismo. La mujer es vista de manera diferente, ahora se cree que su participación en la cultura es esencial, se reconocen sus capacidades y recursos, así, hoy en día se ven cada vez más mujeres en el ámbito laboral, y en otra áreas; de esta manera se puede decir que la idea que se tenía anteriormente de mujer se ha modificado, sin embargo habrá quienes no estén de acuerdo con estas diferentes visiones, y prefieran otras que ellos consideran como verdaderas.

“En la literatura el posmodernismo provocó la fusión del espacio y del tiempo en la narración y la percepción difusa de la realidad, así como los distintos puntos de vista del o de los narradores, junto a la simultaneidad de los géneros, especialmente en la novela, llevó a la ruptura de las técnicas clásicas,

abolidas por una absoluta libertad tanto en estilo, forma y fondo. La literatura de imágenes donde la realidad y la ficción comparten el mismo espacio-tiempo se asemeja a la cinematografía, donde los dibujos animados comparten los mismos lugares y la misma vida que los actores de carne y hueso.

La posmodernidad, por más polifacética que parezca, no significa una ética de carencia de valores en el sentido moral, pues precisamente su mayor influencia se manifiesta en el actual relativismo cultural y en la creencia de que nada es totalmente malo ni absolutamente bueno. La moral postmoderna es una moral que cuestiona el cinismo religioso predominante en la cultura occidental y hace énfasis en una ética basada en la intencionalidad de los actos y la comprensión inter y transcultural de corte secular de los mismos.

Es una nueva forma de ver la estética, un nuevo orden de interpretar valores, una nueva forma de relacionarse, intermediadas muchas veces por los factores postindustriales; todas éstas y muchas otras son características de este modo de pensar.

De esta manera, el filósofo italiano Gianni Vattimo define el pensamiento postmoderno con claridad: en él lo importante no son los hechos sino sus interpretaciones. Así como el tiempo depende de la posición relativa del observador, la certeza de un hecho no es más que eso, una verdad relativamente interpretada y por lo mismo, incierta” (s.f, Posmodernidad)

El posmodernismo no sostiene que lo que sabemos, pensamos y hacemos hoy es mejor que lo que se sabía, pensaba y hacían antes, es sólo que no tenemos un conocimiento experto de lo que es verdadero y que nunca se podrá tener: se está empezando nuevamente y arribando a conclusiones parciales (Payne, 2000).

El posmodernismo rechaza el dualismo fundamental (un mundo real externo y un mundo mental interno) del modernismo, y se caracteriza por la incertidumbre, la impredecibilidad y lo desconocido; en éste el cambio se acepta y se da por supuesto. “El pensamiento posmoderno avanza hacia un conocimiento como práctica discursiva; hacia una pluralidad de narrativas más locales, contextuales y fluidas; hacia una multiplicidad de enfoques para el análisis de temas como el conocimiento, la verdad, el lenguaje, la historia, la persona y el poder. Acentúa la naturaleza relacional del conocimiento y la naturaleza generativa del lenguaje” (Anderson, 1997 p.71). De esta manera, el posmodernismo fomenta y promueve una crítica social en donde todo está sujeto a cuestionamiento y provocando una crisis de las verdades, creencias y valores que son apreciadas, incluso el mismo posmodernismo está bajo este cuestionamiento; esto tiene su origen y se fundamenta en la reflexividad. Lawson (en Gergen, 1992) entiende por reflexividad a un sentido de autorreflexión o autoconciencia.

Como consecuencia de esta crisis, las categorías tradicionales de la vida cultural se vuelven cada vez más borrosas y sus límites poco diferenciados. Por ejemplo, para muchos arquitectos posmodernos, no existe una forma esencial o básica que el diseño debiera revelar, el arquitecto participa en un diálogo cultural, y como las voces de los participantes son numerosas, el resultado es un juego libre de formas arquitectónicas así, una estructura posmoderna expresa las voces de la cultura. En la escritura, los escritos históricos y ciertos trabajos psicológicos y sociológicos comienzan a asemejarse a la ficción. En la música el objeto del pensamiento posmoderno, es ampliar la capacidad auditiva del oyente recurriendo al máximo a lo impredecible o realizando combinaciones sonoras que nunca se habían combinado.

Así pues, ya no se puede definir qué es el arte, ni caracterizar un buen diseño arquitectónico, ni distinguir los hechos de la ficción, ni reconocer los distintos géneros musicales, y también, el concepto de persona individual empieza a perder coherencia. Dicho de otra forma,

“la creencia en la existencia de las cosas-en-sí netas y diferenciables se hunde a lo largo de un amplio espectro. A medida de que desaparece de las artes plásticas, la arquitectura y la música el distingo entre el hecho y la ficción, entre lo cultural y la kitsch, entre género y su opuesto, también

se desdibujan las fronteras del yo. Si “lo que existe depende de cómo se conceptualiza, se agudiza la conciencia de la construcción y cómo los hechos políticos, la transmisión de las noticias y otras realidades reflejan cada vez más las pasiones y prejuicios de sus gestores, se vuelve cada vez más admisible la situación de los “yoes” reales por “yoes” contruidos” (Gergen, 1992. p. 182).

Según Hollinger (en Limón, 2005), el posmodernismo está interesado en explorar las maneras en que el lenguaje, el poder, los factores sociales y la historia moldean nuestras visiones acerca de la realidad, la verdad y el conocimiento. Para el posmodernismo no existe una realidad universal sino que son muchas maneras de comprender el mundo; se le da aquí gran importancia al lenguaje y se le considera como un vehículo, que se utiliza para transmitir significados y llegar a esta comprensión. Lo que decimos acerca de las cosas, son el resultado de la interacción con otros, es decir, interacciones sociales. Estos significados son cambiantes, se van modificando de acuerdo a las circunstancias históricas y se desarrollan en relación a las características de una civilización particular.

Para Gergen (1992) lo que se caracteriza como posmodernismo dentro de una cultura, es el resultado de las tecnologías de saturación social que han estado surgiendo, esta saturación pone en peligro todas aquellas ideas sobre el yo, y proporcionar una multiplicidad de lenguajes de éste, incoherentes entre sí, cumpliendo una variedad de roles, y provoca que el yo autentico se pierda. Al echar por la borda “lo verdadero” y “lo identificable”, se inserta a un mundo de posibilidades; esta transición hacia lo posmoderno se lanza cuando el yo se desvanece totalmente y desaparece en un estado de relacionalidad, se deja de creer en un yo independiente de las relaciones en las que se encuentra inmerso.

Con el posmodernismo el concepto del yo se cuestiona y todas las anteriores concepciones de este se ven amenazadas; el yo no se concibe como una unidad cosificada, sino como una entidad narrativa. Este punto de vista narrativo, sostiene que el proceso de desarrollo de una historia acerca de la propia vida es lo que se concibe en base de toda identidad y cuestiona todo concepto del yo como unificado y estable (Lax, 1996). Las narrativas son relatos culturales. Por lo que, en este paisaje posmoderno los objetos de los que se hablan no están en el mundo, sino que son el producto de las perspectivas particulares que se tienen de ellos; es decir, son construcciones que se producen mediante la interacción con los demás. Gergen menciona que las maneras de hablar están insertas en las formas de vida cultural, por lo tanto, lo que se hable del yo cambia constantemente y con esto cambia también la vida social. No existen límites en la gama de posibilidades de elección de las narraciones, simplemente cada una de estas se da dentro de determinados contextos; y en particular, la narración o sentido del yo, según Lax (1992), no sólo surge por medio del discurso con otros, sino que es nuestro discurso con otros. Por lo tanto, no podemos conocer al mundo como tal, sólo podemos conocerlo a través de nuestras experiencias en relación con los demás.

Al respecto, Derrida (en Lax, 1996)

“propone que existe lo que se dice y lo que no se dice; y que la tensión entre ambas cosas es la *différance*. Esta tensión crea la posibilidad de que surja una nueva comprensión. Esta nueva comprensión es un desplazamiento hacia una posición de tipo “ambos... y”. Con esta interacción entre lo dicho y lo no dicho, lo presente y lo no presente, siempre existe la posibilidad de que surja otra posición o perspectiva, que aún no se ha identificado. Para Derrida, siempre hay otra visión posible para nosotros, y siempre debemos tratar de desconstruir nuestro mundo tal como lo conocemos, buscando lo inesperado que podría reemplazar esa visión” (p. 97).

Ahora bien, el posmodernismo, más que explorar las ideas y formas de comprender el mundo características de una época particular, las cuestiona, y como consecuencia se obtiene una enorme gama de posibilidades, las cuales tenemos la decisión de elegir alguna de ellas, lo cual no quiere decir que sea mejor o más real que las demás, sino simplemente es, y este comprender del mundo, cobra significado y es representado a través del discurso, es decir, de nuestra forma de explicarlo mediante las reacciones sociales y en determinados contextos, así, lo que es real para unos puede ser no real para otros y viceversa.

Se puede decir que el posmodernismo, replantea la idea de que existen verdades absolutas, y que el individuo se define a partir de sus conductas, pensamientos y sentimientos. Muestra un panorama en donde lo que podemos decir acerca del mundo son meras construcciones sociales que representan solo las circunstancias históricas dominantes en ese momento y contexto determinado, las cuales son representadas por conceptos, que a su vez se van modificando y dan origen a nuevas cosas.

Con tanta saturación social (como lo nombra Gergen), es natural que comiencen a extinguirse las ideas que van perdiendo su utilidad en este mundo en donde cada día se incrementa el surgimiento de nuevas formas de acceso a la realidad y al conocimiento desde la tecnología y la ciencia, hasta la religión, En consecuencia, surge la necesidad de una perspectiva diferente en donde se puedan tomar en cuenta todas aquellas explicaciones de la realidad, esta perspectiva la proporciona el posmodernismo.

De la perspectiva posmodernista, que inevitablemente se desarrolla actualmente en nuestra cultura, se desprenden algunas posturas, entre ellas se encuentran la hermenéutica y el construccionismo social, los cuales ven a los sistemas humanos como entidades complejas integradas por individuos que piensan, interpretan y comprenden. Las dos presentan un marco para la crítica de los conceptos modernistas, y una alternativa. Ambos comparten una perspectiva comprensiva que acentúa el sentido (sentido construido, no impuesto), además coinciden en que el lenguaje desempeña un papel central, es decir, creencias y prácticas se acumulan con, se crean en y ocurren en el lenguaje (Anderson, 1997). Sin embargo existen diferencias entre ambas, por lo que cada una proporciona una posibilidad más de describir el mundo o explicar el conocimiento.

1.3. Construccionismo

El enfoque del conocimiento como posesión individual va perdiendo su fuerza, y las transformaciones de esto han ido tomando cuerpo en otros ámbitos de especialización, tal es el caso de las ciencias sociales, en donde las ideas posmodernas son leídas y expresadas por una movimiento llamado Construccionismo Social.

Se puede pensar que el surgimiento del construccionismo en las ciencias, sea un indicador de que nuestra época está es una época de transición, en la cual se asientan las bases de una mutación de un cambio radical (Ibáñez, 1994). De esta manera, se asume que la perspectiva construccionista es posmoderna en tanto que niega la posibilidad de saber algo a cerca de las personas por medio de las teorías y pone su interés en la naturaleza cambiante, múltiple, compleja e interactiva de la vida humana (Payne, 2000).

Para abordar las raíces del construccionismo, existen diversas explicaciones, los que son históricamente curiosos quieren identificar sus orígenes más claros, mientras que los antagonistas se preguntan si el construccionismo no es simplemente un refrito de una teoría anterior (y reputadamente más juiciosa). La primera a menudo supone un punto originario para un conjunto de pensamiento, es decir, un inspirado genio individual o una fecha antes de la cual las mentes abandonan a ciegas. Así, el construccionismo destruye los intentos hechos para asignar unos orígenes precisos.

Además, preguntar si el construccionismo es un parafraseo de ideas anteriores supone que las palabras son expresiones de un significado subyacente fijo, que el mismo “pensamiento” puede expresarse de muchos modos diferentes. Para los construccionistas, sin embargo, el acento que se pone en la base contextual del significado y su continua negociación a lo largo del tiempo, desplaza esta suposición tradicional. Por lo que el intento de fijar el significado de un texto está equivocado (Gergen, 1996)

El construccionismo no precisa del abandono de las empresas y empeños tradicionales, más bien, los sitúa en un marco diferente, además invita a nuevas formas de investigación, expandiendo sustancialmente el alcance y la significación de los empeños de las ciencias humanas (idem)

En lo que respecta a la psicología, se ha ido modificando la visión en cuanto a la generación del conocimiento, primero con la teoría conductista y posteriormente con la cognitiva. La conductista estuvo firmemente apoyada por la filosofía dominante de ciencia (método). Por su parte, la teoría cognitiva necesitaba una filosofía de la ciencia que la justificara y una metodología que garantizara su acercamiento a la verdad, puesto que no cuenta con una base racional. Al respecto Gergen (1996) menciona que, “la investigación psicológica ha surgido como una consecuencia de dos tradiciones principalmente del pensamiento occidental: la empirista y la racionalista. La primera se expresó con mayor plenitud en el movimiento conductista que dominó la psicología durante la mayor parte del siglo XX. La tradición racionalista, actualmente manifiesta en los latidos hegemónicos del movimiento cognitivo, se enfrenta al punto de la terminación” (p. 23).

Con el conductismo se generalizaban las conductas y las explicaciones sobre algún tema relacionado con el ser humano, además se hacían predicciones sobre las reacciones, y se utilizaba al lenguaje como medio para comunicarlas; comunicar la forma de acceso al conocimiento y a la verdad. “Ni el repliegue en el pasado conductista (empirista) ni una adicional evolución de la orientación racionalista parecen posibles. Al explorar el surgimiento de esta situación, nos encontramos en una posición mejor para examinar concepciones alternativas del conocimiento, nuevos y frescos discursos acerca del funcionar humanos, nuevos enfoques de las ciencias humanas, así como las transformaciones de la práctica cultura” (idem)

En la transmisión de las diversas teorías que explican el acceso al conocimiento y a la verdad, el lenguaje juega una papel indispensable ya que se le han asignado las obligaciones de representar o reflejar cómo son las cosas, transmitir la verdad a otros, y de almacenar la verdad para generaciones futuras (cuando está impreso). Sin embargo, surgieron una serie de cuestionamientos de que si el lenguaje podría representar las acciones, es decir, si éste describía y representaba en sí la conducta o lo observable, con ello, se desató una lucha entre las diversas explicaciones, en el ámbito científico, sobre la relación existente entre proposiciones y observaciones, ninguna que cumpliera o

explicara satisfactoriamente dicha relación, sin embargo, fuera de este ámbito, surgen nuevos movimientos (posestructuralistas, posmodernos) que plantean una nueva forma de concebir el lenguaje y su papel en la vida social.

Ahora bien,

“la importancia de la evaluación crítica no sólo de los avances culturales contemporáneos, sino de los esfuerzos de la comunidad científica, es esencial para un enfoque construccionista de las ciencias humanas. La crítica no sólo expande las posibilidades de la construcción, sino que contribuye un origen significativo para la transformación cultural” (Gergen 1996, p.13).

Dos de las principales líneas de la crítica antiempirista encuentran sus raíces en una modalidad alternativa. Se trata de los tipos de crítica ideológica y la de tipo social. Las críticas de la verdad ideológica se centran en los sesgos morales y políticos inherentes al enfoque empirista. También está la crítica social, la crítica que apunta a los diversos procesos sociales que operan en la generación de inteligibilidades científicas. Una explicación de las raíces construccionistas nos lleva al abordaje de cada una de estas críticas.

Crítica ideológica

La tarea de las ciencias, se decía comúnmente, era describir con fidelidad lo que sucede, es decir, exponer de una manera precisa cómo son las cosas. Cuando la descripción y la explicación teóricas están impregnadas de valores, se dice que no son fiables o son perjudiciales, es decir, distorsionan la verdad.

Los escritos de los años 30 de la llamada escuela de Francfort abrevaban en un significativo linaje intelectual, incluyendo el énfasis de Kant sobre la primacía de la libertad individual y la responsabilidad moral sobre el mundo científicamente concebido de las contingencia materiales; la concepción de Hegel de la razón y la moralidad como inmersas en las prácticas culturales; la demostración de Marx de los modos en los que las formas de la razón están influidos por los interés de clase. Más precisamente, estas obras atribuían, un amplio espectro de problemas sociales a la perspectiva iluminista de una racionalidad histórica y culturalmente trascendental y a sus compañeros contemporáneos: la filosofía de la ciencia positivista, el capitalismo y el liberalismo burgués (Gergen, en Packman, 1996).

Las ciencias entraron en un debate moral, esto despertó el interés de un análisis filosófico, así surgió el análisis denominado “teoría crítica”, que estaba dirigida a la ideología que apoyaba o racionalizaba las instituciones dominantes (la ciencia, el gobierno, lo militar, la educación, entre otras), su propósito era la liberación ideológica.

La crítica ideológica intenta mostrar que las afirmaciones de verdad y la razón están recubiertas de valores, mostrando la existencia de intereses personales o de clase, por lo tanto ya no pueden considerarse objetivas. Su consecuencia más importante, es la amenaza para el supuesto de que el lenguaje puede contener la verdad, que las ciencia puede proporcionar descripciones objetivas y exactas del mundo, reconstruyen el lenguaje de la descripción y la explicación como lenguaje del motivo.

Crítica literario-retórica

En la teoría literaria,

“en lugar de destruir la base semántica de la descripción y explicación, demostrando sus orígenes valorativos, el intento es demostrar que esas concepciones están determinadas no por las características de los propios sucesos, sino por las convenciones de su descripción literaria”. (Gergen, en Pakman, 1996, p. 147).

Estas críticas de la ciencia como portadora de verdad corrompen los aspectos fundamentales de un enfoque individualista del conocimiento. La perspectiva, la construcción y el punto de vista del científico sirven para organizar el mundo de modos particulares. El proceso de estructuración del mundo es un proceso lingüístico y no cognitivo

La absorción textual más fuerte se da dentro del cuerpo de la teoría literaria posestructuralista, que surge a través del cuestionamiento de dos mundos uno interior y otro exterior, sobre esta línea, el lenguaje hablado o escrito se distinguía entre discurso (como un exterior) y las estructuras y fuerzas que determinan su forma. Desde este punto de vista, la labor del lingüista es ir más allá de la superficie de la expresión lingüística para descubrir la estructura en su interior (Gergen, 19996). Poco a poco se fue dando el cambio hacia el posestructuralismo al tomar en cuenta que las exposiciones de esta estructura eran en sí mismas de naturaleza discursiva, esta conciencia invita al abandono de la idea dualista del estructuralismo. Muchos partidarios de la semiótica se fueron inmiscuyendo en esta perspectiva. Jacques Derrida plantea un punto de vista filosófico, “para Derrida, el significado de la palabra no sólo depende de las *diferencias* entre las características visuales o auditivas de las palabras, sino también de un proceso de *diferenciación*, en el que las definiciones son suplidas por otras palabras (orales y escritas, formales e informales) proporcionadas en diversas ocasiones a lo largo del tiempo”. (Gergen, 1996, pág. 61), el significado de las palabras o frases depende también de otras definiciones y contextos, y se entra al juego infinito de los significados.

Para los teóricos literarios, la descripción es un subproducto del texto, dicho de otra manera, es el texto y no la mente lo que determina lo que puede decirse acerca del mundo. En la medida en que la descripción y la explicación son exigidas por las reglas de la exposición literaria, entonces, el mundo exterior falla en dejar su impronta sobre el lenguaje. De esta forma se intenta demostrar que los que consideramos una “real historia de vida” es un producto de artificios lingüísticos.

Al análisis literario se ve limitado por su preocupación por el propio texto y no se preocupa por el texto como comunicación humana, la capacidad de persuadir al lector, este suplemento es aportado por los estudios retóricos.

“Los desarrollos en el estudio retórico son paralelos a aquellos propios de la crítica literaria: ambos desplazan la atención del objeto de representación (los hechos, la racionalidad del argumento) al vehículo de la representación” (Gergen, 1996, pág. 63)

Crítica social.

Las fuerzas de los asaltos ideológicos y literario-retóricos a la verdad, es aumentada por un tercer movimiento que tienen muy importante y fundamental en el surgimiento del construccionismo social.

“Mannheim propuso: 1) es útil determinar los orígenes sociales (en oposición a sus orígenes empíricos o racionales trascendentes) de los compromisos teóricos; 2) los grupos sociales se organizan, frecuentemente, en torno de ciertas teorías; 3) las discrepancias teóricas son, por ende, cuestiones conflicto grupal (o político); y 4) lo que consideramos conocimiento es, entonces, cultural e históricamente contingentes. Con el movimiento anticencia de los años de la guerra de Vietnam y la declinación del funcionalismo empirista, el mundo intelectual estaba, quizá, preparado para el resurgimiento de la concepción social del conocimiento.

Los primeros resultados de este resurgimiento habría de localizarse en dos campos: la historia de la ciencia y la sociología del conocimiento” (Gergen, en Packman, 1996, pág. 154-155).

La génesis social del pensamiento científico se ampliaba y con ello los interesados en abordar el tema, en los que destacan Fleco, con *Génesis y desarrollo de un hecho científico* (1935), Winch, con *La idea de una ciencia social* (1946), Gurvitch con *Los marcos sociales del conocimiento* (1966) y Berger y Luckmann con *La construcción social de la realidad* (1966), esta última se considera fundamental para el origen del construccionismo social, en su obra Luckmann y Berger sostenían que la sociología del conocimiento debe ocuparse de todo lo que considere “conocimiento” en la sociedad, y con ello proporcionar posibles alternativas a las tradiciones, creencias y prácticas, que se enfocan en la naturaleza de las mentes individuales.

Aproximadamente en 1970, los sociólogos Barnes y Bloor propusieron que prácticamente todas las exposiciones científicas están determinadas por intereses sociales, si se eliminara lo social en lo científico, no existiría el conocimiento.

Para el construccionismo social son significativas las elaboraciones de los procesos microsociales a partir de los que se produce el significado científico. La filosofía de la ciencia actualmente se encuentra cubierta por los estudios sociales de la ciencia.

Cada una de las líneas de crítica anteriores, constituye una perspectiva diferente al enfoque tradicional que hace del lenguaje portador de verdad.

Ibáñez (1994), por su parte, explica el surgimiento de una psicología social construccionista desde tres tipos de argumentos:

“El primero es de orden ontológico, y se basa en la propia naturaleza de los fenómenos sociales. El segundo es de orden epistemológico, y contempla las características del conocimiento que producimos sobre los fenómenos sociales. El tercero se sitúa en la intersección de los dos primeros y se apoya en la peculiar relación que tiene entre sí los fenómenos sociales por una parte, y su conocimiento por otra” (p. 217).

Para el argumento ontológico, la realidad social no es independiente de las prácticas humanas, es más, constituye un resultado de éstas. De esta manera, las relaciones entre los seres humanos es el único origen y la única fuente de producción que tiene la realidad social, esto resalta la dimensión histórica de los fenómenos sociales.

Para Ibáñez (1994) el conocimiento que elabora la psicología social sobre sus objetos de estudio, es un conocimiento que cambia y que también es cambiante porque cambian las características sobre los objetos sobre los que versa. Así, el psicólogo social, construye conocimientos que será preciso deshacer algún tiempo después de que se hayan construido.

Además,

“la genealogía de un fenómeno social cambia a medida que se producen acontecimientos posteriores y, por otra parte, nunca se puede acceder a un conocimiento total de esa genealogía. Las consecuencias son obvias: si para conocer un fenómeno es preciso conocer su genealogía, y si esta es cambiante, entonces también debe ser cambiante el conocimiento del fenómeno. Y si la genealogía de un fenómeno no es nunca totalmente cognoscible, tampoco lo es el fenómeno, con lo cual el conocimiento psicosocial es necesariamente incompleto” (Ibáñez, 1994, p. 219, 220).

Desde el orden epistemológico, en conocimiento que se puede producir en un momento histórico dado es dependiente de la estructura sociocultural que caracteriza a ese periodo. Por lo que a partir del momento en que desaparece la distinción entre el sujeto productor de conocimientos y el objeto de conocimiento, es decir, que a partir del momento que se reconoce que el saber sobre la sociedad se encuentra en la sociedad, es necesario abandonar la creencia, de una supuesta “objetividad” de los saberes psicosociales.

El hecho de que los fenómenos de los conocimiento psicosociales sean “interiores” a la sociedad en la que se formulan, en el doble sentido de que dependen de las categorías analíticas que tienen curso en esa sociedad y que dependan de las reglas que rigen el diálogo racional en el seno de una comunidad particular, produce a su vez dos consecuencias: La primera es que esos conocimientos son intrínsecamente provisionales, puesto que ninguna forma sociocultural es invariante. La segunda es que esos conocimientos deben ser permanentemente desconstruidos para poder hacer aflorar las determinaciones socioculturales implícitas que vehiculan de forma acrítica (Ibáñez, 1994).

Por lo tanto, Ibáñez (1994) menciona que el análisis crítico nunca debe darse por concluido y que la batalla contra el positivismo ya está ganada en el plano conceptual, y su derrota en el ámbito práctico, es decir, en el plano de la influencia real que sigue ejerciendo en el ámbito de la ciencia está asegurada a medio plazo.

En base a lo anterior, se puede decir que al margen de sus antecedentes en los años sesenta y setenta del siglo pasado, básicamente en los ochenta es cuando el construccionismo social empezó a delinearse conceptualmente y se trata de una aproximación con un estrecho vínculo conceptual dentro del campo de la filosofía y de la sociología.

1.4. Fundamentos de la teoría construccionista

Un individuo nace dentro de una relación y a través que es definido por ella, la define.

La reciente emergencia y el fuerte desarrollo del construccionismo son ciertamente notables en el marco de la psicología contemporánea, sin embargo, no constituye un fenómeno que sea exclusivo de ésta, sino que se trata de un fenómeno que se está manifestando con demasiado empuje en el conjunto de las ciencias sociales.

“No cabe duda que se está configurando estos últimos años lo que yo llamaría una auténtica *galaxia construccionista*, ciertamente heterogénea, no exenta de imprecisiones y confusión, pero que se asienta, cuando menos, sobre un conjunto de preocupaciones y de formulaciones que son comunes a todos los elementos que integran esta *galaxia*. (...) Ese conjunto de preocupaciones y de formulaciones sitúan en una posición de ruptura frontal con buena parte de los presupuestos que configuran lo que podríamos llamar la concepción heredada de la ciencia” (Ibáñez, 1994 p. 259, 260)

El construccionismo intenta superar la idea objeto –sujeto, con ello se propone una nueva alternativa para explicar cómo es que construimos todas aquellas ideas que se tienen acerca de lo que es la realidad. Una perspectiva en la cual, evidentemente se desplaza la idea individualista para tomar una de aspecto social, donde el lenguaje toma un papel central, es decir nuestras creencias, tradiciones y formas de experimentar (vivir) el mundo existe en el lenguaje.

El construccionismo social (Hoffman, en Rozo, s.f) cree que las ideas, los conceptos y los recuerdos surgen del intercambio social y son mediatizados por el lenguaje. Todo conocimiento (sostienen los construccionistas) evoluciona en el espacio entre las personas, en el ámbito del mundo común y corriente; y es sólo a través de la permanente conversación con sus íntimos que el individuo desarrolla un sentimiento de identidad o una voz interior.

Todo conocimiento es una construcción, una construcción que está inmersa en una cultura.

Para Gergen (s, f), el construccionismo social busca explicar cómo las personas llegan a describir, explicar o dar cuenta del mundo donde viven, y considera el discurso sobre el mundo como un dispositivo de intercambio social. Para ello, Gergen (en Pakman, 1996) considera los siguientes supuestos como centrales a la concepción construccionista social del conocimiento:

Los términos mediante los cuales describimos el mundo y a nosotros mismos no están dictados por los objetos de tales descripciones. La relación arbitraria entre significante y significado, se beneficia directamente de las diversas formas de análisis semiótico y crítica textual que muestran cómo las descripciones de mundos y personas dependen para su inteligibilidad e impacto de la confluencia de tropos literarios mediante los cuales son contruidos. Esto quiere decir, que no existe alguna limitante para la descripción de cómo son las cosas, en esta descripción se enfrentan a una condición de todo vale.

Los términos y formas mediante los cuales obtenemos la comprensión del mundo y de nosotros mismos son artefactos sociales, productos de intercambios histórica y culturalmente situados entre las personas. Las explicaciones y descripciones son el resultado de relaciones sociales. Las palabras adquieren su significado sólo en el diálogo y la tradición cultural es la que permite que las éstas se muestren fundamentadas de lo que es en realidad.

Cualquier énfasis sobre la verdad a través de la tradición es incompleto si no se tiene en cuenta las formas de interacción en las que el lenguaje está inmerso, por lo que para construir el discurso, son útiles todo el conjunto de relaciones de las que éste es parte, así como la repetición y univocidad.

En los elaborados procedimientos sociales que se llevan a cabo, determinados términos tienen un papel clave y eliminar estos términos sería amenazar toda organización de procedimientos. Es por ello que se seleccionan configuraciones para considerarlas como “objetos”, “procesos” o “sucesos” generando un consenso sobre las ocasiones en las que el lenguaje descriptivo debe aplicarse, de esta manera, se nombra a distintas configuraciones “conducta agresiva”, “prejuicio”, “desempleo”, etc., (por poner algunos ejemplos) ya que estos términos permiten indicar diversas configuraciones de modos que socialmente son útiles, y no porque realmente se encuentren en el “mundo”. Si en este consenso de llamar a distintas configuraciones de cierta manera, no se toman en cuenta los procesos sociales que las producen, se cae en meros formalismos. Por lo tanto, hacer predicciones de ciertos términos es impreciso.

un ejercicio lingüístico, a menos que se sea un participante dentro de las formas de relación en las que éstos términos recibieron capacidad de referencia.

La medida en la cual una descripción dada del mundo o de nosotros mismos se mantiene a través del tiempo no depende de la validez empírica de la descripción, sino de las vicisitudes del proceso social. Las descripciones y exposiciones del mundo y del yo, son independientes a las transformaciones que se dan en el mundo, así como también estas exposiciones y descripciones pueden ser abandonadas sin tener en cuenta los rasgos perdurables del mundo.

Los lenguajes de la descripción y explicación pueden cambiar sin referirse a lo que se llama fenómenos, que a su vez son libres de cambiar sin que surjan consecuencias necesarias para las exposiciones de orden teórico.

Cabe mencionar, que los procedimientos metodológicos no actúan como iniciadores correctivos de los lenguajes de descripción y explicación científicos y así se sostiene que la metodología no provee una garantía para sostener que ciertas descripciones o explicaciones sean superiores a (“más objetivas”, “más verdaderas”) que otras. Las comunidades pueden concensuar sobre la “naturaleza de las cosas”, y dentro de estas comunidades las proposiciones pueden verificarse o falsarse. De este modo,

“las prácticas metodológicas pueden ser desarrolladas para determinar la existencia de los fenómenos, su concurrencia con otros fenómenos establecidos y la probabilidad de su existencia dentro de poblaciones mayores. A demás los miembros de la comunidad pueden construir una confianza mutua en el informe de tales sucesos y castigar legítimamente o expulsar a aquellos que jueguen el juego incorrecta o engañosamente” (Gergen en Packman, 1996, pág. 166)

Como el lenguaje es un subproducto de la interacción, su principal significado se deriva del modo en que está inmerso dentro de patrones de relación. Es la forma de la relación lo que permite que la semántica funcione. Para Wittgenstein (1953) (en Gergen, 1996), el significado es un derivado del uso social, en donde las palabras adquieren su significado dentro de lo que se llama “juegos de lenguaje”, es decir, a través de los sentidos con que se usan las palabras de intercambio. Esto es, que el mismo objeto podría tener significados totalmente diferentes dentro de otros juegos culturalmente constituidos. Siguiendo a este autor, menciona también el concepto de una forma de vida, lo cual es un patrón más amplio de actividad cultural en el que están inmersos juegos de lenguaje especiales.

“Esta concepción del significado como derivado de juegos de lenguaje microsociales, inmersos en patrones más amplios de vida cultural, da al construccionista social una fuerte dimensión pragmática. Esto es, atrae una atención crítica hacia el modo en que los lenguajes (incluyendo las teorías científicas) son usados dentro de la cultura... Para el construccionista las muestras del lenguaje son unidas dentro de patrones mayores de relación. No son representativos de otros dominios (referentes o impulsos interiores) sino resultados de modos específicos de vida, de rituales de intercambio, de relaciones de control y dominación, etc.” (Gergen en Packman, 1996, pág. 166)

Estimar las formas existentes de discurso consiste en evaluar las pautas de vida cultural; tal evaluación se hace eco de otros enclaves culturales. La evaluación crítica de las diversas inteligibilidades desde posiciones exteriores tiene la recompensa de cuestionar el impacto de ellas sobre las formas más amplias de la vida cultural. Las evaluaciones sirven para abrir la puerta a una mezcla de relaciones, ya que son esencialmente resultado de otros patrones de relación. A medida que los significantes extraños se interpretan, las comunidades extrañas comienzan a cooperar.

Con estos supuestos se comienza a formar una alternativa a la perspectiva individualista del conocimiento, como los argumentos construccionistas los cuales contienen un potencial enorme para las ciencias humanas. Desde la perspectiva construccionista, las relaciones tenderán por sí mismas hacia la estabilidad. Esto es, a través de procesos de ajuste mutuo y negociación, las personas llegarán a compartir patrones reiterativos de intercambio, medios convencionales de interacción con los otros y con el mundo alrededor. Estos patrones convencionales incluirán formas de lenguaje, ellas mismas inseparables de, los patrones relacionales en los que están enredados.

Para el construccionismo social, las teorías del comportamiento humano surgen de la estructura misma del conocimiento, además invita al abandono de la búsqueda de ese punto de vista único que predomina sobre los demás. Todo conocimiento es una construcción que está dentro de una cultura.

El construccionismo se opone al uso de palabras como si fueran imágenes, mapas o réplicas que existen independientemente del que las interpreta.

El construccionismo no está en contra de nada, en sí lo que postula es la pluralidad de realidades y que el proceso de la generación de significados es continuo, por lo tanto su forma y contenido de éstos cambian de una relación a otra. Esto es, el discurso surge de la relación entre dos o más personas. Desde esta perspectiva construccionista, la narrativa y la metáfora son sólo una forma de discurso y no determinan nuestra acción.

Para el construccionismo, el mundo que percibimos y los significados que creamos para explicarlo, son el resultado de interacciones sociales, dicho de otra manera, hablamos con diferentes personas y nuestro contexto cultural transmite significados, estos significados son cambiantes y transitorios en momentos determinados de la conversación. Por lo tanto, no existen descripciones más correctas que otras, ya que según esta perspectiva, no hay una verdad objetiva y absoluta.

El construccionismo acepta que existen diferentes construcciones de lo real (cada una válida dentro de su propia comunidad) lo que le quita vigencia al concepto de una “verdad única y coherente”, pues es simplista y potencialmente opresora. Así mismo, y puesto que las personas están inmersas en múltiples relaciones (cada una construyendo su identidad y su mundo a su manera) no encuentran atractivo el ideal del self unificado.

En el siguiente capítulo se explica la manera en que el construccionismo social aborda la idea del sí mismo así como algunos de los posibles elementos que intervienen en su construcción.

CAPITULO 2 LA CONSTRUCCIÓN DEL SÍ MISMO

Por lo general, la conducta de una persona muestra lo que el observador se imagina que muestra.

Anthony de Mello

Las características atribuidas al sí mismo se han modificado a lo largo del tiempo, desde las que lo valoran de manera individual hasta las que lo retoman como un yo construido de manera social.

Por un lado, se tienen a los movimientos fenomenológico, introspectivo, psicodinámico, humanístico y psicoanalítico, que son tradiciones subjetivistas y esencialistas. Consideran al sí mismo como una entidad abstracta, diferenciada y separada, en donde la persona que está a cargo del self, es dueña de sus acciones y se halla definida por límites claramente delineados. Cada persona constituye un ser independiente en el universo, un sistema singular, único, delimitado e integrado. El self tiene existencia independiente de su contexto, posee claridad y cantidad, es posible conocerlo, medirlo y observarlo, es sólo parte de datos científicos observables (Golishian y Anderson, 1994).

Por otro lado, la visión romántica y la modernista consideran al individuo como un agente autónomo, en donde los individuos son las unidades fundamentales de la sociedad. La visión modernista considera al yo como previsible, capaz de razonar para desarrollar conceptos, opiniones e intenciones conscientes. Retoma la analogía de la “máquina” para referirse al individuo como una máquina bien diseñada que debe resistir el deterioro y funcionar ajustadamente. De aquí que una persona madura es aquella que se encuentra modelada apropiadamente por la familia y la sociedad, y que es autosuficiente, sólida, digna de confianza, congruente consigo misma a lo largo del tiempo (Gergen, 1992). Por lo tanto, el individuo es genuino, actúa de acuerdo con ciertos principios, es estable y nunca indeciso.

El yo en esta visión es siempre una constante, si está seguro de sí mismo debe actuar en congruencia con sus ideas ahora, mañana o dentro de determinado tiempo. No importan las condiciones históricas pues es un yo racional, ordenado y accesible.

Existen otras formas de explicar al yo, basadas en una visión social y en las relaciones que se establecen en el medio en el que se desarrollan las personas. De acuerdo con esto, Ibáñez menciona que “el self se construye a partir de la imagen que de nosotros mismos nos devuelven los demás”. George Mead, considera que “el self se configura en el procedimiento de observarse a sí mismo con los ojos de los demás, es decir, mediante el proceso activo de situarse en la posición ocupada por los demás”. En ambos casos, se considera que la persona está constituida por las respuestas de los otros hacia ella y nace en el transcurso de la interacción social (Ibáñez, T. 1994)

González (1994), propone que el individuo es un “momento integral del sistema social”. Explica que la identidad personal es al mismo tiempo producto de la sociedad y producto de la acción del propio individuo; se forma mediante una serie de relaciones sociales frente a las que el individuo actúa y se hace a sí mismo. Al actuar, el individuo genera una realidad y la conoce como tal, pero a su vez, la acción es hecha por las fuerzas sociales individuo. En este proceso existen dos elementos que se relacionan

recíprocamente: la determinación social y el carácter activo del hombre. Por un lado, el proceso de formación del individuo no es algo ajeno a sí mismo, por otra parte, la expresión activa del sujeto está definida por las fuerzas sociales que se actualizan constantemente sobre el individuo, representando el momento histórico en que vive.

Estas formas de visualizar al self establecen que las personas son construcciones sociales y un aspecto central de esta visión es que la persona depende de la interpretación que de sus rasgos característicos hagan tanto ella misma como los miembros de la sociedad. Entonces, una persona es una cuestión de interpretación y no simplemente algo que se descubre (León, 1995).

Es importante observar que la manera en que una sociedad constituye a las personas, así como la clase o clases de personas que son constituidas en esa sociedad, resulta crucial para la identidad colectiva de la sociedad, es decir, la historia dominante que se cuenta en cada una de las diferentes culturas y sociedades.

El que las personas sean seres sociales significa que sus creencias, necesidades, fines, deseos, así como las evaluaciones que hacen, se conforman por medio de sus interacciones con otras personas y son moldeadas por las comunidades y tradiciones a las que pertenecen. Esto también significa que las personas no pueden entenderse fuera de contextos comunicativos, en los que las creencias y las evaluaciones se moldean, se expresan, se mantienen y se modifican.

La dimensión social es sólo uno de los aspectos constitutivos del yo, otro aspecto importante es la manera en que cada uno narra a su yo, que continuamente está construyendo.

Al respecto, Bruner (1991), menciona que Donald Spence fue uno de los primeros en abordar la cuestión narrativa, él se cuestionaba si el recordar nuestro pasado podíamos crear una nueva narración que estuviera lo suficientemente cerca de la realidad como para permitir el comienzo de un proceso de reconstrucción. La verdad que importaba no era la verdad histórica, sino lo que llamó, la “verdad narrativa”, por lo tanto, en el reparto de papeles en esta narración, al yo le corresponde el de un narrador que elabora relatos de su vida.

Bruner también aborda la explicación de David Polonoff con respecto a las narraciones. Él considera que el yo de una vida es producto de nuestra narración, no es una cosa fija ni oculta a su referente, es decir, al medio en el que fue formada. La meta de la narración del yo no es encajarse en una realidad oculta, sino lograr que ser coherente, viable y apropiada tanto externa como internamente.

Para Schafer (en Bruner, 1991), el yo es la manifestación de una acción, la acción de hablar acerca de uno mismo.

“Estamos siempre contando historias sobre nosotros mismos a los demás, así realizamos simples acciones narrativas. Al decir que también nos contamos las historias a nosotros mismos, encerramos una historia dentro de otra. Esta es la historia de que hay un yo al que se le puede contar algo, otro que actúa de audiencia y que es uno mismo o el yo de uno; las historias que contamos a los demás sobre nosotros mismos versan sobre esos otros yoes nuestros. Desde este punto de vista, el yo es un cuento. De un momento a otro y de una persona a otra, este cuento varía en el grado en que resulta unificado, estable y aceptable como fiable y válido a observadores informados (Bruner, 1991, pág. 112)”

Para él, el yo es la manera más o menos estable, de cómo nos contamos a nosotros mismos y a otros quiénes somos y quiénes seguimos siendo en medio de nuestro constante cambio. También considera que los otros se presentan de forma narrativa, de tal manera que la narración sobre nosotros mismos y que contamos a otras personas es una narración doble, en el sentido de que vamos construyendo nuestra historia en función de lo que otros nos cuentan de nosotros mismos.

2.1. La narración en la construcción del sí mismo.

Las narraciones son recursos conversacionales, construcciones abiertas a la modificación continuada en la medida que la interacción progresa. En este sentido, el individuo no es autor de su propia vida, ya que las narraciones son recursos culturales que cumplen con propósitos sociales (Gergen, 2002). De esta manera, las narraciones están inmersas en procesos de intercambio efectivo que sirven para unir el pasado con el presente y significar trayectorias futuras.

Lax (1992), menciona que el desarrollo de una narración o una historia es algo que se hace en conjunto con otros, “es el proceso de definir quienes somos en interacción con las diversas maneras en que otras personas nos perciben”. Este proceso es recursivo, en él se da forma al mundo en que vivimos y se crea la propia realidad dentro de un contexto y en conjunto con otros. Los límites de las narraciones son construidas a través de las restricciones y las potencialidades históricas, políticas, económicas, sociales y culturales. De aquí que la posibilidad que se tiene de elegir narrativas no es ilimitada pues sólo existe dentro de contextos determinados.

Al formular la experiencia, se hace basándose en la narrativa predominante del momento, ésta orienta la experiencia y al mismo tiempo nuestra experiencia moldea nuestra narrativa (Lax, 1992). La narrativa actual, que ha sido moldeada por las narrativas preexistentes, influye en las narrativas que se construirán en el futuro.

White (1993) cree que las narrativas, según las cuales se vive no son neutrales porque surgen de una cultura dominante. Estas narrativas tienen efectos específicos sobre los individuos e influyen sobre la manera en que conducen sus vidas.

Estas historias culturales “conducen a construcciones de una visión normativa, que generalmente reflejan las especificaciones de la cultura dominante a partir de las cuales las personas se conocen a sí mismas y con las cuales e comparan (pág., 158)”.

Las historias acerca de quienes son toman forma de una manera rígida, a través de sus interacciones con la cultura y casi siempre es la historia cultural la que determina cómo deben ser las personas. Estas historias son elaboradas junto con los otros por medio de la interacción social, y el sentido del sí mismo surge a través del discurso con lo otros. Es el otro quien contribuye al desarrollo de cualquier historia nueva alternativa, por medio de una permanente renegociación y, por lo tanto, esto da origen a “una nueva comunidad de coautores” (White, 1993).

Cuando uno se identifica con una narrativa como si fuera lo que uno es y pierde de vista descripciones alternativas de uno mismo, se convierte en propietario de la narrativa. Este proceso es fomentado por la cultura, que describe a las personas con distintos términos. Las personas llegan a percibir sus narrativas como algo compartido y se unen en una causa común.

White propone que las personas son sometidas por los discursos políticos dominantes y pierden muchos aspectos de su ser como agentes activos en tanto personas “...nuestras vidas son de historias múltiples y cuando nos dejamos *atrapar* por una sola versión estamos limitando la amplia gama de posibilidades que se nos ofrece para nuestra inserción en el mundo” (White, 1993, pág. 165).

Debido a esto propone el término *deconstrucción*, que consiste en desmontar nuestras narrativas sacándoles de su contexto histórico social. Cuando se examinan y se deconstruyen las narrativas dominantes, se puede ver mejor el contexto sociocultural del cual surgen. Por lo que, la persona estará en condiciones de comprender cómo fue que cayó dentro del ámbito cultural que lo llevó a privilegiar ciertos aspectos de su vida. Por medio de la deconstrucción se tiene la posibilidad de liberarse de las narrativas dominantes, permitiendo que otras historias alternativas surjan, se revelen y se desarrollen.

Cuando se adopta una narrativa cómo propia, ésta favorece cierto comportamiento y desaprueba otros. Comprometerse con determinada historia del yo, constituye limitar enormemente las posibilidades de relación, ya que creer que uno es “algo”, es tan limitante como creer que es “otra cosa”, ya que ambas versiones son sólo historias y cada una puede ser válida en distintos contextos y en distintas relaciones. Esta idea promueve la multiplicidad de explicaciones de la realidad.

Al respecto, Gergen (1997), menciona que solo hay explicaciones de la verdad dentro de conversaciones diferentes y no se privilegia ninguna de ellas. Con esto pretende enfatizar la exploración de una amplia multiplicidad de significados, y la comprensión de que no es necesario apoyar una historia estática y no buscar una historia definitiva. Así la aceptación social de una narración tendrá como aspectos fundamentales la negociación y el diálogo.

2.2. El lenguaje en la construcción de las narrativas.

El individuo puede tomar conciencia de sí mismo a través del instrumento de objetivación que es el lenguaje: “Cuando hablo, al mismo tiempo que yo hablamos *nosotros*; nosotros, la comunidad cálida de la que formamos parte. En cada yo humano hay algo del nosotros y del *se*. Pues el yo no es puro y no está solo ni es único. Si no existiera el *se*, el yo no podría hablar (Morin, 1995, pág. 83)”.

El lenguaje es una forma de relación; el sentido sólo se extrae de un empeño coordinado entre las personas. Las palabras de cada uno carecen de sentido hasta que otro les da su consentimiento y a su vez, ese consentimiento permanece mudo hasta que otro u otros le confieren sentido. Cualquier acción se torna lenguaje cuando los demás le confieren un significado dentro de una pauta de intercambio. Por lo tanto, el sentido es resultado de la interdependencia. Como no hay un yo fuera de un sistema de significados, Gergen (1992) afirma que las relaciones preceden al yo y son lo fundamental para su construcción.

El lenguaje juega un papel muy importante en las relaciones, ya que éstas no pueden convertirse en la realidad mediante la cual se vive hasta que no exista un vocabulario por cuyo intermedio dichas relaciones se materialicen.

Cada individuo adopta una narrativa y se apropia de ella para concebir la vida. La historia personal es una propiedad cultural porque el contenido de su relato depende de las relaciones sociales (Gergen, 1992).

Los relatos o informes del pasado no son fijos y definitivos, están permanentemente en movimiento y son alterados por la nueva información o por la experiencia. Si se quiere hacer inteligibles los recuerdos, se tiene que utilizar el lenguaje disponible en la cultura. Lo que se acepta como recuerdo inteligible dependerá de la cultura en la que se relata.

Las maneras de hablar están inmersas en las formas de vida de cada cultura. Los lenguajes del yo son muy maleables, y a medida que cambian también cambia la vida social.

Por otro lado, Shotter (1996), afirma que: “aquello que consideramos nuestros pensamientos, se organiza en un proceso formativo o evolutivo de nuestro ser e involucra negociaciones lingüísticas similares a las que realizamos en nuestros diálogos cotidianos con lo otros (pág. 93)”

Explica que el pensamiento involucra un proceso de crítica y justificación en el cual lo que está en juego es si puede considerarse que las propias acciones se ajustan a una forma de vida social aceptada o aceptable para otros. Es un proceso que ocurre en palabras, en formas de habla. Al adoptar diferentes “voces” que representan diferentes puntos de vista, diferentes líneas de acción, diferentes formas de vida, esencialmente argumentamos dentro de nosotros mismos acerca de cómo podríamos formular y responder mejor a nuestro sentido de cómo, actualmente, estamos situados o ubicados en relación con nuestras circunstancias.

Por lo tanto, para Shotter (1996), el sí mismo es:

“una entidad en proceso de construcción, abierta a nuevas construcciones e, incluso, reconstrucciones, de diferentes modos en diferentes circunstancias discursivas o conversacionales, según el propio sentido de cómo se esté ubicando, en relación tanto con nuestro propio proyecto como con los de otros a nuestro alrededor (pág. 215)”.

Lo que describe como “sí mismo” solamente adquiere existencia a través de la mediación semiótica de los signos dentro de un proceso conversacional interior. Es decir, la realidad del yo tiene una existencia discursiva.

2.3. El yo en la perspectiva posmoderna

En la comunidad tradicional, donde las relaciones personales eran confiables, continuas y directas, se favorecía la adquisición de un sólido sentido del yo; el sentido de la propia identidad era amplia y permanentemente sustentado. Existía una coincidencia en cuanto a lo que estaba “bien” y lo que estaba “mal”. Cualquiera podría ser simplemente, sin pensar en ello, ya que casi ni se planeaba que se pudiera ser de otro modo.

Sin embargo, en el mundo posmoderno el yo no es una esencia individual; emerge de continuo mediante las relaciones con los otros y de acuerdo al momento histórico; se encuentra en permanente cambio. Pero para comprender cómo es que se ha dado este cambio en la concepción del yo, es necesario retomar algunas cuestiones que se han venido dando del mundo moderno al posmoderno. Gergen las describe de una manera clara en su libro “El Yo Saturado”.

La primera de ellas es la forma de relacionarse. Hace un siglo, las relaciones sociales tenían lugar en el seno de pequeñas comunidades, como la familia, el vecindario o el pueblo en donde se residía. Las relaciones eran personales, cara a cara (Gergen, 1992, pág. 91). No era tan sencillo comunicarse con alguien que vivía en un lugar alejado del nuestro. Las relaciones estrechas se lograban con personas que se encontraban cercanas físicamente.

Sin embargo, gracias a las tecnologías de este siglo, aumentan continuamente la cantidad y variedad de formas de relacionarse con otros. También aumenta la intensidad expresada en las relaciones que entablamos, pero dado que tenemos más posibilidades de relaciones, éstas son cada vez menos estrechas.

Ni la distancia ni el tiempo son un inconveniente para relacionarse con alguien más. Hablando en forma narrativa, se puede decir que como resultado aumenta “el elenco de personajes significativos en la historia de nuestras vidas” (Ibíd., pág. 93). Para algunos individuos tradicionales esta situación puede causar una creciente tensión, en cambio en otros nace una sensación de consuelo.

Existe una aceleración del futuro ya que el ritmo de las relaciones se incrementa y muchas veces se lleva a cabo en pocos días o semanas procesos cuyo desarrollo antes necesitaba meses e incluso años.

Aparecen nuevas pautas de relación ya que la tecnología, además de ampliar la gama de relaciones humanas, modifica las preexistentes. Al desplazarse el vínculo cara a cara al electrónico, las relaciones se alteran y pueden tener lugar en cualquier sitio.

Como consecuencia de que el individuo tradicional se ve inmerso en un conjunto de relaciones cada vez más vastas con personas cercanas o lejanas físicamente y con tantas posibilidades de actividades potenciales a realizar, el individuo comienza a tener una sensación abrumadora y se da un fenómeno que Gergen llamó la “saturación social del yo” (1992, pág., 100). En donde el individuo, que antes se creía dueño de una identidad coherente o de la “mismidad” de su yo, ahora se encuentra impulsado por motivaciones contrarias. Anteriormente, tenía la certeza de una manera de ser (un yo racional, objetivo, confiable, seguro de sí mismo), sin embargo, ahora puede surgir otra manera de ser y actuar, ya sea en una opinión, en los intereses o en una actividad en particular. Gergen considera estas variaciones contradictorias consigo mismo como efectos de la saturación social, señales de una colonización del yo, de la adquisición de múltiples y dispares posibilidades de ser.

2.4. Del yo a la relación personal.

La saturación social expone a las personas a una enorme variedad de otras, con sus respectivas formas de relación, circunstancias y oportunidades únicas. Por lo que, existe mucha información del medio que le rodea que se incorpora al yo constantemente.

Al quedar expuestos a otras personas, cambiamos en dos sentidos: aumenta la capacidad de saber acerca de y saber cómo.

El primer caso, saber acerca de, consiste en aprender una infinidad de detalles sobre las palabras, actos, gestos de los demás. Se asimila un cúmulo enorme de información acerca de las pautas de intercambio social, y es así como el aumento masivo del conocimiento del mundo social sienta las bases de la modalidad del saber cómo. En donde aprendemos cómo poner en práctica tal conocimiento, cómo darle forma para su consumo social, cómo proceder para que la vida social siga su curso de manera eficaz.

A medida que aumenta la saturación social, las personas se convierten en imitaciones de los demás, ya que se lleva en la memoria las pautas de ser ajenas y, si las condiciones son favorables, se ponen en acción. Cada uno se vuelve otro:

“A medida que pasan los años, el yo de cada cual se embebe cada vez más del carácter de todos los otros, se coloniza. Ya no somos uno, ni pocos, sino que contenemos multitudes. Nos presentamos a los demás como entidades singulares, unitarias e íntegras; pero con la saturación social cada uno alberga una gran población de posibilidades ocultas. Todos nuestros yoes permanecen latentes y en condiciones adecuadas surgirán a la vida (Gergen, 1992, pág. 104)”.

De esta manera, toda información que adquirimos de los demás contribuye al diálogo interno que mantenemos con nosotros mismos.

Así se construye la personalidad “pastiche”, la cual es un “camaleón social que toma prestados continuamente fragmentos de identidad de cualquier origen y los adecuamos a una situación determinada (Ibíd., pág. 1992).

Al introducir a otros en el yo, se infiltran sus gustos, preferencias, objetivos y valores. A través de los demás se comienza a valorar otros aspectos, objetos, personas, como consecuencia de este adherir a los otros en el yo, lo que antes era del otro ahora se vuelve nuestro. Esto requiere atención y esfuerzo, ya que cada nuevo deseo plantea sus propias exigencias y reduce la libertad del individuo. Ya que al llevarse a cabo las relaciones con los otros, sus partícipes quedan definidos por lo que hacen en cada circunstancia: son amigos, compañeros, es decir, se les asigna una denominación o definición. Por lo que mantener la relación significa hacer honor a las definiciones tanto de uno mismo como del otro. Así, las relaciones significativas traen consigo obligaciones tales como la comunicación mutua, actividades en común y disposición a compartir, entre otras.

Para finalizar se puede decir que dentro de la perspectiva posmoderna no hay alguna esencia individual a la que uno deba permanecer fiel. El self emerge continuamente, vuelve a conformarse y sigue nuevas direcciones a medida que uno se relaciona con los otros. El individuo tiene la flexibilidad de encarar con rapidez las exigencias de las situaciones que plantea la diversidad de los roles sociales. En donde el rol de cada cual pasa a ser el partícipe en un proceso social que deja de lado al ser personal. Las propias posibilidades solo se materializan gracias a que otros las sustentan o apoyan. De tal forma que si uno tiene una identidad, solo se debe a que se lo permiten los rituales sociales en que participa y es capaz de ser esa persona porque, ella, es esencial para los juegos generales de la sociedad (Gergen, 1992).

Al dejar de lado la categoría de persona individual se vuelve central la conciencia de la construcción: “Lo que somos o quienes somos no es tanto resultado de nuestra esencia principal, sino de cómo somos contruidos en diversos grupos sociales (Gergen, pág. 208).

Para el posmoderno, complicidad social e identidad van de la mano ya que sin los otros, el yo no existe, ya que son parte fundamental para la construcción del self. Por lo tanto, si el self es resultado de la construcción social, uno puede ser cualquier cosa en cualquier momento si dispone de sus roles, vestuario y escenografía adecuados.

De aquí que se desprenda la multiplicidad del sí mismo, es decir, las personas pueden definirse a partir del contexto en el que interactúan, como hermano (a), padre, madre, hijo (a), amigo (a), trabajador (a), bebedor (a) de alcohol, estudiante, profesionalista, entre muchos otros. De esta multiplicidad se eligió el sí mismo como bebedora de alcohol como tema de esta tesis, para lo cual es necesario conocer acerca de algunas formas de abordar la conducta de beber alcohol, lo cual se expone en el siguiente capítulo, teniendo presente que no se pretende patologizar dicha conducta.

CAPITULO 3

BEBEDORES DE ALCOHOL

El irresistible atractivo del alcohol es que excita las facultades de la naturaleza humana. La embriaguez supone para nosotros algunas ráfagas de infinito, aunque ello suponga el inicio de nuestro embrutecimiento definitivo.

William James

Al que inventó el alcohol habría que levantarle un monumento. A los tristes los vuelve alegres y a los malos idiotas.

Santiago Rusiñol

El consumo de sustancias que contienen alcohol es tan antiguo como el hombre mismo, y la preocupación por entender el por qué el hombre las consume, existe desde hace mucho tiempo. De hecho, al consumo excesivo y dependiente de alcohol se le ha llamado “*alcoholismo*” y es considerado una enfermedad, por ello, se han realizado más investigaciones de corte médico que explican las consecuencias que provoca el alcohol en el organismo humano, y se dejan de lado otros aspectos importantes para el abordaje de esta conducta, como los que proporcionan las investigaciones de corte psicosocial y cultural las cuales se remontan a penas a los años setenta, con el surgimiento del Instituto Nacional de Psiquiatría y su División de Investigaciones Epidemiológicas y Sociales (Berrecuecos, s.f).

En este capítulo se explorarán algunas de las formas de abordar o explicar la incidencia en el consumo de alcohol*, con el objetivo de conocer las diferentes perspectivas, y de esta manera tener una gama de posibilidades para el conocimiento y entendimiento de esta conducta que va en aumento en este país.

3.1. El alcohol en la historia

Al alcohol se le ha considerado la droga más antigua.

“Todo pueblo, civilizado o no, que conociera la agricultura ha producido alguna forma de bebida alcohólica. Incluso algunas tribus no agrícolas han fermentado bebidas alcohólicas. Así encontramos distintos tipos de bebidas hechas fermentando granos, frutas, yerbas, cañas, agaves, y en el caso de México el pulque, que se obtiene del maguey” (Lammoglia, 2005, pág. 223).

Los indios de América habían descubierto la forma de fabricar bebidas alcohólicas antes de la llegada de Colón. “El método artesanal más primitivo de la fabricación de la cerveza pertenece al imperio Inca. La cerveza se utiliza con fines meramente religiosos, culto al dios del maíz y no comerciales” (Vaquera, 1994, pág. 13).

Por su parte, la población azteca, castigaba con la muerte a quienes se embriagaban en público, ya que la embriaguez era parte de ritos religiosos, en un lugar y fechas determinadas.

Prácticamente todas las clases sociales en esta época, no aceptaban a las personas que ingieren bebidas alcohólicas inmoderadamente y las repudiaban, por lo que tuvieron que crear leyes para castigar severamente a aquellos que bebían en forma desmedida la bebida embriagante. Pero con la llegada de los españoles, todo cambio ya que dichas reglas fueron abolidas y como consecuencia hubo un aumento considerable esta conducta.

* se empleará este término en lugar de alcoholismo. Sólo se utilizarán las palabras alcoholismo o alcohólico cuando se cite a un autor.

Ya a mediados del siglo XIX el médico sueco Magnus Huss usó el término alcoholismo para designar al todo el conjunto de enfermedades cuya causa era el alcohol. La terminación en "-ismo" presentaba la ventaja de que no poseía ya esa carga afectiva que hasta entonces había condenado a los borrachos (Ciencias Sociales, 2006).

Así, se puede observar que el exceso del consumo de alcohol ha tenido diversos matices en cuanto a la forma en que se vive y las medidas que se toman ante esta situación, de acuerdo a la época. Actualmente el alcohol es utilizado como herramienta fundamental para amenizar cualquier tipo de evento familiar o social para favorecer la integración social y la convivencia. El índice en el consumo de esta sustancia ha aumentado a través de los años, hasta llegar a convertirse en una problemática social, debido a la gran cantidad de accidentes y muertes como consecuencia de esta conducta.

En México se estima que existen más de 28 millones de personas con síntomas de dependencia al alcohol, de las cuales casi un cuarto de millón son mujeres y cerca de 300 mil son menores de edad (Incremento de alcoholismo, s.f). Coincidiendo con este dato, Esquivó (1997) menciona que aproximadamente dos terceras partes de la población, con edad entre 12 y 65 años, es bebedora, lo cual corresponde aproximadamente a 28 millones de personas.

La Organización Mundial de la Salud (Alcoholismo, s.f) menciona que la cantidad de jóvenes que consumen alcohol aumentó en un 20 %, en los últimos 10 años. Así mismo, menciona que hace 10 años de cada 7 hombres que consultaban por problemas relacionados con el alcohol consultaban 3 mujeres; hoy la relación es de 6 hombres por 4 mujeres.

Por su parte, el INEGI (2005) señala que la Encuesta Nacional de Adicciones 2002 reportó que del total de jóvenes de 12 a 29 años, 58.3% nunca ha ingerido una copa completa de alcohol o no lo ha hecho en el último año; 24.2% bebió cinco copas o más en una sola ocasión en el último año; 3.6% toma diariamente o por lo menos una vez a la semana se toma cinco o más copas en una sola ocasión. Entre los jóvenes de 12 a 17 años, es mayor el porcentaje de quienes nunca han consumido una copa completa de alcohol o no lo han hecho en el último año (74.3%) y menor el porcentaje de quienes ingirieron cinco copas o más en una sola ocasión en el último año (17.1%), de quienes toman diariamente y por lo menos una vez a la semana cinco o más copas en una sola ocasión (1.1%). Entre los de 18 a 29 años, los porcentajes ascienden a 47.5%, 29% y 5.3%, respectivamente.

Es notable, que el la incidencia en el consumo de alcohol predomina en los jóvenes, debido a que la bebidas que contienen alcohol son de fácil acceso y de aceptación social. Para Lammoglia (2005), el alcohol se ha convertido en el invitado obligado en todo tipo de actividades y forma parte ya de nuestra vida cotidiana.

“Lamentablemente se hace presente en el hogar, el restaurante, cualquier reunión con amigos o no amigos, todo evento o celebración trátase de bautizos, confirmaciones, primeras comuniones, bodas, divorcios, sepelios, estrenos, inauguraciones, la nueva chamba, la pérdida de chamba, el deporte, la alegría, la depresión, etc.” (pág. 225).

Aunado a esto, la publicidad juega un papel fundamental, ya que constantemente nos vemos bombardeados de anuncios en donde se promueve el consumo de alcohol ocupando a personajes famosos para la incitación al consumo, garantizando placer,

diversión y/o compañía. Con lo anterior, se puede observar la manera en que se ha utilizado y se utiliza en estos tiempos el alcohol.

3.2. Definiciones

A continuación se muestran algunas formas de concebir la incidencia en el consumo de bebidas alcohólicas, conocida mejor como “*alcoholismo*”.

La Organización Mundial de la Salud (OMS) en 1976, lo define con el término “síndrome de dependencia del alcohol (SDA)”, descrito como un trastorno de conducta crónico, manifestado por un estado psíquico y físico, que conduce compulsivamente a ingestas excesivas de alcohol con respecto a las normas sociales y dietéticas de la comunidad, de manera repetida, continua o periódica con objeto de experimentar efectos psíquicos y que acaban interfiriendo en la salud y en las funciones económicas y sociales del bebedor.

La CIE-10 define el sistema de dependencia alcohólica como un trastorno, no una enfermedad, mientras que el DSM IV plantea que la dependencia a sustancias psicoactivas, extensivo al alcohol, es un patrón desadaptativo de consumo que conlleva a un deterioro o malestar clínicamente significativo. Los principales criterios empleados en ambas son: el excesivo consumo de alcohol, la repercusión física y psíquica que produce y los conflictos psicosociales, legales, laborales y familiares que crea (Alcoholismo y sociedad, s.f).

Para el Instituto Nacional de Abuso de Alcohol y Alcoholismo es una enfermedad que se caracteriza por los siguientes elementos:

- **Deseo insaciable:** el deseo o necesidad fuerte y compulsiva de beber alcohol.
- **Pérdida de control:** la inhabilidad frecuente de parar de beber alcohol una vez la persona ha comenzado.
- **Dependencia física:** la ocurrencia de síntomas después de abstinencia tales como vómitos, sudor, temblores, y ansiedad cuando se deja de beber después de un período de consumo de alcohol en grandes cantidades. Estos síntomas son usualmente aliviados cuando se vuelve a beber alcohol o se toma alguna otra droga sedante.
- **Tolerancia:** la necesidad de aumentar la cantidad de alcohol ingerida para sentirse endrogado o intoxicado ("high") (Alcoholismo, aprenda, s.f).

Por su parte, Lammoglia (2005) menciona que

“el alcoholismo activo puede definirse médicamente como un padecimiento crónico y progresivo para el cual no existe ninguna cura conocida, implica el uso de bebidas alcohólicas y, a veces, tranquilizantes menores, a tal grado de que interfiere la vida funcional del individuo, según lo manifiestan los problemas de salud, familiares, laborales, legales o emocionales” (pág. 28).

Las definiciones coinciden en que la incidencia en el consumo de alcohol es una enfermedad progresiva, y que no existe cura para ella. A continuación se plantearán qué esconde una persona con el alcohol, para qué, por qué y cómo lo utiliza.

3.3. Detrás de la conducta de beber.

El ingerir alcohol, no es un gusto sino una necesidad; beber por necesidad es querer estar menos nervioso o tenso o angustiado o con menos miedos, también para poder hacer ciertas cosas que normalmente le son difíciles de hacer, o sentirse triste y desalentado. La persona que bebe lo hace por que vive en un mundo angustioso, tremendo, lleno de obstáculos y grandes peligros (Hiriart, 1994).

Lammoglia (2006), menciona que las personas que inciden en el consumo del alcohol, tienen una personalidad “inadecuada”, es decir una personalidad emocional deformada, Según este autor, esto comprende el temperamento y el carácter que va a dar origen a las emociones, los impulsos amorosos o agresivos, los sentimientos, la tendencia a valorarse a uno mismo, la seguridad, todo el registro de la sexualidad y las necesidades primitivas, como son el beber y el comer; lo cual tiene su desarrollo desde el nacimiento.

Las características que pudieran tener los padres de una persona que incide en el consumo de alcohol son, una madre sobreprotectora, demasiado condescendiente, y un padre agresivo, frío, poco afectuoso e inconciente hacia los hijos y va acompañado de un sentimiento de rechazo de los padres y un intenso deseo de afecto.

Siguiendo con Lammoglia (2006), éste menciona ciertos rangos que caracterizan la personalidad de la persona que incide en el consumo del alcohol:

- Inmadurez emocional.
- Tendencia a crear dependencias emocionales.
- Egocentrismo.
- Incapacidad de amar.
- Homosexualidad latente.
- Labilidad o endeblez emocional.
- Conducta impulsiva.
- Angustia patológica o existencial.
- Soledad existencial.
- Mitomanía y mundo fantástico.
- Tendencia a la manipulación.
- Incapacidad para integrarse a los grupos humanos.
- Incapacidad para asimilar las experiencias.
- Incapacidad para tolerar la frustración.
- Incapacidad para tolerar el sufrimiento.
- Vivir sufriendo y sufrir viviendo.
- Tendencia a la evasión.
- Beber.

La persona que bebe está en una lucha constante para combatir la angustia, la ansiedad, los miedos, y no basta el alcohol para ganarles, estos les ganan. “El alcohol es un veneno de que aparentemente él mismo es su propio antídoto” (Hiriart, 1994, pág. 30).

La persona que incide en el consumo del alcohol no es que no tenga fuerza de voluntad (ya que normalmente se piensa que se necesita tener fuerza de voluntad para dejar de beber), sino porque le sobra angustia, ansiedad, ese miedo espantoso a todo y nada en particular. La persona que anda bebiendo, es un hombre o una mujer asustados, llenos de un miedo extraño y difícil de entender. El alcohol al principio calma ese miedo y la persona se siente mejor, pero luego que pasa el efecto de la copa la persona no esta como antes, sino que está peor que antes, tiene más miedo. El alcohol no es remedio para ese miedo porque toda copa tiene su *cruda*. La cruda es el terrible momento en que un hombre o una mujer se vuelven a encontrar con ellos mismos después de un oscuro y confuso viaje de placer (Ibíd.).

Casillas (1997) menciona que

“en toda reunión social aparecen impulsos y temores canibalísticos, que se traducen en deseos de crítica hacia los demás y temor a ser criticados por éstos, de tal manera que el alcohol es usado entonces como desinhibidor social, como el ansiolítico que facilita una manifestación más libre de la personalidad y por ello podríamos decir que es casi imprescindible su presencia cuando se trata de divertirse, festejar y relajarse. El alcohol permite la convivencia diluyendo el temor a ser comido por los demás y acrecienta el impulso canibalístico, es decir, que a medida que los individuos se intoxican pierden el miedo a ser criticados y se autoperciben con mayor seguridad como para defender su honor e integridad ante enemigos reales o fantaseados” (pág. 119).

Ahora bien, desde el punto de vista sociocultural se considera que el consumo del alcohol está condicionado por la cultura y también por las condiciones materiales de existencia del grupo social. Hay sociedades en las que existen reglas bien definidas y claras acerca del consumo de alcohol, aunque no estén escritas en ninguna ley específica; en este tipo de sociedades la incidencia en el consumo de alcohol es castigada severamente. En otras sociedades las reglas de consumo de alcohol no son claras, por lo que es probable que se den situaciones de exceso, Berruecos (1997) las llama *sociedades permisivas*, en donde no está establecido quién puede beber, con quién, en dónde, cuándo e incluso qué.

Se considera que en este país es una de estas sociedades, en donde las reglas acerca del consumo de alcohol no están claras. Sobre todo en las zonas urbanas, en donde se venden bebidas alcohólicas a unos pocos pasos de las escuelas; se bebe en reuniones sociales, en fiestas, en centros nocturnos e incluso en casa. Existe mayor flexibilidad de los padres y en las leyes que permiten que los establecimientos vendan alcohol a menores de edad y no sean sancionados.

Para Berruecos (1997)

“los sujetos internalizan, por así decirlo, estas reglas culturales de su sociedad básicamente a través de la familia, que es donde se da lo que se llama el proceso de *enculturación* o *endoculturación*, esto es, donde el sujeto aprende precisamente estas reglas... Al salir del núcleo familiar, se encuentra con otros *agentes de socialización* que le van a mostrar un mundo diferente al que aprendió en casa: los amigos, los vecinos, otros parientes, la escuela, los medios de comunicación. De esta forma, el sujeto va a confrontarse con toda una gama de situaciones que lo va a ir orientando (o desorientando a veces) acerca de cómo debe comportarse en la vida. Por eso decimos que el modo de comportamiento de los padres con respecto al alcohol es fundamental en el proceso de aprendizaje de los hijos. Si los padres acostumbran a beber en exceso todo el tiempo o en algunas ocasiones, el hijo va a ir conformándose una idea seguramente errónea de cómo debe conducirse respecto del alcohol cuando llegue el momento” (pág. 34-35).

Con todo lo anterior, se considera que la incidencia en el consumo de alcohol es una conducta causada por muchos factores y es necesario tomar en cuenta cada uno de ellos. Además, los diversos puntos de abordaje sobre el asunto proporcionan y aportan una visión diferente, sin pretender que alguno sea mejor que otro, para tomar conciencia, entender la situación y de ser posible, tomar medidas de acción.

MÉTODO

El consumo de alcohol está condicionado por la cultura; en esta sociedad, las reglas de consumo de alcohol, no son claras, sobre todo en las zonas urbanas, en donde se venden bebidas alcohólicas a unos pocos pasos de las escuelas; se bebe en reuniones sociales, en fiestas, en centros nocturnos e incluso en casa. Existe mayor flexibilidad de los padres y en las leyes que permiten que los establecimientos vendan alcohol a menores de edad y no sean sancionados. Los jóvenes son bombardeados con anuncios publicitarios en los medios de comunicación masiva invitándolos a consumir productos que garantizan placer, diversión o compañía.

Con todos estos factores, es fácil que una persona tenga la curiosidad o inquietud de probar una bebida con alcohol desde edades tempranas, simplemente las tendencias en el índice de consumo de alcohol en adolescentes mexicanos (12 a 17 años) presentó un incremento del 27% en 1998 a 35% en 2002 entre los varones; en el caso de las mujeres pasó de un 18% a 25% durante el mismo periodo (Incrementa Consumo, 2006).

A esta edad los jóvenes tienen diversas inquietudes y cambios tanto emocionales como sociales. En nuestra sociedad la mayoría de edad se marca a los 18 años, edad en la que un joven ya ha formado un criterio propio y, por consecuencia, tomará sus decisiones; entre las cuales se encuentra la elección de su profesión, si se tiene la posibilidad de continuar con sus estudios después del bachillerato.

Asimismo, el joven y su familia se encuentran en un proceso de adaptación a los cambios que han surgido desde la adolescencia y que continuarán hasta que la familia pueda encontrar nuevamente el equilibrio.

El joven también tiene que adaptarse a las nuevas circunstancias que se le van presentando en esta etapa, una muy importante es el ambiente universitario, puesto que cada universidad cuenta con sus propias reglas.

Estos tres factores (individual, familiar y social) influyen en las formas de comportamiento y convivencia del joven, una de éstas es el consumo de alcohol, conducta que inicia o incrementa durante el transcurso de la carrera universitaria. Una de las causas que influye para ello es que los jóvenes estudiantes de licenciatura buscan el efecto placentero del sabor y la sensación producida por el alcohol (Incrementa Consumo, 2006).

En la Facultad de Estudios Superiores Zaragoza (UNAM) se observó que el consumo de alcohol en la población estudiantil es elevado, esto se podía ver en algunos eventos sociales que se realizaban al interior de la facultad, específicamente en las llamadas *quemas* que se llevaban a cabo al finalizar el último semestre de las carreras como celebración de ello, lo cual ocurrió hasta el 2004. A pesar de que no se puede ingresar con bebidas alcohólicas a la facultad, existía un alto grado de consumo de alcohol durante la celebración de éstas, provocando situaciones conflictivas tanto entre los estudiantes como con las autoridades. Aunado a ello, en las zonas aledañas a la facultad existen lugares, como tiendas o casas adaptadas, donde los jóvenes se reúnen para ingerir bebidas alcohólicas, ya sea después del horario de clases o durante éste.

Al respecto, en una encuesta en la FES-Zaragoza realizada con el objetivo de explorar el consumo de bebidas alcohólicas en los alumnos de la carrera de Psicología en 2006, con 251 cuestionarios computados, se tienen los siguientes resultados:

- El 29% consume bebidas alcohólicas por lo menos una vez a la semana, el 25% lo hace una vez cada seis meses y el 25% una vez al mes.
- El 70% comenzó a consumir bebidas alcohólicas de 16 a 20 años; el 27% de los 10 a los 15 años y solo el 4% lo hizo después de los 20 años.
- Lo que consumen más es la cerveza, seguida por el tequila y la viña.
- Lo hacen en un bar-cantina, en alguna casa o en algún lugar cerca de la escuela.
- Las ocasiones en las cuales lo hacen es en fiestas-celebraciones y sin tener algún motivo para hacerlo.
- Beben con los amigos y con la familia.

Debido a esto, fue nuestro interés explorar la construcción del sí mismo de una persona bebedora de alcohol, para lo cual se empleó un método que aborda al ser humano de manera subjetiva y sin estándares, como el cualitativo, ya que éste se centra en los estudios subjetivos e interpretativos, puesto que consideran a los individuos como actores interpretantes de la realidad, que han sido constituidos por los procesos sociales y sus objetivos se orientan a aprender de experiencias y puntos de vista de los individuos, valorar procesos y generar teorías fundamentadas en las perspectivas de los participantes (Sampieri, 2006). Además, Castro (1996, en Ojeda, 2003) menciona que la indagación cualitativa considera que la realidad es construida socialmente y que por lo tanto, no es independiente de los individuos que la construyen. El principal objeto de esta perspectiva es el significado que ellos mismos atribuyen a la realidad, y cómo éste afecta la construcción de ellos mismos y su comportamiento.

De lo anterior, se desprende la siguiente pregunta de investigación, planteada desde la perspectiva constructorista:

¿Cuál es la construcción de sí mismo como bebedora de alcohol de una egresada de la Carrera de Psicología de la FES Zaragoza/UNAM?

Teniendo como **OBJETIVO GENERAL**:

- Conocer el proceso de la construcción del sí mismo como bebedora de alcohol de una egresada de la Carrera de Psicología de la FES Zaragoza, a partir de un análisis narrativo, con el fin de contribuir a la reflexión en torno a la construcción social de la conducta de beber.

OBJETIVOS PARTICULARES

- Explorar la construcción del sí mismo como bebedora de alcohol de una egresada de la Carrera de Psicología de la FES Zaragoza/UNAM
- Explorar la influencia de los pares en la construcción del sí mismo como bebedora de alcohol de una egresada de la Carrera de Psicología de la FES Zaragoza/UNAM
- Explorar la influencia familiar en la construcción del sí mismo como bebedora de alcohol de una egresada de la Carrera de Psicología de la FES Zaragoza/UNAM

- Explorar la influencia del entorno sociocultural en la construcción del sí mismo como bebedora de alcohol de una egresada de la Carrera de Psicología de la FES Zaragoza/UNAM

PROCEDIMIENTO

Con el fin de entrevistar a una persona que tuviera las características necesarias para los objetivos de la investigación (bebedora de alcohol, estudiante de la FES-Zaragoza en la carrera de Psicología), se realizaron carteles invitando a las personas interesadas en el tema, para que se contactaran. Los requisitos fueron: ser estudiante de Psicología, tener entre 18 y 29 años de edad y considerar que su conducta de beber les provocara algún conflicto o dificultad.

Debido a la nula participación de la comunidad de la Carrera de Psicología de la FES- Zaragoza, se optó por solicitar el apoyo de una egresada de la misma carrera, bebedora de alcohol, quien fue contactada a través del asesor y accedió a participar en la investigación.

Se le solicitó su apoyo y colaboración para la realización del trabajo y se le indicó que se llevaría a cabo una entrevista pidiéndole que propusiera una fecha y lugar para ésta; se decidió no decirle el tema del trabajo para evitar la manipulación de sus respuestas. La entrevista se realizó el 25 de Abril de 2007, en un cubículo amplio, iluminado, ventilado y cómodo. Tuvo una duración de 1 hora 30 min. y fue grabada en audio y video.

Al escuchar la primera entrevista surgieron más preguntas y se requerían más datos sobre su familia extensa por lo que se contactó a la entrevistada nuevamente para solicitar otro encuentro, en el que se comenzó la elaboración de su genograma, sin embargo ignoraba información que se solicitaba acerca ésta, así que se estableció un nuevo encuentro (28 de Mayo de 2007) en donde se concluyó el genograma y se realizó una segunda entrevista (grabada sólo en audio) en la que se recabaron aspectos necesarios y que no se obtuvieron en la primera entrevista.

Posteriormente se realizó la transcripción de ambas entrevistas, enumerando secuencialmente cada reglón. Al respecto, Flick (2007) menciona que el grado de exactitud de la transcripción disuelve la gestalt de los acontecimientos en una multitud de detalles específicos, la realidad se presenta en una forma sustanciada como texto, esta sustanciación de la realidad es válida en dos aspectos: como un proceso que abre el acceso a un campo y, como resultado de este proceso, como una reconstrucción de la realidad que se ha textualizado.

El siguiente paso, fue codificar los datos para tener una descripción más completa de éstos, se formaron categorías, eliminando la información irrelevante y basada en el discurso dominante de la entrevistada durante las 2 entrevistas. Cabe mencionar, que de cada categoría se desprenden subcategorías, sin embargo, sólo se definen a continuación las categorías generales, mismas que son contempladas en pasado, presente y futuro.

ψ *Influencia de los pares:* Voces de sus semejantes que contribuyen en el proceso de la construcción del self.

- ψ *Influencia de la familia*: Voces de la familia nuclear y extensa que contribuyen al proceso de la construcción del self.
- ψ *Influencia del entorno*: Voces de vecinos, medios de comunicación, comunidad, cultura, que contribuyen al proceso de la construcción del self.
- ψ *Construcción del sí mismo*: “El sí mismo es la forma en que nos relatamos, explicamos, hablamos sobre nuestras acciones (...) El sí mismo es la unidad de una narrativa continua. Estas narrativas continuas están contenidas en la historia de otros y se entrelazan con ellas. Las historias propias y de otros determinan cómo somos (Anderson, 1997, pág. 281).
- ψ *Construcción del sí mismo como bebedora de alcohol*. Es la forma en que una persona se relata, explica y habla sobre sus acciones en relación con el alcohol.

INSTRUMENTO

Como instrumentos de recolección de datos, se emplearon la entrevista a profundidad apoyada del genograma.

Entrevista a profundidad

La entrevista es una conversación que tiene una estructura y un propósito. En la investigación cualitativa, se realizan entrevistas semiestructuradas que tiene una secuencia de temas y algunas preguntas sugeridas. Se debe contextualizar a las personas entrevistadas antes y al terminar la entrevista, es decir, describir la situación y explicar brevemente el propósito del estudio y la entrevista (Álvarez, 2003).

La entrevista toma la forma de “relato de un suceso”, narrado por la misma persona que lo ha experimentado y desde su punto de vista, es en sí el contexto en el cual se elabora este relato y crea una situación social para que pueda tener lugar. Parte del postulado básico que define la capacidad de iniciativa personal en cada individuo, por la cual éste no se limita a reaccionar y ni siquiera a repetir lo aprendido en un marco sociocultural que lo absorbe y lo transforma en un alienado por su propia cultura. Se desarrolla siempre bajo el control y dirección del entrevistador, aunque esto no implica rigidez ni en cuanto al contenido, ni en cuanto a la forma de desarrollar la conversación-entrevista (Ruiz, 1989).

Su objetivo es entender el mundo desde la perspectiva del entrevistado y desmenuzar los significados de sus experiencias. En la entrevista, el investigador busca encontrar lo que es importante y significativo en la mente de los informantes, sus significados, perspectivas e interpretaciones, el modo en que ellos ven, clasifican y experimentan su propio mundo (Ibíd.).

La entrevista es un proceso comunicativo por el cual un investigador extrae una información de una persona que se halla contenida en la biografía de ese interlocutor.

Entiéndase aquí biografía como “el conjunto de las representaciones asociadas a los acontecimientos vividos por el entrevistado” (Alonso, en Delgado, 1995). Esto implica que la información ha sido experimentada y absorbida por el entrevistado y que será proporcionada con una orientación e interpretación significativa de la experiencia de éste.

La función emotiva o expresiva centrada en el destinador (el yo de la comunicación) se convierte en el punto central de referencia de la práctica de la entrevista abierta, pues apunta a conseguir una expresión directa de la actitud del emisor ante aquello que constituye su mensaje. Tiende a producir la impresión de una cierta “emoción”, es reflejo de la subjetividad del emisor y revela su actitud ante la naturaleza del referente de investigación en cuanto que objeto a conocer, definiéndose así en esta función de las relaciones internas entre el mensaje y su autor. La función “autoexpresiva” tiende a ser complementaria y concurrente de la función referencial de la comunicación, introduciendo el elemento de la afectiva subjetividad, y el de los propios prejuicios, racionalizaciones y proyecciones, transfiriendo identidad a la dimensión cognoscitiva y objetivante de la función referencial del lenguaje.

El yo de la comunicación en la entrevista no es simplemente un “yo lingüístico”, sino un yo “especular y social”, que aparece como un proceso en el que “el individuo se experimenta a sí mismo como tal, no directamente, sino indirectamente en función del otro generalizado, esto es desde el conjunto de puntos de vista particulares de otros individuos miembros del mismo grupo, o desde el punto de vista generalizado del grupo social al que pertenece” (Alonso, en Delgado, 1995, pág.226).

De acuerdo a lo anterior, se puede percibir a la entrevista como un lugar en el que se expresa un “yo narrativo”, es decir, un yo que cuenta historias en las que se incluye un bosquejo del yo como parte de la historia.

La técnica de entrevista abierta es útil para obtener información de carácter pragmático, es decir, de cómo los sujetos diversos actúan y reconstruyen el sistema de representaciones sociales en sus prácticas individuales.

Las preguntas adecuadas en la entrevista son aquellas que refieren a los comportamientos pasados, presentes y futuros, esto es, al orden de lo realizado o lo realizable, no sólo a lo que el informante piensa sobre el asunto que se investiga, sino cómo se actúa o actuó en relación con dicho asunto.

Genograma.

Con el objetivo de explorar la familia extensa de la entrevistada y conocer las pautas que se repiten en la conducta de beber alcohol, así como su relación con ésta y su dinámica, se incluyó como instrumento de recolección de datos al genograma.

El genograma según Mc Goldrick (2003) es una forma de dibujar un árbol familiar que registra información sobre los miembros de una familia y sus relaciones durante por lo menos tres generaciones. Presenta la información en forma gráfica de manera tal que se proporciona un rápido gestalt de complejas normas familiares.

En el genograma, las personas están organizadas dentro de sistemas familiares según generación, edad y sexo. El lugar que ocupen dentro de la estructura familiar puede influir en su funcionamiento, sus pautas de relación y el tipo de familia que forme en la siguiente generación.

En éste se incluye a todo el elenco de actores (miembros nucleares y anexos de la familia, así como miembros que no perteneces a la misma pero que vivieron con ella o tuvieron un papel importante en la vida familiar) y un resumen de la situación familiar actual, incluyendo conflictos y hechos relevantes. La persona índice (persona con el síntoma) puede ser considerada dentro del contexto de varios subsistemas tales como hermanos, triángulos, relaciones recíprocas, complementarias y simétricas, o en relación con los metasistemas tales como la comunidad, las instituciones sociales (escuelas, plazas, etc.) y en el contexto sociocultural más amplio.

Cada miembro de la familia se representa como un cuadrado o círculo dependiendo de su género.

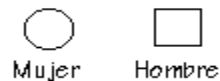

La persona clave (o paciente identificado) alrededor de quien se construye el genograma se identifica con una línea doble:

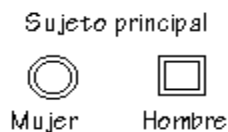

Para una persona muerta, una X se pone dentro del círculo, usualmente indicando la edad al fallecer. Las fechas de nacimiento y muerte se indican a la izquierda y la derecha



Los símbolos que representan miembros de la familia están conectados por líneas que representan sus relaciones biológicas y legales. Dos personas que están casadas están conectadas por una línea que baja y cruza, con el esposo a la izquierda y la esposa a la derecha.



La línea que los une también es el lugar donde las separaciones y divorcios se indican, las líneas oblicuas significan una interrupción en el matrimonio: 1 diagonal para separación y 2 para un divorcio.



Las parejas no casadas se señalan igual que las casadas, pero con una línea de segmentos. La fecha importante aquí es cuando se conocieron o empezaron a vivir juntos.

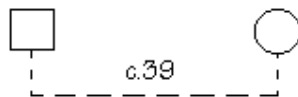

Los matrimonios múltiples agregan complejidad que es difícil de representar, la regla es que: cuando sea factible los matrimonios se indican de izquierda a derecha, con el más reciente al final.

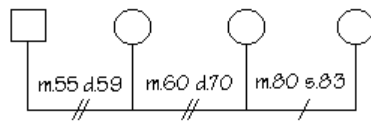

Esto no es posible de hacer cuando una de las esposas, ha tenido un matrimonio anterior a su vez; en tal caso, se listan los matrimonios más recientes al centro:

Si una pareja tiene hijos, se dibujan de izquierda a derecha la pareja; los hijos se dibujan de izquierda a derecha.

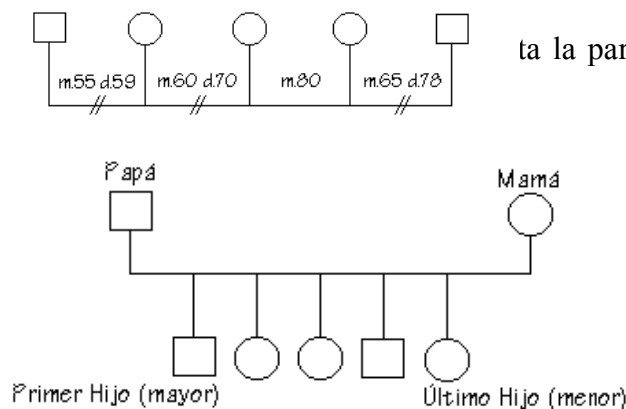

El siguiente es un método alternativo para los hijos, usual en familias más numerosas.

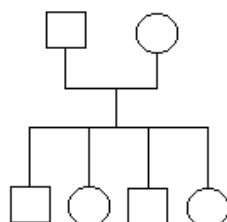

Relaciones en la familia

El nivel de relaciones en la familia es el elemento más inferencial de un genograma: esto involucra delinear las relaciones entre miembros de la familia. Tales caracterizaciones se basan en informes de los miembros de la familia y observación directa.

Relaciones interpersonales

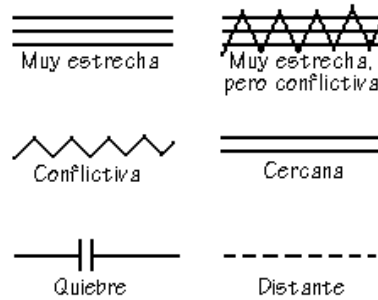

Relaciones habitacionales

Una familia viviendo en un mismo lugar se señala con una línea punteada alrededor de los integrantes que comparten habitación; alrededor de dicha línea puede ir indicado el período en el cual la familia está junta.

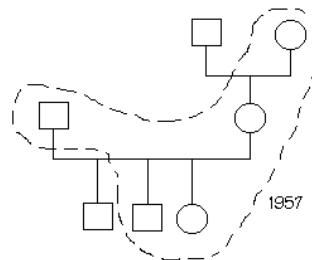

TIPO DE ANÁLISIS

Para la interpretación de los datos, se empleó el análisis narrativo, esta técnica permite explorar el cómo cuentan sus historias los individuos (lo que enfatizan y lo que omiten) ya que esto moldea lo que el individuo puede afirmar sobre su propia vida y es el medio a través del cual se crean las identidades (Rosenwald, 1992, en Álvarez, 2003)

“Los análisis de narraciones parten de una forma específica de secuencialidad. La expresión individual que se va a interpretar se considera primero en función de si forma parte o no de una narración, entonces se analiza. Por un lado se estimulan narraciones y se recogen en la entrevista para reconstruir los procesos biográficos. Por otro, la vida se considera como una narración (Bruner, 1987), para analizar la construcción narrativa de la realidad (Bruner, 1991) sin utilizar un procedimiento de recogida de datos que pretenda explícitamente obtener narraciones” (Flick, 2007, pág. 218).

Por lo tanto, el proceso de un análisis narrativo es sintetizar un agregado de datos coherente. El resultado de esta integración narrativa es una comprensión en retrospectiva de los hechos pasados, según una secuencia temporal continua, para llegar a un determinado fin. Aquí el proceso recursivo se mueve de los datos obtenidos a la emergencia de una determinada trama argumental. Esta trama argumental determina qué datos deben ser incluidos, con qué orden y con qué final.

El resultado consiste en haber dado sentido a los datos y representado el significado en el contexto en que ocurrió.

El investigador se convierte en aquel que construye y cuenta la historia por medio de un relato, donde a menudo deja oír su voz. Pero en la medida en que la narración quiere ser realista, el investigador debe incluir evidencias y argumentos que apoyen la justificación de la narración ofrecida (Bolívar, 2002).

ANÁLISIS NARRATIVO

RESUMEN DE LA ENTREVISTA

Renata es una joven de 24 años de edad, la hija menor en una familia compuesta por 4 hermanos. Es egresada de la carrera de Psicología de la FES- Zaragoza en 2006. Tiene una buena relación con sus hermanos y su padre, en ocasiones, algunos roces con su madre. Se considera “el centro de todos”, debido a que sus familiares se acercan para contarle sus problemas y pueden confiar en ella. Renata comienza a fumar y beber cuando ingresa a la facultad, antes de ello no lo hacía ni iba a fiestas, más bien se comportaba como la hija que no daba problemas.

Al entrar a la licenciatura comienza a beber e integrarse a un grupo de amigas, las cuales también bebían. Su forma de beber iba en aumento hasta llegar el punto de hacerlo diario y de tres a cuatro caguamas. Sin embargo, Renata no considera que tuviera un problema con el alcohol ya que mantenía buenas calificaciones y creía que el beber en esas cantidades y con esa frecuencia no alteraría sus responsabilidades. Utilizaba los momentos en que bebía para conocer amigos, ser abierta, divertida y amigable.

Se da cuenta que su forma de beber ya es problemática cuando tiene una plática con sus amigas y coinciden en que es muy frecuente y demasiado lo que ingieren, además de que a sus compañeras les había ocasionado problemas fuertes en casa. Deciden beber con menor frecuencia y en menores cantidades; además llegan al acuerdo de que no se presionarían unas a otras para beber.

Actualmente, Renata bebe cada quince días aproximadamente, menciona que no tiene pensado dejar de beber definitivamente, a menos que tenga planes de embarazarse, dejaría de tomar un año antes y durante el tiempo en que alimente a su bebé; sin embargo, el dejar de beber definitivamente es algo que no está en sus planes.

ANÁLISIS

El construccionismo social menciona que las personas construyen su realidad a partir de la interacción con el contexto social al que pertenecen y se ven influidos por la relación con sus pares y con su familia. Es por ello que a continuación se describe la forma en que estos aspectos influyeron en la construcción del sí mismo como bebedora de alcohol de Renata, tomando como herramientas principales la narración ya que es un recurso cultural que cumple con propósitos sociales, y el lenguaje que utilizó durante la entrevista, es decir, el cómo lo decía, las palabras que más repetía, su tono de voz, los significados.

Del genograma se desprende que la familia de Renata está formada por seis miembros, padre, madre y cuatro hijos, de los cuales ella es la menor. Se encuentran en la etapa de matrimonio con hijos jóvenes en edad de emanciparse, sin embargo este proceso ha sido muy lento y pareciera que está detenido porque nadie quiere independizarse, por lo que cada hijo ha tenido que presentar determinados síntomas para no tener que pasar a la otra etapa del ciclo familiar. Los tres primeros hijos han dejado la escuela y no se han desarrollado profesional y personalmente: Laura (hermana mayor) que aún habiendo formado su propia familia no está adaptándose a esa etapa, ya que sigue viviendo con sus padres; Alma (segunda hija) intentó suicidarse en dos ocasiones y Daniel (tercer hijo) bebe alcohol frecuentemente (ver Anexo 5).

El genograma, interpretado bajo Enfoque Estructural de la Terapia Familiar, aportó que la interacción y la comunicación entre los miembros de la familia es distante y poco afectiva, lo que la hace una familia dispersa, en la cual cada uno busca su libertad sin lograrlo ya que los límites no son claros puesto que no se permite que cada miembro resuelva sus conflictos; a la madre le cuesta trabajo adaptarse a la transición y cambio de sus hijos, en donde tiene que negociar con ellos, en ocasiones los limita, difícilmente acepta la libertad, no deja que sus hijos decidan por sí mismos y muestra poca confianza. Mientras que el padre permanece en la periferia, pasa la mayor parte del tiempo en el trabajo y parece no comprometerse en las cuestiones de casa.

“Con mi papá es una buena relación, es uno de los papás que trabaja, ha trabajado toda su vida, toda su vida no? Y que entra a trabajar desde las 5 de la mañana y llega hasta las 7 de la noche, se encargaba de darnos la parte económica, eso sí, nunca me faltó nada económicamente, nada (...) Siempre nos cubrió con todo 152. eso, no es uno de los papás más afectivos o al menos no, yo no recuerdo que no iba 153. a los festivales de la primaria ni de la secundaria ni que nos abrazara así mucho, no?”(147 - 153)

Como sistema familiar, evitan el cambio al no enfrentarse a las situaciones de conflicto o a los síntomas que presenta cada miembro.

Para McGoldrick (2003), las familias se repiten a sí mismas, lo que sucede en una generación a menudo se repetirá en la siguiente, es decir, las mismas cuestiones tienden a aparecer de generación en generación, a pesar de que la conducta actual pueda tomar una variedad de formas. En el caso de la familia de Renata, existe una identificación de Laura con su madre, con respecto al rol que desempeña como mujer, ya que a pesar de haber estudiado una carrera técnica no la ejerce y se dedica al hogar, dejando la responsabilidad económica a su esposo quien está en Estados Unidos. Hay una alianza entre Alma y Renata, ambas tienen una relación lejana y conflictiva con la madre.

Muestran una distinción de género en su sistema familiar, en cuanto a que a las mujeres se les exige que sean serviciales hacia los otros, fuertes al resolver alguna situación que se les presente, permanecer en casa al cuidado de los hijos, y es mal visto que la mujer fume, beba alcohol y que salga a fiestas.

“...que la mujer debe estar en su casa, o no salir.” (176-177)... “para mi mamá si hay mucha diferencia entre hombre y mujer. El hombre pues como quiera puede hacer cosas, no? Pero la mujer no, es mal visto que tome, “Qué van a decir, tú te estás preparando y tomando y haciendo eso, o sea cómo y que los peligros que tu corres más”, y cosas así. Entonces era mucho más mal visto.” (415- 419)

Mientras que los hombres permanecen ausentes de las cuestiones familiares, no responsabilizándose de éstas, tienen permitido asistir a fiestas, beber y fumar. Inclusive, la relación de pareja entre padre y madre es distante y pareciera que el padre está excluido del sistema familiar, es un padre ausente; como consecuencia de esto, surgieron síntomas en cada uno de sus miembros, además de que uno de los hijos asume el papel que no cubre el padre.

Este papel no lo toma Daniel, el único hijo varón, parece ser que la que se identifica con el padre y asume su papel es Renata, en el sentido de que es la fuerte, la comprensiva, la que escucha y da consejos, lo que se podría esperar del padre dadas las exigencias de la madre. De ésta manera, Renata asume un rol y poder en la familia que no le corresponden, dejando el rol de hermano menor a Daniel. Por esta razón, la madre no tiene una relación cálida con ella, como con Laura y Daniel, pues comparte el poder con quien no debe. Al respecto, McGoldrick (2003), menciona que el lugar que ocupa la persona dentro de la estructura familiar puede influir su funcionamiento, sus pautas de relación y el tipo de familia que forme en la siguiente generación.

La fuente de apoyo para todos es Renata, cada uno calla sus situaciones familiares y no se abren a manejarlo con la familia para buscar el equilibrio, cuestión que podría convenir a los padres, ya que su relación no está fortalecida ni lista para la emancipación de sus hijos, por que tendrían que retomarse como pareja.

Una de las pautas de relación de su sistema familiar es el no enfrentar los conflictos buscando una manera de evadirlos, ya sea por la ausencia del padre, la sobreprotección de la madre, la conducta de beber de Renata y Daniel, los intentos de suicidio de Alma y la permanencia de Laura y sus hijos en casa de sus padres.

Estas pautas de relación tienen un contexto, cumplen con las conductas que socialmente se esperan de ellos: “aparentar ser una familia unida y funcional”, donde se quiere mucho a sus hijos, aspecto que intentan demostrar cubriendo las necesidades económicas y protegiéndolos.

Renata menciona que su madre tiene algunas ideas tradicionales; en una madre entregada a los hijos pero al mismo tiempo tiende a juzgarlos cuando ellos no cumplen con alguna expectativa:

“Mi mamá es este, posesiva. [...] mi mamá tiene arraigadas muchas ideas, pues no sé, de antes (172-174)... Es muy, muy rencorosa (183)...muy sobreprotectora, de que no quiere que le pase nada a nadie, este, de tanto nos protege de que “No quiero que te pase esto”, que limita en algún momento dado de aquí que sea una madre entregada a los hijos pero al

mismo tiempo tiende a juzgarlos cuando ellos no cumplen con alguna expectativa hacia ellos (190-192)...Y ella incluso, esas cosas decía -Es que ya me decepcionaste porque tú no eras así, o sea, tú eras una niña buena, nunca me contestabas, tú nunca hacías cosas-. Para ella era, el que yo cambiara era -Me decepcionaste a mí (199-202)”

De aquí que para Renata también sea muy importante la familia y la figura materna:

“...mi familia siempre ha lo más, lo más importante de mi vida, o sea creo que primero está mi familia y luego todo lo que se, todo lo que venga no? Mi carrera todo. Pero la, mi familia siempre ha sido muy importante y ha pesado mucho en mí, me ha ayudado mucho y también ha, ha tenido así como algunas dificultades el que sea lo primordial en mi vida, la familia. Mi familia ha tenido mucha influencia en mí y más, más lo que dice mi mamá, no? Este, me pesaba mucho lo que... lo que mi mamá llegue a pensar de mí, digamos que tomaba mis decisiones pero influían mucho en ellas (278-282)”

Esto desarrolló miedo a no cumplir con las expectativas que la familia tiene de ella y a ser juzgada por los otros. De esta manera, construye un yo ideal para su contexto familiar que se ajusta a lo que cree que sus padres y hermanos esperan de ella, este yo ideal es ser servicial, callada, la que siempre escucha, la que no daba problemas, responsable en la escuela y confiable:

“Es como si de pronto yo fuera el centro de todos (47) ... como que todos se dirigen hacia mí (53-54) ...tiene que ver con el carácter que yo tengo en mi casa porque trato de mediar las cosas (56-57) ...siempre estoy ahí para escucharlos y no discuto con ellos (59-60)... esperan más de mí porque siempre he sentido que hay expectativas más exigencias respecto a mí, que esperan que, bueno, ahora ya sea exitosa y bueno muchas cosas, no? ...yo siento que ellos me ven como que...pues como la que lo puede todo, como la fuerte, como la que...la que nada, nada va a tirar, pero...a lo mejor porque yo también quise dar esa imagen...pero en realidad no es así (223-231)”

Tenía que mostrar a una Renata que cumpliera con estas características, por lo que tuvo que ser una buena estudiante y alguien que siempre cumplía con las reglas, ideas que han sido dominantes en su historia, lo que implica que no puede equivocarse o fallar, en cambio tiene que verse como alguien fuerte, que todo lo puede y que difícilmente se cae, imagen que influyó para que su familia la viera como la persona a la que todos se dirigen para hablar de sus cuestiones personales o conflictos entre ellos.

La familia aceptó que ella asumiera este papel porque es la única que tiene una preparación académica más avanzada, a nivel licenciatura. Esto la hace ver como alguien responsable, que va a salir adelante y en quien pueden depositar sus expectativas:

“Mi papá decía -Es que tú debes echarle ganas, mira que eres la única, que te estamos apoyando y nos vamos a sentir muy orgullosos-(72-73)... Y pues mi hermano también digamos que decía a sus amigos -Es que mi hermana esta estudiando, es que mi hermana se está preparando”, y también tuvo muchas expectativas (94-96)”

Pareciera que Renata consideraba que no había una persona en casa que cumpliera con el papel de protector y se ajustó a estas expectativas demostrando que puede ser una persona confiable, responsable y protectora, dando de esta manera a su familia lo que ella necesita. Renata supone que su mamá piensa que ella no necesita un abrazo o una relación más cálida, por la imagen fuerte que ella construyó, la de alguien fuerte que difícilmente se cae. Sin embargo, se ve a sí misma como necesitada de afecto y protección, por ello ha buscado la manera de cubrir estas necesidades fuera de casa.

“... a veces si siento que mi mamá piensa que, que no necesito esa parte del abrazo y esas cosas cuando estoy llorando (235-236)... yo creo que a lo mejor me saturó de todas esas cosas, este, pues a lo mejor me pongo a llorar así fuerte y así muchas otras cosas no? [...] ya sé que no es mi culpa pero yo también siento y eso también me afecta, también me gustaría que alguien llegara y me escuchara, y escuchara lo que yo siento y que escuchara lo que yo les digo (223-231)”

Al entrar a la Universidad se alió a un grupo de amigas con las que creía compartir ideas e historia de vida similares, platicaba con ellas de su vida, de sus problemas y al mismo tiempo, era escuchada y recibía consejos, se permitía realizar conductas que no había experimentado, tales como fumar y beber alcohol. Su grupo de amigas estaba formado por Miriam (la más apegada a Renata), Alicia y Alejandra. Las cuatro estaban en el mismo grupo en la Universidad.

“... Miriam y yo nos identificamos y Alejandra y Alicia se identificaron ellas, entonces, este, su prioridad para Alicia es Alejandra, para Alejandra es Alicia y lo mismo pasa con Miriam y conmigo (1168-1170)... éramos lados contrarios, eee, yo y otra amiga dependíamos mucho de nuestras familias, de lo que dijeran, de lo que pensaba la gente, de “Hay que quedar bien”, cosas así no? Y las otras dos eran el lado opuesto... de nosotras no? De que nosotras pensábamos. De que no, no, no “Hay que revelarnos, si quieres tomar toma” [...] eran historias así como, como. Que diferentes pero manteníamos el equilibrio (613-620)”.

Existía una relación complementaria entre ellas. Renata y Miriam dependían más de su familia, de lo que dijera o pensara la gente; en cambio, Alicia y Alejandra eran las que se rebelaban, las atrevidas, su lado opuesto. Por ello, su grupo era amalgamado, ya que existía un complemento en esos opuestos y mantenían el equilibrio.

“...nosotras le decíamos a ellas cosas de lo que nosotras aprendimos y ellas nos decían cosas que nosotras necesitábamos, por ejemplo para independizarnos un poco de la familia ya que ya no nos pesara tanto los regaños a lo mejor de mamá o de papá de o de, de que..., estuviéramos pensando “Y qué va a pensar la gente ya qué va a decir la gente”, y ellas nos daban esa parte que nosotras necesitábamos como la seguridad de decir “Y qué me importa lo que diga [...]y como que... ellas nos daban esa parte que a nosotras nos hacía falta y nosotras le dábamos esa otra parte, entonces como que se mantenía el equilibrio entre nosotras, al menos entre nosotras 4 y, y este, se hizo muy así amalgamada esa relación porque siempre estábamos juntas, o sea, si, si una faltaba, hacíamos hasta lo imposible porque estuviera (621-634)”

Las ideas de sus amigas promovieron que comenzara a independizarse de su familia y a que no le pesaran tanto las expectativas que tenían de ella, con lo que pretendió rebelarse ante las ideas tradicionales en las que se basaban las reglas familiares, sin embargo, lo que hizo fue cambiar el cumplir con las reglas de su casa por las reglas de su nuevo grupo.

“Era como sentirse parte del, pues del grupo no? En el que todas fumaban pues y yo también tenía que fumar (337-339)...empezaban a platicar muchas cosas, cosas que yo había, yo no había experimentado en ese momento. Y entonces era así como, como decir “Bueno, a mí también me gustaría experimentar esas cosas (343-346)...”.

“Digamos que mi adolescencia fue cuando yo entré a la facultad, cuando yo ya quería llegar tarde y cuando ya fumaba y cuando ya empezaba a tomar, o sea cuando ya hacía mas cosas(208-210)...ahora ya estoy en la, en la uni..., en la facultad, ya este, pues no hay nadie que me vigile, mis papás... o sea nada”. O sea ya no me daba tanto miedo como cuando era más chica y, y quería experimentar esas sensaciones que ellas habían vivido en su momento, yo quería sentir las pues a lo mejor ahora, no? Y por eso empecé a fumar. Después empezábamos a ir a tomar, y tomábamos y este, se me hacía divertido y se me hacía algo padre, no? Experimentar otras cosas, distintas a las que yo jamás había, había

hecho y este, era así como, como desafiar la autoridad y esas cosas, no? Que yo decía “Ay pues, estoy tomando y nadie me va a decir algo, no? (346-354)”

Las voces de sus amigas sobre sus experiencias con el alcohol influyeron para que ella adquiriera la conducta de beber, con lo que descubrió que esto era una forma para pertenecer a un grupo y que era común dentro de su ambiente universitario.

“...entro a la facultad y empiezo a tener amigos, empiezo a llevarme diferente, a tener cosas más en común y este, hasta incluso el alcohol, que era uno de ellos, porque yo empecé a tomar y empecé a conocer mucha gente (451- 456)... Y pues yo llegaba a mi casa y pues, no sé si no se daban cuenta o no sé si no me querían decir nada o no sé, pues no me decían nada, no? Entonces este, hasta me parecía como emocionante, no? De que empezaba a tomar y que nadie te diga nada y pues te ibas con tus amigas y te la pasabas super padre y este, broma y broma y jugando y empecé a conocer un montón de gente y pues me empezó a gustar, no? Esa parte de empezar a conocer gente y divertirme (354-360)...Pues sí como que me quitó el miedo, es como...como si el empezar a tomar hubiera sido parte de romper las reglas, como decía hace rato, como parte de romper las reglas, de que ya, o sea “Puedo hacer otras cosas”, eso no quiere decir que, que deje de ser yo, entonces cuando yo me empiezo a relacionar con esa gente, pues yo no me imaginaba que pudiera tener contacto con ese tipo de gente, no?(645-649)”

Por ser algo común en su contexto escolar, Renata se permite beber alcohol a pesar de saber que no es algo permitido en casa y que está rompiendo una regla, sin embargo, le permitió relacionarse con sus compañeros en la escuela y ser aceptada por ellos.

Además, para Renata el estar en la Universidad significa “saber qué es lo que quieres y tomar tus propias decisiones”, características que adjudica a una persona adulta, por lo tanto, considera que sus decisiones son las adecuadas, adquiriendo conductas que socialmente se consideran de adultos como el beber alcohol y el fumar.

-¿Tú cómo percibes a una persona universitaria, una persona que este estudiando una carrera?

“¿Cómo la percibo?... (silencio) mmm...pues de entrada... pues supongo que ha de haber luchado mucho para estar ahí no? Y que, bueno, supongo que...yo veo a toda la gent...a toda la gente que inicia una carrera eee, ya no llamemos en la universidad, sino cualquier cosa que haga...pues, si te gusta...si le gusta más bien lo que está haciendo...pues que padre no? ... pues no? pues ya y en la universidad pues...eee, yo pienso que toda la gente ya...piensa, sabe lo que quiere, puede hacer lo que... lo que quiera no?, no sé, si estudiar o no estudiar no sé, pero pues ya [...] tiene toda la gama de decisiones y de toda una gama de cosas, pues en las que él puede elegir, y pues él elegirá, lo, lo mejor que sea para él no?(1293-1303)”

Se dio la oportunidad de beber alcohol en grandes cantidades y frecuentemente, demostrando que podía mantener la multiplicidad de su yo (idea manejada por Gergen, 1992): lo que esperaba de ella su familia, lo que se esperaba de ella en la escuela, lo que esperaban de ella sus amigas y lo que ella creía que quería hacer.

“El alcohol nunca me afectó en, en la escuela, digamos que nunca no, nunca hubo un problema así de que estuviera reprobando materias, que hubiera salido baja por irme a tomar o que dejara de hacer las tareas por tomar, no (481- 483)... [mamá] y me decía “No es que ustedes toman demasiado, es que ya tienen un problema con el alcohol”. Y yo le decía “No, no es cierto, no es cierto”. Porque en ese momento pues no pensábamos así, o sea estábamos divirtiéndonos, tomábamos y pues ya (496- 498)... Entonces era como una parte de decirle a mi mamá “No es cierto, ya ves, puedo .hacer esto y puedo hacer lo otro, y lo puedo hacer bien”. O sea las 2 cosas porque puedo tomar lo que yo quiera pero también

puedo hacer bien lo que yo quiera en... puedo hacer las cosas bien en mi escuela, o sea no... En lo que, en lo que, digamos que es mi obligación y mi responsabilidad a parte de ayudarte en la casa [...] yo por eso decía "No es cierto, no voy a dejar de tomar porque no tienes razón, no tienes razón de que yo esté descuidando las cosas". O sea más que aparte de...sentirme mal físicamente al otro día y que ya en la noche ya no puedas, y las desveladas y todo eso, pero decía "Pues no estoy dejando nada, o sea no me está afectando en nada". Y era lo que yo pensaba (531- 541)... fue una parte importante de, de, de empezar a defender mis cosas, porque cuando ellos me dijeron que no debía de, no debía de tomar porque eso estaba mal y porque además iba a descuidar mis cosas, yo me hice mucho más madura y dije "No, yo puedo con la escuela y puedo hacerlo bien, entonces puedo hacer lo que quiero, puedo tomar...y puedo tomar a lo mejor bien seguido, y eso no quiere decir que voy a descuidar ...nada (956-962)... yo le decía "No, pero es que mira, que vamos muy bien en la escuela(494- 495)... yo te demuestro con papeles y mis calificaciones que no, no, no estoy bajando en la escuela, que voy bien, que estoy bien y que no he reprobado ninguna materia(518- 520)"

Renata fue aumentando rápidamente la cantidad de alcohol que consumía y la frecuencia con que lo hacía, comenzó embriagándose con cuatro caguamas, dos veces a la semana, hasta llegar al límite de que éstas ya no provocaban ningún efecto, consumiéndolas diariamente.

"...al principio era poco...tres veces a la semana, si se podía más, más, o sea era así, muy continuamente...a la hora que fuera, fuera lunes, martes, miércoles, no importaba el día, o sea, nos íbamos todas (364-381)"

-...ese sentirse medio mareada en ese momento cuando comenzabas a beber ¿Cuánto era? (394-397)

"Pues no sé, yo creo que como tres, tres **caguamas**, tres y media, algo así, pero era sí, muy continuo.

...tomaba tres veces a la semana cuando no iba mal digamos, porque a veces nos aventábamos la semana completa, que no tomábamos la misma cantidad pero a lo mejor el lunes me tomaba una, una solamente y el martes me tomaba a lo mejor tres y luego el miércoles a lo mejor nada más la mitad de una, pero era toda la semana que llegabas con aliento alcohólico (409- 414)... Ya el alcohol ya no nos hacía, o sea si al principio para ponernos bien borrachas, borrachas, borrachas, o al menos para mí, que yo casi no tomaba y no estaba habituada al alcohol, como a las 4, yo creo que ya estaba yo este pues borracha. [...] A las 4 caguamas. [...] Cuatro y media a lo mucho ya estaba borracha y de pronto te tomaba ya después de tiempo, ya me tomaba las cuatro y media y no sentía nada, como si, pues como si no pasara nada(466-469)".

"...hacía cosas que nunca había hecho, o sea en cuestión..., no solamente del tomar, no era solamente el implicar tomar, sino por ejemplo empezar a conocer gente y hablarles de diferente forma, llevarme de diferente forma, pues yo antes era medio... Siempre he tenido amigos y no sé por qué siempre me juntaba con la gente que era más despapayosa de la escuela, siempre me juntaba con ellos, pero nunca hacía lo que ellos hacían, o sea yo no, yo no me sentía parte de (442- 448)... Entonces llegó el momento en que pues ya tomábamos de más (465)... No, no llegaba ese momento en el que dijera "Ya no quiero". O el que ya te sientes mareada y dices "Pues ya no". O sea no llegaba ese momento, como que si ya, ya me hice más resistente al alcohol. Entonces empezábamos a tomar cada vez y en mayores cantidades (475- 478)... Entonces pues a mí como que sé, se me hacía difícil "Cómo voy a hablar con él, si yo soy tan seria y tan callada qué voy a hablar con él". Entonces este, como empecé, empezar a tomar del alcohol era romper la regla, luego yo rompí la regla del fumar y luego rompí la regla de irme a las fiestas y muchas cosas, entonces empecé a cambiar porque mi comportamiento, porque bueno y...sí podía romper esas reglas que eran las más fuertes, porque eran las que tenían, digamos con las que tenía más problemas en mi casa, de que empezaba a ingerir demasiado alcohol, porque no poder romper otras reglas, como el por qué tener que ser tan seria a lo mejor, no? Por qué, por qué pensar que no, no me puedo llevar bien con esa persona aunque yo ya lo vea así como...como que bien diferente, como que, a lo mejor nada que ver conmigo, decía "¿Por qué no?, o sea por qué no me puedo llevar bien con él, y de pronto me di cuenta que sí podía, o sea cuando empezaba a

tomar alcohol pues empezaba, empezaba a como, a comunicarme, no?(651-664)... yo me sentía bien porque ya pues digamos que tenía otra forma de relacionarme a parte de la que yo ya conocía, o sea, otra forma distinta, empecé a tener muchos amigos y que se siguen manteniendo(672-674)”

Al beber alcohol, Renata construyó un contexto en el cual se permitía interactuar con sus pares al descubrir que podía ser o comportarse de otra manera que no fuera seria, pues no sabía cómo convivir con los demás y utilizó al alcohol para hacerlo. Descubrió que podía ser sociable y relacionarse con personas que llamaba “despapas”. Cuando bebía se daba la oportunidad de ser desinhibida; de esta manera se da cuenta que puede relacionarse con personas con las cuales no podía hacerlo.

Renata utilizaba al alcohol como una herramienta para poder seguir unida a su grupo de amigas, ya que también existía cierta presión por parte de ellas para que lo hiciera.

-¿cómo crees que te veían tus amigas?

“Mmm, (reaccionó como si no hubiera esperado la pregunta), pues igual, era así como, parte, parte de ser...parte del grupo, o sea pues es que yo desde que entré a la facultad pues las conocí a ellas y... [...] desde la semana ya andábamos juntas, entonces siempre hemos estado juntas, entonces, ¿cómo me veían? Como...pues como la que...tenía, compartía ideas parecidas a las de ellas, no siempre pero...si este...ideas muy parecidas a las de ellas, nos divertíamos juntas, en ese momento pues no teníamos muchos problemas de “¿Qué vamos a hacer más adelante, qué va a ser de nuestra vida?”, cosas así, pues estábamos pasando por...el proceso de empezar la carrera...yo, de empezar a tomar y de empezar a fumar, entonces este, pues no había, no había muchos problemas entre nosotros(1125-1135)”

“...de que para divertirse era tomar, o sea si no tomábamos era así como pues que aburrido (546-547)... [las amigas le decían] “No, no seas payasa, toma”, que no sé qué y a fuerza tenías que tomar (742-743)... llegábamos las 4 que siempre estábamos, casi siempre eran puras fiestas de nosotras 4, casi siempre no? Y este, y bueno, hacíamos las fiestas y lo primero que decíamos antes de llegar a la casa, decíamos “¿Qué vamos a comprar para tomar?”. Entonces ya llegábamos con todo, con el alcohol, con todo, o sea ya era como regla el que teníamos que tener este, pues algo para tomar (554-559)... era un grupo pues tan, no sé, tan amalgamado que bastaba con que una que hiciera algo para que todo el mundo dijera “Si” (597-599).

Pareciera que al beber alcohol en grandes cantidades y aparentando que tenía el control de su forma de beber, Renata pretendía modificar el significado de mujer que se construyó en su familia, y con ello creer que era independiente y madura.

“Y fue una manera de ellos entender que ya, estaba independizada, fue como mostrarle a mi mamá esas caras que ella no quería ver pero que... esas caras malas que, que no que los papás no quieren ver de sus hijos, pero que finalmente me di la oportunidad de liberarme un poco de ahí y volverme más independiente porque si ahora yo voy y fumo delante de mi mamá, mi mamá ya no me dice nada, no quiere decir que esté... de acuerdo con eso, pero, respeta lo que yo decido, si yo quiero fumar, ella me puede decir “te va a hacer daño”, pero no me dice “Déjalo”, empezó a respetar mis... pues a mí, o sea a, a mis decisiones (947-955)... entonces bueno...también fue parte de que mis papás también se dieron cuenta de que...pues que ya crecí y que bueno, soy responsable de mis, de mis cosas, y hasta la confianza eee, porque también gané mucho más de confianza, porque a pesar de que yo tomaba...ee, o sea, nunca hice nada así como...que pudiera arriesgarme a mí misma (968-972)... y eso...rompió los esquemas de mi mamá también, no? Porque la mujer no puede hacer eso...y cuando yo le demostré que sí podía, que sí podía...este...tomar y hacer a lo mejor lo que hace un hombre...y que sabía cuidarme también, pero todo era bajo mis consecuencias...ella también entendió muchas cosas...que no es cierto, que un, una mujer

no, no siempre tiene que seguir los parámetros que ella piensa y no tiene que hacer lo que, lo que culturalmente se tiene que hacer (981-987)”

En el estado de embriaguez encontraba una manera de equilibrarse emocionalmente, era una fuga a las exigencias familiares y sociales; pretendía modificar su historia agregándole algo que a ella le gustara y disfrutara, por ello ocupó al alcohol como forma de diversión, además de que le provocaba seguridad para hablar, conducirse con los demás y realizar las actividades correspondientes en la escuela. Sin embargo, todo ello era una forma más de evadir su realidad, al no gustarle lo que vivía, enmascara su relación con el alcohol.

“... yo me di cuenta que sí había otras formas, había otras, había otras formas y hasta incluso ya de, pues de pensar, porque muchos dirían que el alcohol es así como que, no tomo porque es muy malo y yo lo sé o sea, yo sé que el alcohol no me va a dejar nada bueno y yo sé que me voy a morir, no?, si morirme así, sí seguiré así, no? Pero... también a veces es parte de que, pues es parte como de liberarte (683-688)... Pues...pues que el alcohol tuvo una función importante, fue el que...si no la más adecuada, la forma más adecuada de hacer las cosas, pero fue importante porque...pues a mí, me permitió hacer cosas que no conocía, no? Mmm, me llevó al fondo, pero también me dejó salir, o sea me llevó a los límites del alcohol por decirlo de alguna forma...pero también me, pues me dejó muchas cosas buenas en algún momento, este, amigos que de verdad valoro y quiero mucho...y que este, y que bueno...este, ahí se siguen manteniendo(940-946)... el alcohol nunca sustituyó nada en, nada importante en mi vida ee, así que, digamos que, haya dejado cosas fundamentales, vitales para mi vida por el alcohol...más bien como que lo complementaba, era la parte de la diversión por la parte de las responsabilidades y obligaciones que, que yo tenía (964- 968)... yo creo que de no haberla pasado, no haber pasado esa crisis así con un problema de alcohol, así muy fuerte como el que, en el, con, como en el que estuve en los límites de que casi, casi me...me quedaba así con, en el alcohol para siempre, este...pues no era, no hubiera pasado todo esto y poco a poco me hubiera dado cuenta de que...tenía cadenas y que quería romper (989-993)... Algo bueno me tiene que salir, no todo lo, no todo lo que parece malo tiene que ser así, hay algo bueno que le podemos sacar...y el alcohol fue así...parece malo pero a mí me dejó cosas... buenas.(1004-1006) ... para mí el tomar alcohol no fue como una experiencia así, “que no la quiero volver a hacer ni la quiero experimentar y que fue lo peor”, en realidad no, en realidad me...me dejó muchas cosas...buenas entonces este... fue una experiencia no?, bueno creo que...los errores si se aprenden de ellos pues...dejarán de ser errores, y el alcohol, si fue, si es un error porque bueno te haces daño y...y bueno muchas cosas no? Pero...bueno pues a mí me dejó mucho como experiencias (1314-1319)...

Renata reconoce que tuvo un problema con el alcohol, sabe que la cantidad y frecuencia con la que bebía no era común, sin embargo se quiere convencer de que al beber mostró su madurez y reafirmó la idea de ser una persona responsable.

“...en algún momento sí me preocupe mucho porque yo sentía que sí ya de verdad tenía un problema así muy fuerte con el alcohol, este, si, ahí si fue cuando dije “le tengo que bajar al alcohol”, o sea, “tengo que, aunque sea tomar menos, menos y menos frecuente”, y, pero no dejarlo, así que haya dicho yo “ya lo voy a dejar, no”(825-830)... un día llegamos, todas así con, después de la borrachera, con una cara así de “Chín”, y este, y empezamos a platicar mucho, no?, que, que teníamos muchas broncas en casa y ahí fue cuando nos dimos cuenta que, que en realidad ya estábamos así como que en un extremo bárbaro del alcohol porque ya, pues era diario y diario llegar bien borrachas, no? Y este...y ahí fue cuando dijimos “No, pues es que ya tenemos un problema con el alcohol, o sea en realidad sí, ya lo tenemos”, y no solamente porque nos digan que...nos digan en casa “Es que estás mal”, es que nosotras, ya es diario, porque empezamos a platicar que... que ya no estábamos tranquilas si no tomábamos, o que... que ya estábamos así como que “Vamos a tomar”. Ya teníamos esa...ansiedad o esa necesidad de tomar y tomar y tomar todo el tiempo, lo más chistoso fue, y donde nos cayó el veinte más fue cuando, fue porque nunca tomábamos solas, si no estábamos las 4 o al menos tres juntas no tomábamos o dos ya por

lo menos, no tomábamos, teníamos que estar acompañadas solas no. Y cuando nosotros nos dimos cuenta que ya tomaba...yo no, yo no, nunca llegué a tomar sola pero si me daban muchas ganas, de tomar sola, estaba en mi casa y decía "Ah, una chelita o algo", o no sé, pero no lo hacía, pero ellas sí, ya empezaban a tomar solas, y tod..., sábado, domingo, lo que fuera, ya empezábamos a tomar este, pues solas y ahí fue cuando dijimos "Y es que sí ya tenemos, de verdad tenemos un problema, tenemos que bajarle al alcohol, ya no, ya no podemos seguir tomando así"(706-739)... sí me di cuenta que sí estaba tomando demasiado [...]cualquier día. [...] cuando yo decidí bajarle fue porque ya me, me di cuenta de que estaba tomando muchísimo no? En exceso. Y si me viera de fuera como una persona extraña a mí, diría que...que estaba to...que tenía un problema [...] pues sí, que tenía un problema de alcoholismo, o sea, en realidad sí tenía un problema, por que si tomaba, tomaba mucho, tomaba y cualquier pretexto era bueno para tomar, cualquiera, y...yo empecé a cambiar en mi casa, empecé a cambiar con mi familia... pues empecé a...a cambiar...este...diferentes formas de pensar, in...sí incluso yo...peleaba mucho con esa parte, yo creo que fue mi arma así fundamental no? De que yo no les...yo iba bien en la escuela y por qué no podía hacer esto no?, yo creo que de ahí me agarré mucho... gran parte de que...de...de por qué no lo puedo hacer entonces, pero sí, sí tenía un problema de alcoholismo, porque tomaba mucho (1249-1266)".

Ahora bebe cada quince días o cada mes y menciona que no está en sus planes dejar de hacerlo, por que cree que ya no tiene un problema con el alcohol y que lo puede controlar.

"... sí tomo eh, no sé, el sábado por ejemplo que me fui a una fiesta tomé, y tomé un buen, un buen, no? Pero para que vuelva a tomar, no sé, a lo mejor hasta dentro de 15 días o 20 días (436-438)... Mmm, dejarlo así que diga "ay no, ya no quiero tomar nunca en mi vida", no, jamás no, hasta ahora, hasta el momento no (824-825)... en este momento no, no es, no es algo que sienta que me este perjudicando, ni en mi vida personal, ni, o no lo siento como un prob... ya no lo siento como un problema, en algún momento sí lo sentí que ya era así como que, sí casi, casi ya era una alcohólica no? Que lo sigo siendo pero bueno, ahora siento que ya, puedo controlarlo un poco mejor, siento, ya siento que ya no es un problema y no, ahorita dejarlo no (831-838)"

Se define a sí misma como una persona libre de expresar sus emociones e independiente. En su familia, considera que es importante más no indispensable y trata de no involucrarse en las cuestiones que no le corresponden, aunque en ocasiones juega el papel de intermediaria. Todavía se considera el punto de unión pero regresa la responsabilidad a quien le corresponde.

"...ahora ya soy más libre en expresar pues todas mis emociones, con quien se las tengo que decir, eh con mi familia cuando algo no me gusta, pues se los digo [...] ya ahora es una carga sí digamos que menos porque ya empecé como a regresar como responsabilidades de cada uno y ya trato de no...pues de no quedarme con sus responsabilidades de cada uno(250-255)... antes estaba muy oprimida pero en este momento, en este momento ya no, en este momento ya me considero como pues alguien independiente en mi familia, [...] puedo tomar mis propias decisiones, que ayudo en lo que puedo y en lo que pues ni modo, ya les dejo su responsabilidad a cada uno y que bueno... creo que soy, soy importante no indispensable, pero soy importante para, como miembro de la familia no? [...] pues soy como, pues no sé, soy como, como el punto de unión, más o menos así los siento, como el punto de unión con todos(288-298)... Entonces como que juego un papel de, de intermediaria, pues soy libre, yo me siento que soy una persona libre, ya hago lo que creo bien para mí, lo que, lo que deseo, y llevo a cabo las cosas que me gustan, este que, que lloro si quiero llorar, que río si quiero reír, que, que no sé, que, que soy lib...que puedo tener libertad en mis sentimientos, en mis emociones y que digo lo que pienso (306-310).

-Ahora ¿cómo concibes a Renata? Yo creo que mucho más madura...pues ahora, te digo...ya no, no sacrifico cosas, hago lo que quiero en el momento que quiero, sin dañar a nadie, bueno, cuando se puede, no? [...] sí, ya no lo hago por...por rebeldía, el tomar

ya no lo hago por rebeldía. O el fumar...lo hago por decisión, porque quiero, porque así lo decidí, no? Y bueno...tomo y ya, o sea, y entonces, ahora soy pues más, ma... siento que soy...pues un poco más madura, y vivo un poco más libre, ya fuera de prejuicios y ese tipo de cosas(994-1002)...”

Esta libertad también la refleja en hacer lo que cree bien para ella, lo que desea y lo que le gusta. Además de que puede expresar lo que piensa de su familia y es libre en sus sentimientos y emociones.

“¿Y ahora por qué tomo? Porque seguimos en el mismo círculo, o sea vamos, voy con mis amigas y dicen pues “Oye ven a una fiesta, este, ya tengo las chelas aquí” O sea, y ya vas, y pues ya tomas no? Pero ya cada quien se hace responsable ahí, cuando era el principio, si eran así de que todas parejas no? Todas tenemos que terminar súper, súper ebrias y ahora no, ahora la que quiere tomar toma, la que no quiere tomar no toma y la que decide mantenerse digamos más o menos bien, pues ya lo decide, ya ahí cada quien toma lo que quiere, ya no hay una, pues una, una represión por las demás de que “Tienes que tomar” y ya no, o sea ahorita ya cada quien(573- 581)... pues ahora si ya nada más es por diversión, por el gusto, por el gusto de tomarme una cerveza en compañía de mis amigas, ya nada más(862-863)... Y... ahora, cuando vamos a tomar un café hablamos de cosas que para las cuatro o bueno, para mí son importantes y nadie divaga, todas estamos entradas en una cosa, estamos platicando, compartiendo y cuando vamos a tomar ya no se me hace tan agradable, por que siempre salen esas platicas de que “ay que fijate que me pasó esto”, cosas así, y no falta que ya este demasiado tomada y empiece a bailar, y empiece, y ya siento que ya no se le da importancia a esa otra persona, que, que esta hablando(877-883)

Con respecto a sus amistades, Renata menciona que ya no hay presión para beber alcohol, en este aspecto también se manifiesta la libertad y la toma de decisiones, pues ya no bebe para pertenecer a un grupo. Ahora puede relacionarse con sus amigas sin que esté presente el alcohol y de la misma manera puede hablar con ellas de lo que le sucede.

En el futuro, se ve a sí misma como una bebedora no frecuente, pero no descarta la posibilidad de seguir bebiendo alcohol.

-¿Cómo ves tu relación con el alcohol en un futuro?

“Yo creo que va a ser menos, yo siento que, que de un futuro va a ser menos, porque ahora ya, pues yo creo que le bajé mucho, mucho al alcohol, no?, y yo creo que posteriormente pues a lo mejor va a ser menos (924-927)”

CONCLUSIONES

El construccionismo propone que la realidad es construida socialmente, de acuerdo a las formas de relación entre las personas y que la manera en que se interactúa con los otros, lo que dicen en cada conversación se convierte en las voces que se van interiorizando construyendo la verdad que cada uno elige para su vida, por lo que niega la existencia de una realidad absoluta.

De aquí se desprende la idea de que las personas se definen a partir de la interacción que tienen con su familia, sus amistades y en su entorno social, ya que se transmiten creencias, ideas, formas de vida, entre otros. El instrumento que más ocupan para ello es el lenguaje, que es determinado por la cultura, y es a través de éste que se puede conocer cómo se define una persona, esta forma de definirse es el resultado de la interacción con los otros, de los discursos que se mantienen con los ellos y que se interiorizan para construir la manera en la que se decide definirse, a lo que se le conoce como sí mismo.

Este sí mismo no es estático, cambia continuamente, en diferentes momentos y contextos, de tal forma que no es un sí mismo unificado sino que adquiere múltiples formas debido a que constantemente se está conversando con esas voces externas que se hacen propias, de tal forma que se reacciona a lo que los otros esperan de uno, a lo que ellos piensan que uno es, a lo que la misma sociedad espera de una persona de acuerdo al lugar que ocupe ya sea en la familia, en el trabajo, en la escuela, en la pareja, en fin , todos los personajes que se pueden desempeñar en distintos escenarios.

Sin embargo, no basta con lo que el exterior aporte para la construcción del self, es el individuo el que elige las voces que hará suyas, las cuales contribuirán en la construcción de su sí mismo.

En este proceso el lenguaje juega un papel importante ya que lo que dicen de uno, cómo lo dicen, en el momento en que lo hacen e incluso la actitud o gesticulación utilizada, influyen en el cómo una persona se define y en cómo narra cada uno su historia.

Partiendo de lo anterior, se exploró el proceso que llevó a Renata a construir uno de estos papeles, el de bebedora de alcohol y no en el sentido de utilizarlo como comúnmente se hace en términos del alcoholismo, sino tomando en cuenta que Renata también ha construido otras formas de definirse, por ejemplo, como una buena estudiante, como hija menor, entre muchas otras.

De esta manera, las ideas, costumbres, significados, que han sido transmitidos a Renata, a través de su sistema familiar, tales como que la mujer debe permanecer en casa y no beber ni fumar, ser buena estudiante obteniendo altas calificaciones, entre otras, determinaron formas de relacionarse entre sus miembros, lo que a su vez influye en cómo se relaciona cada uno con los otros y en su entorno.

Renata narra su historia en un momento en el cual el contexto histórico refleja un incremento alto en el consumo de bebidas alcohólicas y bajo situaciones sociales y culturales donde los medios de comunicación tienen un fuerte impacto en la vida de los individuos por ser la forma en la cual se tiene mayor acceso a la información y de esta

manera persuadir a las personas de hacer suyas determinados discursos, además de que la tecnología ha modificado las formas de relacionarse y comunicarse entre las personas.

Es por ello que Renata, haciendo uso de su bagaje cultural, familiar y personal, va construyendo un sí mismo basado en las expectativas que se tenían de ella, tanto como mujer, como amiga, como profesionalista, como hija y como estudiante.

De esta manera Renata se ve inmiscuida en una fragmentación de su yo, el cual se ha ido modificando a través del tiempo, es decir, no es un yo estático. La manera de verse a sí misma como bebedora de alcohol ha llevado una secuencia en el tiempo. En el pasado, se observaba a Renata poco expresiva, con dificultades al relacionarse con los demás, dispuesta a escuchar y como una buena estudiante.

Se pudo observar que las creencias, ideas, significados y constructos familiares influyen significativamente en la construcción del sí mismo de Renata, con esta idea se relaciona con los otros y con las exigencias de su entorno, lo que a su vez complementará con éstos, modificando continuamente sus ideas y así adquirirá nuevos significados a las conductas comunes de su medio y de las personas con las que interactuó.

En este proceso Renata encuentra al alcohol como medio para explorar nuevas formas de su yo y reconstruirlo continuamente.

Uno de los aspectos encontrados en el análisis es que el lenguaje que utiliza cada persona es una herramienta que permite conocer el cómo se ve así misma, cómo cree que la ven los otros y cómo estas ideas se relacionan entre sí para construir continuamente su sí mismo y determinar las conductas mediante las cuales se permite relacionarse con los otros. A través de su lenguaje (el cómo narraba su historia, lo que decía de sí misma, lo que decía acerca de cómo la ven los demás, y demás) se pudo acceder al sí mismo de Renata, conociendo de esta manera, algunos de los elementos que intervinieron en la decisión de beber alcohol y hacerlo parte de su historia. Pareciera que Renata construyó un discurso para convencerse y convencer a los otros de que su conducta de beber no le provoca conflictos, sin embargo la manera en cómo narró su historia, sus omisiones, sus afirmaciones frecuentes, transmitían otro mensaje.

Es por ello que se llegó a la conclusión que en el proceso de construcción del sí mismo de Renata influyeron su familia, sus pares y el entorno sociocultural de la siguiente manera:

La institución social más importante en la formación de los individuos es la familia, en la cual se aprende una serie de valores, normas, tradiciones y costumbres que van a ser la base de la construcción del self de una persona. En la entrevista Renata expresó que su familia ha sido muy tradicional, por lo que se puede pensar que ella considera que su familia no se ha adaptado a la época, su padre tiene 62 años y su madre 59 años. Por la edad de sus padres, la formación de Renata fue basada en la idea de que el padre es el proveedor y a la madre se le deja la responsabilidad del cuidado y la educación de los hijos, así mismo la mujer tiene que cuidar su imagen ante los demás, la mujer era diferente al varón. Estas formas de llevar sus roles cumplen con las conductas que socialmente se esperan: “aparentar ser una familia unida y funcional”, donde se

quiere mucho a sus hijos, aspecto que intentan demostrar cubriendo las necesidades económicas y protegiéndolos. De esta manera Renata fue adquiriendo la idea de ser mujer, y para ella es muy importante la familia y la figura materna, lo que desarrolló miedo a no cumplir las expectativas que la familia tiene de ella y a ser juzgada por los otros; así es como Renata construye un yo ideal para su contexto familiar que se ajusta a lo que cree que sus padres y hermanos esperan de ella, este yo ideal es ser callada, la que siempre escucha, servicial, la que no daba problemas, responsable en la escuela y confiable.

Aunque mostraba una imagen de ser una persona fuerte, que difícilmente se cae, se ve a sí misma como necesitada de afecto y protección, por ello ha buscado la manera de cubrir estas necesidades fuera de su familia. Es en este aspecto en donde se observa la influencia de los pares.

Comienza a beber en una reunión con amigos, después del término de una relación. En México se suele beber alcohol después de desilusiones amorosas o al terminar relaciones de pareja, es algo que se repite no sólo en los jóvenes, sino también en adultos y es indistinto de hombres o mujeres. Se toman unos cuantos tragos para “olvidar”; y es común estar acompañado de amigos.

En este caso, Renata comienza una nueva etapa en su vida, la universidad, para ella los universitarios son responsables, por lo que ya saben lo que hacen y toman decisiones. Al entrar, encuentra un grupo de amigas con las cuales puede realizar lo que no había hecho hasta ese momento, que es permitirse actuar de manera distinta a como lo hacía anteriormente. Comienza a ir a fiestas y con ello a beber alcohol en cantidades cada vez más grandes. En la actualidad, ir a una reunión o fiesta se relaciona con beber alcohol, en la encuesta que se realizó en la FES Zaragoza se encontró que el 29 % de los que respondieron consumen bebidas alcohólicas una vez por semana.

Hace unos años se consideraba que esta conducta era más frecuente en los varones, sin embargo, en las últimas dos décadas se ha incrementado en las mujeres. Cada vez son más las que beben alcohol como una conducta normal en las reuniones. Se observa en Renata que como parte de ese “ser responsable”, estaba el beber alcohol pensando que no tenía un problema y que podía combinarlo con sus actividades como estudiante sin tener problemas en las calificaciones. Renata entró en una dinámica común en su época, es decir, la mujer universitaria también bebe como los varones y además es responsable en sus actividades. Se asume como bebedora, más no considera que tenga un problema con su manera de beber, ni con la frecuencia ni la cantidad. Es decir, la construcción de sí misma como bebedora de alcohol la asume como algo común dentro de su contexto como estudiante y en su grupo de amigas. Además, al beber se desinhibe y puede conseguir amigos, lo que la hace visualizarse como alguien más sociable.

Es aquí en donde es necesario reflexionar acerca del cómo cada vez más jóvenes se asumen como bebedores de alcohol sin que con ello consideren que pudiesen tener complicaciones con su manera de beber y que de ésta se desprendan enfermedades, accidentes, problemas familiares, pérdidas de empleo o de bienes, en fin.

Es importante mencionar que la elección del grupo de amigos, las personas con las que se relacionan cotidianamente, tiene una influencia importante en la construcción

del sí mismo como bebedor. Nos relacionamos con quienes tienen características, actividades e intereses en común, de esta manera Renata eligió a sus amigas para compartir las actividades escolares, las reuniones, la forma de consumir alcohol e historia de vida.

Las voces de sus amigas sobre sus experiencias con el alcohol influyeron para que ella adquiriera la conducta de beber, con lo que descubrió que esto era una forma para pertenecer a un grupo y que era común dentro de su ambiente universitario, además de que le permitía rebelarse ante las ideas tradicionales en las que se basaban las reglas familiares.

En la actualidad el alcohol es un símbolo de poder y de estatus social, además que la mujer va adquiriendo nuevas conductas sociales que anteriormente eran aceptadas solo para los varones, entre ellas esta su incorporación en el ámbito laboral, ir a reuniones, fumar, beber alcohol, entre otras, debido a una lucha por la igualdad entre géneros.

Pareciera que al beber alcohol en grandes cantidades y aparentando que tenía el control de su forma de beber, Renata pretendía modificar el significado de mujer que se construyó en su familia, y con ello creer que era independiente y madura.

Al igual que Renata muchos jóvenes construyen un discurso con el que justifican su manera de beber, ocultando que puede existir una situación conflictiva, a pesar de que el beber alcohol en grandes cantidades es algo muy común dentro del ambiente Universitario. Podemos llegar a esta conclusión, tomando en cuenta que al realizar la encuesta con los estudiantes de la carrera de Psicología de la FES-Zaragoza, la cual exploró los hábitos en el consumo de alcohol, no se encontró con alguien que quisiera participar en la entrevista para esta tesis.

Es importante señalar que con el método cualitativo se pudo acceder a la subjetividad de la persona mediante el lenguaje, además por ser un método flexible permitió a las investigadoras ser parte de esta subjetividad y darle una interpretación distinta a su historia.

Este análisis proporciona a la Psicología una alternativa más para abordar de manera diferente la conducta de beber alcohol, evitando verla desde una perspectiva aislada e individual en la que en ocasiones se etiqueta y patologiza. Sino que es importante considerar que en la conducta de una persona intervienen distintos factores que van más allá de la dinámica familiar. Debido a que ésta también está inmersa en un contexto, es decir, sus reglas y valores se ven condicionados por el momento histórico y cultural de la época.

Así, al investigar los factores que influyen en las conductas de las personas es necesario tener una visión social, no solo individualista, y tomar en cuenta aquellos factores que determinan la construcción de su sí mismo en los diferentes contextos, ya sea como bebedoras de alcohol, como consumista, como profesionista, como madre, como hija, entre otros.

ANEXOS

ANEXO 1 GUIÓN DE LA ENTREVISTA

Datos generales:

Nombre

- ❖ Edad
- ❖ Ocupación
- ❖ Escolaridad.

Relato de su pasado:

- ❖ Cómo se vio a sí misma.
- ❖ Cómo la veía su familia
- ❖ Cómo la ven sus amigas y pares

Relato de su presente:

- ❖ Cómo se ve a sí misma.
- ❖ Cómo la ve su familia.
- ❖ Cómo la ven sus amigas y pares.

Visualización de su futuro:

- ❖ Cómo se verá a sí misma.
- ❖ Cómo la verá su familia.
- ❖ Cómo la verán sus amigas y pares.

Su vida y el alcohol:

- ❖ Cómo fue su inicio.
- ❖ Cuál fue el desarrollo.
- ❖ Cuál es su presente.
- ❖ Cómo ve su futuro.

Intentos para dejar de beber. Resultados que ha obtenido.

Sugerencias:

- ❖ Para otros bebedores.
- ❖ Para adolescentes que comiencen a beber alcohol.

Rol universitario.

Genograma:

- ❖ Tres generaciones.
- ❖ Relaciones.
- ❖ Personas que consumen alcohol.

ANEXO 2

Entrevista Tesis.

25 de Abril de 2007.

1. **¿Nos puedes decir tu nombre completo por favor?**

2. Renata Contreras Rueda

3. **¿Qué edad tienes?**

4. 24 años

5. **¿A qué dedicas?**

6. Psicología

7. **¿Trabajas en algún otro lado?**

8. Estoy colaborando con el profesor Arturo y estoy dando terapias por mi parte.

9. **¿Hace cuánto tiempo saliste?**

10. Mmm, en el 2006, bueno, en el 2005, porque se cortó en diciembre, o sea, que

11. salimos en 2006, en enero.

12. **Bueno, vamos a iniciar con otros aspectos. Podrías platicarnos acerca de ti para**

13. irnos conociendo un poco más.

14. Soy la más chica de mis hermanos, somos 4, tres mujeres y un hombre, soy la más

15. chica, la que estudió una carrera de licenciatura, soy la única. Vivo con mis papás

16. todavía y la casa donde estoy están todos mis hermanos. Nada más una de mis

17. hermanas es casada, con mis sobrinos y viven ahí donde estamos.

18. **¿Nos podrías hablar de la relación con tus hermanos? ¿Cómo es esa relación?**

19. Me llevo bien con todos, a todos les hablo bien, me llevo bien con todos, discutimos

20. en algunas ocasiones porque digamos que somos diferentes. Con la mayor, como son

21. muchos años de diferencia, casi 12 años, 13, de diferencia entre ella y yo, platicamos

22. pero nunca convivimos como una relación de amigas o que nos contemos secretos o

23. cosas así. No hay tanto, pero me llevo bien con ella, solo platicamos y tenemos una

24. buena relación. Con mi hermano, este... con mi otra hermana, con ella si, también

25. tengo, son varios años de diferencia de edad, pero digamos que con ella si me llevo

26. muy bien.

27. **¿Nos podrías decir su nombre?**

28. Alma

29. **¿Y cuántos años tiene Alma?**

30. Alma tiene 29 años, bueno va a cumplir 31 ya, 30 el próximo mes, entonces con ella

31. si me llevo muy bien. Digamos que crecí con ella, o sea cuando yo era muy chiquita

32. este... me, pues era una relación, pues más cercana y fui aprendiendo de ella muchas

33. cosas incluso hasta a lo mejor el carácter, cosas así. O sea sí era una relación muy

34. fuerte entre ella y yo. Digamos que es con la que puedo confiar, le cuento mis

35. secretos, ella me cuenta sus cosas, puedo hablar de todo con ella. Con mi hermano

36. me llevo bien, como es el único hombre digamos que está en otro rollo, no? O sea

37.con sus amigos y todo eso, pero digamos que me saca a veces, bueno pues, salimos
38.juntos y convivimos. Tampoco él es una persona que hable mucho, entonces este, no
39.le cuenta los secretos a nadie, son sus cosas y difícilmente suelta algo pero conmigo
40.trata de...hablar más o sé más cosas de él y llegamos a platicar a veces de cosas pues
41.cosas muy personales de cada uno de los dos. Él me cuenta algunos problemas que
42.tiene con su novia o cómo se siente, cosas así, pero en general me llevo bien con
43.todos.

**44. Hace un momento decías que tu hermano tampoco es muy abierto, cuando
45.dijiste eso quieres decir que ¿tú tampoco lo eres?**

46. No, no, o sea, bueno es que en general digamos que mis tres hermanos casi no
47.hablan con nadie, este cómo te diré. Es como si de pronto yo fuera el centro de todos,
48.o sea mi mamá habla conmigo, mis hermanas hablan conmigo, o sea todos hablan
49.conmigo, pero entre ellos no se hablan, no se cuentan muchas cosas, parece que hay
50.una relación buena porque todos, si hay en un momento una fiesta o hay que ver
51.películas o el domingo, todos estamos juntos y todos convivimos y nos reímos y todo.
52.Pero no, secretos no se cuentan o cosas así, más personales, entre ellos no se cuentan.
53.Yo me sé algunas cosas de todos pero digamos que como que todos se dirigen hacia
54.mí.

55. ¿Y por qué crees que se de esto?

56. Pues yo creo que también tiene que ver con el carácter que yo tengo en mi casa
57.porque trato de mediar las cosas, a veces cuando hay dificultades en la casa, con mis
58.papás pues hablo con mi mamá y le digo “mira, no le hagas caso”, o este “Todo va a
59.salir mejor”, o “Podemos hacer esto”, o los consuelo, o siempre estoy ahí para
60.escucharlos y no discuto con ellos. O voy con mi hermana y le digo “Mira, a lo mejor
61.la regaste es esto”, “Qué te parece si ahora hacemos esto para que las cosas salgan
62.mejor”, o cosas así. Entonces yo creo que tiene que ver mucho con eso porque
63.siempre estoy para escucharlos, o sea me cuentan muchas cosas y yo los escucho.
64.Digamos que desde que era muy chiquita pues, yo creo que por el amor, de que me
65.protegen todos o de que en algún momento todos me protegieron por ser la más
66.chica, tienen la confianza de poderme decir cosas. Como trato de no juzgarlos lo
67.menos que se puede, pues se acercan un poco más a mí.

**68. ¿Cómo crees que te vea tu familia siendo tú la única que estudiaste una
69.licenciatura?**

70. Pues yo creo que se sienten muy orgullosos. En algún momento me sentí muy
71.presionada, porque cargaba muchos sueños de la mayoría de todos porque mis papás
72.me decían “Es que tú debes echarle ganas, mira que eres la única, que te estamos
73.apoyando y nos vamos a sentir muy orgullosos” y muchas cosas. Y mi hermana me
74.decía “No te vayas a casar, no vayas a cometer un error”. Porque ella quedó
75.embarazada antes de casarse, ya la habían pedido pero ella se embarazó antes. Ah, mi
76.familia ha sido muy tradicional pues mis papás: “No, no, no te puedes embarazar, no
77.puedes cometer ese tipo de cosas hasta que te cases”, no? Entonces este ella le costó

78.mucho trabajo ese error y mi mamá pues de cierta manera pues si la juzgaba porque
79.“Pues cómo es posible que a tu edad, ya estabas pedida”, y que no sé que tantas cosas
80.y ella quedó embarazada. Entonces ella me decía “Tú échale muchas ganas, tú
81.puedes, tú tienes una carrera, vas a ser muy buena”, y cosas así, entonces ella luchaba
82.mucho porque yo no pasara lo que ella pasó porque mi mamá la juzgara o ese tipo de
83.cosas, no? Y con mi otra hermana, pues digamos que ella es muy, muy, muy
84.explosiva, es muy enojona mucho, mucho, o sea ella algo le molesta, si se cae un
85.alfiler o sea ella grita y hace un super escándalo, no? De hecho ella a sus 15 años,
86.tiene un temperamento tan grande que a sus 15 años intentó ya suicidarse, ya son dos
87.veces que intenta hacer este tipo de cosas, este por problemas que a lo mejor no son
88.tan así, tan graves, pero ella tiene un momento que se desespera tanto que este intenta
89.este tipo de cosas. Yo he sido así como digamos su tabla de salvación porque la
90.escucho, porque la entiendo y porque no la juzgo, inclusive ella tiene muchas
91.expectativas en mi. Ella me apoyó mucho, todos me apoyaron mucho pero ella en
92.general más. Si tenía que comprar copias o algo así y no quería pedirle a mi papá, ella
93.me decía “Yo te doy, tú échale ganas, tú puedes, el día que salgas yo voy a ser la más
94.feliz, tú échale muchas ganas”. Y pues mi hermano también digamos que decía a sus
95.amigos “Es que mi hermana esta estudiando, es que mi hermana se está preparando”,
96.y también tuvo muchas expectativas, entonces era un digamos, todos se sienten muy
97.contentos y para mí era complicado porque era cargar con los sueños de todos, sabía
98.que si yo fallaba, en un momento no solamente fallaba yo, o a mi persona o a mi
99.carrera sino también arrastraba los sueños y las esperanzas o las expectativas de toda
100.mi familia. Pero ...ahora que ya salí ya, como que ya sienten una meta lograda igual
101.que yo. Entonces como que va en conjunto, vamos compartiendo esa parte y yo creo
102.que se sienten satisfechos, esperan más de mí porque siempre he sentido que hay
103.expectativas más exigencias respecto a mí, que esperan que, bueno, ahora ya sea
104.exitosa y bueno muchas cosas, no? Que a veces no se pueden, no se pueden cumplir
105.así de manera inmediata pero bueno, ahorita ya se sienten satisfechos con que yo ya
106.haya terminado la carrera.

**107.A mí me entra una curiosidad, hablas de las expectativas de tu familia hacia ti,
108.¿pero cuáles eran tus expectativas de ti misma?**

109.Las mismas pero siento que estaban como con más presión, cuando yo decidí
110.estudiar Psicología, yo recuerdo muy bien que, digamos que, a mis papás no les
111.había dado problemas, secundaria y preparatoria yo iba muy bien, muy bien y no iba
112.a fiestas, no iba a ningún tipo de lugar o sea yo iba a la escuela y regresaba a mi
113.casa. Cuando yo decido estudiar Psicología yo les digo a ellos que tengo el gusto
114.por la Psicología, que me gusta mucho y que eso quiero estudiar, yo recuerdo
115.cuando me decía mi papá “Es que...”, y mi mamá también, decían “¿Tú Psicología?
116.O sea ¿qué vas a hacer? Te vas a morir de hambre, mejor estudia Odontología o
117.abogado o, no sé algo así, algo que, que socialmente sea mejor reconocido que
118.Psicología, o sea por ese tiempo ellos no sabía ni qué era y este...yo decía “No es
119.que yo quiero estudiar eso”, yo me acuerdo que si fue un momento, fue algo así
120.como difícil para mi porque dije “Bueno este, bueno es que mis papás este, esperan

121.algo de mí”, yo dije “No, esto es lo que yo quiero y lo que voy a hacer” Y a lo que
122.me quiero dedicar el resto de mi vida, entonces bueno después yo hablé con ellos y
123.les dije “Es que a mí me gusta la Psicología, mira se pueden hacer muchas cosas”, y
124.les empecé a explicar lo poco que yo sabía del área, porque había tomado la clase
125.optativa de Psicología en el CCH. Entonces yo les platiqué un poco sobre esto y
126.bien o mal lo aceptaron y dijeron “Bueno esta bien, esta bien, no?”, y... cuando yo
127.entré aquí a la carrera me toca en el turno de la tarde y ese es otro problema mmm,
128.digamos que mis papás decían que los que iban en la tarde eran burros, no?,
129.entonces hay que...había que ir en la mañana, entonces yo, cuando a mí me dijeron
130.que yo iba a ir en la tarde me dio mucho gusto porque dije “Yo quería ir en la
131.tarde”, nunca había ido en la tarde y si, si me gusta ir en la tarde pero este, intenté
132.hacer mi cambio por lo que me habían dicho mis papás, entonces este cuando ya no
133.se da el cambio yo me enojé mucho en ese sentido conmigo misma porque dije
134.“Bueno, si tu no querías pues ya no hubieras hecho nada”. Pero bueno, no se dio el
135.cambio y yo hablé con ellos y les dije “Mira, ya hice lo posible, no se puede el
136.cambio y pues me voy a quedar en la tarde y voy a estudiar Psicología y pues ya” de
137.hecho ellos, mis papás jamás se han metido así en, que sean de los papás que me
138.revisen los cuadernos o cómo vas o todo eso, no, nunca ni en la secundaria ni en la
139.primaria, o sea todo era responsabilidad mía y, de la escuela si, toda era mía. Si
140.hacía mis tareas era yo, si hacía lo que tenía que hacer era yo, mis calificaciones
141.pues era...se enteraban pues ya cuando iban a firmar boletas y en la facultad pues
142.yonunca les, nunca me dijeron “Oye...”, me preguntaban “¿Cómo vas?” y yo decía
143.“Pues bien”, pero nada más, no tampoco eran así como que fueran tan estrictos
144. de “¿Y cómo vas, y cómo vas?”.

**145.¿Cómo podrías? Bueno, podrías platicarnos un poquito acerca de la relación
146.que tienes con tus papás, ¿cómo es esta relación con ambos?**

147.Con mi papá es una buena relación, es uno de los papás que trabaja, ha trabajado
148.toda su vida, toda su vida no? Y que entra a trabajar desde las 5 de la mañana y llega
149.hasta las 7 de la noche, se encargaba de darnos la parte económica, eso sí, nunca me
150.faltó nada económicamente, nada. Para la escuela, para todo lo que pedíamos
151.siempre estaba ahí el sustento, la comida, la ropa, todo. Siempre nos cubrió con todo
152.eso, no es uno de los papás más afectivos o al menos no, yo no recuerdo que no iba
153.a los festivales de la primaria ni de la secundaria ni que nos abrazara así mucho, no?
154.Ahora ha cambiado cuando ya todos sus hijos son grandes yo creo también ya bajan
155.sus presiones, ya tiene la oportunidad de acercarse un poco más, es un papá muy
156.alivianado, super buenísima onda porque el sí te deja tomar tus decisiones aunque
157.no esté de acuerdo a veces con ellas pero te deja tomar tus decisiones. Es super
158.relajiento, super bromista, te la pasas muy bien con él, tiene sus malos momentos,
159.sus ratos así que no se aguanta, pero en general es, pues es bien buena onda, no? Y
160.tiene una...Yo lo admiro mucho sobre todo porque creo que es una de las personas
161.que da sin esperar nada a cambio, yo lo veo con mi familia, no con mi familia
162.nuclear sino la extensa, que, o sea, sus hermanos le pueden hacer mil cosas pero él
163.siempre está dispuesto a ayudar, ayudar, ayudar. A veces podríamos decir que hasta

164.a veces esas personas buenas, que en realidad son buenas, se podría decir hasta que
165.son hasta tontos o no sé, porque de todo, pero mi papá es así. Él nunca dura enojado
166.mucho tiempo, yo nunca le he dejado de hablar a mi papá, si nos enojamos y hemos
167.tenido así discusiones fuertes por cosas que no le gusten pero se enoja ahorita, 5
168.minutos y estalla y dice muchas cosas, o sea no te ofende pero si se enoja mucho,
169.pero tú le vas a hablar en una hora y ya está super relajado, super tranquilo y te
170.habla bien y no hay bronca, y nunca sigue la bronca. Entonces con él pues me llevo
171.bien.

172.Mi mamá es este, posesiva. Muy posesiva, es así como, como que... como ella se
173.casó muy joven bueno a los 20 años, los dos son de provincia, pues mi mamá tiene
174.arraigadas muchas ideas, pues no sé, de antes.

175.¿Cómo cuales ideas?

176.Pues por ejemplo las diferencias entre el hombre y la mujer, que la mujer debe estar
177.en su casa, o no salir. Que, ella se dedicó mucho a los hijos, así, su familia es super,
178.super importante, entonces le cuesta mucho trabajo que sus hijos empiecen a tomar
179.decisiones, no porque ella lo evite sino, no porque ella no quiera que seamos
180.independientes sino porque le duele que, no sentirse ya como necesitada por sus
181.hijos, que ya siente que sus hijos ya se están yendo y que bueno ella ya, pues si no
182.vive para sus hijos o para su marido entonces para qué. Entonces le cuesta mucho
183.trabajo. Es muy, muy rencorosa, si alguien le hace algo, difícilmente lo olvida y lo
184.está recordando y recordando mucho tiempo. Y llega un momento en que cuando,
185.bueno hay una dificultad con ella, pues ella si ofende y dice muchas cosas, así como
186.que, que te pueden lastimar muy fuerte y esas cosas, bueno pueden estar, un
187.problema puede estar en un momento ahorita y dentro de una semana te lo vuelve a
188.recordar y te vuelve a recordar que fallaste, que fallaste, que fallaste y así por
189.mucho tiempo hasta que ella, yo creo ya lo va sacando, lo va olvidando poco a poco
190.pero si es así como que...muy sobreprotectora, de que no quiere que le pase nada a
191.nadie, este, de tanto nos protege de que “No quiero que te pase esto”, que limita en
192.algún momento dado, de “No hagas salgas porque te puede pasar algo”, o “No hagas
193.esto porque te puede pasar esto”, aunque tu le des explicaciones de que “No, mira,
194.yo me puedo cuidar o puedo hacer estas cosas o no te voy a fallar o tenme
195.confianza”, ella difícilmente puede aceptar que, pues que seas libre () y con ella
196.pues si tuve dificultades, sobre todo cuando yo empecé a salirme ya un poco del
197.núcleo familiar, cuando ella empezó a ver que yo ya pues hacía cosas distintas,
198.diferentes, que ya llegaba tarde a la (de la) escuela, que empezaba a fumar, o sea
199.cosas así, a ella le costó mucho trabajo. Y ella incluso, esas cosas decía “Es que ya
200.me decepcionaste porque tú no eras así, o sea, tú eras una niña buena, nunca me
201.contestabas, tú nunca hacías cosas”. Para ella era, el que yo cambiara era “Me
202.decepcionaste a mí”, y así varias veces, no? Hasta que, bueno entendió que las cosas
203.cambian y ahora llevamos una mejor relación, claro tuvimos una crisis muy fuerte
204.cuando entré a la facultad, muy, muy fuerte porque era así que, yo llegaba a mi casa
205.y me encerraba en mi cuarto y mi mamá no me hablaba y yo me levantaba tarde o

206.hacía mi tarea y me iba a la escuela y así siempre, porque no, no, era vernos y pelear
207.y pelear y pelear todo el tiempo, porque yo estaba pasando por un momento distinto.
208.Digamos que mi adolescencia fue cuando yo entré a la facultad, cuando yo ya quería
209.llegar tarde y cuando ya fumaba y cuando ya empezaba a tomar, o sea cuando ya
210.hacía mas cosas. Cuando ya le decía “Sabes qué, este, el sábado que quiero ir a una
211.fiesta”. Y me decía “No pero es que, a qué vas a ir a la fiesta, bueno vete a las dos
212.de la tarde y te quiero a las 8”. Y yo decía “Pero no, pues si a esa hora va a empezar
213.me quiero ir a las siete para llegar a las once o doce”, y me decía “No”. Entonces
214.eran muchas broncas porque yo estaba cambiando y como era la más chica, la que
215.nunca le había dado ninguna dificultad pues hubo así un momento de crisis muy
216.fuerte entre ella y yo, pero bueno yo fui a terapia para ver que es lo que me estaba
217.pasando y me ayudó mucho porque empecé a hacer acuerdos con mi mamá, le decía
218.“Yo te doy esto, tú me das esto”, “Yo te doy esto, tú me das esto”. Y pues ahí ya
219.más o menos empezamos a rescatar la relación, a veces si nos seguimos peleando
220.pero ya no es como antes, ya es mucho más relax todo.

**221.Con esto que nos acabas de contar ahorita, tú ¿qué consideras que piensan los
222.demás de ti? Es decir, tu familia. ¿Cómo crees tú que ellos te ven?**

223.Pues yo siento que ellos me ven como que...pues como la que lo puede todo, como
224.la fuerte, como la que...la que nada, nada va a tirar, pero...a lo mejor porque yo
225.también quise dar esa imagen...pero en realidad no es así, y yo se los he dicho, es
226.que, este...porque luego me cuentan así muchos problemas de cada uno y cuando yo
227.me, yo creo que a lo mejor me saturo de todas esa cosas, este, pues a lo mejor me
228.pongo a llorar así fuerte y así muchas otras cosas no? Y me dicen “No, pero, es que
229.no es tu culpa”, ya sé que no es mi culpa pero yo también siento y eso también me
230.afecta, también me gustaría que alguien llegara y me escuchara, y escuchara lo que
231.yo siento y que escuchara lo que yo les digo y que...porque la mamá sobre protege
232.mucho a mi hermana la mayor y a mi hermano o sea, si ella los ve mal, los abraza y
233.los apapacha y todo eso, y digamos que es una relación como más cálida, más de
234.acercamiento y conmigo no, si me habla, si me, si me da un beso, me abraza, pero
235.no es tan seguido, entonces este... a veces si siento que mi mamá piensa que, que no
236.necesito esa parte del abrazo y esas cosas cuando estoy llorando. Cuando estoy
237.llorando... este, así que me siento mal por alguna situación mía, y mi mamá me ve
238.llorando, no recuerdo que mi mamá alguna vez me haya, me haya abrazado y me
239.haya dicho “Todo está bien”. Si me dice “Tranquila, vamos a tratar de, de ver cómo
240.le hacemos para que salgas de este problema, no te preocupes tú puedes, yo confío
241.en ti, y que vas a salir de esto”, así pero un acercamiento, pues no, entonces siento
242.que me conciben como algo muy, algo muy fuerte que...que difícilmente se cae.

243.¿Y eso cómo te hace sentir a ti?

244.Eso...cuando no lo podía manejar este, era una carga bien pesada, muy, muy
245.pesada, sentía que entonces yo no me podía doblar, entonces yo no podía llorar, yo
246.no podía sentirme débil, ni hacer que ellos me vieran débil, que aún a pesar de que
247.este, por dentro me estuviera llevando la fregada, por cierta situación, yo tenía que

248.reírme para que no me vieran mal y era una carga bien pesada, y bueno ahora ya, ya
249.entendí esta parte no? Que no, no es así, no necesariamente tiene que ser así y
250.entonces pues ahora ya soy más libre en expresar pues todas mis emociones, con
251.quien se las tengo que decir, eh con mi familia cuando algo no me gusta, pues se los
252.digo y “Me hace sentir así, no me gusta tu actitud porque me haces sentir así. Y
253.bueno, ya ahora es una carga sí digamos que menos porque ya empecé como a
254.regresar como responsabilidades de cada uno y ya trato de no...pues de no
255.quedarme con sus responsabilidades de cada uno.

**256.Hace un rato tú mencionaste que a la mejor tú habías contribuido para que
257.ellos te vieran así como la fuerte o la que no se dobla. ¿Qué fue lo que tú hiciste
258.para que ellos construyeran esa idea de ti?**

259.Porque cuando yo veía llorar a mi mamá yo no lloraba, yo siempre le decía “Mira
260.todo va a salir bien, tenemos que pensar más claro, tienes que calmarte para que
261.puedas pensar y tomar decisiones más tranquila, no te preocupes yo te voy a ayudar,
262.vamos a buscar una solución a esto que te está pasando”, o le ayudaba digamos así,
263.pero yo no me ponía mal, me ponía mal sola pero cuando yo estaba sola decía “Chín
264.ya...”.

265.¿Qué es ponerse mal?

266. Pues ponerme a llorar y ponerme a pensar cosas de, pues “No es cierto o sea las
267.cosas no están tan bien o sea si es difícil y si, si siento que yo tampoco voy a poder
268.con esto”. Pero esto no se los decía a ellos.

**269.¿Y qué te llevaba a no decírselos, a tener una imagen diferente a la que tal vez
270.cómo te sentías, enfrente de ellos?**

271.Porque yo sentía que más que, que, que no les ayudaba a nada, que si yo llegaba con
272.una actitud pesimista pues nadie se iba a hacer que se pusieran más mal. Entonces
273.pues yo no quería que, que eso pasara no? Yo quería ayudarlos y una forma era
274.decirles, o sea tratar de sacarlos a ellos aunque, aunque yo me sintiera mal igual que
275.ellos, pero yo les decía “No, no, no, todo va a salir bien, todo tiene que ser así, este
276.va, va a funcionar y te voy ayudar”. Y escuchaba, y escuchaba y escuchaba pero yo
277.no les decía lo que pensaba de ese problema no? Sino nada más escuchaba y trataba
278.de ayudarlos porque mi familia siempre ha lo más, lo más importante de mi vida, o
279.sea creo que primero está mi familia y luego todo lo que se, todo lo que venga no?
280.Mi carrera todo. Pero la, mi familia siempre ha sido muy importante y ha pesado
281.mucho en mi, me ha ayudado mucho y también ha, ha tenido así como algunas
282.dificultades el que sea lo primordial en mi vida, la familia. Entonces este, pues
283.siempre me enfocaba en ayudarles () y ellos también me ayudan mucho.

**284.Hace un rato te preguntaba que ¿Qué creías que los demás, o sea los de tu
285.familia pensaban de ti? Y me contestaste, pero ahora quisiera que me**

**286.contestaras ¿qué es lo que piensas de ti misma dentro de tu familia, como
287.miembro de tu familia?**

288.Pues lo que yo... yo pienso de mi misma es que, pues es que ya, que antes estaba
289.muy oprimida pero en este momento, en este momento ya no, en este momento ya
290.me considero como pues alguien independiente en mi familia, o sea si es mi familia,
291.son mis hermanos pero de manera individual, que puedo hacer, puedo tomar mis
292.propias decisiones, que ayudo en lo que puedo y en lo que pues ni modo, ya les dejo
293.su responsabilidad a cada uno y que bueno... creo que soy, soy importante no
294.indispensable, pero soy importante para, como miembro de la familia no? Que, que
295.no, no sé, no sería lo mismo si alguno de ellos faltara incluyéndome a mí también
296.no? No sería la, no sería lo mismo y bueno, yo siento que, creo que, pues soy como,
297.pues no sé, soy como, como el punto de unión, más o menos así los siento, como el
298.punto de unión con todos, porque si alguien se enoja, parece chistoso pero me dicen
299.“Ay, dile a tal persona que esto no?”, y la otra me dice “Dile a tal persona que esto”,
300.entonces yo les digo “No le voy a decir a nadie, háblenlo ustedes”. Entonces este,
301.terminan hablando, no? Entonces como que juego un papel de, de intermediaria a
302.veces pero finalmente se logra que se junten ellos, no? Se digan lo que se tienen que
303.decir, creo que más o menos por ahí.

**304.Si pudiéramos sacar a Renata de este ámbito familiar ¿qué podríamos, qué
305.podrías decirme de ella?**

306.Mmm, pues que es libre, yo me siento que soy una persona libre, ya hago lo que
307.creo bien para mí, lo que, lo que deseo, y llevo a cabo las cosas que me gustan, este
308.que, que lloro si quiero llorar, que río si quiero reír, que, que no sé, que, que soy
309.lib...que puedo tener libertad en mis sentimientos, en mis emociones y que digo lo
310.que pienso.

311.¿Cómo llegaste hasta este punto, a pensar esto de ti misma?

312.Pues después de que ya me di cuenta que parte de la, de lo, de la familia,
313.porque...yo no...digamos que tomaba mis decisiones pero influían mucho en ellas,
314.no?, antes de que yo tomara una decisión y le decía a mis papás o a mis hermanos
315.“¿Oye qué piensas de eso?, ¿Oye qué piensas de lo otro?” Y casi, casi, el que...lo
316.que dijera la mayoría, digamos que me inclinaba a esa decisión, no? Y bueno ahora
317.ya no porque eso, eso era como una ayuda, no? Pero también era difícil porque
318.entonces ya me tenía que someter a lo que varios de ellos dijeran, no? Entonces
319.ahora ya, pues ya no, porque también era cargar con muchas cosas de ellos,
320.entonces ya decidí que ya, que ya no quería hacer eso, ya no quería este, ponerme
321.abajo para que estuvieran arriba de mí. Entonces dije... quería hacer... empezar a
322. tomar mis propias decisiones yo sola y que me, y que tuviera mis propios errores
323.para aprender de ellos y tuviera que vivir lo que tuviera que vivir pues para poder
324.disfrutar las cosas ser yo, ser libre.

**325.Bueno, hace un rato nos comentabas que cuando entraste a la facultad, para ti
326.cómo que vienes iniciando tu adolescencia porque empezabas a hacer cosas
327.diferentes entre ellas estaba el fumar, el salir a las fiestas y el ingerir alcohol.**

**328.¿Cómo fue que tomaste estas decisiones, cómo fue que te empezó a llamar la
329.atención estas cosas por ejemplo?**

330.Cuando yo entré a la facultad yo no fumaba, yo llegué a fumar alguna vez en el
331.CCH pero uuuyyy, muy esporádicamente, cuando yo entré a la facultad este,
332.digamos que toda mi sección fumaba, fumaba un montón, no? O sea era cigarro tras
333.cigarro y cada clase fumaban y fumaban y fumaban, entonces una vez yo empecé a,
334.a fumar así nada más, estábamos ahí, ofrecieron cigarros y yo dije “Bueno, es uno,
335.no? No pasa nada con uno” y fumé, empecé a fumar. Y después como empezamos a
336.hacer grupos y el grupo en el que yo estaba pues todo el mundo fumaba entonces
337.empecé a fumar este ya más seguido, ya más continuamente y pues ya más no? Era
338.como sentirse parte del, pues del grupo no? En el que todas fumaban pues y yo
339.también tenía que fumar. Tampoco no lo sentí así como que para pertenecer, no?
340.Para sentirme este, parte de ellas sino como parte de, de hacer otras cosas que nu...
341.que no había hecho, no? () que ellas contaban cosas de así que “No, que cuando nos
342.fuimos, que yo empecé a fumar no sé desde cuando”, que este, que tomar y que las
343.fiestas el la..., en el CCH y en la secundaria y bueno, empezaban a platicar muchas
344.cosas, cosas que yo había, yo no había experimentado en ese momento. Y entonces
345.era así como, como decir “Bueno, a mí también me gustaría experimentar esas
346.cosas, no?, ¿Por qué no hacerlo ahora? Ahora, pues ahora ya estoy en la, en la
347.uni..., en la facultad, ya este, pues no hay nadie que me vigile, mis papás... o sea
348.nada”. O sea ya no me daba tanto miedo como cuando era más chica y, y quería
349.experimentar esas sensaciones que ellas habían vivido en su momento, yo quería
350.sentirlas pues a lo mejor ahora, no? Y por eso empecé a fumar. Después
351.empezábamos a ir a tomar, y tomábamos y este, se me hacía divertido y se me hacía
352.algo padre, no? Experimentar otras cosas, distintas a las que yo jamás había, había
353.hecho y este, era así como, como desafiar la autoridad y esas cosas, no? Que yo
354.decía “Ay pues, estoy tomando y nadie me va a decir algo, no?” Y pues yo llegaba a
355.mi casa y pues, no sé si no se daban cuenta o no sé si no me querían decir nada o no
356.sé, pues no me decían nada, no? Entonces este, hasta me parecía como emocionante,
357.no? De que empezaba a tomar y que nadie te diga nada y pues te ibas con tus amigas
358.y te la pasabas super padre y este, broma y broma y jugando y empecé a conocer un
359.montón de gente y pues me empezó a gustar, no? Esa parte de empezar a conocer
360.gente y divertirme.

361.¿A qué edad empezaste a ingerir alcohol?

362.A los 18, 19 años, cuando entré a la facultad, sí, es más o menos a esa edad.

363.¿Y qué tan frecuente a era cuando iban a beber?

364.Este, al principio era poco, yo casi no, al principio si, no, casi no me quedaba en la
365.escuela, yo tenía mi novio entonces este, yo me iba a mi casa rapidísimo, no? Para,
366.para verlo, pero después terminé yo con él y digamos que ese también fue un
367.detonante, porque cuando yo terminé con él, me puse muy mal, me puse muy triste
368.y cosas así, entonces yo le... mi mamá me decía “Es que diviértete, que no sé que,
369.que lo vas a olvidar, que no sé que”. Fue la primera vez que mi mamá me dejaba en

380.la casa de una amiga, yo nunca me había quedado en la casa de una amiga, entonces
381.esa vez yo creo que mi mamá me vio así tan mal que me dijo pues “diviértete no?”
382.O sea y es la primer vez que me deja ir así con toda, con todas las ganas, contenta
383.de “Vete, vete, no?” Entonces me dejó ir, esa fue la primer vez que yo tomé en una
384.fiesta y que estaba yo así medio triste y no sé que, y empecé a tomar y tomar, y se
385.empezó a unir más así como que más el grupo, y ya después de ahí bueno pues era
386.así como que muy seguido, no? Este no sé tres veces a la semana, si se podía más,
387.más, o sea era así, muy continuamente. Sí, nunca faltábamos a clases, o sea, sí, eso
388.sí, nunca, nunca faltábamos a clases, siempre entraba yo a todas mis clases. Pero si
389.era... salíamos a las 6 nos íbamos a tomar o era a las 8 y nos íbamos a tomar. O sea,
390.a la hora que fuera, fuera lunes, martes, miércoles, no importaba el día, o sea, nos
391.íbamos todas, digamos que todas estábamos este, pues así como, en lo mismo que
392.entrábamos a clases y salíamos y nos íbamos a tomar. Pues no sé era muy, muy
393.seguido.

394.¿Y qué tanto bebían?

395.Pues yo me acuerdo que nunca me... las primeras veces, la primera vez si me puse
396.una pero así muy mal, sí, que ya no me acordaba de nada, es decir... claro que no
397.tomaba tan seguido pues se me subió un montón. Y ya después ya no, como yo tenía
398.que llegar a mi casa y no... sí eso sí, no podía faltar a mi casa, pues yo le hablaba a
399.mi mamá y le decía “Sabes qué, me voy a quedar en la casa de una amiga” y me
400.decía “No, te vienes”. Entonces era así como que, tomaba pero tenía que irme bien
401.para poder llegar a mi casa pues lo mejor que se pudiera, no? Entonces tomaba, no
402.sé, hasta sentirme medio mareada y dejar de tomar, hasta que ya se me, se me
403.empezaba a bajar poquito y ya me iba a mi casa.

404.Y ese sentirse medio mareada en ese momento cuando comenzabas a beber
405.¿Cuánto era?

406.Pues no sé, yo creo que como tres, tres cahuamas, tres y media, algo así, pero era sí,
407.muy continuo.

408.En tu casa ¿qué significa el que una persona beba alcohol?

409.No hay mucho problema, mi papá toma o tomaba, ya no toma mucho, pero mi papá
410.toma, mi hermano también toma, de hecho de vez en cuando todos toman así en una
411.fiesta pues todos toman una cerveza, el problema no era el tomar sino el que yo lo
412.estuviera haciendo cuando pues ellos no lo sabían y a ellos no les gustaba que ...

413.Y ¿tú cómo sabías que nos les gustaba?

414.Porque mi hermano tomaba y él sí tomaba pues muy seguido, no? Entonces mi
415.mamá pues si lo regañaba no? Y le decía “No es que te voy a meter a Alcohólicos
416.Anónimos”, y que no sé qué y que no sé cuanto y que “Ya estás tomando
417.demasiado” y que no sé que. “Que está bien tomar una vez cada 8 días o cada 15
418.días pero es que tú ya te la agarras de seguido y de seguido”. Entonces, eso le decía
419.mi mamá a mi hermano, entonces yo tomaba pues casi parecido porque tomaba 3
420.veces a la semana cuando no iba mal digamos, porque a veces nos aventábamos la
421.semana completa, que no tomábamos la misma cantidad pero a lo mejor el lunes me
422.tomaba una, una solamente y el martes me tomaba a lo mejor tres y luego el

423.miércoles a lo mejor nada más la mitad de una, no sé, pero era toda la semana que
424.llegabas con aliento alcohólico. Entonces pues ahí no era algo así como...y menos
425.siendo mujer, o sea lo que les decía hace un momento que para mi mamá si hay
426.mucho diferencia entre hombre y mujer. El hombre pues como quiera puede hacer
427.cosas, no? Pero la mujer no, es mal visto que tome, “Qué van a decir, tú te estás
428.preparando y tomando y haciendo eso, o sea cómo y que los peligros que tu corres
429.más”, y cosas así. Entonces era mucho más mal visto.

430.Y ¿tú que pensabas acerca de que tú estabas bebiendo?

431.Yo pensaba que era normal, o sea en realidad nunca me ha causado un problema de
432.decir este “Oye no, no se debe de tomar”, o cosas así. No, no en verdad nunca lo he
433.pensado, me...no quería llegar borracha no porque no tuviera ganas de seguir
434.tomando sino porque no quería tener problemas en mi casa y que empezaran a
435.decirme “Ay que no sé qué, que tú te vas con...” Pero no porque no quisiera seguir
436.tomando, o sea si yo le hubiera hablado a mi mamá y tuviera... hubiera tenido la
437.oportunidad de quedarme yo creo que me pongo unas pero bien buenas y cada, bien
438.seguido. Pero como no tenía esa oportunidad pues no, entonces era así como relax
439.para poder llegar a mi casa bien y no tener problemas en mi casa. Pero no, nunca he
440.tenido así problemas “Por qué tomo y eso está mal”, y, no, nunca me ha causado así
441.un problema o una dificultad.

442.¿Y actualmente?

443.No, actualmente ya..., yo cuando salí de la facultad, bueno, antes ya tomaba mucho
444.menos, ya por lo menos era nada más cada viernes o cada 15 días que nos íbamos a
445.tomar, no? Y en sí en alguna fiesta que nos invitaban tomábamos pero no... Y
446.ahorita no ya, este... sí tomo eh, no sé, el sábado por ejemplo que me fui a una
447.fiesta tomé, y tomé un buen, un buen, no? Pero para que vuelva a tomar, no sé, a lo
448.mejor hasta dentro de 15 días o 20 días, o sea como que ya... Es que yo siento que
449.era como parte de querer experimentar ese, ese, esas experiencias y que ahora que
450.ya lo experimenté como que ya no tiene mucho chiste.

451.¿Cómo te sentías en ese momento que estabas experimentando eso?

452.Pues bien padre por que te digo que era como, como que hacía cosas que nunca
453.había hecho, o sea en cuestión..., no solamente del tomar, no era solamente el
454.implicar tomar, sino por ejemplo empezar a conocer gente y hablarles de diferente
455.forma, llevarme de diferente forma, pues yo antes era mies medio... Siempre he
456.tenido amigos y no sé por qué siempre me juntaba con la gente que era más
457.despapayosa de la escuela, siempre me juntaba con ellos, pero nunca hacía lo que
458.ellos hacían, o sea yo no, yo no me sentía parte de. Sí me hablaban bien, nos
459.llevábamos muy bien y todo pero pues como no hacía lo que ellos hacían, pues
460.como que, esa parte no, pues no..., ahí era donde no encajábamos totalmente. Y
461.entro a la facultad y empiezo a tener amigos, empiezo a llevarme diferente, a tener
462.cosas más en común y este, hasta incluso el alcohol, que era uno de ellos, porque yo
463.empecé a tomar y empecé a conocer mucha gente y este, bueno ahora ya me quedé
464.con esos amigos que, que, bueno no vaya a tomar con ellos pero ya son muy buenos

465.amigos. Y este, y fue parte de eso, fue parte de que yo empecé a, pues, a
466.desinhibirme un poco más, no? Yo creo.

467.¿Qué piensas de la relación que tienes con el alcohol?

468.Al principio, yo creo que si se nos hizo, sí se me hizo un problema porque si era
469.bien seguido, o sea era tomar, tomar, tomar. Hicimos al hábito de que, no...
470.Teníamos 5 minutos libres y “Vamos por una chela”. Eso era lo que decíamos, que
471.decíamos y “vamos por una chela” “Vamos por una chela”. O, este, llegaba el fin de
472.semana “Oye, vente a mi casa”, a las 4, como saben que yo no podía llegar tarde “A
473.las 4, vamos a echarnos una chela”. O sea ya habíamos tomado toda la, toda la
474.semana y todavía el sábado la rematábamos, y el sábado si nos poníamos una pero,
475.pero bien fuerte, no? Entonces llegó el momento en que pues ya tomábamos de más,
476.digamos que hicimos como, como una, como que empezamos a... Ya el alcohol ya
477.no nos hacía, o sea si al principio para ponernos bien borrachas, borrachas,
478.borrachas, o al menos para mí, que yo casi no tomaba y no estaba habituada al
479.alcohol, como a las 4, yo creo que ya estaba yo este pues borracha, no?

480.¿A las 4 qué?

481.A las 4 cahuamas.

482.Cahuamas, ajá.

483.Cuatro y media a lo mucho ya estaba borracha y de pronto te tomaba ya después de
484.tiempo, ya me tomaba las cuatro y media y no sentía nada, como si, pues como si no
485.pasara nada. No, no llegaba ese momento en el que dijera “Ya no quiero”. O el que
486.ya te sientes mareada y dices “Pues ya no”. O sea no llegaba ese momento, como
487.que si ya, ya me hice más resistente al alcohol. Entonces empezábamos a tomar cada
488.vez y en mayores cantidades y era pues, ya era, era fuerte porque ya, les digo, era un
489.momento en el que teníamos 5 minutos y “Vámonos por una chela”. Y
490.regresábamos a clases todas, o sea borrachas y lo que fuera, sí llegábamos a clases
491.pero, pues si ya...El alcohol nunca me afectó en, en la escuela, digamos que nunca
492.no, nunca hubo un problema así de que estuviera reprobando materias, que hubiera
493.salido baja por irme a tomar o que dejara de hacer las tareas por tomar, no.

494.¿Alguna otra consecuencia que haya tenido el alcohol en tu vida?

495.En mi vida, pues nada más las broncas con mi mamá porque yo me acuerdo que,
496.que llegaba un momento en que a era tan continuo que en casa diferentes y cuando
497.llegaban a mi casa, mi mamá si se ponía así, porque veía cómo tomábamos, es que
498.tomábamos en cantidades bárbaras y éramos 4 mujeres, no? las que estábamos
499.siempre juntas y, y tomábamos así... Íbamos por un cartón y se acababa y “Vamos
500.por otro”, y ya eran las 7 de la mañana y nosotras seguíamos. Entonces mi mamá si,
501.si se alteraba, no? Es que decía “¡Es que cómo!”. Llegó un momento en que me dijo
502.casi, casi “Ya no quiero que te juntes con ellas porque con ellas lo único que haces
504.es tomar” “Solamente tomas, tomas, tomas, tomas”. Y yo le decía “No, pero es que
505.mira, que vamos muy bien en la escuela, que, que, no, no, no, nada, no?” O sea, y
506.me decía “No es que ustedes toman demasiado, es que ya tienen un problema con el

507.alcohol”. Y yo le decía “No, no es cierto, no es cierto”. Porque en ese momento
508.pues no pensábamos así, o sea estábamos divirtiéndonos, tomábamos y pues ya, no?
509.Y este, y pues esa era la, la mayor consecuencia, que mi mamá pues empezaba a
510.pensar pues que, que, empezaba a hacer otro tipo de cosas y me decía “No es que si
511.ahorita tomas al rato vas a empezar con las drogas y que no sé que tantas cosas”.
512.Pero pues no, o sea en realidad pues eso nunca pasó. Empezábamos a tomar mucho
513.pero... Hasta que todas empezamos, digamos que... Yo empecé a tener muchos
514.problemas en mi casa de que ya se habían dado cuenta de la cantidad de alcohol que
515.tomaba y que, yo creo que ya a partir de que mi mamá se da cuenta que yo empecé a
516.tomar ya ponía más atención en mí. Entonces yo, llegaba a mi casa y me decía
517.“Vienes, vienes con aliento alcohólico”. O sea aunque me tomara una, pues la
518.cerveza es bien escandalosa y ya me decía “Es que vienes tomada y seguro
519.tomaste”, y no sé que. Entonces eran mis mayores problemas en mi casa, el que
520.bueno, ya empezaba a tomar mucho. Y ya pues mis hermanas ya decían “No es que
521.tomas un montón”, que “Ya bájale”, que no sé que, que no sé cuanto. Pero pues no,
522.en ese momento pues no, pues no le bajaba, no? Seguía tomando y así.

**523.¿Qué pensabas tú en ese momento para no, para seguir tomando, para no
524.bajarle, como tú dices?**

525.Pues, este, pues ¿qué pensaba? Pensaba que, que estaba con mis amigas, que me la
526.pasaba super bien y que no tenían razón, porque ellas decían que... Por ejemplo mi
527.mamá decía que, que por tomar yo iba a descuidar la escuela y yo decía “Es que no
528.es cierto”, “O sea yo te demuestro con papeles y mis calificaciones que no, no, no
529.,estoy bajando en la escuela, que voy bien, que estoy bien y que no he reprobado
530.ninguna materia, o sea que no me, o sea no me puedes decir que, que, que por tomar
531.estoy dejando mis obligaciones”. Yo me acuerdo que cuando iba al servicio social,
532.una vez estábamos haciendo un trabajo y estaba yo tomando y mi mamá me vio y
533.me dijo “Ay que mañana te vas a ir al servicio social”. Yo iba temprano, iba en la
534.mañana al servicio social”. Pero no me dijo nada no, o sea nada más me dijo eso de
535.que “Mañana te vas a ir temprano y no quiero que me salgas con que no vas a ir”, y
536.que no sé que. Le dije “Sí”. Entonces toda la noche nos la pasamos tomando una
537.compañera y yo y al otro día, este, ya como a las 7 de la mañana, no dormimos
538.nada, terminé de hacer mi trabajo, imprimí mi trabajo y yo estaba pues medio
539.mareada, no? Y este, y me metí a bañar y me fui al servicio social así, así y salí del
540.servicio social y me fui a la escuela a entregar mi trabajo y a hacer mis cosas.
541.Entonces era como una parte de decirle a mi mamá “No es cierto, ya ves, puedo
542.hacer esto y puedo hacer lo otro, y lo puedo hacer bien”. O sea las 2 cosas porque
543.puedo tomar lo que yo quiera pero también puedo hacer bien lo que yo quiera en...
544.puedo hacer las cosas bien en mi escuela, o sea no... En lo que, en lo que, digamos
545.que es mi obligación y mi responsabilidad a parte de ayudarte en la casa, por que yo
546.siempre les ayudo en la casa, este era, este, hacer bien las cosas en la escuela.
547.Entonces yo por eso decía “No es cierto, no voy a dejar de tomar porque no tienes
548.razón, no tienes razón de que yo esté descuidando las cosas”. O sea más que aparte
549.de...sentirme mal físicamente al otro día y que ya en la noche ya no puedas, y las

550.desveladas y todo eso, pero decía “Pues no estoy dejando nada, o sea no me está
551.afectando en nada”. Y era lo que yo pensaba.

552.¿Por qué tomabas?

553.¿Por que tomaba? Pues yo creo...

554.¿O por qué tomas?

555.Pues yo creo que como que se encerró mucho esa parte con mi circ... con el círculo
556.de que para divertirse era tomar, o sea si no tomábamos era así como pues que
557.burrado, no? Era así de, era así de, este que aburrado es, este, estar en una fiesta y de
558.“¿Qué hacemos, bailamos, platicamos, qué hacemos?”, “Pues hay que tomar para
559.que se alegren o se pongan así, no?”. Y este, era parte de eso.

560.¿Qué hacían cuando ya estaban con alcohol?

561.¿Qué hacíamos cuando ya estábamos bien borrachas?

562.Ajá, o ¿por qué dices que era cuestión de diversión? Porque si no, ¿no estaba

563.divertido?

564.Pues porque empezábamos... es que nosotros, digamos que llegábamos las 4 que
565.siempre estábamos, casi siempre eran puras fiestas de nosotras 4, casi siempre no?
Y 566.este, y bueno, hacíamos las fiestas y lo primero que decíamos antes de llegar a la
567.casa, decíamos “¿Qué vamos a comprar para tomar?”. Entonces ya llegábamos con
568.todo, con el alcohol, con todo, o sea ya era como regla el que teníamos que tener
569.este, pues algo para tomar y empezábamos a... lo primero que hacíamos era llegar,
570.antes de comer, ni comíamos es más, llegábamos y empezábamos a tomar y pues,
571.pues ya. Y cuando empezábamos a incluir a otra gente, pues también ellos se
572.adaptaban a nosotros de que era tomar y tomar, y tomar y tomar. Y después de que
573.empezábamos a tomar pues una ya empezaba a bailar y hacía ridículo y medio y
574.todo mundo ja, ja, ja, y todo mundo muerto de la risa y este, no faltaba quien
575.estuviera vomitando del otro lado y al otro día era de “Oye que te acuerdas que
576.estuviste vomitando y te acuerdas que hiciste esto?”. Y pues era una risa enorme y
577.eran así como las super historias de, super buenísimas, super, buen... de “No, güey,
578.fue una fiesta que estuvo...”

579.¿De lo que había pasado el día anterior?

580.Pues que, que estuvieron vomitando, que “Te acuerdas que hiciste no sé que tantas
581.cosas?”, este, y “Tú que te caíste?”. Y eran anécdotas que nos parecían graciosas y
582.así como que “Vamos a repetir esa, esa fiesta”. Y pues se convirtió así en que
583.íbamos a una fiesta y pues ya. ¿Y ahora por qué tomo? Porque seguimos en el
584.mismo círculo, o sea vamos, voy con mis amigas y dicen pues “Oye ven a una
585.fiesta, este, ya tengo las chelas aquí” O sea, y ya vas, y pues ya tomas no? Pero ya
586.cada quien se hace responsable ahí, cuando era el principio, si eran así de que todas
587.parejas no? Todas tenemos que terminar super, super ebrias y ahora no, ahora la que
588.quiere tomar toma, la que no quiere tomar no toma y la que decide mantenerse

589.digamos más o menos bien, pues ya lo decide, ya ahí cada quien toma lo que quiere,
590.ya no hay una, pues una, una represión por las demás de que “Tienes que tomar y ()
591.ya no, o sea ahorita ya cada quien.

592.Me llama la atención, ahorita tal vez ya mencionaste algunas cosas pero ¿qué?,

593.¿cuáles fueron esos factores que influyeron para que tú bebieras

594.constantemente o en las cantidades en que bebías, cuáles eran esos factores?

595.Desde que yo tomaba constantemente, era porque estábamos, digamos... pues
596.juntas siempre... que... pues ellas decían “Vamos”, “Pues si, vamos”.

597.¿Quién era la persona que, que lo decía con más frecuencia o primero lo

598.proponía?

599.Pues es que era tan variado, o sea a veces podía decir yo “Vamos” o... y ayer lo dijo
600.otra “Vamos”, o sea siempre hacía una quien decía y todas decían “Si”, o sea, con
601.que una lo dijera todas las demás aceptaban o sea, no había tanto problema de quién
602.lo dijera, con que una lo dijera ya con eso, lo, pues ya con eso, ya nos íbamos a
603.tomar y pues tomábamos, y este, ya pues eso era gran parte no? Porque si a mí se
604.me antojaba hoy pues íbamos a tomar y tomábamos hoy todas, si mañana se le
605.antojaba a alguien más y ella decía pues yo decía “Si, vamos”, y ya también
606.tomábamos el martes, y el miércoles a lo mejor se le antojaba alguien más y ya
607.tomábamos también el miércoles y así, o sea, gran parte era eso, de que era un grupo
608.pues tan, no sé, tan amalgamado que bastaba con que una que hiciera algo para que
609.todo el mundo dijera “Si”.

610.¿Por qué crees que ese grupo estaba así? Bueno, por lo menos tu grupito.

611.¿Por qué estaba así?

612.¿Qué las unía? Aparte del alcohol.

613.Pues muchas cosas, digamos que nos hicimos asó como que amigas, nuestras
614.historias de vida se parecían mucho y...y este, aprendías mucho de las otras, porque
615.si era tomar no? Si tomábamos pero... yo recuerdo que... a mucha gente no le
616.gustaba terminar con nosotras cuando acabamos de tomar porque siempre
617.terminábamos hablando de nuestras vidas, de nuestra parte, así, existencial y que
618.“yo tengo esta bronca” y que “¿Cómo le hago?, y la otra decía “No pues sabes que,
619.que yo le hice así, no sabes que, que si, si te entiendo”, cosas así. Entonces... se
620.unían muchas cosas.

621.Y nos podrías decir ¿cuáles eran esas cosas que se unían o que se parecían en

622.sus historias de vida?

623.Mhu, por ejemplo...uh...por, es que éramos lados contrarios, eee, yo y otra amiga
624.dependíamos mucho de nuestras familias, de lo que dijeran, de lo que pensaba la
625.gente, de “Hay que quedar bien”, cosas así no? Y las otras dos eran el lado
626.opuesto... de nosotras no? De que nosotras pensábamos. De que no, no, no “Hay
627.que revelarnos, si quieres tomar toma”. Y yo me acuerdo que se aventaban unas
628.broncas con su, con sus familias, con sus mamás de que casi, casi las corrían y ellas

629.seguían haciendo lo mismo y no cambiaban. Entonces, este, eran historias así como,
630.como. Que diferentes pero manteníamos el equilibrio, nosotras le decíamos a ellas
631.cosas de lo que nosotras aprendimos y ellas nos decían cosas que nosotras
632.necesitábamos, por ejemplo para independizarnos un poco de la familia ya que ya
633.no nos pesara tanto los regañíos a lo mejor de mamá o de papá de o de, de que...,
634.estuviéramos pensando “Y qué va a pensar la gente ya qué va a decir la gente”, y
635.ellas nos daban esa parte que nosotras necesitábamos como la seguridad de decir “Y
636.qué me importa lo que diga, no?”, y cuando ellos, ellas tenían broncas así muy
637.fuertes con su mamá que “pues que no me quiere”, o cosas así, nosotros le
638.decíamos no pues “A lo mejor lo hace por esto tu mamá, o lo hace por el otro”, o, o
639.yo podía entender ciertas cosas y ellas decían, “Bueno igual y sí,” y como que...
640.ellas nos daban esa parte que a nosotras nos hacía falta y nosotras le dábamos esa
641.otra parte, entonces como que se mantenía el equilibrio entre nosotras, al menos
642.entre nosotras 4 y, y este, se hizo muy así amalgamada esa relación porque siempre
643.estábamos juntas, o sea, si, si una faltaba, hacíamos hasta lo imposible porque
644.estuviera, y, y bueno, ya si de plano no podía, bueno pues ya, pero siempre las 4, las
645.4, las 4, las 4, lo que decíamos eee, las 4, las 4, las 4, las4, porque teníamos que
646.estar juntas, entonces por eso éramos así como que...muy...pues, muy
647.amalgamadas.

**648.Ahorita te preguntamos que cómo eee, que cuáles eran esos factores que habían
649.influido para que ustedes debieran, pero ahora, eee, te voy a preguntar, ¿cómo
650.ha influido o cómo influyó en ese momento el alcohol en tu comportamiento?,
651.por que mencionabas que cuando bebías te comenzabas a relacionar con las
652.personas y conociste a mucha gente, entonces a mí me empieza la duda ¿cómo
653.fue que el alcohol te ayudó...te... influyó en tu comportamiento de alguna u
654.otra manera?**

655.Pues sí como que me quitó el miedo, es como...como si el empezar a tomar hubiera
656.sido parte de romper las reglas, como decía hace rato, como parte de romper las
657.reglas, de que ya, o sea “Puedo hacer otras cosas”, eso no quiere decir que, que deje
658.de ser yo, entonces cuando yo me empiezo a relacionar con esa gente, pues yo no
659.me imaginaba que pudiera tener contacto con ese tipo de gente, no? Porque pues
660.eran así como que super relagientos y super este, de esos así como bien... pues no
661.sé, bien, bien locos que se la pasan haciendo cada cosa y así, no? Entonces pues a
662.mí como que sé, se me hacía difícil “Cómo voy a hablar con él, si yo soy tan seria y
663.tan callada qué voy a hablar con él”. Entonces este, como empecé, empezar a tomar
664.del alcohol era romper la regla, luego yo rompí la regla del fumar y luego rompí la
665.regla de irme a las fiestas y muchas cosas, entonces empecé a cambiar porque mi
666.comportamiento, porque bueno y...sí podía romper esas reglas que eran las más
667.fuertes, porque eran las que tenían, digamos con las que tenía más problemas en mi
668.casa, de que empezaba a ingerir demasiado alcohol, porque no poder romper otras
669.reglas, como el por qué tener que ser tan seria a lo mejor, no? Por qué, por qué
670.pensar que no, no me puedo llevar bien con esa persona aunque yo ya lo vea así
671.como...como que bien diferente, como que, a lo mejor nada que ver conmigo, decía

672. “¿Por qué no?, o sea por qué no me puedo llevar bien con él, y de pronto me di
673.cuenta que sí podía, o sea cuando empezaba a tomar alcohol pues empezaba,
674.empezaba a como, a comunicarme, no? Y cuando después me los encontraba y
675.resulta que, que todavía seguía esa relación, no solamente había sido ese, ese día
676.que había tomado sino que ya era ¡para siempre! Y empezamos a tener esa... y ya
677.mi comportamiento ya... si cuando estaba borracha los, les pegaba y les decía “Oye
678.no te pases de...menso o de pendejo”, o no sé, cuando estaba yo en mi juicio
679también.les decía lo mismo, ya no sentía esa pena de decir “Hay es que qué tal que
680.se enoja”, y si... o sea ya no, o sea porque ellos me hablan, así ya me hablan “Oye
681.es que te vi ayer”, y no sé qué, yo, yo “ah sí” y ya, ya mi comportamiento se portaba
682.igual con ellos y por eso no cambió la relación y yo me sentía bien porque ya pues
683.digamos que tenía otra forma de relacionarme a parte de la que yo ya conocía, o
684.sea, otra forma distinta, empecé a tener muchos amigos y que se siguen
685.manteniendo y que, que aunque ya no tome les sigo hablando igual, me siguen
686.hablando igual, nos seguimos divirtiendo igual, a lo mejor ahora, hoy, me hablan y
687.me dicen “Sabes qué, te invito un café, vamos por un café”, y vamos aunque no
688.estemos con el, con los síntomas de tomar, de alcohol de que estas todo eufórico y
689.todo eso, este, pero ya podemos platicar como si estuviéramos tomando, o sea ja, ja,
690.ja y que tú y que “Cálmate” y que no sé qué, y con un escándalo, si? Que yo ya
691.sabía que podía hacer eso, que podía reaccionar así de esa forma con otra gente, no?
692.Y pues cuando empiezas a tomar alcohol pues te das cuenta que ...() bueno, no sé si
693.a todo el mundo le pasa pero... yo me di cuenta que sí había otras formas, había
694.otras, había otras formas y hasta incluso ya de, pues de pensar, porque muchos
695.dirían que el alcohol es así como que, no tomo porque es muy malo y yo lo sé o sea,
696.yo sé que el alcohol no me va a dejar nada bueno y yo sé que me voy a morir, no?,
697.si morirme así, si seguiré así, no? Pero...también a veces es parte de que, pues es
698.parte como de liberarte, no sé...y pues por eso... por eso, yo creo que es eso,
699.empecé a tomar muy seguido, porque ya tenía a mis amigos, teníamos cosas en
700.común y pues íbamos a echar unas chelas, no? Ahora ya no tanto, no? Ahora si ya,
701.pues ya, ya le di la prioridad de que “Ah vamos a tomar”, y que “Claudia tienes que
702.tomar”, pues ya no, si se da la oportunidad y tengo amigos y tomo, sí tomo y tomo,
703.pues algo pues sí, sí, no hasta ponerme así muy, muy mal, hasta que esté
704.vomitándome pero... sí, sí tomo, tomo mucho... Pero si en un mes, dentro de dos
705.meses no hay, no hay una fiesta, no hay nada, pues estoy tranquila, no estoy de que
706. “Ay quiero tomar, quiero tomar”, no ya no.

**707.¿Cómo fue que llegaste a pensar eee, a de esta manera de que si no hay algo, si
708.no hay una fiesta o algo donde puedas beber no hay problema?**

709.O porque cuan...es que...pues yo...como las cosas fueran cambiando, ya... al final
710.este, todas empezábamos a tener muchas broncas, en casa, sobre todo en casa, no?
711.En la escuela, les digo no, pero en casa todas empezamos a tener muchas, muchas
712.broncas, de que ya, o sea, no solamente a mí me decían que estaba mal, ya se lo
713.decían a las otras tres y también ya llegaba el momento en que...a mí nunca me
714.llegaron a correr, en realidad, de mi casa así que me dijeran “Por el alcohol, por

715.tomar ya lárgate, no?”, no, nunca me llegaron a correr, si me regañaban y me
716.regañaban bien feo, no?, de que tomaba mucho, no?. Pero a ellas si las llegaban a
717.correr, entonces, estaba..., un día llegamos, todas así con, después de la borrachera,
718.con una cara así de “Chín”, y este, y empezamos a platicar mucho, no?, que, que
719.teníamos muchas broncas en casa y ahí fue cuando nos dimos cuenta que, que en
720.realidad ya estábamos así como que en un extremo bárbaro del alcohol porque ya,
721.pues era diario y diario llegar bien borrachas, no? Y este...y ahí fue cuando dijimos
722.“No, pues es que ya tenemos un problema con el alcohol, o sea en realidad sí, ya lo
723.tenemos”, y no solamente porque nos digan que...nos digan en casa “Es que estás
724.mal”, es que nosotras, ya es diario, porque empezamos a platicar que... que ya no
725.estábamos tranquilas si no tomábamos, o que... que ya estábamos así como que
726.“Vamos a tomar”. Ya teníamos esa...ansiedad o esa necesidad de tomar y tomar y
727.tomar todo el tiempo, lo más chistoso fue, y donde nos cayó el veinte más fue
728.cuando, fue porque nunca tomábamos solas, si no estábamos las 4 o al menos tres
729.juntas no tomábamos o dos ya por lo menos, no tomábamos, teníamos que estar
730.acompañadas solas no. Y cuando nosotros nos dimos cuenta que ya tomaba...yo
731.no, yo no, nunca llegué a tomar sola pero si me daban muchas ganas, de tomar sola,
732.estaba en mi casa y decía “Ah, una chelita o algo”, o no sé, pero no lo hacía, pero
733.ellas sí, ya empezaban a tomar solas, y tod..., sábado, domingo, lo que fuera, ya
734.empezábamos a tomar este, pues solas y ahí fue cuando dijimos “Y es que sí ya
735.tenemos, de verdad tenemos un problema, tenemos que bajarle al alcohol, ya no, ya
736.no podemos seguir tomando así”. Y ya no podíamos, nosotras mismas nos poníamos
737.así como...como que...hoy, voy, “Vamos a ir pero nada más vamos a tomar unas”,
738.porque nos picábamos, no?, íbamos y nos picábamos y todo eso, no? No, no, no
739.hasta que estemos bien borrachas, no? Y empezábamos a decir “No, sabes qué, hoy
740.vamos, hoy si vamos a ir”, “Órale, vamos a ir nada más los viernes”. Empezamos
741.con eso, no? Nada más los viernes, vamos a ir y íbamos los viernes nada más, y
741.este, y después decíamos “No, sabes qué, este viernes nos vamos a ir pero nada más
743.nos vamos a tomar 2 cervezas cada quien y ya, nada más y nos vamos a nuestras
744.casas”. Y así empezamos a...a bajarle un poquito, no?, un poquito al alcohol, entre
745.las 4 porque pues era bien difícil, sí era difícil porque, porque luego empezábamos
746.con una, que era la segunda y empezábamos “Ay, una más y ya, palabra que una
747.más”, y dice “No, no, no, nada más dos dijimos y ya”, y nos íbamos, y así
748.empezamos a bajarle, ya después, pues ya a cada quien se le hizo costumbre y ya
749.no, digamos que ahí ya no, ya no era... ahí nos empezamos a desenmalgamar un
750.poquito, y decir, porque alguna vez alguien decía “No, es que yo la verdad tuve una
751.bronca bien fuerte en mi casa, hoy si yo no voy a tomar”, y las otras decían “No”,
752.este... en otra ocasión o en otro momento hubieran dicho “No, no seas payasa,
753.toma”, que no sé qué y a fuerza tenías que tomar, no? Bueno, tampoco te obligaban
754.pero, digamos que había como cierta presión, no? Pero al final de que ya todas
755.tuvimos problemas pues ya todas entendíamos que si alguien no quería tomar
756.porque había tenido una bronca muy fuerte antes, pues ni modo, no? Porque alguna
757.vez me tocaría a mí, y así, cada quien se empezaba a separar de, de bueno, “Sí te
758.acompañó pero yo no quiero tomar”, y ya no, ya no nos exigíamos entre nosotras

759.que fuéramos, pues así las 4, de tomar, y entonces cada quien se empezó a separar y
760.entonces yo... pues ya no, me empezó a aburrir un poco, dije “No, es que no
761.siempre, vamos a una fiesta y siempre tomamos”, y ya luego les decía “No pues
762.ahora vamos a otro lado, ahora vamos a, vamos a acampar, no?”, o... y ya bueno
763.empezamos así y ya después salimos de la carrera y pues yo tenía cosas que hacer, a
764.lo mejor me iba con mi, con mi familia o me iba con unos amigos, y con, a lo mejor
765.con mi familia, no, me tomaba una cerveza y decía ”Ya no quiero, ya no quiero
766.tomar”, y ya no tomaba, o me iba a otra fiesta, o con otros amigos que no tomaban
767.y, pues yo no tomaba tampoco, y no era así de que “ay vamos a tomar”, ya no, como
768.que se empezaron a separar y entonces ya, y ahora nos vemos eee, sobre todo en
769.nuestros cumpleaños nos vemos, y este, la que quiere tomar toma, la que no, no y ya
770.tomamos, cada quien toma, o sea, ya no es de que “Si ya me tomo dos, tú te tomas
771.dos, si yo me tomo cinco, tú te tomas cinco”, ya no es así, ya si las otras se quieren
772.tomar una, y ya no quiero tomar, pues ya, si las otras se quieren poner
773.bien...borrachas, pues también está bien, pero a mí me aburrió tanto esa dinámica
774.de que “Vamos y a tomar, tomar, vamos y a tomar”, aunque siempre era lo mismo,
775.lo mismo, lo mismo, lo mismo, entonces, para mí me aburrió, entonces ya no, lo
776.empecé a dejar un poco, el alcohol ya no, pues ya no.

**777.Ahorita que cuentas que, bueno, que realmente era bastante la cantidad de...de
778.alcohol da que ingerías...este...¿quién remuneraba todo?**

779.Nosotras...para ese entonces, este, lo que nos daban para la escuela...yo me acuerdo
780.que, que...que este, a lo mejor era la más, la que más aportaba, porque en ese
781.tiempo yo estaba trabajando aquí con el profesor Arturo y me, y pues a la semana
782.me daban \$200, no me acuerdo cuánto me daban, pero aparte yo trabajaba en mi
783.casa y me daban \$100, y más o menos a la semana yo venía sacando como \$400 por
784.todo lo que hacía, no? Porque luego hacía trabajos, o tareas, cosas así, no? Y este, y
785.pues, juntaba mi dinero no? Y pues lo que nos daban de los pasajes, les decía que
786.yo, que económicamente a mí nunca me faltó, mi papá me daba 50 pesos diarios
787.no?, entonces, este, alcanzaba perfectamente para mi pasaje y este... por que casi,
788.en realidad no comíamos no? En realidad este, pues yo desayunaba, comíamos
789.antes de venirse cada quien a la escuela, en su casa y salíamos a comprarnos una
790.torta o una quesadilla y ya, y a las clases no? Y ya salíamos y pues a tomar, y pues
791.todas así remunera... ee, a veces yo llevaba más dinero, yo ponía a lo mejor, a lo
792.mejor lo de ese, lo de ese día, a lo mejor al otro día yo ya no tenía y o ponía otra, y
793.así, pero nosotras lo remunerábamos.

**794.¿Afectó económicamente esta... situación, a ti en particular o a alguna de
795.ustedes?**

796.Pues... en aquel momento decías, yo decía que no, porque, porque decía “bueno, lo
797.gasto y todavía me queda pa’ mis pasajes y no me veo así como muy limitada”, de
798..que “no tengo para comer, no tengo para el boleto del metro” pues no pasaba eso
799.no?, pero bueno, en cierto momento pues sí, porque ese dinero pues lo pude haber,
800.junt.. comprarme a lo mejor un pantalón por que muchas de nosotras no nos

801.comprábamos ropa, o sea, o una blusa, pues no porque en la tarde teníamos que ir a
802.tomar, entonces sí tratábamos, todas nos preocupábamos por llevar dinero, porque
803.llegaba un momento en que decíamos “ ay no manches, este, esa persona puso ayer
804.todas”, y nos sentíamos con la obligación ahora nosotros de tener que pagar la
805.cuenta de las demás, como, como algo, así como justo, no? de “ella ya puso ayer
806.pues, ahora no pone nada”, entonces ahora nosotros sí nos preocupábamos por tener
807.dinero, que nunca así, yo al menos yo, no me vi en esa situación de que “chín ahora
808.no tengo para comer oye, me las estoy viendo bien duras para mí pasaje” pues no,
809.porque mi papá me daba a la semana, no? Bueno me daba diario.

**812.Pero llegó el momento en que a lo mejor no te preocupabas porque no tenías
813.dinero, para comer o... no te hacía falta en ese aspecto, pero ¿llegó el momento
814.en el que tal vez sí dijiste “tengo que trabajar o tener más dinero porque quiero
815.tomar al rato o para que ellas no pongan más que yo, pues porque yo quiero
816.tomar”?**

817.Pues... pues sí pensaba en, en, en trabajar para, para, para eso, no? Porque era así
818.como, mis papás no estaban de acuerdo que yo tomara, entonces, para ese tiempo,
819.pues yo ya trabajaba aquí y yo ya no les pedía dinero, a mis papás también, no? Me
820.daban dinero y, cuan, antes de que yo trabajara y pues de ahí iba saliendo, no? Para
821.las cervezas, pero después, como ellos estaba, digamos, como en contra de eso, y yo
822.decía “es que yo no les voy a pedir nada, me lo voy a tomar de mi dinero, o sea ellos
823.no van a, no, no tienen porque sentirse ni tampoco ofendidos ni nada porque tome,
824.porque no les estoy pidiendo a ellos”, sino yo, entonces, sí trababa de juntar dinero,
825.trabajaba de... por eso no me compraba ropa, no me compraba zapatos o ese tipo de
826.cosas, no? Porque decía “no pues hay que tener dinero”, siempre era tener dinero
827.pues para, por si sale una fiesta, por si hay que ir a tomar en la tarde, ese tipo de
828.cosas, no?, pero pues ya, pues también trataba a mis papás de ya no pedirles nada,
829.porque, pasaron muchas cosas en ese tiempo porque, yo empecé así como que “ya
830.no quiero que me den mis papás, ya no quiero que me den mis papás y ahora yo lo
831.quiero hacer solita, y yo lo quiero hacer solita, y, y no quiero que, que vayan a
832.pensar que todo su esfuerzo y todo su dinero que ellos me dan es para tomar y a la
833.mejor sí me lo tomo pero yo sé de donde saco y como le hago” y no sé que,
834.entonces este... pues sí nos preocupábamos todas no?

835.¿Alguna vez has ee, intentado dejar el alcohol?

836.Mmm, dejarlo así que diga “ay no, ya no quiero tomar nunca en mi vida”, no, jamás
837.no, hasta ahora, hasta el momento no. Este, de que me int... ee, en algún momento
838.sí me preocupe mucho porque yo sentía que sí ya de verdad tenía un problema así
839.muy fuerte con el alcohol, este, si, ahí si fue cuando dije “le tengo que bajar al
840.alcohol”, o sea, “tengo que, aunque sea tomar menos, menos y menos frecuente”, y,
841.pero no dejarlo, así que haya dicho yo “ya lo voy a dejar, no”. Yo creo que lo voy a
842.dejar cuando yo decida tener un hijo, ahí sí, ahí sí dejo... si me preguntas ahora
843.¿cuándo vas a dejar de tomar? Te diría “ cuando tenga un hijo”, cuando yo decida
844.que ya me quiero embarazar, ahí sí voy a dejar de tomar y voy a dejar de fumar, en

845.este momento no, no es, no es algo que sienta que me este perjudicando, ni en mi
846.vida personal, ni, o no lo siento como un prob... ya no lo siento como un problema,
847.en algún momento sí lo sentí que ya era así como que, sí casi, casi ya era una
848.alcohólica no? Que lo sigo siendo pero bueno, ahora siento que ya, puedo
849.controlarlo un poco mejor, siento, ya siento que ya no es un problema y no, ahorita
850.dejarlo no, a menos que yo decidiera embarazarme, y decir “ya me quiero
851.embarazar, ahora sí ya”, no sé.

852.¿Solo por esa razón lo dejarías?

853.Sí, solo por esa razón.

**854.Y ¿lo dejarías solamente durante el embarazo, o ya sería como definitivo, o solo
855.durante algún tiempo mientras dura la gestación por ejemplo?**

856.Mmm, no yo creo que ya sería como más definitivo porque yo pienso que, cuando
857.yo decida embarazarme no va a ser algo inmediato, siento que, que, que yo misma
858.pues le he hecho mucho daño a mi cuerpo, no? Tomando y fumando y esas cosas,
859.no? entonces este, si me gustaría que cuando yo tuviera un hijo, pues estuviera yo lo
860.más sana que se pudiera, no? Sé que las cosas no se pueden revertir de un momento
861.a otro pero, si, si yo quisiera embarazarme tendría que dejar un año sin tomar y sin
862.fumar, sin embarazarme y embarazarme hasta el próximo año, y entonces aguantaría
863.el año que... que yo dejaría más aparte lo del embarazo y más aparte pues... pues en
864.lo que mi bebe crece, no? Y después no sé, no sé si me acostumbraría a dejar de
865.tomar o diría “ya no quiero tomar”, y a lo mejor lo dejo, y a lo mejor tomo, si ahora
866.tomo con menos frecuencia, a lo mejor para aquel entonces tomo... menos, a lo
867.mejor solamente... pues una vez al mes o menos, no sé, no sé qué pasaría después,
868.pero, solamente así, definitivamente dejaría el alcohol, solamente así, que decida
869.embarazarme, pero ahorita, ahorita... no.

**870.A mí me queda una duda, decías que el alcohol lo utilizabas anteriormente
871.para... era como un medio para conocer a gente y para divertirte, ahorita
872.¿para qué ocupas el alcohol? Si me dices que las relaciones que antes obtuviste
873.ee, están permanentes, ahora ¿para qué lo utilizas?**

874.Para... pues ahora si ya nada más es por diversión, por el gusto, por el gusto de
875.tomarme una cerveza en compañía de mis amigas, ya nada más.

876.¿Cuál es la diferencia de tomarte una cerveza o tomarte cualquier otra cosa?

877.Pues en realidad ninguna ee, ahorita ya no, si me tomara un café con mis amigas,
878.nos la pasamos muy bien, si me tomo una cerveza con mis amigas también estoy
879.bien, o sea no hay ninguna diferencia, de hecho ya cuando, cuando decidimos que
880.vamos a tomar un café, se me hace hasta más agradable, ya o sea, ya este, se me
881.hace más agradable irnos a tomar un café que decir “ vamos por una chela”, sí me
882.parece igual divertido, y vamos y nos tomamos una chela y platicamos y, a lo mejor
883.nos ponemos medias ebrias pero... pero me, me, ya me agrada más a lo mejor irnos
884.a tomarnos un café.

885.Y ¿cuál te agrada más, cuál es la diferencia ahora?

886.Porque, cuando empezábamos a tomar era divertido que empezaran a hacer locuras,
887.que empezaran a divagar y que nunca nadie pudiera tener una conversación así
888.completamente, una porque todos divagaban, no? Empezábamos a hablar de una
889.cosa y después iba otra y bueno, era así, no? Y... ahora, cuando vamos a tomar un
890.café hablamos de cosas que para las cuatro o bueno, para mí son importantes y nadie
891.divaga, todas estamos entradas en una cosa, estamos platicando, compartiendo y
892.cuando vamos a tomar ya no se me hace tan agradable, por que siempre salen esas
893.platicas de que “ay que fijate que me pasó esto”, cosas así, y no falta que ya este
894.demasiado tomada y empiece a bailar, y empiece, y ya siento que ya no se le da
895.importancia a esa otra persona, que, que esta hablando, entonces ya no se me hace
896.tan agradable eso, antes sí porque antes, pues era divertido, no? Porque todos
897.empezaban a hacer cosas raras y otras cosas y que pues nadie pusiera así como que a
898.preocuparse por cosas y esas cosas no?, no, no era así como, como interesante, no?
899.Era aburrido que, que empezaran a platicar cosas o problemas que decías “ash
900.vienes a divertirte o vienes a qué, no?” antes así era, pero ahora ya no, ahora ya, ya
901.hay cosa importantes para cada una de nosotras, entonces este, vamos a tomar,
902.estamos platicando y todo eso, y empiezan “ay vamos a bailar”, o algo así, y ya la
903.persona que esta platicando, a lo mejor es mi caso, ya no te ponen la misma atención
904.o, o es el lu... es el caso de otra persona y ya no te ponen atención, entonces, ya no
905.se, ya no se hace divertido.

**906.Bueno ¿en qué casos entonces utilizas el alcohol? Porque anteriormente nos
907.dijiste que no, que no has pensado en dejarlo y que todavía ingieres bebida
908.alcohólicas, ee, y por otro lado nos dices que se te hace más agradable el irte a
909.tomar un café, ee, entonces ¿bajo que circunstancias utilizas el alcohol, para
910.qué lo utilizar o por qué todavía no lo has descartado de tu vida?**

911.Porque...pues son diferentes situaciones, no? Porque, porque hago las dos cosas...o
912.sea cuando tengo ganas de ir a tomarme, un café, voy y me tomo un café, y al, y me
913.lo tomo, no?, y, pero por ejemplo, hay una fiesta, no?, con...y pues empiezan a
914.tomar y...pues me tomo una cerveza o dos cervezas y...pues también está bien, o
915.sea hago las dos cosas, no, no sacrifico una por la otra, no? Y...y cuando yo les
916.decía que se me hace más agradable ahora irme a tomar un café que irme a tomar
917.una chela, no quiere decir que cuando yo me voy a tomar una chela y empiecen a
918.hacer ese tipo de cosas no quiere decir que no las disfrute, sí las disfruto y me la
919.paso bien, y me divierto y tomamos y todo, no? Y lo disfruto, pero si yo mañana le
920.digo “Sabes qué, mañana vamos a tomarnos un café” y vamos a tomarnos un café, y
921.voy a tomarme un café y me lo tomo...Entonces siento que no sacrifico ninguna de
922.las dos cosas, o sea, simplemente, son diferentes situaciones, y...y en este momento
923.pues, este...sí se me antoja a veces, pues vamos a una fiesta y hay cerveza y me
924.dicen “¿Quieres una?”, y sí se me antoja, no?, y digo “Si, dámela”. Y me la tomo y
925.me la tomo bien, o sea me la tomo y me gusta y pues me la tomo y a lo mejor me
926.tomo otra y me tomo otra y disfruto la fiesta, la, la...hay veces que voy a fiestas

927.y...no tomo y me la paso muy bien, o sea digo “No, hoy no quiero tomar, no tengo
928.ganas, o me duele el estómago”, o de verdad me duele el estómago, o de plano no
929.quiero tomar, y, y no tomo y voy a las fiestas, pero si quiero tomar, este, pues me la
930.tomo por eso te digo que no lo he descartado porque si digo que no voy a tomar, que
931.ya no lo voy a tomar, entonces diría que jamás voy a tomar y a veces, y a veces no
932.me dan ganas, pero a veces si me dan ganas y si me dan ganas me la tomo, si me
933.dan ganas pues me la tomo, y si quiero salir a un lado o a una fiesta, y sé que van a
934.tomar y yo quiero hacer otra cosa pues voy y, y hago lo que quiero hacer y, aunque
935.no vaya a la fiesta, o sea.

936.¿Cómo ves tu relación con el alcohol en un futuro?

937.Yo creo que va a ser menos, yo siento que, que de un futuro va a ser menos, porque
938.ahora ya, pues yo creo que le bajé mucho, mucho al alcohol, no?, y yo creo que
939.posteriormente pues a lo mejor va a ser menos, sobre todo por lo que les comentaba
940.hace ratito, no? Que, que por un largo periodo me, me...por embarazarme...un
941.largo periodo no, no ingeriría alcohol, entonces yo creo que, yo creo que después de
942.eso pues ya no, ya difícilmente podría empezar otra vez a, a empezar a tomar pero
943.tampoco puedo asegurarlo, o sea, porque, pues no, no sé qué pasaría pero yo,
944.creo...que sería menos, que ingeriría menos alcohol, menos frecuente y sólo en
945.ocasionales por decir de alguna forma si no es que hasta dejo de tomar, porque ya no,
946.ya no quiero tomar.

**947.Con eso que nos has contado hasta ahorita Renata, de...si pudieras decirnos
948.brevemente, contarnos brevemente, o construir e una historia titulada “Renata
949.y la rela...y su relación con el alcohol”, resumiendo todo lo que nos has contado
950.hasta ahorita desde la relación con tus padres, con tus amigos hasta el
951.momento actual, qué me contarías? O ¿qué nos contarías?**

952.Pues...pues que el alcohol tuvo una función importante, fue el que...si no la más
953.adecuada, la forma más adecuada de hacer las cosas, pero fue importante
954.porque...pues a mí, me permitió hacer cosas que no conocía, no? Mmm, me llevó al
955.fondo, pero también me dejó salir, o sea me llevó a los límites del alcohol por
956.decirlo de alguna forma...pero también me, pues me dejó muchas cosas buenas en
957.algún momento, este, amigos que de verdad valoro y quiero mucho...y que este, y
958.que bueno...este, ahí se siguen manteniendo...Con mi familia...mmm, cuando yo
959.decidí tomar...ee, para ellos les costaba mucho trabajo, no? Y fue una manera de
960.ellos entender que ya, estaba independizada, fue como mostrarle a mi mamá esas
961.caras que ella no quería ver pero que... esas caras malas que, que no que los papás
962.no quieren ver de sus hijos, pero que finalmente me di la oportunidad de liberarme
963.un poco de ahí y volverme más independiente porque si ahora yo voy y fumo
964.delante de mi mamá, mi mamá ya no me dice nada, no quiere decir que esté... de
965.acuerdo con eso, pero, respeta lo que yo decido, si yo quiero fumar, ella me puede
966.decir “te va a hacer daño”, pero no me dice “Déjalo”, empezó a respetar mis... pues
967.a mí, o sea a, a mis decisiones, no? Si yo invito a mis amigas, ahora en este
968.momento, yo las invito y tomamos, no me dice nada, y no quiere decir que... que el

969.alcohol sea lo mejor, lo mejor que pude haber hecho, pero fue una parte importante
970.de, de, de empezar a defender mis cosas, porque cuando ellos me dijeron que no
971.debía de, no debía de tomar porque eso estaba mal y porque además iba a descuidar
972.mis cosas, yo me hice mucho más madura y dije “No, yo puedo con la escuela y
973.puedo hacerlo bien, entonces puedo hacer lo que quiero, puedo tomar...y puedo
974.tomar a lo mejor bien seguido, y eso no quiere decir que voy a descuidar ...nada”. Y
975.llegaba yo a la, en la noche bien borracha y a hacer mis tareas, aunque no durmiera,
976.no? Pero me... empe...nunca... el alcohol nunca sustituyó nada en, nada importante
977.en mi vida ee, así que, digamos que, haya dejado cosas fundamentales, vitales para
978.mi vida por el alcohol...más bien como que lo complementaba, era la parte de la
979.diversión por la parte de las responsabilidades y obligaciones que, que yo
980.tenía...entonces bueno...también fue parte de que mis papás también se dieron
981.cuenta de que...pues que ya crecí y que bueno, soy responsable de mis, de mis
982.cosas, y hasta la confianza eee, porque también gané mucho más de confianza,
983.porque a pesar de que yo tomaba...ee, o sea, nunca hice nada así como...que
984.pudiera arriesgarme a mí misma, como que sí, a pesar de que estaba muy
985.tomada...me ponía a pensar en “no es que, no pudo salir a tales horas de tal lado
986.porque...sí me puede pasar algo, mejor aquí me quedo y sigo tomando lo que
987.quieran”, pero no, nunca arriesgué mi vida, así fuerte porque, y pues mis papás te
988.digo me veían tomando en mi casa, así mucho y lo más que hacíamos pues era
989.cantar y gritar y ponernos bien borrachas y ya no faltaba que estuviéramos,
990.vomitando no, pero nunca...nunca me vieron haciendo cosas así como...demasiado
991.arriesgadas, no? Para nosotros mismos, y entonces eso también les daba confianza
992.de que...pues yo pudiera salir, y que sabían que...que solamente iba a tomar, no? Y
993.que, a lo mejor después de tanto tomar pues me iba a dormir, y no pasaba de ahí, y
994.eso...rompió los esquemas de mi mamá también, no? Porque la mujer no puede
995.hacer eso...y cuando yo le demostré que sí podía, que sí podía...este...tomar y
996.hacer a lo mejor lo que hace un hombre...y que sabía cuidarme también, pero todo
997.era bajo mis consecuencias...ella también entendió muchas cosas...que no es cierto,
998.que un, una mujer no, no siempre tiene que seguir los parámetros que ella piensa y
999.no tiene que hacer lo que, lo que culturalmente se tiene que hacer...Son cosas
1000.distintas y puedo hacer las cosas bien...y pues yo creo que fue...pues fue
1001importante, yo creo que de no haberla pasado, no haber pasado esa crisis así con un
1002.problema de alcohol, así muy fuerte como el que, en el, con, como en el que estuve
1003.en los límites de que casi, casi me...me quedaba así con, en el alcohol para
1004.siempre, este...pues no era, no era pasado todo esto y poco a poco mi hubiera dado
1005.cuenta de que...tenía cadenas y que quería romper...

1006.Ahora eee, ¿cómo concibes a Renata?

1007.Yo creo que mucho más madura...pues ahora, te digo...ya no, no sacrifico cosas,
1008.hago lo que quiero en el momento que quiero, sin dañar a nadie, bueno, cuando se
1009.puede, no? Porque a veces no se puede, pero mucho más madura, ahora sí este...
1010.sé, ya no lo hago por...por rebeldía, el tomar ya no lo hago por rebeldía. O el
1011.fumar...lo hago por decisión, porque quiero, porque así lo decidí, no? Y

1012.bueno...tomo y ya, o sea, y entonces, ahora soy pues más, ma... siento que
1013.soy...pues un poco más madura, y vivo un poco más libre, ya fuera de prejuicios y
1014.ese tipo de cosas, no? Más este... pues ya no...ya no...aún me dan miedo hacer
1015.muchas cosas, o sea de que, pues me voy a arriesgar, igual no sale pero...algo,
1016.algo bueno me va a salir, no? Algo bueno me tiene que salir, no todo lo, no todo lo
1017.que parece malo tiene que ser así, hay algo bueno que le podemos sacar...y el
1018.alcohol fue así...parece malo pero a mí me dejó cosas... buenas.

**1019.Con toda esta experiencia que has tenido con el alcohol ¿qué le dirías a otros
jóvenes que inician a beber?**

1021.Pues que...pues cuidado, no? Porque...no todos tenemos la misma suerte, a veces
1022.este... depende mucho también de...de lo que quieras para ti...porque no todos
1023.tenemos la suerte de...de podernos salir tan fácil como, como yo me salí, porque
1024.en realidad no... no fue tan complicado, no? O sea, simplemente un día decidí que
1025.tenía que bajarle y...y le bajé, no? Pero no a todos nos funciona así, no a todos
1026.nos...nos podemos salir...así, entonces...mmm, y hay que tener claro por qué
1027.tomamos, porque, a veces era, eee, puede, se puede convertir en una dependencia
1028.emocional y esa sí es más fuerte de sacar. Y no, mmm, solamente como dos veces
1029.tomé porque me sentía mal, tres veces... decía “es que me siento triste y quiero
1030.una chela y me quiero poner bien peda para llorar”, y no sé que tantas cosas. Lo
1031.llegué a hacer , pero no era tan seguido...tomaba porque decía yo “yo quiero tomar
1032.y me divierto”, más por diversión que por otra cosa, entonces cuando hay algo así
1033.como...una dependencia más emocional o...más difícil empezar a sacarlo,
1034.empezar a alejarlo más bien...o a disminuirle...un poco, y que bueno, asumir las
1035.consecuencias de, de, decidir tomar o no tomar alcohol, todos sabemos que eso es
1036.malo, todos sabemos que el alcohol ...ee..., pues es este... nos va a hacer mucho
1037.daño a nuestro cuerpo, a muchas cosas, no? Como el cigarro, pero si tú decides
1038.asumir las consecuencias de lo que te deje el alcohol...afortunadamente, te digo,
1039.yo nunca me arriesgué, ee...ee...físicamente así de que...arriesgarme a situaciones
1040.fuertes de que, me pudiera pasar algo...este...meterme en problemas y fuertes por
1041.el alcohol...pues no...no, no, no nunca, nunca lo hice, pero este...en mis
1042.consecuencias pues fue... fue, fue mi familia, no? Este, a lo mejor el rechazo de,
1043.en algunos momentos de que... “Oye, ash, estás tomando”, y cosas así, no?, pero
1044.bueno, entenderlo y como, hacer cosas que te permitan, hacer lo que quieres y pues
1045.ya como yo que fui a terapia, no? Me di cuenta que algo estaba pasando y yo fui a
1046.terapia, no? Y pues me ayudó un buen, no? Porque...me aclaró muchas cosas
1047.de...antes de entrar en un rollo así como más fuerte, no? De, de, de una
1048.dependencia más emocional con el alcohol...“que mi mamá no me entiende, me
1049.siento incomprendida y entonces ahora voy a tomar más, y ahora ya no solo voy a
1050.tomar esto, ahora voy a tomar otra cosa...” Porque tampoco nunca rompí las
1051.reglas, no o sea sí... hacía lo que quería pero bajo las reglas que mis papás me
1052.ponen, de “ya no puedes llegar después de las 10:30 a la casa” y a lo mejor yo me
1053.iba a tomar desde las cuatro pero yo a las diez y media ya estaba en mi casa,
1054.aunque me la pasara todo el día tomando, pero yo a las diez y media ya estaba en

1055.mi casa. Entonces tampoco nunca, nunca salí así de las reglas así...totalmente que
1056.me haya así, salido de las reglas, pues no y pues no.

1057.Ok, ¿algún comentario extra que quieras hacernos?

1058.No.

1059.Bueno, te agradecemos mucho proporcionarnos la información.

ANEXO 3

Segunda Entrevista Tesis
28 de Mayo de 2007
Renata Contreras Rueda

1048. Eee, nos mencionabas que bebías constantemente, ¿cómo crees que te veían,
1049. eee por ejemplo, tu familia?

1050... Pues mi mamá varias veces me llegó a decir que estaba decepcionada, me veían
1051 así como si me... me estuviera echando a perder, o algo así, así como “No, no, no,
1052 no hagas esto, porque... este... pues te vas, te vas a acabar, nunca vas a salir de
1053 ahí”. No sé... siento que me concebían así como... mmm... así como que me iba a
1054 echar a perder, como que me estaba echando a perder, al tomar alcohol, si nunca lo
1055 había hecho y, como te digo, que casi nunca rompía las reglas de nada, este, pues
1056 para mi mamá este, pues para mi mamá fue así muy duro y sí, varias veces me dijo
1057. “Es que ya estoy decepcionada de ti porque, pues, ya no eras la, ya no eres la niña
1058. que... que pues, estaba yo acostumbrada a ver”, a la niña que no hacía nada, iba
1059 a la escuela rápido, mmm, casi no salía, no?

1060. ¿Cuándo ella te decía eso, tú qué pensabas?

1061. Pues me sentía bien mal al principio, no? Porque, este... eee... o sea me daban
1062. unas, unas depresiones así bien fuertes, no? Porque bueno... tanto como
1063. depresiones no pero sí me ponía muy melancólica, muy triste, no?, cuando mi
1064. mamá me decía eso, porque siempre la tenía... Mi familia ha tenido mucha
1065. influencia en mí y más, más lo que dice mi mamá, no? Este, me pesaba mucho lo
1066. que... lo que mi mamá llegue a pensar de mí, no? Cuando ella me lo decía, en
1067. aquel tiempo pues yo me sentía muy mal y lloraba y decía “Ay cómo le fallé a
1068. mi mamá”, y todo eso, no?... este, pero ... poco a poco me fui dando cuenta de que
1069. en realidad, eee, yo no le estaba fallando, el que no estaba haciendo las cosas... el
1070. que no estaba haciendo lo que ella... pensaba que estaba bien, o lo que ella... eee,
1071. que estaba haciendo cosas que ella creía que estaba mal no significaba que yo la
1072. estuviera decepcionando, simplemente estaba haciendo cosas distintas, porque,
1073. decepcionarla, para mí era, no sé, que... me fuera a tomar, que... me fuera a hacer
1074. otras cosas, que no quiero llegar a mi casa, que... me valiera queso todo, que
1075. bajara en la escuela, que, o sea que, que fuera... un total desmadre no? Pero en
1076. realidad no, lo único que hacía era tomar el tiempo libre que tenía, en vez de irme a
1077. tomar un café o de sentarme en el... en el pasto a platicar con mis amigas, pues era
1078. a lo mejor irme a tomar una chela, pero no dejaba de hacer lo que... pues lo que
1079. siempre hacía, que era mi escuela, mis tareas, ella siempre me vio tra... siempre
1080. llegaba yo en las noches y me ponía a trabajar, entonces yo decía, no? “Que no
1081. esté haciendo lo que tú crees que debo hacer, no significa que, que te esté
1082. decepcionando porque estoy haciendo lo que me corresponde, que es mi escuela, y
1083. eso sí, nunca, nunca me lo pudo reclamar porque... nunca me dijo “Es que vas a
1084. bajar, es que esto...”. Ah! De hecho nunca me revisaron mis calificaciones, jamás,

1085.pero...cuando ella llegaba a decirme ese tipo de cosas yo decía “Es que no es
1086.cierto”, o sea, “Dime por qué, nada más por que, por que tomo, igual no quiere
1087.decir que deje de ser pues la que te ayuda, la que te escucha, la que todo eso, no?”
1088.Simplemente encontré una forma distinta de, de divertirme a lo mejor sí no es la
1089.más sana, pero...pues tampoco... tampoco estoy dejando nada por, por el alcohol o
1090.por tomar.

**1091.Eee, ¿los demás miembros de tu familia? Mmm, ya nos hablaste de tu
1091.mamá...¿cómo crees que te veían los demás?**

1092.Mi papá...mmm le, le preocupaba que...le preocupaba que yo estuviera en
1093.la...que...como antes yo, yo iba a la casa y ya tomaba y ya me veían como
1094.tomábamos y hasta como, como nos poníamos, este, así de que...si tomábamos
1095.muchísimo y nos poníamos bien borrachas, se preocupaba más por, porque yo no
1096.me sal...por pensar que yo me fuera a otra cosa, y... y me saliera a la calle, y ya
1097.entonces, me pudiera pasar algo por el estado en el que nos poníamos. Pero en
1098.realidad no, nunca...me llegaba a decir “Es que...bájale tantito a...ya no tomes
1099.tanto, no?” A él sí no sentí que...que le...pues que le preocupara así como que
1100.mucho, mucho, mucho no. Sí me decía que le bajara al alcohol, que...pues que no
1101.era bueno pero...pero, como que no le...para él sí no fue un, así como que muy
1102.fuerte de (Toma aire de sorpresa): “¡Está tomando!” No o sea, para él no, creo que
1103.lo tomó más...con más calma. Sí le preocupaba que estuviera yo en la calle
1104.pero...no, no, nunca hizo un comentario así desagradable. Y...con mi hermana la
1105.mayor...eem...no fijate que con mis hermanos no, mi hermana a veces me
1106.defendía, porque mi mamá, luego así que tomaba me decía “Es que tú eres mujer y
1107.que debes de cuidar tu apariencia y que esto y que el otro, que tú no puedes hacer
1108.el otro y esto” Y mi hermano le decía “Es que está joven, déjala que se divierta”
1109.Est...”Pues dale chance, pues que si la vas a tener todo el día encerrada, pues, de
1110.todas maneras lo va a hacer con tu permiso o sin tu permiso” Pues como que mis
1111.hermanos...fueron, como que trataban de acolchonarme esa parte de con mi mamá,
1112.no? Porque era la más dura, en realidad y sigue siendo la más dura, no? De, de
1113.ahí...este, entonces ellos sí me, pues como que me ayudaban, sí me decían este “Si
1114.te vas a otro lado pues por lo menos avísame a mí y dime, sabes qué, le dije a mi
1115.mamá que iba a hacer una tarea pero en realidad no estoy ahí, estoy en otro lado”,
1116.y este...y ya...dice...”Pues ya por lo menos sabemos nosotros pues dónde andas,
1117.no? Y si te llegara a pasar algo pues ya sabemos”...Como que fueron los
1118.cómplices de que anduviera ahí, o sea, nunca así que me hayan reclamado o
1119.reprimido algo, no. Sí me decían “Ya bájale, no?” O sea, me decían “Pues ya no
1120.tomes tanto, te va a hacer daño o ya no fumes tanto”, que también fue una de las
1121.cosas, que empezaba a fumar así mucho, mucho, este, que me decían “Ya no fumes
1122.tanto, te va a hacer daño” Pero eran comentarios que no trascendían, o sea, me
1123.veían y me decían “Sabes que, ya no tomes tanto”, y ya, o sea ahí, ya no, no había
1124.ningún otro comentario, y ya.

1125.Eee, ¿cómo crees que te veían tus amigas?

1126.Mmm, (reaccionó como si no hubiera esperado la pregunta), pues igual, era así
1127.como, parte, parte de ser...parte del grupo, o sea pues es que yo desde que entré a

1128.la facultad pues las conocí a ellas y... desde los...desde la semana ya andábamos
1129.juntas, entonces siempre hemos estado juntas, entonces, ¿cómo me veían?
1130.Como...pues como la que...tenía, compartía ideas parecidas a las de ellas, no
1131.siempre pero...si este...ideas muy parecidas a las de ellas, nos divertíamos juntas,
1132.en ese momento pues no teníamos muchos problemas de “¿Qué vamos a hacer más
1133.adelante, qué va a ser de nuestra vida?”, cosas así, pues estábamos pasando por...el
1134.proceso de empezar la carrera...yo, de empezar a tomar y de empezar a fumar,
1135.entonces este, pues no había, no había muchos problemas entre nosotros y...

1136.¿Nos puedes decir el nombre de ellas?

1137.Aja, Alejandra, Alicia y Miriam.

1138.Y ¿quién de ellas crees que tuvo más influencia en ti?

1139.Mmm, pues tanto como influencia...eee no, porque cad...a cada un...cada una
1140.tenía un toque especial, yo siento. Eee, cada una aportaba cosas importantes
1141.pero...como influenciarme...no sé que tanto, pero con quien me identifiqué y hasta
1142.la fecha, con Miriam, somos así como muy amalgamadas las dos, aún a pesar de
1143.que... de, este...ya no hacemos las mismas cosas de antes, pero aun seguimos
1144.siendo...muy buenas amigas, nos hablam...estamos haciendo la tesis juntas,
1145.entonces, este, todo el tiempo estamos juntas, todo el tiempo. Y tiene algún
1146.problema o yo tengo alguna dificultad, luego, luego le hablo por teléfono y se lo
1147.cuento, o sea, la primera que se entera de todas mis cosas es ella, después las
1148.demás pero en quien pienso primero es en ella para contarle mis cosas, para que
1149.me ayude, par llorar, para cualquier cosa, y siento que ella también me percibe así.
1150.Si, si luego se siente mal me habla por teléfono y me dice “Sabes qué, me siento
1151.mal, necesito hablar, platicar contigo”, voy a su casa, viene a mi casa, o sea...todo
1152.el tiempo, y con ella fue con la que me identifiqué más y siento que ella también
1153.conmigo. A...a Alicia, pues es la, la, con la que nunca te puedes aburrir, siempre
1154.se.está riendo, siempre está diciendo un buen de cosas, siempre,
1155.siempre...pero...para platicar cosas así muy serias y muy personales, muy, muy
1156.personales, eem, com...yo no me siento así con toda la confianza mmm, si lo sabe,
1157.pero es así como...sin entrar en detalles porque...como siempre está bromeando y
1158.siempre está diciendo cosas, no falta que tú le estés contando algo que realmente es
1159.muy importante para ti y quizá te haga una broma, entonces así como que yo siento
1160.que ya no está poniendo mucha atención, entonces...ya me limito a contarle cosas,
1161.y ya. Alejandra pues, Alejandra...mmm, a ella sí la, la respeto mucho en el sentido
1162.de que es muy...siento que es muy brillante, que sabe muchas cosas y que tiene
1163.una forma de decir las cosas muy padres que...que dices ”Guau”, “Sí es cierto,
1164.tenías razón”, no? Y la...si la...digamos que la respeto por esa, por esa parte, y
1165.también con ella, si también puedo contar de todo, no? O sea también, también es,
1166.o sea tampoco te puedes aburrir, no? Y se, se está riendo y diciendo babosada y
1167.media,no? Pero con ella si puedes hablar bien, o sea, solo que... digamos
1168.que...mmm...pues ella se empezó a alejar, no, no se alejó sino que desde el
1169.principio eee, Miriam y yo nos identificamos y Alicia y Alejandra se identificaron
1170.ellas, entonces, este, su prioridad para Alejandra es Alicia, para Alicia es Alejandra

1171 y lo mismo pasa con Miriam y conmigo. Sí nos enteramos de todo lo que nos pasa a
1172 las cuatro pero por tiempos, no sé y, y bueno con Miriam pues fue así.

**1173. ¿Cómo crees que te perciben tus compañeros, los de, los de tu... generación o
1174. de tu salón?**

1175. ¿Cómo me perciben?

1176. Pero en el momento en el que... en el que ustedes estaban en la carrera.

1177. Pus... pues yo creo que al principio éramos como raras, como las raras, o yo como
1178. la rara o no sé, es que, es como... mmm pues sí, sí como la rara porque no, no
1179. teníamos mucho contacto con las otras secciones, nada más era nuestra sección
1180. y... pero después, este, poco a poco yo les fui hablando al, casi a todos, entonces
1181. este... me empecé a llevar muy bien con todos, eee... con la mayoría de todos los
1182. del, los del grupo, le empecé a hablar y... y ¿cómo me percibían? Pues yo creo
1183. que... pues también les caía bien porque sí me llegaba a encontrar a alguien,
1184. mmm... eee podíamos estar en son de broma y jugando, pero también podíamos
1185. sentarnos a hablar de cosas y yo me sentía bien porque también me he
1186. enterado... me, me... siento que me tenían la confianza de contarme cosas, cosas
1187. importantes para ellos.

**1188. Ok, y... en cuanto a tu rol de universitaria, es decir ya estar, eee, cursando
1189. una carrera, específicamente la de psicología, ¿cómo crees que los demás, eee,
1190. vieran, el que tú tomaras esa cantidad de alcohol, o que lo hicieras tan
1191. frecuente, qué crees que pensarían de ti?**

1192. (Risa), Bien chistoso por que se sorprendían, en realidad se sorprendían
1193. porque... mm, nunca me había puesto a pensar qué pensaban de mí cuando me
1194. veían tomando, como universitaria no? Porque, pues no, en realidad nunca se los
1195. pregunte pero, ahorita que lo comentas, cuando iba en séptimo... iba a pedir la
1196. beca... para... la que dan ahí en la escuela, y me encontré a una amiga, que
1197. también toma muchísimo, pero ella ya llevaba arrastrando como seis materias,
1198. siete materias más o menos, y me la encontré y la saludé, ella iba con nosotras en
1199. la tarde, pero se cambió a la mañana, entonces ya tenía rato que no la veía, y me la
1200. encuentro y le digo y me dice “¿a dónde vas?”, “No pues es que voy a campus II”,
1201. le digo “voy a, pedir el formato para pedir la beca”, entonces se empezó a reír
1202. mucho y dijo “ay sí jajaja, que no sé que, hasta crees que te la van a dar, que no sé
1203. que” y le dije “¿por qué no?”, y me dice “¿qué promedio tienes?”, y para ese
1204. entonces yo tenía nueve dos y le digo “nueve dos” y me dice “no te creo” y le digo
1205. “sí enserio” y le enseñé mi historial y me dice “no lo puedo creer” y digo “¿por
1206. qué?”, “Tú tan borracha que... no hay fiesta donde no te vea que te la pasas de
1207. borracha con esas pinches viejas y que no sé que y lleves ese promedio”, y digo
1208. “pues sí ¿por qué no?”, y me dice “no, no de verdad, no lo hubiera pensado, no
1209. hubiera pensado que este, que llevaras ese promedio y que le echaras pues ganas”,
1210. dice “pues, como siempre te veo tomando y eso”. Supongo que... igual la mayoría
1211. pensaba eso no?, que... que pues me dedicaba al desmadre y... y pues que en la
1212. escuela en realidad no, pero la gente del grupo pues difícilmente pensaba eso, o por

1213.lo menos la de la sección, porque, pues estábamos todo el tiempo juntos, veíamos
1214.los trabajos, veías que en... me veían que entregaba las cosas, cuando me las
1215.pedían cuando las tenía que hacer y pues... salí bien, o sea.

**1216. Personas externas al, al ambiente universitario, que supieran que tú eres
1217.universitaria y que, estabas cursando en ese momento la carrera de psicología,
1218.¿qué crees que pensarían de ti al verte beber?**

1219.Mmm, yo creo que lo mismo que pensaba... Sandra, o bueno, mi amiga que, que
1220.cómo era posible que estuviera tomando cuando estoy en una, en una carrera
1221.universitaria porque, siento que siempre se asocia a que tomes o esas cosas que son
1222.prohibidas como el tomar o ir a fiestas como que están peleadas con, la otra parte
1223.de, de hacer, de cumplir con tus responsabilidades no?, o con lo que te gusta hacer,
1224.no?, o hacer bien lo que quieres hacer, que en este caso pues era mi carrera, que la
1225.única que tenía que cuidarla pues era yo, y la única que podía este, estancarme
1226.pues era yo, o salir adelante con mi carrera no? Y, yo creo que sí, también este...
1227.pues me percibían así porque gran parte del miedo de mi mamá, es que me vieran
1228.tomando, los vecinos, o que se dieran cuenta no?. En realidad nunca me...nunca
1229.me preocupó el que me vieran no?, nunca me preocupó que, que se dieran cuenta
1230.que yo estaba tomando no?, incluso eee, tomábamos y en la noche nos llegaba a
1231.ver y me decían “ay que mala onda no me invitaste a tu fiesta” “no pues no”, y ya
1232.no?, no, nunca les aclaraba nada, pero tampoco...pues era grosera no? O sea, sí ya
1233.es tu vida, no me negaba que estuviera tomando o que estuviera en la fiesta, pero
1234.tampoco no les daba grandes detalles, y creo que tam...que, pues que así lo
1235.percibían, la mayoría de...sobre todo la gente adulta, pues los chavos, que yo
1236.conocía ahí pues todos tomaban, o sea todos, todos, todos tomaban, incluso...
1237.las... las compa...las chavas que viven ahí que son de mi edad, pues a veces se
1238.iban a tomar a mi casa también no?, sólo que...ellas lo hacían a escondidas y yo ya
1239.no, o sea, yo ya les decía a mis papás que tomaba, y mis papás ya me veían que
1240.tomaba, y ellas todavía le... o sea, iban a mi casa, tomaban y esperaban a que se
1241.les bajara y se iban a su casa como que, no hicieran nada, no tomaran nada, y pues,
1242.pues ya no?, yo decía “bueno pues esta bien no?, cada quien lo hace como, como
1243.quiere, y no, no, en realidad nunca me preocupaba pero sí pienso que...que así me
1244.percibían.

**1245. Si te pudieras ver de fuera...este, muy ajena a ti, y observarás cómo bebes y
1246.cómo te comportas cuando bebes ¿qué pensarías de ti?**

1247. (Silencio)¿cómo bebo?

1248.El cómo lo hacías en ese momento?

1249.Ah! Como lo hacía en aquel momento, pues sí, o sea, yo...sí me di cuenta que sí
1250.estaba tomando demasiado por eso te decía que...les comentaba que... llega el
1251.lunes, martes, el miércoles, el jueves, o sea, cualquier día no? Yo estaba
1252.bien...este...ah, cuando yo decidí bajarle fue porque ya me, me di cuenta de que
1253.estaba tomando muchísimo no? En exceso. Y si me viera de fuera como una
1254.persona extraña a mí, diría que...que estaba to...que tenía un problema o que sí,
1255.que tenía o que tengo un...no sé si ahorita si al mismo punto que antes, yo lo

1256.percibo como, que nada que ver con lo de antes porque ahorita ya, pues casi no
1257.tomo...este...o no tan seguido como antes...pero...pues sí, que tenía un problema
1258.de alcoholismo, o sea, en realidad sí tenía un problema, por que si tomaba, tomaba
1259.mucho, tomaba y cualquier pretexto era bueno para tomar, cualquiera, cualquiera,
1260.y...yo empecé a cambiar en mi casa, empecé a cambiar con mi familia... pues
1261.empecé a...a cambiar...este...diferentes formas de pensar, in...sí incluso
1262.yo...peleaba mucho con esa parte, yo creo que fue mi arma así fundamental no?
1263.De que yo no les...yo iba bien en la escuela y por qué no podía hacer esto no?, yo
1264.creo que de ahí me agarré mucho... gran parte de que...de...de por qué no lo
1265.puedo hacer entonces, pero sí, sí tenía un problema de alcoholismo, porque tomaba
1266.mucho.

**1267.Y si lo vieras desde, de...sí desde fuera como una, si vieras a una persona que
1268.estuviera estudiando una carrera que consumía esas cantidades de alcohol y
1269.con esa frecuencia, ¿qué pensarías?**

1270. (silencio) Quizá lo mismo que todas las personas

1271.¿Y qué es eso que piensan todas las personas?

1272.... O la mayoría de la gente, no? Que, que, pues que está en el desmadre total y
1273.que no hace otra cosa más que el desmadre, que difícilmente le ves un futuro no?,
1274.porque las ves, las ves tomando del diario, así como nosotras que nos veía,
1275.toda...toda la semana nos veían...este, tomando no?, no había día que no
1276.estuviéramos allá con Davi's y con Lichas tomando, o sea, nos veían tan constante
1277.que... a lo mejor como...lo que más pensaba era...estar tomando
1278.ahí...tomando...y no veían la otra parte que era cuando estábamos en la facultad
1279.porque a quién le interesa lo que estas haciendo en la facultad no?, igual ahí ni te
1280.ves no?, pero pues allá que, era tan, tan reducido los espacios pues siempre nos
1281.veían, y...si se la pasan todo el día aquí pues cuál es su futuro no?, o sea, ¿en
1282.realidad vienen a la escuela?, o a lo mejor ni estudian, nada mas engañan a sus
1283.papás o no sé no?, este...pienso que pensaría eso, en un momento dado, viéndolo
1284.de, de afuera y pensando, y no contando con mi experiencia no?, porque pues
1285.ahora, no es cierto, ahora me, yo me doy cuenta que no es cierto, entonces, mi
1286.experiencia cambia mucho, el ver a unas, a personas que están tomando...pues no,
1287.no me atrevería a juzgar a nadie, porque no solamente yo me tengo como, como
1288.experiencia de mi misma, de que, puedes hacer todo, puedes divertirte, puedes
1289.tomar, incluso tomar así como (risas)tomaba yo y no dejar de hacer las cosas que te
1290.importaban o que te importan, hacer eee... terminar una carrera...y puedes hace
1291.las dos cosas, ambas cosas...y ya no, no se, no, no me atrevería a juzgar a nadie
1292.que...viéndolo tomar.

**1293.¿Cómo planteo la pregunta?... ¿Tú cómo percibes a una persona
1294.universitaria, una persona que este estudiando una carrera?**

1295.¿Cómo la percibo?... (silencio) mmm...pues de entrada... pues supongo que ha de
1296.haber luchado mucho para estar ahí no? Y que, bueno, supongo que...yo veo a
1297.toda la gent...a toda la gente que inicia una carrera eee, ya no llamemos en la
1298.universidad, sino cualquier cosa que haga...pues, si te gusta...si le gusta más bien
1299.lo que está haciendo...pues que padre no? ... pues no? pues ya y en la universidad

1300.pues...eee, yo pienso que toda la gente ya...piensa, sabe lo que quiere, puede hacer
1301.lo que... lo que quiera no?, no sé, si estudiar o no estudiar no sé, pero pues
1302.ya...tiene la...pues tiene toda la gama de decisiones y de toda una gama de cosas,
1303.pues en las que él puede elegir, y pues él elegirá, lo, lo mejor que sea para él no?

**1304.De toda esta historia que nos has contado, eee...¿cuál sería o quién sería el
1304.personaje principal?**

1305. (Silencio) ¿quién sería el personaje principal?... (silencio), no sé, yo creo que el
1306.alcohol...

1307.¿Por qué?

1308.Pues porque...(silencio), pues porque bueno, eem, em, hemos, hablado en función
1309.de mi familia y en función de mí misma y de cómo me percibo pues, a través del
1310.alcohol, de, de la experiencia de haber ingerido tanto alcohol y de haberme
1311.considerado ya, una persona pues digamos alcohólica, o con un problema de
1312.alcohol, hasta lo que me llevó a percibir a, lo que me lleva a percibir ahora no?, la
1313.nueva forma de...tomar o no tomar alcohol este, de decidir, y como les decía que
1314.para mí el tomar alcohol no fue como una experiencia así, “que no la quiero volver
1315.a hacer ni la quiero experimentar y que fue lo peor”, en realidad no, en realidad
1316.me...me dejó muchas cosas...buenas entonces este... fue una experiencia no?,
1317.bueno creo que...los errores si se aprenden de ellos pues...dejarán de ser errores, y
1318.el alcohol, si fue, si es un error porque bueno te haces daño y...y bueno muchas
1319.cosas no? Pero...bueno pues a mí me dejó mucho como experiencias.

1320.Y tú ¿qué personaje...tienes en esta historia?

1321. (Silencio) Ash pues no sé, yo creo que, igual podría ser a la par, no?, o sea, ni uno
1322.primero, ni uno igual, sino los dos juntos, yo y el alcohol este... porque bueno
1323. (silencio), pues sí, yo creo que juntos o sea, pues sí.

1324.¿Quiénes serían los personajes secundarios?

1325.Mmm, pues yo creo que... mi familia y mis amigas (silencio).

**1326.Bueno, ya por último, dentro de la entrevista que te habíamos hecho
1327.anteriormente, cuando hicimos la transcripción, bueno. Notamos algo
1328.importante dentro de tu lenguaje...cuando te referías a tú grupo de...amigas
1329.específicamente o a ustedes cuanto, normalmente ocupabas el “nosotros”, no
1330.te referías a “nosotras”, sino te referías a “nosotros” o “ellos”, ¿es por alguna
1331.cuestión en particular?**

1332.Mmm, no sé (risas), no sé...no me había dado cuenta que decía “nosotros” o
1333.“ellos”, no sé si me estaba refiriendo a...a solamente las cuatro o todos los que, o
1334.todas las personas que involucraban como, los demás que fui conociendo después
1335.de ellas, porque ellas fueron las primeras que yo conocí y después conocí a más
1336.gente, no?, no sé si se deba a...que, no, no me había dado cuenta de eso, no sé a
1337.qué se deba específicamente.

1338Bueno te comentaba yo que era específicamente cuando te referías a ellas.

1339.A ellas.

**1340. Cuando hacías mención a ellas, cuando no hacías mención a “ellas” sino
1341. “ellos” o “nosotros”, entonces nos surgió la duda, si era tan...frecuente, si era
1342. por una cuestión en particular.**

1343. Pues necesitaría pensarlo porque...ahorita en este momento, no se me viene nada a
1344. en la cabeza de por qué...porque no, ahorita que me lo mencionas no, no me salta
1345. nada así, significativo.

1346. Bueno eso es todo.

ANEXO 4 CATEGORÍAS

INFLUENCIA DE LA FAMILIA

IDEA QUE TIENE DE SU FAMILIA

(75-76) mi familia ha sido muy tradicional

PAPÁ

(72-73) “Es que tú debes echarle ganas, mira que eres la única, que te estamos apoyando y nos vamos a sentir muy orgullosos”

(115-118) me decía mi papá “Es que...”, y mi mamá también, decían “¿Tú Psicología? O sea ¿qué vas a hacer? Te vas a morir de hambre, mejor estudia Odontología o abogado o, no sé algo así, algo que, que socialmente sea mejor reconocido que Psicología,

(1092-1104) Mi papá...mmm [...] se preocupaba más por, porque yo no me sal...por pensar que yo me fuera a otra cosa, y... y me saliera a la calle, y ya entonces, me pudiera pasar algo por el estado en el que nos poníamos. Pero en realidad no, nunca...me llegaba a decir “Es que...bájale tantito a...ya no tomes tanto, no?” A él si no sentí que...que le...pues que le preocupara así como que mucho, mucho, mucho no. Sí me decía que le bajara al alcohol, que...pues que no era bueno pero...pero, como que no le...para él si no fue un, así como que muy fuerte de (Toma aire de sorpresa): “¡Está tomando!” No o sea, para él no, creo que lo tomó más...con más calma. Sí le preocupaba que estuviera yo en la calle pero...no, no, nunca hizo un comentario así desagradable.

IDEA QUE TIENE DE SU PAPÁ

(152) no es uno de los papás más afectivos

MAMÁ

(72-73) “Es que tú debes echarle ganas, mira que eres la única, que te estamos apoyando y nos vamos a sentir muy orgullosos”

(115-118) me decía mi papá “Es que...”, y mi mamá también, decían “¿Tú Psicología? O sea ¿qué vas a hacer? Te vas a morir de hambre, mejor estudia Odontología o abogado o, no sé algo así, algo que, que socialmente sea mejor reconocido que Psicología,

(199-202) Y ella incluso, esas cosas decía “Es que ya me decepcionaste porque tú no eras así, o sea, tú eras una niña buena, nunca me contestabas, tú nunca hacías cosas”. Para ella era, el que yo cambiara era “Me decepcionaste a mí”

(404-408) mi hermano tomaba y él sí tomaba pues muy seguido, no? Entonces mi mamá pues si lo regañaba no? Y le decía “No es que te voy a meter a Alcohólicos Anónimos”, [...] “Ya estás tomando demasiado”[...] “Que está bien tomar una vez cada 8 días o cada 15 días pero es que tú ya te la agarras de seguido y de seguido”.

(415-419) siendo mujer, o sea lo que les decía hace un momento que para mi mamá si hay mucha diferencia entre hombre y mujer. El hombre pues como quiera puede hacer cosas, no? Pero la mujer no, es mal visto que tome, “Qué van a decir, tú te estás

(1108-1110) Y mi hermano le decía “Es que está joven, déjala que se divierta” Est...”Pues dale chance, pues que si la vas a tener todo el día encerrada, pues, de todas maneras lo va a hacer con tu permiso o sin tu permiso”

HERMANAS

(510- 511) “No es que tomas un montón”, que “Ya bájale”.

HERMANOS

(1110-1124.) Pues como que mis hermanos...fueron, como que trataban de acolchonarme esa parte de con mi mamá, no? Porque era la más dura, en realidad y sigue siendo la más dura, no? [...] entonces ellos [...] como que me ayudaban, sí me decían este “Si te vas a otro lado pues por lo menos avísame a mí y dime, sabes qué, le dije a mi mamá que iba a hacer una tarea pero en realidad no estoy ahí, estoy en otro lado” [...] ”Pues ya por lo menos sabemos nosotros pues dónde andas, no? Y si te llegara a pasar algo pues ya sabemos”...Como que fueron los cómplices de que anduviera ahí, o sea, nunca así que me hayan reclamado o reprimido algo, no. Sí me decían “Ya bájale, no?” O sea, me decían “Pues ya no tomes tanto, te va a hacer daño o ya no fumes tanto”, [...] “Ya no fumes tanto, te va a hacer daño” Pero eran comentarios que no trascendían, o sea, me veían y me decían “Sabes que, ya no tomes tanto”, y ya, o sea ahí, ya no, no había ningún otro comentario, y ya.

INFLUENCIA DE LA CULTURA

ROL HIJA

(64-66) Digamos que desde que era muy chiquita pues, yo creo que por el amor, de que me protegen todos o de que en algún momento todos me protegieron por ser la más chica, tienen la confianza de poderme decir cosas.

(1038-1040)... Porque tampoco nunca rompí las reglas, no o sea sí... hacía lo que quería pero bajo las reglas que mis papás me ponen, de “ya no puedes llegar después de las 10:30 a la casa”.

ROL AMIGA

ROL ESTUDIANTE

(111-113) secundaria y preparatoria yo iba muy bien, muy bien y no iba a fiestas, no iba a ningún tipo de lugar o sea yo iba a la escuela y regresaba a mi casa

(377-378) Sí, nunca faltábamos a clases, o sea, sí, eso .sí, nunca, nunca faltábamos a clases, siempre entraba yo a todas mis clases

ROL DE ESTUDIANTE UNIVERSITARIA

(1216-1224) **Personas externas al, al ambiente universitario, que supieran que tú eres universitaria y que, estabas cursando en ese momento la carrera de psicología, ¿qué crees que pensarían de ti al verte beber?** [...] cómo era posible que estuviera tomando cuando estoy en una, en una carrera universitaria porque, siento que siempre se

asocia a que tomes o esas cosas que son prohibidas como el tomar o ir a fiestas como que están peleadas con, la otra parte de, de hacer, de cumplir con tus responsabilidades no?, o con lo que te gusta hacer, no?, o hacer bien lo que quieres hacer...

ROL MUJER

(176-177) que la mujer debe estar en su casa, o no salir.

(415-419) siendo mujer, o sea lo que les decía hace un momento que para mi mamá si hay mucha diferencia entre hombre y mujer. El hombre pues como quiera puede hacer cosas, no? Pero la mujer no, es mal visto que tome, "Qué van a decir, tú te estás preparando y tomando y haciendo eso, o sea cómo y que los peligros que tu corres más", y cosas así. Entonces era mucho más mal visto.

SELF PRESENTE

(301) Entonces como que juego un papel de, de intermediaria

(306-310) Mmm, pues que es libre, yo me siento que soy una persona libre, ya hago lo que creo bien para mí, lo que, lo que deseo, y llevo a cabo las cosas que me gustan, este que, que lloro si quiero llorar, que río si quiero reír, que, que no sé, que, que soy lib...que puedo tener libertad en mis sentimientos, en mis emociones y que digo lo que pienso.

(994-1002)**Ahora ¿cómo concibes a Renata?** Yo creo que mucho más madura...pues ahora, te digo...ya no, no sacrifico cosas, hago lo que quiero en el momento que quiero, sin dañar a nadie, bueno, cuando se puede, no? [...] sí, ya no lo hago por...por rebeldía, el tomar ya no lo hago por rebeldía. O el fumar...lo hago por decisión, porque quiero, porque así lo decidí, no? Y bueno...tomo y ya, o sea, y entonces, ahora soy pues más, ma... siento que soy...pues un poco más madura, y vivo un poco más libre, ya fuera de prejuicios y ese tipo de cosas...

(1009-1016)...pues cuidado, no? Porque...no todos tenemos la misma suerte, a veces este... depende mucho también de...de lo que quieras para ti...porque no todos tenemos la suerte de...de podernos salir tan fácil como, como yo me salí, porque en realidad no... no fue tan complicado, no? O sea, simplemente un día decidí que tenía que bajarle y...y le bajé, no? Pero no a todos nos funciona así [...] y hay que tener claro por qué tomamos, porque, a veces era, eee, puede, se puede convertir en una dependencia emocional y esa sí es más fuerte de sacar.

FAMILIA

(14-15) Soy la más chica de mis hermanos, somos 4, tres mujeres y un hombre, soy la más chica, la que estudió una carrera de licenciatura, soy la única.

(47) Es como si de pronto yo fuera el centro de todos

(53-54) como que todos se dirigen hacia mí.

(56-57) tiene que ver con el carácter que yo tengo en mi casa porque trato de mediar las cosas

(59-60) siempre estoy ahí para escucharlos y no discuto con ellos

(89-91) Yo he sido así como digamos su tabla de salvación porque la escucho, porque la entiendo y porque no la juzgo, inclusive ella tiene muchas expectativas en mí.

(100-104) Pero... ahora que ya salí ya, como que ya sienten una meta lograda igual que yo. [...] esperan más de mí porque siempre he sentido que hay expectativas más exigencias respecto a mí, que esperan que, bueno, ahora ya sea exitosa y bueno muchas cosas, no?

(223-231) yo siento que ellos me ven como que... pues como la que lo puede todo, como la fuerte, como la que... la que nada, nada va a tirar, pero... a lo mejor porque yo también quise dar esa imagen... pero en realidad no es así, [...] yo creo que a lo mejor me saturó de todas esas cosas, este, pues a lo mejor me pongo a llorar así fuerte y así muchas otras cosas no? [...] ya sé que no es mi culpa pero yo también siento y eso también me afecta, también me gustaría que alguien llegara y me escuchara, y escuchara lo que yo siento y que escuchara lo que yo les digo

(242) que me conciben como algo muy, algo muy fuerte que... que difícilmente se cae.

(250-255) ahora ya soy más libre en expresar pues todas mis emociones, con quien se las tengo que decir, eh con mi familia cuando algo no me gusta, pues se los digo [...] ya ahora es una carga sí digamos que menos porque ya empecé como a regresar como responsabilidades de cada uno y ya trato de no... pues de no quedarme con sus responsabilidades de cada uno.

(288-298) antes estaba muy oprimida pero en este momento, en este momento ya no, en este momento ya me considero como pues alguien independiente en mi familia, [...] puedo tomar mis propias decisiones, que ayudo en lo que puedo y en lo que pues ni modo, ya les dejo su responsabilidad a cada uno y que bueno... creo que soy, soy importante no indispensable, pero soy importante para, como miembro de la familia no? [...] pues soy como, pues no sé, soy como, como el punto de unión, más o menos así los siento, como el punto de unión con todos

(319- 321) ahora ya, pues ya no, porque también era cargar con muchas cosas de ellos, entonces ya decidí que ya, que ya no quería hacer eso, ya no quería este, ponerme abajo para que estuvieran arriba de mí.

(947-955) Y fue una manera de ellos entender que ya, estaba independizada, fue como mostrarle a mi mamá esas caras que ella no quería ver pero que... esas caras malas que, que no que los papás no quieren ver de sus hijos, pero que finalmente me di la oportunidad de liberarme un poco de ahí y volverme más independiente porque si ahora yo voy y fumo delante de mi mamá, mi mamá ya no me dice nada, no quiere decir que esté... de acuerdo con eso, pero, respeta lo que yo decido, si yo quiero fumar, ella me puede decir "te va a hacer daño", pero no me dice "Déjalo", empezó a respetar mis... pues a mí, o sea a, a mis decisiones

(968-972)... entonces bueno... también fue parte de que mis papás también se dieron cuenta de que... pues que ya crecí y que bueno, soy responsable de mis, de mis cosas, y hasta la confianza eee, porque también gané mucho más de confianza, porque a pesar de que yo tomaba... ee, o sea, nunca hice nada así como... que pudiera arriesgarme a mí misma...

ESTUDIANTE

(1293-1303) **¿Tú cómo percibes a una persona universitaria, una persona que este estudiando una carrera?** ¿Cómo la percibo?... (silencio) mmm... pues de entrada... pues supongo que ha de haber luchado mucho para estar ahí no? Y que, bueno, supongo que... yo veo a toda la gent... a toda la gente que inicia una carrera eee, ya no llamemos en la universidad, sino cualquier cosa que haga... pues, si te gusta... si le gusta más bien lo que está haciendo... pues que padre no? ... pues no? pues ya y en la universidad pues... eee, yo pienso que toda la gente ya... piensa, sabe lo que quiere, puede hacer lo que... lo que quiera no?, no sé, si estudiar o no estudiar no sé, pero pues ya [...] tiene toda la gama de decisiones y de toda una gama de cosas, pues en las que él puede elegir, y pues él elegirá, lo, lo mejor que sea para él no?

AMIGAS

(1141-1147)... pero con quien me identifiqué y hasta la fecha, con Miriam, somos así como muy amalgamadas las dos, aún a pesar de que... de, este... ya no hacemos las mismas cosas de antes, pero aun seguimos siendo... muy buenas amigas, nos hablam... estamos haciendo la tesis juntas, entonces, este, todo el tiempo estamos juntas, todo el tiempo. Y tiene algún problema o yo tengo alguna dificultad, luego, luego le hablo por teléfono y se lo cuento, o sea, la primera que se entera de todas mis cosas es ella...

(1168-1170)... Miriam y yo nos identificamos y Alejandra y Alicia se identificaron ellas, entonces, este, su prioridad para Alicia es Alejandra, para Alejandra es Alicia y lo mismo pasa con Miriam y conmigo.

BEBEDORA DE ALCOHOL

(573- 581) **¿Y ahora por qué tomo?** Porque seguimos en el mismo círculo, o sea vamos, voy con mis amigas y dicen pues “Oye ven a una fiesta, este, ya tengo las chelas aquí” O sea, y ya vas, y pues ya tomas no? Pero ya cada quien se hace responsable ahí, cuando era el principio, si eran así de que todas parejas no? Todas tenemos que terminar súper, súper ebrias y ahora no, ahora la que quiere tomar toma, la que no quiere tomar no toma y la que decide mantenerse digamos más o menos bien, pues ya lo decide, ya ahí cada quien toma lo que quiere, ya no hay una, pues una, una represión por las demás de que “Tienes que tomar y ya no, o sea ahorita ya cada quien.

(683-688)... yo me di cuenta que sí había otras formas, había otras, había otras formas y hasta incluso ya de, pues de pensar, porque muchos dirían que el alcohol es así como que, no tomo porque es muy malo y yo lo sé o sea, yo sé que el alcohol no me va a dejar nada bueno y yo sé que me voy a morir, no?, si morirme así, sí seguiré así, no? Pero... también a veces es parte de que, pues es parte como de liberarte

(692-696). si se da la oportunidad y tengo amigos y tomo, sí tomo y tomo, pues algo pues sí, sí, no hasta ponerme así muy, muy mal, hasta que esté vomitándome pero... sí, sí tomo, tomo mucho... Pero si en un mes, dentro de dos meses no hay, no hay una fiesta, no hay nada, pues estoy tranquila, no estoy de que “Ay quiero tomar, quiero tomar”, no ya no.

(758-764) y ahora nos vemos eee, sobre todo en nuestros cumpleaños nos vemos, y este, la que quiere tomar toma, la que no, no y ya tomamos, cada quien toma, o sea, ya no es de que “Si ya me tomo dos, tú te tomas dos, si yo me tomo cinco, tú te tomas cinco”, ya no es así, ya si las otras se quieren tomar una, y ya no quiero tomar, pues ya, si las otras se quieren poner bien...borrachas, pues también está bien, pero a mí me aburrió tanto esa dinámica de que “Vamos y a tomar, tomar, vamos y a tomar”

(824-825) Mmm, dejarlo así que diga “ay no, ya no quiero tomar nunca en mi vida”, no, jamás no, hasta ahora, hasta el momento no.

(831-838) en este momento no, no es, no es algo que sienta que me este perjudicando, ni en mi vida personal, ni, o no lo siento como un prob... ya no lo siento como un problema, en algún momento sí lo sentí que ya era así como que, sí casi, casi ya era una alcohólica no? Que lo sigo siendo pero bueno, ahora siento que ya, puedo controlarlo un poco mejor, siento, ya siento que ya no es un problema y no, ahorita dejarlo no

(862-863) pues ahora si ya nada más es por diversión, por el gusto, por el gusto de tomarme una cerveza en compañía de mis amigas, ya nada más.

(865-.868) si me tomara un café con mis amigas, nos la pasamos muy bien, si me tomo una cerveza con mis amigas también estoy bien, o sea no hay ninguna diferencia, de hecho ya cuando, cuando decidimos que vamos a tomar un café, se me hace hasta más agradable

(877-883) Y... ahora, cuando vamos a tomar un café hablamos de cosas que para las cuatro o bueno, para mí son importantes y nadie divaga, todas estamos entradas en una cosa, estamos platicando, compartiendo y cuando vamos a tomar ya no se me hace tan agradable, por que siempre salen esas platicas de que “ay que fíjate que me pasó esto”, cosas así, y no falta que ya este demasiado tomada y empiece a bailar, y empiece, y ya siento que ya no se le da importancia a esa otra persona, que, que esta hablando

(899-903)...pues son diferentes situaciones, no? [...] hago las dos cosas...o sea cuando tengo ganas de ir a tomarme, un café, voy y me tomo un café, y al, y me lo tomo, no?, y, pero por ejemplo, hay una fiesta, no?, con...y pues empiezan a tomar y...pues me tomo una cerveza o dos cervezas y...pues también está bien, o sea hago las dos cosas, no, no sacrificio una por la otra, no?

(910-915) son diferentes situaciones, y...y en este momento pues, este...sí se me antoja a veces, pues vamos a una fiesta y hay cerveza y me dicen “¿Quieres una?”, y sí se me antoja, no?, y digo “Si, dámela”. Y me la tomo y me la tomo bien, o sea me la tomo y me gusta y pues me la tomo y a lo mejor me tomo otra y me tomo otra y disfruto la fiesta, la, la...hay veces que voy a fiestas y...no tomo y me la paso muy bien, o sea digo “No, hoy no quiero tomar, no tengo ganas, o me duele el estómago”, o de verdad me duele el estómago, o de plano no quiero tomar

(956-962) no quiere decir que... que el alcohol sea lo mejor, lo mejor que pude haber hecho, pero fue una parte importante de, de, de empezar a defender mis cosas, porque cuando ellos me dijeron que no debía de, no debía de tomar porque eso estaba mal y porque además iba a descuidar mis cosas, yo me hice mucho más madura y dije “No, yo puedo con la escuela y puedo hacerlo bien, entonces puedo hacer lo que quiero, puedo

tomar...y puedo tomar a lo mejor bien seguido, y eso no quiere decir que voy a descuidar ...nada”.

(989-993)... yo creo que de no haberla pasado, no haber pasado esa crisis así con un problema de alcohol, así muy fuerte como el que, en el, con, como en el que estuve en los límites de que casi, casi me...me quedaba así con, en el alcohol para siempre, este...pues no era, no hubiera pasado todo esto y poco a poco me hubiera dado cuenta de que...tenía cadenas y que quería romper...

(1255-1257)...que tengo un...no sé si ahorita si al mismo punto que antes, yo lo percibo como, que nada que ver con lo de antes porque ahorita ya, pues casi no tomo...este...o no tan seguido como antes...

(1267.**Y si lo vieras desde[...] fuera como una, si vieras a una persona que estuviera estudiando una carrera que consumía esas cantidades de alcohol y con esa frecuencia, ¿qué pensarías?** (silencio) Quizá lo mismo que todas las personas **¿Y qué es eso que piensan todas las personas?** ...pues que está en el desmadre total y que no hace otra cosa más que el desmadre, que difícilmente le ves un futuro no?, porque las ves, las ves tomando del diario, así como nosotras que nos veía, toda...toda la semana nos veían [...]y no veían la otra parte que era cuando estábamos en la facultad porque a quién le interesa lo que estas haciendo en la facultad no?, igual ahí ni te ves no?, pero pues allá que, era tan, tan reducido los espacios pues siempre nos veían, y...si se la pasan todo el día aquí pues cuál es su futuro no?, o sea, ¿en realidad vienen a la escuela?, o a lo mejor ni estudian, nada mas engañan a sus papás o no sé no?, este...pienso que pensaría eso, en un momento dado, viéndolo de, de afuera y pensando, y no contando con mi experiencia no?...

(1314-1319)...para mí el tomar alcohol no fue como una experiencia así, “que no la quiero volver a hacer ni la quiero experimentar y que fue lo peor”, en realidad no, en realidad me...me dejó muchas cosas...buenas entonces este... fue una experiencia no?, bueno creo que...los errores si se aprenden de ellos pues...dejarán de ser errores, y el alcohol, si fue, si es un error porque bueno te haces daño y...y bueno muchas cosas no? Pero...bueno pues a mí me dejó mucho como experiencias.

MUJER

(981-987)...y eso...rompió los esquemas de mi mamá también, no? Porque la mujer no puede hacer eso...y cuando yo le demostré que sí podía, que sí podía...este...tomar y hacer a lo mejor lo que hace un hombre...y que sabía cuidarme también, pero todo era bajo mis consecuencias...ella también entendió muchas cosas...que no es cierto, que un, una mujer no, no siempre tiene que seguir los parámetros que ella piensa y no tiene que hacer lo que, lo que culturalmente se tiene que hacer...

SELF PASADO

(208-210) Digamos que mi adolescencia fue cuando yo entré a la facultad, cuando yo ya quería llegar tarde y cuando ya fumaba y cuando ya empezaba a tomar, o sea cuando ya hacía mas cosas.

(346-354) ahora ya estoy en la, en la uni..., en la facultad, ya este, pues no hay nadie que me vigile, mis papás... o sea nada”. O sea ya no me daba tanto miedo como cuando era más chica y, y quería experimentar esas sensaciones que ellas habían vivido en su momento, yo quería sentir las pues a lo mejor ahora, no? Y por eso empecé a fumar. Después empezábamos a ir a tomar, y tomábamos y este, se me hacía divertido y se me hacía algo padre, no? Experimentar otras cosas, distintas a las que yo jamás había, había hecho y este, era así como, como desafiar la autoridad y esas cosas, no? Que yo decía “Ay pues, estoy tomando y nadie me va a decir algo, no?”

(401- 402)... el problema no era el tomar sino el que yo lo estuviera haciendo cuando pues ellos no lo sabían y a ellos no les gustaba que ...

(651-664) Entonces pues a mí como que sé, se me hacía difícil “Cómo voy a hablar con él, si yo soy tan seria y tan callada qué voy a hablar con él”. Entonces este, como empecé, empezar a tomar del alcohol era romper la regla, luego yo rompí la regla del fumar y luego rompí la regla de irme a las fiestas y muchas cosas, entonces empecé a cambiar porque mi comportamiento, porque bueno y...sí podía romper esas reglas que eran las más fuertes, porque eran las que tenían, digamos con las que tenía más problemas en mi casa, de que empezaba a ingerir demasiado alcohol, porque no poder romper otras reglas, como el por qué tener que ser tan seria a lo mejor, no? Por qué, por qué pensar que no, no me puedo llevar bien con esa persona aunque yo ya lo vea así como...como que bien diferente, como que, a lo mejor nada que ver conmigo, decía “¿Por qué no?, o sea por qué no me puedo llevar bien con él, y de pronto me di cuenta que sí podía, o sea cuando empezaba a tomar alcohol pues empezaba, empezaba a como, a comunicarme, no?”

FAMILIA

(70-71) En algún momento me sentí muy presionada, porque cargaba muchos sueños de la mayoría de todos

(96-100) todos se sienten muy contentos y para mí era complicado porque era cargar con los sueños de todos, sabía que si yo fallaba, en un momento no solamente fallaba yo, o a mi persona o a mi carrera sino también arrastraba los sueños y las esperanzas o las expectativas de toda mi familia.

(109-111) estaban como con más presión, [...]digamos que, a mis papás no les había dado problemas, secundaria y preparatoria yo iba muy bien

(119-122) fue algo así como difícil para mí porque dije “Bueno este, bueno es que mis papás este, esperan algo de mí”, yo dije “No, esto es lo que yo quiero y lo que voy a hacer” Y a lo que me quiero dedicar el resto de mi vida,

(214-216) eran muchas broncas porque yo estaba cambiando y como era la más chica, la que nunca le había dado ninguna dificultad pues hubo así un momento de crisis muy fuerte entre ella y yo

(244-249) cuando no lo podía manejar este, era una carga bien pesada, muy, muy pesada, sentía que entonces yo no me podía doblar, entonces yo no podía llorar, yo no podía sentirme débil, ni hacer que ellos me vieran débil, que aún a pesar de que este, por dentro me estuviera llevando la fregada, por cierta situación, yo tenía que reírme para que no me vieran mal y era una carga bien pesada, y bueno ahora ya, ya entendí esta parte no?

(278-282) mi familia siempre ha lo más, lo más importante de mi vida, o sea creo que primero está mi familia y luego todo lo que se, todo lo que venga no? Mi carrera todo. Pero la, mi familia siempre ha sido muy importante y ha pesado mucho en mí, me ha ayudado mucho y también ha, ha tenido así como algunas dificultades el que sea lo primordial en mi vida, la familia.

(313) digamos que tomaba mis decisiones pero influían mucho en ellas.

(504- 510) Yo empecé a tener muchos problemas en mi casa de que ya se habían dado cuenta de la cantidad de alcohol que tomaba y que, yo creo que ya a partir de que mi mamá se da cuenta que yo empecé a tomar ya ponía más atención en mí [...] Entonces eran mis mayores problemas en mi casa, el que bueno, ya empezaba a tomar mucho

HIJA

(1061-1087) Pues me sentía bien mal al principio, no? Porque, este...eee...o sea me daban unas, unas depresiones así bien fuertes, no? Porque bueno...tanto como depresiones no pero sí me ponía muy melancólica, muy triste, no?, cuando mi mamá me decía eso, porque siempre la teni...Mi familia ha tenido mucha influencia en mí y más, más lo que dice mi mamá, no? Este, me pesaba mucho lo que... lo que mi mamá llegue a pensar de mí [...]y decía “Ay cómo le fallé a mi mamá”, y todo eso, no?...este, pero ...poco a poco me fui dando cuenta de que en realidad, eee, yo no le estaba fallando, el que no estaba haciendo las cosas...el que no estaba haciendo lo que ella...pensaba que estaba bien, o lo que ella...eee, que estaba haciendo cosas que ella creía que estaba mal no significaba que yo la estuviera decepcionando, simplemente estaba haciendo cosas distintas, porque, decepcionarla, para mí era, no sé, que...me fuera a tomar, que...me fuera a hacer otras cosas, que no quiero llegar a mi casa, que...me valiera queso todo, que bajara en la escuela, que, o sea que, que fuera... un total desmadre [...] pero no dejaba de hacer lo que...pues lo que siempre hacía, que era mi escuela, mis tareas, ella siempre me vio tra... siempre llegaba yo en las noches y me ponía a trabajar, entonces yo decía, no? “Que no esté haciendo lo que tú crees que debo hacer, no significa que, que te esté decepcionando porque estoy haciendo lo que me corresponde, que es mi escuela, y eso sí, nunca, nunca me lo pudo reclamar porque...nunca me dijo “Es que vas a bajar, es que esto...”[...] “Dime por qué, nada más por que, por que tomo, igual no quiere decir que deje de ser pues la que te ayuda, la que te escucha, la que todo eso, no?”

ENTORNO

(442- 448)...hacía cosas que nunca había hecho, o sea en cuestión..., no solamente del tomar, no era solamente el implicar tomar, sino por ejemplo empezar a conocer gente y hablarles de diferente forma, llevarme de diferente forma, pues yo antes era medio... Siempre he tenido amigos y no sé por qué siempre me juntaba con la gente que era más

despapayosa de la escuela, siempre me juntaba con ellos, pero nunca hacía lo que ellos hacían, o sea yo no, yo no me sentía parte de.

(451- 456)...entro a la facultad y empiezo a tener amigos, empiezo a llevarme diferente, a tener cosas más en común y este, hasta incluso el alcohol, que era uno de ellos, porque yo empecé a tomar y empecé a conocer mucha gente y este, bueno ahora ya me quedé con esos amigos que, que, bueno no vaya a tomar con ellos pero ya son muy buenos amigos [...] fue parte de que yo empecé a desinhibirme un poco más.

AMIGAS

(1125-1135) **¿cómo crees que te veían tus amigas?** Mmm, (reaccionó como si no hubiera esperado la pregunta), pues igual, era así como, parte, parte de ser...parte del grupo, o sea pues es que yo desde que entré a la facultad pues las conocí a ellas y... [...] desde la semana ya andábamos juntas, entonces siempre hemos estado juntas, entonces, ¿cómo me veían? Como...pues como la que...tenía, compartía ideas parecidas a las de ellas, no siempre pero...sí este...ideas muy parecidas a las de ellas, nos divertíamos juntas, en ese momento pues no teníamos muchos problemas de “¿Qué vamos a hacer más adelante, qué va a ser de nuestra vida?”, cosas así, pues estábamos pasando por...el proceso de empezar la carrera...yo, de empezar a tomar y de empezar a fumar, entonces este, pues no había, no había muchos problemas entre nosotros

BEBEDORA DE ALCOHOL

(354-360) Y pues yo llegaba a mi casa y pues, no sé si no se daban cuenta o no sé si no me querían decir nada o no sé, pues no me decían nada, no? Entonces este, hasta me parecía como emocionante, no? De que empezaba a tomar y que nadie te diga nada y pues te ibas con tus amigas y te la pasabas super padre y este, broma y broma y jugando y empecé a conocer un montón de gente y pues me empezó a gustar, no? Esa parte de empezar a conocer gente y divertirse.

(373-376) esa fue la primer vez que yo tomé en una fiesta y que estaba yo así medio triste y no sé que, y empecé a tomar y tomar, y se empezó a unir más así como que más el grupo, y ya después de ahí bueno pues era así como que muy seguido, no?

(385-393) las primeras veces, la primera vez si me puse una pero así muy mal, sí, que ya no me acordaba de nada, es decir... claro que no tomaba tan seguido pues se me subió un montón. Y ya después ya no, como yo tenía que llegar a mi casa y no... sí eso sí, no podía faltar a mi casa, pues yo le hablaba a mi mamá y le decía “Sabes qué, me voy a quedar en la casa de una amiga” y me decía “No, te vienes”. Entonces era así como que, tomaba pero tenía que irme bien para poder llegar a mi casa pues lo mejor que se pudiera, no? Entonces tomaba, no sé, hasta sentirme medio mareada y dejar de tomar, hasta que ya se me, se me empezaba a bajar poquito y ya me iba a mi casa.

(404- 414)...mi hermano tomaba y él sí tomaba pues muy seguido [...] yo tomaba pues casi parecido porque tomaba tres veces a la semana cuando no iba mal digamos, porque a veces nos aventábamos la semana completa, que no tomábamos la misma cantidad pero a lo mejor el lunes me tomaba una, una solamente y el martes me tomaba a lo mejor

tres y luego el miércoles a lo mejor nada más la mitad de una, pero era toda la semana que llegabas con aliento alcohólico.

(423-431) no quería llegar borracha no porque no tuviera ganas de seguir tomando sino porque no quería tener problemas en mi casa [...] Pero no porque no quisiera seguir tomando, o sea si yo le hubiera hablado a mi mamá y tuviera... hubiera tenido la oportunidad de quedarme yo creo que me pongo unas pero bien buenas y cada, bien seguido. Pero como no tenía esa oportunidad pues no, entonces era así como relax para poder llegar a mi casa bien y no tener problemas en mi casa. Pero no, nunca he tenido así problemas “Por qué tomo y eso está mal”, y, no, nunca me ha causado así un problema o una dificultad.

(438- 440)Es que yo siento que era como parte de querer experimentar ese, ese, esas experiencias y que ahora que ya lo experimenté como que ya no tiene mucho chiste.

(452-453) porque yo empecé a tomar y empecé a conocer mucha gente

(458- 459) Al principio [...] sí se me hizo un problema porque si era bien seguido...

(465) Entonces llegó el momento en que pues ya tomábamos de más,

(475- 478) No, no llegaba ese momento en el que dijera “Ya no quiero”. O el que ya te sientes mareada y dices “Pues ya no”. O sea no llegaba ese momento, como que si ya, ya me hice más resistente al alcohol. Entonces empezábamos a tomar cada vez y en mayores cantidades.

(481- 483) El alcohol nunca me afectó en, en la escuela, digamos que nunca no, nunca hubo un problema así de que estuviera reprobando materias, que hubiera salido baja por irme a tomar o que dejara de hacer las tareas por tomar, no.

(496- 498) [mamá] y me decía “No es que ustedes toman demasiado, es que ya tienen un problema con el alcohol”. Y yo le decía “No, no es cierto, no es cierto”. Porque en ese momento pues no pensábamos así, o sea estábamos divirtiéndonos, tomábamos y pues ya.

(531- 541).Entonces era como una parte de decirle a mi mamá “No es cierto, ya ves, puedo .hacer esto y puedo hacer lo otro, y lo puedo hacer bien”. O sea las 2 cosas porque puedo tomar lo que yo quiera pero también puedo hacer bien lo que yo quiera en... puedo hacer las cosas bien en mi escuela, o sea no... En lo que, en lo que, digamos que es mi obligación y mi responsabilidad a parte de ayudarte en la casa [...] yo por eso decía “No es cierto, no voy a dejar de tomar porque no tienes razón, no tienes razón de que yo esté descuidando las cosas”. O sea más que aparte de...sentirme mal físicamente al otro día y que ya en la noche ya no puedas, y las desveladas y todo eso, pero decía “Pues no estoy dejando nada, o sea no me está afectando en nada”. Y era lo que yo pensaba.

(546-547).de que para divertirse era tomar, o sea si no tomábamos era así como pues que aburrido,

(554-559) ...llegábamos las 4 que siempre estábamos, casi siempre eran puras fiestas de nosotras 4, casi siempre no? Y este, y bueno, hacíamos las fiestas y lo primero que decíamos antes de llegar a la casa, decíamos “¿Qué vamos a comprar para tomar?”. Entonces ya llegábamos con todo, con el alcohol, con todo, o sea ya era como regla el que teníamos que tener este, pues algo para tomar...

(597-599) era un grupo pues tan, no sé, tan amalgamado que bastaba con que una que hiciera algo para que todo el mundo dijera “Si”.

(603-608).Pues muchas cosas, digamos que nos hicimos asó como que amigas, nuestras historias de vida se parecían mucho y...y este, aprendías mucho de las otras, porque si era tomar no? Si tomábamos pero... yo recuerdo que... a mucha gente no le gustaba terminar con nosotras cuando acabamos de tomar porque siempre terminábamos hablando de nuestras vidas, de nuestra parte, así, existencial y que “yo tengo esta bronca” y que “¿Cómo le hago?”

(613-634).Mhu, por ejemplo...uh...por, es que éramos lados contrarios, eee, yo y otra amiga dependíamos mucho de nuestras familias, de lo que dijeran, de lo que pensaba la gente, de “Hay que quedar bien”, cosas así no? Y las otras dos eran el lado opuesto... de nosotras no? De que nosotras pensábamos. De que no, no, no “Hay que revelarnos, si quieres tomar toma” [...] eran historias así como, como. Que diferentes pero manteníamos el equilibrio, nosotras le decíamos a ellas cosas de lo que nosotras aprendimos y ellas nos decían cosas que nosotras necesitábamos, por ejemplo para independizarnos un poco de la familia ya que ya no nos pesara tanto los regaños a lo mejor de mamá o de papá de o de, de que..., estuviéramos pensando “Y qué va a pensar la gente ya qué va a decir la gente”, y ellas nos daban esa parte que nosotras necesitábamos como la seguridad de decir “Y qué me importa lo que diga [...]y como que... ellas nos daban esa parte que a nosotras nos hacía falta y nosotras le dábamos esa otra parte, entonces como que se mantenía el equilibrio entre nosotras, al menos entre nosotras 4 y, y este, se hizo muy así amalgamada esa relación porque siempre estábamos juntas, o sea, sí, si una faltaba, hacíamos hasta lo imposible porque estuviera

(645-649).Pues sí como que me quitó el miedo, es como...como si el empezar a tomar hubiera sido parte de romper las reglas, como decía hace rato, como parte de romper las reglas, de que ya, o sea “Puedo hacer otras cosas”, eso no quiere decir que, que deje de ser yo, entonces cuando yo me empiezo a relacionar con esa gente, pues yo no me imaginaba que pudiera tener contacto con ese tipo de gente, no?

(672-674) yo me sentía bien porque ya pues digamos que tenía otra forma de relacionarme a parte de la que yo ya conocía, o sea, otra forma distinta, empecé a tener muchos amigos y que se siguen manteniendo

(706-739) Pero a ellas si las llegaban a correr, entonces, estaba..., un día llegamos, todas así con, después de la borrachera, con una cara así de “Chín”, y este, y empezamos a platicar mucho, no?, que, que teníamos muchas broncas en casa y ahí fue cuando nos dimos cuenta que, que en realidad ya estábamos así como que en un extremo bárbaro del alcohol porque ya, pues era diario y diario llegar bien borrachas, no? Y este...y ahí fue cuando dijimos “No, pues es que ya tenemos un problema con el alcohol, o sea en realidad sí, ya lo tenemos”, y no solamente porque nos digan que...nos digan en casa “Es que estás mal”, es que nosotras, ya es diario, porque empezamos a platicar que... que ya no estábamos tranquilas si no tomábamos, o que... que ya estábamos así como que “Vamos a tomar”. Ya teníamos esa...ansiedad o esa necesidad de tomar y tomar y tomar todo el tiempo, lo más chistoso fue, y donde nos cayó el veinte más fue cuando, fue porque nunca tomábamos solas, si no estábamos las 4 o al menos tres juntas no tomábamos o dos ya por lo menos, no tomábamos, teníamos que estar acompañadas

solas no. Y cuando nosotros nos dimos cuenta que ya tomaba...yo no, yo no, nunca llegué a tomar sola pero si me daban muchas ganas, de tomar sola, estaba en mi casa y decía "Ah, una chelita o algo", o no sé, pero no lo hacía, pero ellas sí, ya empezaban a tomar solas, y tod..., sábado, domingo, lo que fuera, ya empezábamos a tomar este, pues solas y ahí fue cuando dijimos "Y es que sí ya tenemos, de verdad tenemos un problema, tenemos que bajarle al alcohol, ya no, ya no podemos seguir tomando así"[...] Y empezábamos a decir "No, sabes qué, hoy vamos, hoy si vamos a ir", "Órale, vamos a ir nada más los viernes". Empezamos con eso, no? [...]Y así empezamos a...a bajarle un poquito, no?, un poquito al alcohol, entre las 4 porque pues era bien difícil, sí era difícil porque, porque luego empezábamos con una, que era la segunda y empezábamos "Ay, una más y ya, palabra que una más", y dice "No, no, no, nada más dos dijimos y ya", y nos íbamos, y así empezamos a bajarle, ya después, pues ya a cada quien se le hizo costumbre y ya no, digamos que ahí ya no, ya no era... ahí nos empezamos a desenmalgamar un poquito

(749- 750) ... pues ya no, me empezó a aburrir un poco

(789-795) en cierto momento pues sí, porque ese dinero pues lo pude haber, junt.. comprarme a lo mejor un pantalón por que muchas de nosotras no nos comprábamos ropa, o sea, o una blusa, pues no porque en la tarde teníamos que ir a tomar, entonces sí tratábamos, todas nos preocupábamos por llevar dinero, porque llegaba un momento en que decíamos " ay no manches, este, esa persona puso ayer todas", y nos sentíamos con la obligación ahora nosotros de tener que pagar la cuenta de las demás, como, como algo, así como justo, no?

(825-830) ...en algún momento sí me preocupe mucho porque yo sentía que sí ya de verdad tenía un problema así muy fuerte con el alcohol, este, si, ahí si fue cuando dije "le tengo que bajar al alcohol", o sea, "tengo que, aunque sea tomar menos, menos y menos frecuente", y, pero no dejarlo, así que haya dicho yo "ya lo voy a dejar, no". Yo creo que lo voy a dejar cuando yo decida tener un hijo, ahí sí, ahí sí dejo...

(1017-1020) solamente como dos veces tomé porque me sentía mal, tres veces... decía "es que me siento triste y quiero una chela y me quiero poner bien peda para llorar", y no sé que tantas cosas. Lo llegué a hacer , pero no era tan seguido...tomaba porque decía yo "yo quiero tomar y me divierto", más por diversión que por otra cosa...

(1228-1230)En realidad nunca me...nunca me preocupó el que me vieran no?, nunca me preocupó que, que se dieran cuenta que yo estaba tomando...

(1249-1266)...sí me di cuenta que sí estaba tomando demasiado [...]cualquier día. [...] cuando yo decidí bajarle fue porque ya me, me di cuenta de que estaba tomando muchísimo no? En exceso. Y si me viera de fuera como una persona extraña a mí, diría que...que estaba to...que tenía un problema [...] pues sí, que tenía un problema de alcoholismo, o sea, en realidad sí tenía un problema, por que si tomaba, tomaba mucho, tomaba y cualquier pretexto era bueno para tomar, cualquiera, cualquiera, y...yo empecé a cambiar en mi casa, empecé a cambiar con mi familia... pues empecé a...a cambiar...este...diferentes formas de pensar, in...sí incluso yo...peleaba mucho con esa parte, yo creo que fue mi arma así fundamental no? De que yo no les...yo iba bien en la escuela y por qué no podía hacer esto no?, yo creo que de ahí me agarré mucho... gran

parte de que...de...de por qué no lo puedo hacer entonces, pero sí, sí tenía un problema de alcoholismo, porque tomaba mucho.

ESTUDIANTE

(481- 483) El alcohol nunca me afectó en, en la escuela, digamos que nunca no, nunca hubo un problema así de que estuviera reprobando materias, que hubiera salido baja por irme a tomar o que dejara de hacer las tareas por tomar, no.

(494- 495) yo le decía “No, pero es que mira, que vamos muy bien en la escuela...”

(518- 520) yo te demuestro con papeles y mis calificaciones que no, no, no estoy bajando en la escuela, que voy bien, que estoy bien y que no he reprobado ninguna materia

(1188-1194) ... **en cuanto a tu rol de universitaria, es decir ya estar [...] cursando una carrera, específicamente la de psicología, ¿cómo crees que los demás [...] vieran, el que tú tomaras esa cantidad de alcohol, o que lo hicieras tan frecuente, qué crees que pensarían de ti?** (Risa), Bien chistoso por que se sorprendían, en realidad se sorprendían porque.... mm, nunca me había puesto a pensar qué pensaban de mí cuando me veían tomando, como universitaria no?

COMPAÑERA

(1177-1187)...pues yo creo que al principio éramos como raras, como las raras, o yo como la rara o no sé, es que, es como...mmm pues si, si como la rara porque no, no teníamos mucho contacto con las otras secciones [...] Pues yo creo que...pues también les caía bien porque si me llegaba a encontrar a alguien, mmm...eee podíamos estar en son de broma y jugando, pero también podíamos sentarnos a hablar de cosas y yo me sentía bien porque también me he enterado...me, me... siento que me tenían la confianza de contarme cosas, cosas importantes para ellos.

COMO BEBEDORA EN SU FAMILIA

(809-822) ... pero después, como ellos estaba, digamos, como en contra de eso, y yo decía “es que yo no les voy a pedir nada, me lo voy a tomar de mi dinero, o sea ellos no van a, no, no tienen porque sentirse ni tampoco ofendidos ni nada porque tome, porque no les estoy pidiendo a ellos”, sino yo, entonces, sí trababa de juntar dinero, [...] Porque decía “no pues hay que tener dinero”, siempre era tener dinero pues para, por si sale una fiesta, por si hay que ir a tomar en la tarde, ese tipo de cosas, [...] pasaron muchas cosas en ese tiempo porque, yo empecé así como que “ya no quiero que me den mis papás, ya no quiero que me den mis papás y ahora yo lo quiero hacer solita, y yo lo quiero hacer solita, y, y no quiero que, que vayan a pensar que todo su esfuerzo y todo su dinero que ellos me dan es para tomar y a la mejor sí me lo tomo pero yo sé de donde saco y como le hago” y no sé que, entonces este... pues sí nos preocupábamos todas no?

IDEA QUE TENIAN DE ELLA SUS COMPAÑEROS

(1195-1215) cuando iba en séptimo... iba a pedir la beca[...] y me encontré a una amiga, que también toma muchísimo, pero ella ya llevaba arrastrando como seis

materias, siete materias más o menos[...] y me dice “¿a dónde vas?”, “No pues es que voy a campus II”, “voy a, pedir el formato para pedir la beca”, entonces se empezó a reír mucho y dijo “ay sí jajaja, [...] hasta crees que te la van a dar, [...]” y le dije “¿por qué no?”, y me dice “¿qué promedio tienes?”, y para ese entonces yo tenía nueve dos y le digo “nueve dos” y me dice “no te creo” y le digo “sí enserio” y le enseñé mi historial y me dice “no lo puedo creer” y digo “¿por qué?”, “Tú tan borracha que... no hay fiesta donde no te vea que te la pasas de borracha con esas pinches viejas [...] y lleves ese promedio”, y digo “pues sí ¿por qué no?”, y me dice “no, no de verdad, no lo hubiera pensado[...] que llevaras ese promedio y que le echaras pues ganas” [...]“pues, como siempre te veo tomando y eso”. Supongo que...igual la mayoría pensaba eso no?, que... que pues me dedicaba al desmadre y... y pues que en la escuela en realidad no, pero la gente del grupo pues difícilmente pensaba eso, o por lo menos la de la sección, porque, pues estábamos todo el tiempo juntos, veíamos los trabajos, [...] me veían que entregaba las cosas, cuando me las pedían cuando las tenía que hacer y pues... salí bien.

SELF FUTURO

BEBEDORA DE ALCOHOL

(831-832) “cuando tenga un hijo”, cuando yo decida que ya me quiero embarazar, ahí sí voy a dejar de tomar y voy a dejar de fumar

(840-.841)¿Solo por esa razón lo dejarías? Sí, solo por esa razón.

(852-857) Y después no sé, no sé si me acostumbraría a dejar de tomar o diría “ya no quiero tomar”, y a lo mejor lo dejo, y a lo mejor tomo, si ahora tomo con menos frecuencia, a lo mejor para aquel entonces tomo... menos, a lo mejor solamente... pues una vez al mes o menos, no sé, no sé qué pasaría después, pero, solamente así, definitivamente dejaría el alcohol, solamente así, que decida embarazarme, pero ahorita... no.

(924-927)¿Cómo ves tu relación con el alcohol en un futuro? Yo creo que va a ser menos, yo siento que, que de un futuro va a ser menos, porque ahora ya, pues yo creo que le bajé mucho, mucho al alcohol, no?, y yo creo que posteriormente pues a lo mejor va a ser menos

INFLUENCIA DE PARES

(337-339) Era como sentirse parte del, pues del grupo no? En el que todas fumaban pues y yo también tenía que fumar.

(343-346) empezaban a platicar muchas cosas, cosas que yo había, yo no había experimentado en ese momento. Y entonces era así como, como decir “Bueno, a mí también me gustaría experimentar esas cosas.

EDAD EN LA QUE INICIÒ A BEBER ALCOHOL

(362) A los 18, 19 años, cuando entré a la facultad.

FRECUENCIA

PASADO

(364) al principio era poco.

(376- 377) tres veces a la semana, si se podía más, .más, o sea era así, muy continuamente.

(380- 381) .a la hora que fuera, fuera lunes, martes, miércoles, no importaba el día, o sea, nos .íbamos todas,

(394-397)...ese sentirse medio mareada en ese momento cuando comenzabas a beber ¿Cuánto era? Pues no sé, yo creo que como tres, tres caguamas, tres y media, algo así, pero era sí, muy continuo.

(409- 411)...tomaba tres veces a la semana cuando nos iba mal digamos, porque a veces nos aventábamos la semana completa...

(433-435) yo cuando salí de la facultad, bueno, antes ya tomaba mucho .menos, ya por lo menos era nada más cada viernes o cada 15 días que nos íbamos a tomar, no?

(460- 465) Teníamos 5 minutos libres y “Vamos por una chela”. [...]O, este, llegaba el fin de semana “Oye, vente a mi casa”, a las 4, como saben que yo no podía llegar tarde “A las 4, vamos a echarnos una chela”. O sea ya habíamos tomado toda la, toda la semana y todavía el sábado la rematábamos, y el sábado si nos poníamos una pero, pero bien fuerte, no?

PRESENTE

(436-438) sí tomo eh, no sé, el sábado por ejemplo que me fui a una fiesta tomé, y tomé un buen, un buen, no? Pero para que vuelva a tomar, no sé, a lo mejor hasta dentro de 15 días o 20 días

CAUSAS POR LAS QUE COMENZÒ A BEBER

(366-368) después terminé yo con él y digamos que ese también fue un detonante, porque cuando yo terminé con él, me puse muy mal, me puse muy triste y cosas así

CANTIDAD

PASADO

(394-397)...ese sentirse medio mareada en ese momento cuando comenzabas a beber ¿Cuánto era? Pues no sé, yo creo que como tres, tres **caguamas**, tres y media, algo así, pero era sí, muy continuo.

(409- 414)...tomaba tres veces a la semana cuando no iba mal digamos, porque a veces nos aventábamos la semana completa, que no tomábamos la misma cantidad pero a lo mejor el lunes me tomaba una, una solamente y el martes me tomaba a lo mejor tres y luego el miércoles a lo mejor nada más la mitad de una, pero era toda la semana que llegabas con aliento alcohólico.

(466-469) Ya el alcohol ya no nos hacía, o sea si al principio para ponernos bien borrachas, borrachas, borrachas, o al menos para mi, que yo casi no tomaba y no estaba habituada al alcohol, como a las 4, yo creo que ya estaba yo este pues borracha. [...] A

las 4 cahuamas. [...] Cuatro y media a lo mucho ya estaba borracha y de pronto te tomaba ya después de tiempo, ya me tomaba las cuatro y media y no sentía nada, como si, pues como si no pasara nada.

EFFECTOS DEL ALCOHOL

(699-706). O porque cuan... es que... pues yo... como las cosas fueran cambiando, ya... al final este, todas empezábamos a tener muchas broncas, en casa, sobre todo en casa, no? En la escuela, les digo no, pero en casa todas empezamos a tener muchas, muchas broncas, de que ya, o sea, no solamente a mí me decían que estaba mal, ya se lo decían a las otras tres y también ya llegaba el momento en que... a mí nunca me llegaron a correr, en realidad, de mi casa así que me dijeran “Por el alcohol, por tomar ya lárgate, no?”, no, nunca me llegaron a correr, si me regañaban y me regañaban bien feo, no?

VOCES DE SUS AMIGAS

(742-743) “No, no seas payasa, toma”, que no sé qué y a fuerza tenías que tomar,

INVERSIÓN ECONÓMICA

(769-770) Nosotras... para ese entonces, este, lo que nos daban para la escuela... yo me acuerdo que, que... que este, a lo mejor era la más, la que más aportaba

(780-783) Y ya salíamos y pues a tomar, y pues todas así remunera... ee, a veces yo llevaba más dinero, yo ponía a lo mejor, a lo mejor lo de ese, lo de ese día, a lo mejor al otro día yo ya no tenía y o ponía otra, y así, pero nosotras lo remunerábamos.

(789-795) en cierto momento pues sí, porque ese dinero pues lo pude haber, junt.. comprarme a lo mejor un pantalón por que muchas de nosotras no nos comprábamos ropa, o sea, o una blusa, pues no porque en la tarde teníamos que ir a tomar, entonces sí tratábamos, todas nos preocupábamos por llevar dinero, porque llegaba un momento en que decíamos “ ay no manches, este, esa persona puso ayer todas”, y nos sentíamos con la obligación ahora nosotros de tener que pagar la cuenta de las demás, como, como algo, así como justo, no?

SIGNIFICADO DE BEBER ALCOHOL

(399-402). No hay mucho problema, mi papá toma o tomaba, ya no toma mucho, pero mi papá toma, mi hermano también toma, de hecho de vez en cuando todos toman así en una fiesta pues todos toman una cerveza, el problema no era el tomar sino el que yo lo estuviera haciendo cuando pues ellos no lo sabían y a ellos no les gustaba que ...

RELACIÓN CON EL ALCOHOL.

(940-946) Pues... pues que el alcohol tuvo una función importante, fue el que... si no la más adecuada, la forma más adecuada de hacer las cosas, pero fue importante porque... pues a mí, me permitió hacer cosas que no conocía, no? Mmm, me llevó al fondo, pero también me dejó salir, o sea me llevó a los límites del alcohol por decirlo de alguna forma... pero también me, pues me dejó muchas cosas buenas en algún momento,

este, amigos que de verdad valoro y quiero mucho...y que este, y que bueno...este, ahí se siguen manteniendo

(964- 968)... el alcohol nunca sustituyó nada en, nada importante en mi vida ee, así que, digamos que, haya dejado cosas fundamentales, vitales para mi vida por el alcohol...más bien como que lo complementaba, era la parte de la diversión por la parte de las responsabilidades y obligaciones que, que yo tenía...

(1004-1006) Algo bueno me tiene que salir, no todo lo, no todo lo que parece malo tiene que ser así, hay algo bueno que le podemos sacar...y el alcohol fue así...parece malo pero a mí me dejó cosas... buenas.

(1022-1025)...asumir las consecuencias de, de, decidir tomar o no tomar alcohol, todos sabemos que eso es malo, todos sabemos que el alcohol...ee..., pues es este... nos va a hacer mucho daño a nuestro cuerpo, a muchas cosas...

(1314-1319)...para mí el tomar alcohol no fue como una experiencia así, “que no la quiero volver a hacer ni la quiero experimentar y que fue lo peor”, en realidad no, en realidad me...me dejó muchas cosas...buenas entonces este... fue una experiencia no?, bueno creo que...los errores si se aprenden de ellos pues...dejarán de ser errores, y el alcohol, si fue, si es un error porque bueno te haces daño y...y bueno muchas cosas no? Pero...bueno pues a mí me dejó mucho como experiencias.

PERSONAJE PRINCIPAL

(1305-1306) (Silencio) ¿quién sería el personaje principal?... (silencio), no sé, yo creo que el alcohol...

(1320-1323) **Y tú ¿qué personaje...tienes en esta historia?** (Silencio) Ash pues no sé, yo creo que, igual podría ser a la par, no?, o sea, ni uno primero, ni uno igual, sino los dos juntos, yo y el alcohol este... porque bueno (silencio), pues sí, yo creo que juntos o sea, pues sí.

PERSONAJES SECUNDARIOS

(1324-1325)¿Quiénes serían los personajes secundarios? **Mmm, pues yo creo que... mi familia y mis amigas (silencio).**

**ANEXO 5
FAMILIA NUCLEAR**

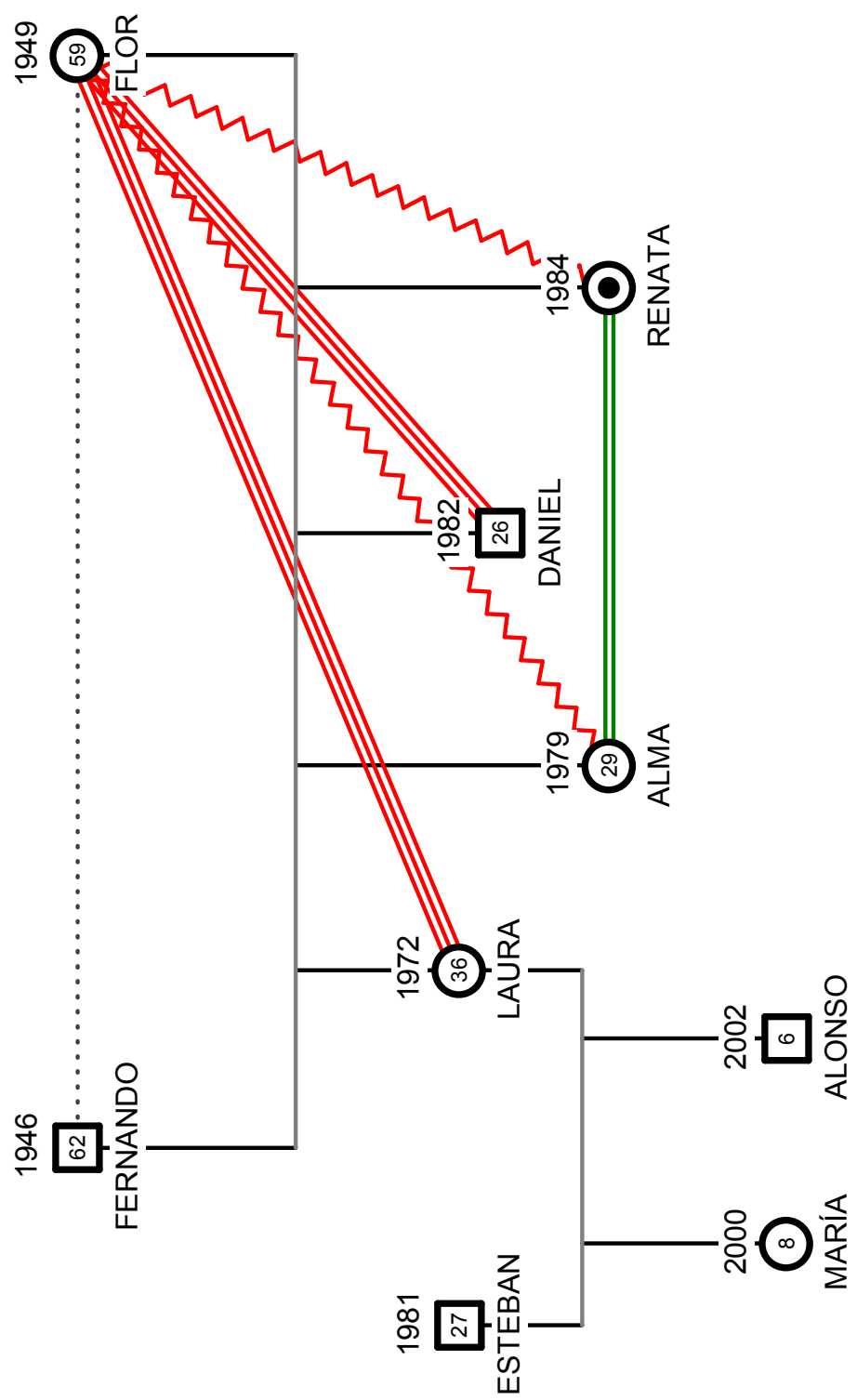

ANEXO 6 GENOGRAMA

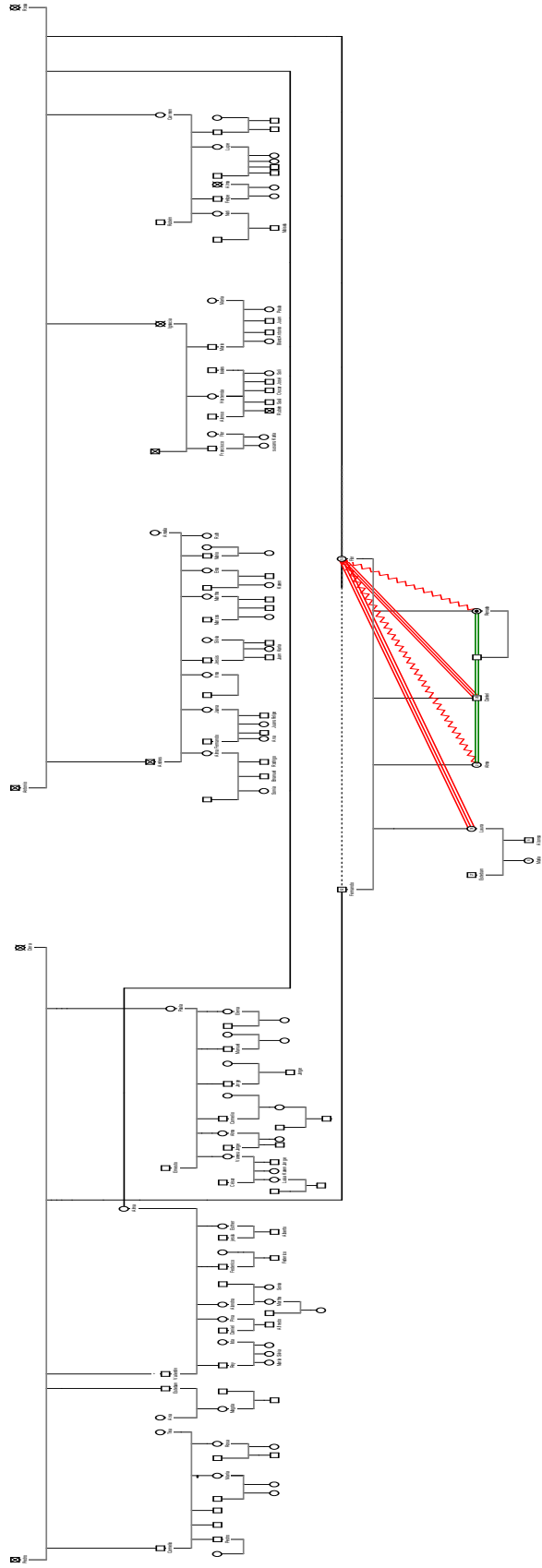

REFERENCIAS

- ♦ *Alcoholismo y sociedad, tendencias actuales*, s. f. [Julio de 2006] Disponible en www.alcoholinformate.org.mx/publicaciones.cfm?publicacion=11
- ♦ *Alcoholismo, aprenda la realidad*, s. f [08 de Abril de 2006] Disponible en www.paisvirtual.com/ciencia/salud/psicored/010798.htm
- ♦ Alonso, L. Sujeto y discurso. *El lugar de la entrevista abierta en las prácticas de la sociología cualitativa*. En Delgado, J. (1995). **Métodos y técnicas cualitativas de investigación en Ciencias Sociales**. Edit. Síntesis, Madrid
- ♦ Álvarez, J. (2003). **Cómo hacer investigación cualitativa. Fundamentos y metodología**. México: Paidós.
- ♦ Anderson, H (1997). **Conversación, lenguaje y posibilidades: un enfoque posmoderno de la terapia**. Amorrortu: Buenos Aires.
- ♦ Appignanesi, R. y Garralt, C. (2002) **Posmodernismo para principiantes**. Era Reciente. Documentales Ilustrados: Argentina
- ♦ Berger, P y Luckman, T.(1968). **La construcción social de la realidad**. Amorrortu: Buenos Aires
- ♦ Berruecos, s.f *Panorámica actual de la investigación social y cultural sobre el alcoholismo en México*. México: FISICAC (Fundación de Investigaciones Sociales A. C.) [Junio de 2006].
- ♦ Berruecos, L. (1997) *El punto de vista sociocultural* . **Antología de la Revista Addictus: Orígenes y efectos de las adicciones**. México: SEP.
- ♦ Bolívar, A., Domingo, J. (2001). *La investigación biográfico-narrativa en educación. Enfoque y metodología*. Madrid: La Muralla.
- ♦ Bruner, J. (1991). Actos de Significado. Más allá de la revolución Cognitiva. Psicología y educación. Madrid: Alianza.
- ♦ Casillas, A (1997). En mi familia se bebe... mucho. **Antología de la Revista Addictus: Orígenes y efectos de las adicciones**. México: SEP.
- ♦ *Ciencias sociales. Alcohol. Efectos. Lucha antialcohólica*, s.f [08 de Abril de 2006] Disponible en www.saludhoy.com/htm/adoles/articulo/alcohol1.htm/
- ♦ Esquivó, C. (1997) *Lo falso del rito, la verdad del número*. **Antología de la Revista Addictus: Orígenes y efectos de las adicciones**. México: SEP.
- ♦ Flick, U. (2007) **Introducción a la investigación cualitativa**. Madrid: Ediciones Morata S. L.
- ♦ Foster,H. *Introducción al posmodernismo*, en: Baudrillard, J; Crimp D; Foster,H y otros (1988). **La posmodernidad**. Colofón: México.
- ♦ Friedman, S. (comp). *IV. La era posmoderna: un universo de relatos*. En: Friedman, S. (2001) (comp). **El nuevo lenguaje del cambio**. La colaboración constructiva en psicoterapia. Barcelona: Gedisa.
- ♦ Gergen, K. (1992). **El yo saturado. Dilemas de identidad en el mundo contemporáneo**. Barcelona: Paidós.
- ♦ Gergen, K. (1996). **Realidades y relaciones: aproximaciones a la construcción social**. Barcelona: Paidós.

- ♦ Gergen, K. (2002). Hacia una comprensión del construccionismo social. En: www.members.fotunecity.es/matiasasun/gergen1construcc.html
- ♦ Gergen, K. *La construcción social: emergencia y potencial*. En: Pakman, M (1996). **Construcciones de la experiencia humana**. Barcelona: Gedisa Vol. I
- ♦ Gergen, K. *Más allá de la narración en la negociación del significado terapéutico*. En: Gergen, K. (1997). *La terapia como construcción social*. España: Paidós.
- ♦ González, F. *Personalidad, sujeto y Psicología Social*. En: Montero, M. (1994) *Construcción y crítica de la Psicología Social*. Barcelona: Antrhopos.
- ♦ Hiriart, H. (1994) **Vivir y beber**. México: Cal y arena.
- ♦ <http://www.psicologiacientifica.com/articulos/ar-jairo-rozo02.htm>
- ♦ <http://www.psicologiacientifica.com/articulos/ar-jairo-rozo02.htm>
- ♦ Ibáñez, T (1994). **Psicología social Construccionalista**. Universidad de Guadalajara: México.
- ♦ Ibáñez, T (2001). **Muniones para disidentes. Realidad-verdad-política**. Gedisa: España.
- ♦ Ibáñez, T. (1994). *El intercambio simbólico, la etnometodología y la problemática del self*. En: *Psicología Social Construccionalista*. México: Universidad de Guadalajara.
- ♦ *Incrementa consumo de alcohol en jóvenes*. s.f. México, D. F. (SUN) [25 de Julio de 2006]. Disponible en: www.elimparcial.com/edicionenlinea/notas/cienciaytecnologia
- ♦ *Incremento de alcoholismo en jóvenes y población femenina*. CONADIC, s.f. [08 de Abril de 2006]. Disponible en www.alcoholinformate.org.mx/publicaciones.cfm?publicacion=11
- ♦ **Instituto Nacional de Estadística, Geografía e Informática de México**, (2005). “Estadísticas a propósito del día internacional de la juventud”. Datos nacionales, Disponible en www.inegi.gob.mx/inegi/contenidos/espanol/prensa/default.asp? en el sitio www.inegi.gob.mx. [08 de Abril de 2006]
- ♦ Lammoglia, E. (2005) **Las familias alcohólicas. ¿Hay un alcohólico en casa?**. México: Grijalbo
- ♦ Lax, W. (1992). *Narrativa, construccionismo social y budismo*. En: Pakman, M. (1997). *Construcciones de la experiencia humana*. Barcelona: Gedisa. Vol. I
- ♦ Lax, W. D. *El pensamiento posmoderno en una práctica clínica*, en: McNamee, S. y Gergen, K. (1996). **La terapia como construcción social**. Paidós: España.
- ♦ León, O. (1995). La dimensión social del yo y de la identidad personal. *Revista UNAM, Reflejos del yo*. Dic. Núm. 539
- ♦ Limón, G. (2005). **El giro interpretativo en psicoterapia. Terapia Narrativa y Construcción Social**. Pax: México.
- ♦ Limón, G. (2005). **Terapias postmodernas: Aportaciones construccionistas**. Pax: México.
- ♦ McGoldrick, M. y Gerson, R. (2003) **Genogramas en la evaluación familiar**. España: Gedisa
- ♦ Montero, M. *Un paradigma para Psicología Social: Reflexiones desde el quehacer en América Latina*. En: Montero, M (1994) **Construcción y crítica de la Psicología Social**. Antrhopos: Venezuela.
- ♦ Morin, E. (2001) **Introducción al pensamiento complejo**. Gedisa: España.
- ♦ Morín, E. *La noción de sujeto*. En: Fried, D. (1993). *Nuevos paradigmas, cultura y subjetividad*. Argentina: Paidós.

- ♦ O'Hara, M., y Anderson W. T. (1991. Septiembre/Octubre) **Bienvenidos al mundo posmoderno.** Family Therapy Networker. 19 - 25
- ♦ Ojeda, F (s.f). **Teoría, epistemología y multicentrismo.** *Mariátegui ante la posmodernidad.* En: www.lexia.com.ar/ojeda-mariategui-htm (2007)
- ♦ Payne, M (2000). **Terapia narrativa: una introducción para profesionales.** Paidós: Barcelona.
- ♦ Posmodernidad (s.f) En: es.wikipedia.org/wiki/Postmodernidad
- ♦ Rozo, J (s.f). *La terapia desde el punto de vista del construccionismo social. ¿Tiene algún sentido la terapia?.* **Departamento de Psicología Experimental. Universidad de Sevilla.** En:
- ♦ Ruiz, J. (1989) **Métodos de la investigación cualitativa.** Universidad de Deusto. España: Bilbao.
- ♦ Ruiz, J. (2003) **Metodología de la investigación cualitativa.** Universidad de Deusto. España: Bilbao
- ♦ Sampieri, R., Fernández, C., Baptista ,P (2006). **Metodología de la investigación.** México: McGraw Hill
- ♦ Shotter, J. (1996). *El lenguaje y la construcción del sí mismo.* En. Pakman M. (1997). *Construcciones de la experiencia humana.* Barcelona: Gedisa. Vol. I
- ♦ Vaquera, J. (1994) **El alcoholismo como problema de salud.** España: Universidad de León
- ♦ White, M (1993) **Medios narrativos para fines terapéuticos.** Barcelona: Paidós