

TLAXCALA

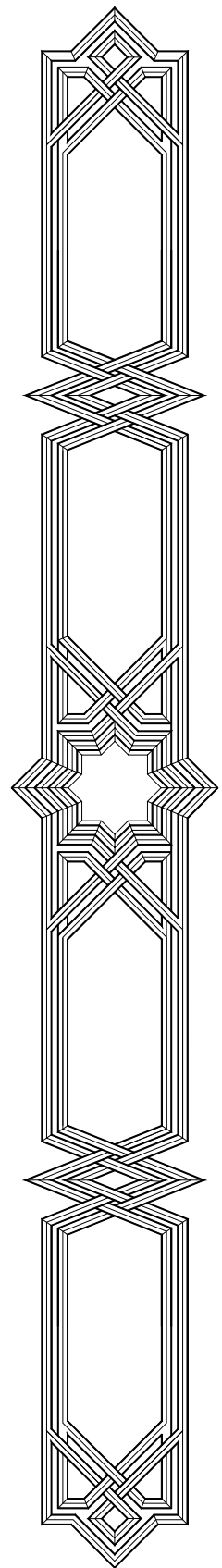

7.1. TLAXCALA

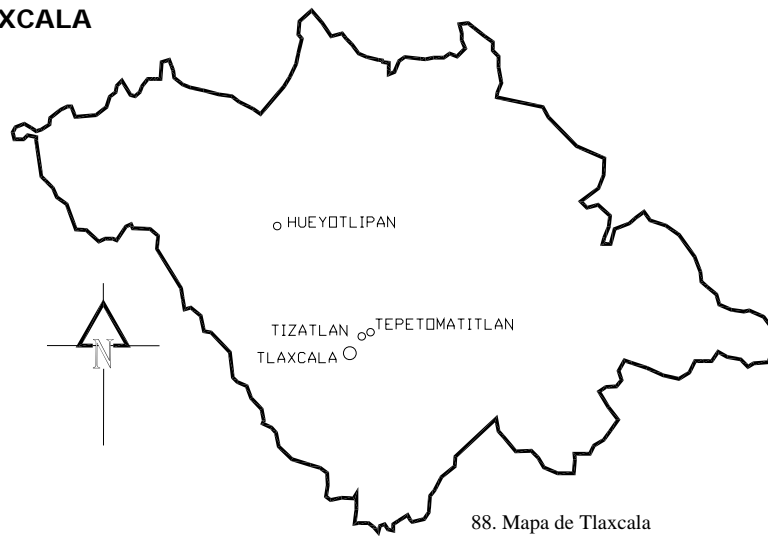

88. Mapa de Tlaxcala

En los casos estudiados del estado de Tlaxcala, encontramos dos soluciones estructurales diferentes para cubrir las iglesias. La primera solución a base de alfarjes de un solo orden de vigas sobre dobles canes, con perfil de cordón franciscano entre ellos, y tablillas entre cada can, que se repite en los templos de Tepetomatitlán, Hueyotlipán y la capilla abierta de Tizatlán. Se trata de edificios de proporciones pequeñas. Por otro lado en la iglesia de la Asunción de Nuestra Señora, Tlaxcala, se tiene una cubierta de armadura de par y nudillo, con decoración de lazo, indudablemente de mayor importancia que las otras iglesias, con una solución estructural más complicada que las anteriores.

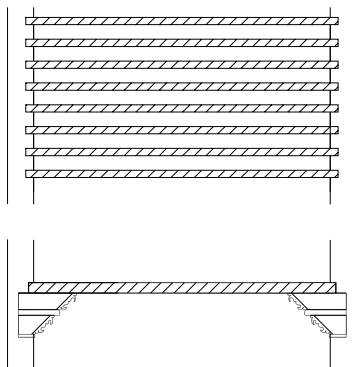

89. Alfarje de un solo orden de vigas apoyado sobre dobles canes

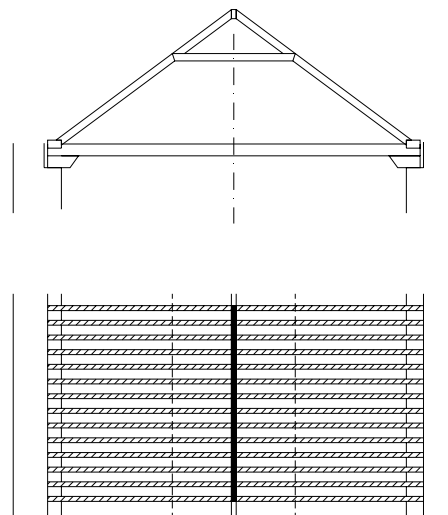

90. Armadura de par y nudillo

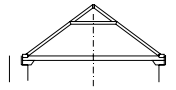

7.1.1. IGLESIA Y CONVENTO DE NUESTRA SEÑORA DE LA ASUNCIÓN, TLAXCALA, TLAXCALA

Tlaxcala llamada antiguamente Tlaxcallan, "*unos llaman a aquella ciudad Tlaxcallan porque en toda su comarca se coge mucho maíz, que es tierra fertilísima; otras la llaman Tlaxcallan, por estar ésta entre peñas y piedras; ambos nombres le cuadran, pero es más común Tlaxcallan*"⁹⁹, fue donde los franciscanos erigieron el convento de Nuestra Señora de la Asunción, siendo ésta su tercera residencia construida a finales de 1538. Esta iglesia sustituyó al convento primitivo que estuvo situado en un lugar cercano llamado San Francisco Cuitlixco.

La iglesia, hoy convertida en la Catedral de Tlaxcala, posee una planta de nave rasa a la cual se agregaron, en diferentes épocas, cuatro capillas en su extremo derecho y una en su extremo izquierdo. Su planta mide 51 m de longitud, 11.25 m de ancho y 18.6 m de altura.¹⁰⁰

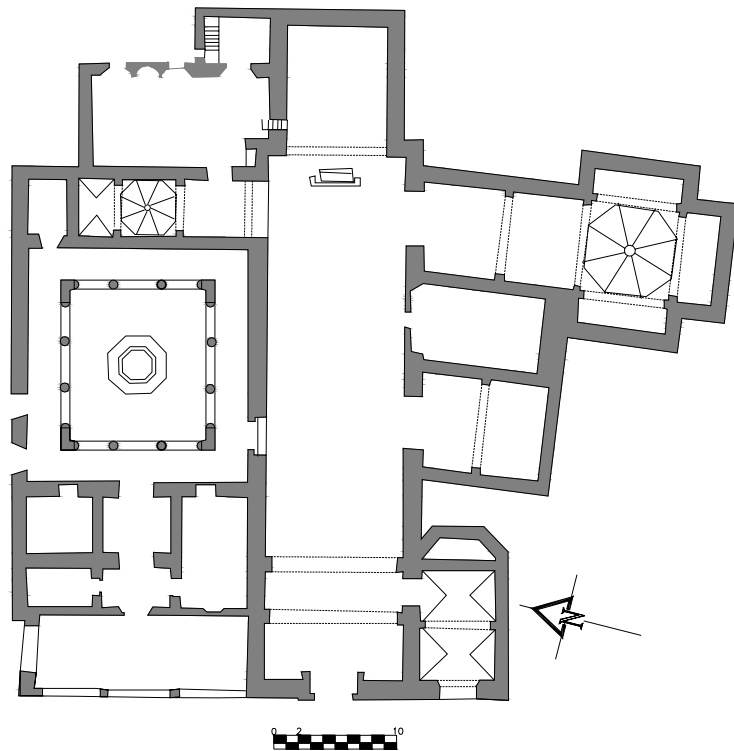

91. Plano de Nuestra Señora de la Asunción, Tlaxcala

El presbiterio, de forma rectangular, es ligeramente menor que el ancho de la nave. En la fachada tiene un alfiz que enmarca el arco de medio punto, adornado con un cordón franciscano, y una ventana central flanqueada por dos columnas. Parece ser

⁹⁹ Ciudad Real, Fray Antonio de, "*Tratado curioso y docto de las grandezas de la Nueva España*", Vols., I, II, México, UNAM, Instituto de Investigaciones Estéticas, 1976, P.74

¹⁰⁰ Kubler, George, "*Arquitectura mexicana del siglo XVI*", *op.cit.*, P. 300

que esta portada no es la primitiva, ya que en el dibujo de Diego Muñoz Camargo aparece otra solución arquitectónica, con un arco lobulado parecido al de la portada del Palacio de Gobierno.



92. Fachada de Nuestra Señora de la Asunción, Tlaxcala, dibujo realizado por Diego Muñoz Camargo.

“Cabe entonces señalar aquí la posibilidad de que la portada original haya sido modificada, o cambiada, probablemente por motivos de deterioro, ya que, según el documento de 1661, sobre “las reparaciones, reconstrucciones y adaptaciones”, financiadas por el capitán Diego de Tapia, Declaró en su testamento que “tenía concertado un indio llamado Pedro Lázaro, vecino del pueblo de San Agustín Tlaxco, unas tablas de 7 varas y medio de largo, necesarias para la portada nueva que se iba a hacer de la iglesia del convento [...] y abrir la ventana del coro en la forma que están las de la iglesia”. (cita a Cuellar Albaroa,

Crisanto, La iglesia de la Asunción en Tlaxcala)” Por lo anteriormente mencionado, y por lo que se observa en el dibujo, me atrevo a aseverar que la actual portada de la iglesia de Nuestra Señora de la Asunción no es la del siglo XVI, sino otra construida en el siglo XVII y que, por lo tanto, la portada original, de estilo plateresco isabelino, fue sustituida por motivos de deterioro en 1661.”¹⁰¹



93. Fachada principal de la Catedral de Tlaxcala.

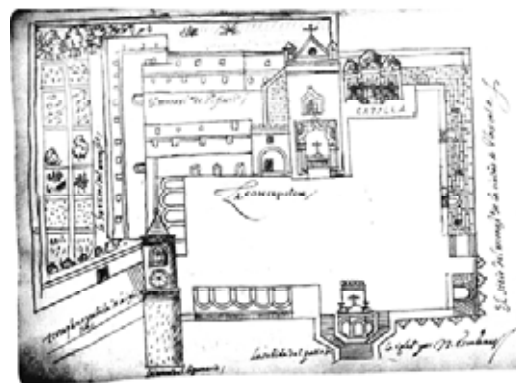

94. Dibujo del convento de Nuestra Señora de la Asunción realizado por Diego Muñoz Camargo

¹⁰¹ Gutiérrez Arriola, Cecilia, “El convento de Nuestra Señora de la Asunción de Tlaxcala en el siglo XVI. Notas sobre un dibujo de Diego Muñoz Camargo”, México, en Anales del Instituto de Investigaciones estéticas, Vol. XIX, Instituto de Investigaciones Estéticas, UNAM, 1997. P. 28

La cubierta de la iglesia de Nuestra Señora de la Asunción está realizada con una armadura de par y nudillo, considerada la de mayor riqueza artística y la mejor conservada de México, "Vetancourt relata que la iglesia fue provista de una nueva cubierta gracias a Diego de Tapia, quien también donó la capilla de Guadalupe. Alude además una reconstrucción de la iglesia, que tuvo lugar en la época de Fray Esteban de Manchola, supuestamente en el siglo XVII. Esta reconstrucción añadió solamente algunas capillas ancilares"¹⁰², pero en un análisis hecho por González y Buitrago¹⁰³, en documentos del Archivo General de Tlaxcala, constatan que únicamente existen documentos donde se especifica que Diego de Tapia contrata a los carpinteros Juan y José de Mora para realizar el sotocoro de la iglesia, en ningún momento hay algún documento donde se indique que se reconstruye la totalidad de la cubierta de la iglesia. Transcribo un extracto que me parece interesante mencionar debido al conocimiento que se tenía en esa época del sistema constructivo que estaban empleando. "Que los dichos Juan y José de Mora, hermanos han de derribar el coro que hoy tiene la iglesia de dicho convento sacando fuera la tierra que encima tiene y lo han de hacer de nuevo levantándolo vara y media o dos varas más o menos lo que pareciere conveniente más alto de lo que hoy está con tres tirantes guarnecidos con tres florones de oro cada tirante, los cuales han de cargar sobre sus canes y éstos canes han de estar sobre seis estribos de calicanto, que cada estribo entre media vara en la pared y salga tres cuartos fuera de la pared sobre que han de estribar [...] Que en el hueco de entre tirante y tirante ha de ir guarnecido de lazo de ocho según y en forma que están guarnecidos los cuartillejos de la iglesia con sus tocaduras en soleras

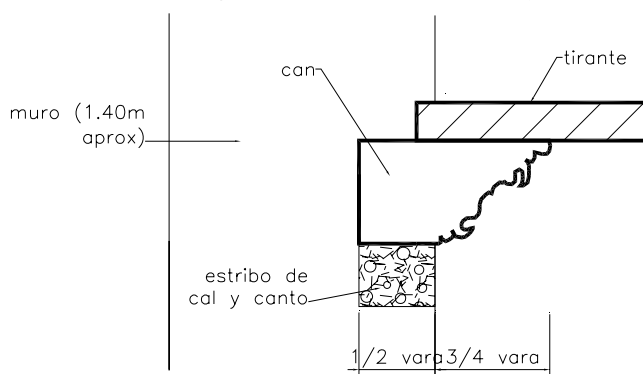

95. Detalle de apoyo del tirante

pintadas de negro y con sus florones diferenciados unos de otros en la labor, los que pidiere para su mejor adorno cada cuartillejo."¹⁰⁴ Me llama la atención lo referente a los estribos de calicanto, entendiéndolo por éstos, apoyos hechos de mampostería,

¹⁰² Kubler, George, "Arquitectura mexicana del siglo XVI", op.cit., P. 588

¹⁰³ González, Olga Lucia, Buitrago, Gilberto. "La techumbre mudéjar de la Catedral de Tlaxcala, México, La técnica de manufactura como base para comprender e intervenir un bien cultural", Colombia, Panamericana, 2000, P. 129

¹⁰⁴ Libro de registro de Instrumentos Públicos No. 115, Año 1662, fojas 1v, 2v. Aget. en, Olga Lucia, Buitrago, Gilberto. "La techumbre mudéjar de la Catedral de Tlaxcala, México, La técnica de manufactura como base para comprender e intervenir un bien cultural", op.cit., P. 128

cuando dice que van a empotrar $\frac{1}{2}$ vara (aproximadamente 42cm) y en cantiliver $\frac{3}{4}$ vara (aproximadamente 63cm), quiero suponer que hay un error en la transcripción y que se refieren a las medidas de empotramiento de los canes, o bien puede ser que primero se refiera al estribo de cal y canto y posteriormente hable del estribo de madera entendiéndose por éste al *"madero que a veces se coloca horizontalmente sobre los tirantes, y en el que se embarbillan y apoyan los pares de una armadura"*¹⁰⁵ quedando lo descrito según el anterior dibujo. (véase dibujo No.95)

Como describe el anterior texto, el coro posee un alfarje de un solo orden de vigas apoyado sobre tres pares de tirantes, los cuales apean sobre canes que probablemente estén empotrados $\frac{1}{2}$ vara, por lo que vimos anteriormente. Estos canes descansan sobre columnas cuadradas adosadas al muro, por lo que prácticamente no están en cantiliver. Los tirantes están adornados con lacería y florones dorados, el sotocoro tiene un artesonado con decoración de lazos de ocho y estrellas doradas. El coro está delimitado por una balaustrada de madera policromada.



96. Coro, Nuestra Señora de la Asunción, Tlaxcala



97. Detalle canes y tirantes en el coro, la Asunción, Tlaxcala

Pasando a la descripción de la cubierta, está conformada por dos armaduras de limas bordones: en la nave se encuentra la mayor, rectangular, con seis pares de tirantes, y en el presbiterio otra menor, cuadrada, con un par de tirantes. Ambas armaduras son independientes una de otra, separadas por el arco triunfal de mampostería. El almizate es apeinado con estrellas doradas. Los tirantes están decorados con lazos de ocho y con estrellas o sinos dorados. Éstos tirantes descansan sobre canes. Ambas armaduras poseen cuadrales en sus esquinas.

¹⁰⁵ Diccionario de la Lengua Española de la Real Academia. Madrid, 22ª edición, Ed. Espasa Calpe.



98. Vista general de la techumbre de la Catedral de Tlaxcala



99. Vista del sotocoro de la Catedral de Tlaxcala, México



100. Vista de la armadura del presbiterio, Catedral de Tlaxcala



101. Cubierta metálica del presbiterio, vista del faldón oeste

Se han realizado varias intervenciones documentadas desde 1927. Entre 1973 y 1977, se construyeron dos cubiertas metálicas, con la finalidad de resguardar el techo original para protegerla y evitar que la humedad siguiera maltratándolo.¹⁰⁶

La última restauración realizada en la iglesia de San Francisco fue de 1997 a 2001 donde se hizo un proyecto integral restaurándose: la nave principal, Sacristía, Antesacristía, Capilla de la Tercera Orden de San Francisco, Capilla de la Virgen de Guadalupe y capillas laterales, artesonado mudéjar, quince retablos, ciento cinco óleos

¹⁰⁶ González Correa, Olga Lucía, Buitrago Sandoval, Gilberto. “*La techumbre mudéjar de la Catedral de Tlaxcala México, La técnica de manufactura como base para comprender e intervenir un bien cultural*”, *op.cit.*, P. 173

y pechinas, cuarenta y siete esculturas, dos portones de madera, cuatro rejas de madera, cancel vestibular, pila bautismal y púlpito.¹⁰⁷

Existe decoración pictórica en los muros de la capilla extrema izquierda a modo de guardapolvo, decorado con motivos geométricos, con estrellas de ocho puntas.



102. Decoración pictórica en la capilla extrema izquierda de la Catedral de Tlaxcala

CONVENTO DE NUESTRA SEÑORA DE LA ASUNCIÓN, TLAXCALA, TLAXCALA

En la crónica de Fray Antonio de Ciudad Real se habla de este convento *“La vocación del convento es la Asunción de nuestra Señora; había en el entonces estudio de artes y cuando no le hay moran siete u ocho religiosos en el; estaba acabado con sus dos claustros altos y bajos, dormitorios y celdas, iglesia y huerta...”*¹⁰⁸



103. Vista de alfarje en el interior del convento.



104. Detalle de can que da apoyo a una viga (interior del convento).

¹⁰⁷ *“Exconvento de San Francisco actual Catedral de la Asunción de la Virgen, Tlaxcala”*

<http://www.adopteunaobraarte.com/estados/tlaxcala/asun1.htm>

¹⁰⁸ Ciudad Real, Fray Antonio de, *“Tratado curioso y docto de las grandezas de la Nueva España”*, op.cit., P.75

El convento se construyó al norte de la iglesia, de manera contraria a la mayoría de los conventos del siglo XVI. El claustro es de dos pisos, de planta cuadrada



105. Vista de la fuente ochavada en el patio del convento de Nuestra Señora de la Asunción, Tlaxcala

con una fuente octogonal al centro. En el claustro, tanto en los entrepisos como las cubiertas encontramos alfarjes, de un solo orden de vigas, que conforman las galerías. Existen en algunas zonas vigas de una dimensión mayor, probablemente para soportar cargas del piso superior (muros), decoradas con formas geométricas y apoyadas sobre canes lobulados, los cuales reducen el claro de las vigas. En algunos casos éstos canes son

dobles, o bien están apoyados, como en el caso del sotocoro, sobre columnas adosadas al muro, dejando un porcentaje pequeño del can en cantiliver, siendo este elemento más bien formal que estructural. Al interior del claustro en los andadores, se encuentran algunos restos de decoración pictórica, con detalles geométricos y florales.



106, 107. Decoración pictórica al interior del convento de Nuestra Señora de la Asunción, Tlaxcala

7.1.1.1. TORRE DE LA IGLESIA Y CONVENTO DE NUESTRA SEÑORA DE LA ASUNCIÓN, TLAXCALA, TLAXCALA

Tiene el conjunto una torre exenta. Se trata de una torre cuadrada de aproximadamente 9 metros por lado y una altura de 35 metros hasta la linternilla.

En un estudio que hace Cecilia Gutiérrez, referente a dos dibujos de Muñoz Camargo, deduce del dibujo hecho hacia 1581 – 1584, que para esa época ya estaban casi todos los elementos del convento construidos. Si observamos con detenimiento el dibujo, pareciera que la torre estaba cubierta con una estructura piramidal y no con

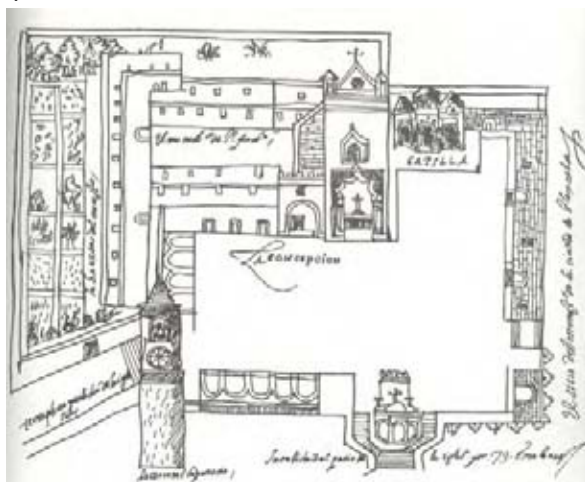

108. Convento franciscano de Tlaxcala según el dibujo de Diego Muñoz Camargo.

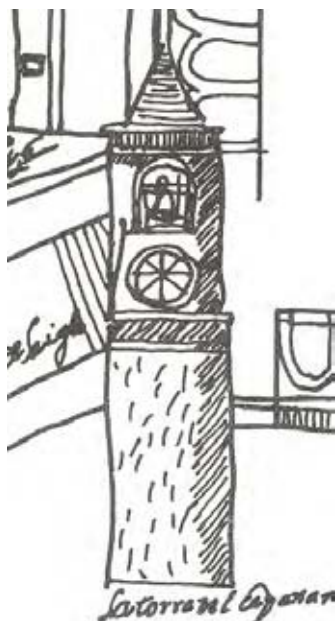

109. Extracto del dibujo de Diego Muñoz Camargo



110. Torre del convento de N.S.A.. Tlaxcala

una bóveda. También se observa que presenta una sola ventana, probablemente el último cuerpo con las ventanas pareadas fue añadido posteriormente. La torre construida de mampostería, de aristas y paños lisos, se compone de tres cuerpos principalmente, separados por cornisas en relieve; el primero con la puerta de acceso, el segundo con amplios vanos de medio punto y el tercero con ajimeces.

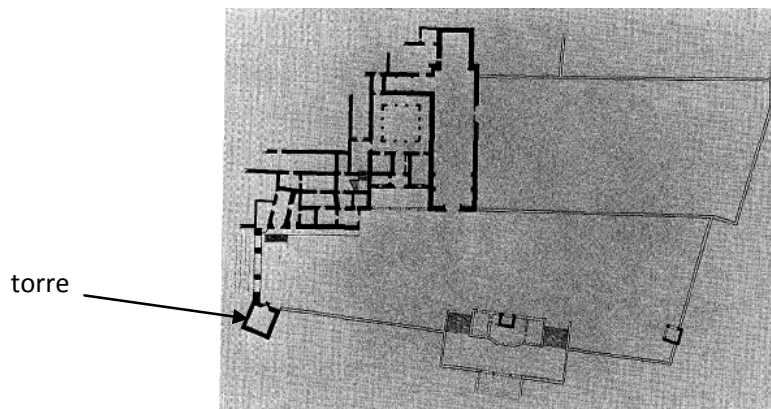

111. Planta del convento franciscano de Tlaxcala.



112. Detalle de la torre exenta, convento franciscano de Tlaxcala.

Cubre la torre una cúpula de media naranja con linternilla en su parte superior. Existe un pasadizo entre la torre y la iglesia a través de la arquería. Ésta fue construida en dos etapas, la primera construida con sillares y la segunda donde se aumentó el ancho en su parte superior, ya no con sillares de piedra sino con ladrillos y mampostería, para poder construir dicho pasadizo.

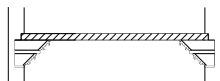

7.1.2. TEMPLO DE SAN MATÍAS TEPETOMATITLÁN, TLAXCALA

Desafortunadamente hay poca información acerca del templo de San Matías Tepetomatitlán, en el catálogo de construcciones religiosas del estado de Tlaxcala sólo aparece su foto y no existe un levantamiento arquitectónico de dicho edificio. Ubican el inicio de la construcción en el siglo XVI. Construcción franciscana, fungía como iglesia de visita que dependía del convento franciscano de Santa Ana Chiautempan. Se trata de una iglesia pequeña de una sola nave. Posee un arco triunfal que diferencia el presbiterio de la nave.



113. Fachada de San Matías, Tepetomatitlán, Tlaxcala

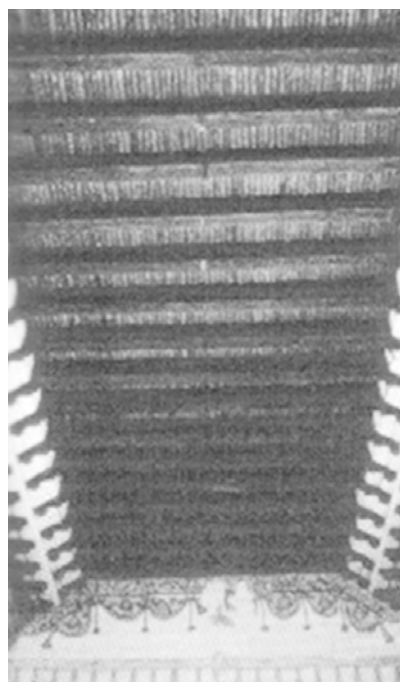

114. Vista de la cubierta de San Matías, Tepetomatitlán

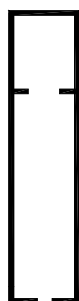

Este presbiterio tiene forma rectangular, y está diferenciado en altura por tres escalones de piedra. La cubierta es de madera, compuesta por un alfarje de un solo orden de vigas, apoyado, como en Tizatlán y Hueyotlipán, por dobles canes, con la moldura franciscana entre ellos. Las tablillas entre los canes están pintadas de blanco, haciendo contraste con los pares del alfarje. El coro también está formado por alfarje de un solo orden de vigas. *"El alfarje del coro es más*

115. Tipología en planta de San Matías Tepetomatitlán

elaborado en su decoración, lleva querubines pintados y elementos vegetales”¹⁰⁹

Este tipo de dobles canes podemos encontrarlo en el Monasterio de Santa María de Huerta en Soria. En el capítulo de Torres Balbás en *Obra Dispersa*, encontramos un apunte de dichos canes, aunque en este caso no llevan las tablillas inclinadas ni el cordón franciscano, bien puede ser un antecedente del ejemplo anterior, así como de Tizatlán y Hueyotlipán.

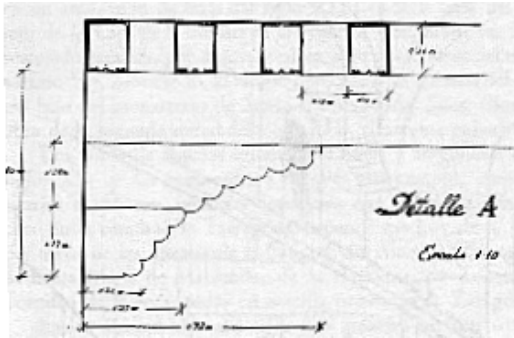

116. Detalle de alfarje, Monasterio de Santa María de Huerta (Soria)

Cuando se utilizan los canes, ya sean sencillos o dobles, se reduce el claro de la viga, ayudando a que su flexión sea menor.

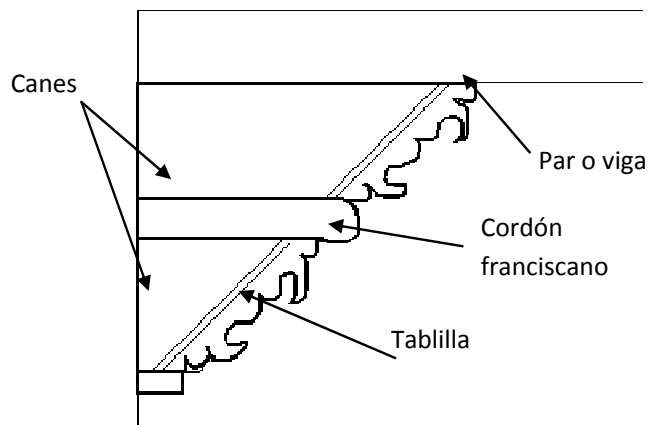

117. Solución estructural de apoyo de vigas en Tizatlán, Hueyotlipán y Tepetomatitlán.



118. Detalle del alfarje del coro, Tepetomatitlán.

¹⁰⁹ Terán Bonilla, José A, Velásquez Thiery, Luz de Lourdes, *De Veracruz a Oaxaca*, en “*Síntesis de culturas mudéjar, itinerario cultural del mudéjar en México*”, *op. cit.*, P. 37.

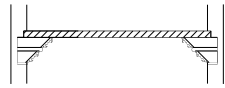

7.1.3. CAPILLA ABIERTA DE SAN ESTEBAN TIZATLÁN, TLAXCALA

Tizatlán, "que quiere decir lugar de donde hay yeso o minero de yeso"¹¹⁰ era una de las cuatro cabeceras de Tlaxcala entre, Tepeticpac, Ocotelulco, y Quiahuitztlan o Tlapitzahuacan. Es en Tizatlán donde se localizaba el palacio de Xicoténcatl. En este lugar se construyó una capilla abierta donde según Toussaint, fueron utilizadas las piedras del palacio de Xicoténcatl para la construcción de ésta.¹¹¹ Debido a la localización del edificio, a unos cuantos pasos de las ruinas arqueológicas, no es extraño que se hubiese utilizado el mismo material. Esta capilla es de la orden

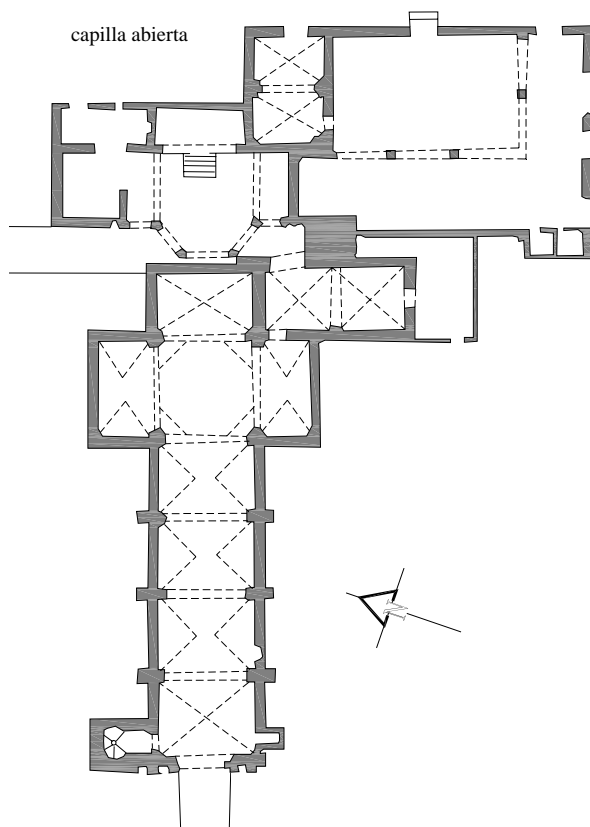

119. Planta de San Esteban Tizatlán, Tlaxcala

franciscana. Su fecha de construcción es incierta, Toussaint da como fecha posible 1571, por una inscripción en la capilla¹¹². Artigas propone, para el partido arquitectónico, una fecha anterior a 1540, debido a la coincidencia formal con la capilla de Belén, en Tlaxcala, construida en 1539. "Dicha coincidencia nos permite definir que el modelo arquitectónico de San Esteban Tizatlán puede ser aceptado como de 1539, aun cuando su construcción se hubiere llevado a cabo con posterioridad"¹¹³

La capilla de San Esteban está conformada por un ábside en forma rectangular, separado de la nave transversal por un arco triunfal, soportado por un par de columnas adosadas al muro. La nave transversal es rectangular, abriéndose hacia el frente en forma de trapecio.

¹¹⁰ Motolinía, Fray Toribio, "Historia de los indios de la Nueva España", *op.cit.*, P. 267

¹¹¹ Kubler, George, "Arquitectura mexicana del siglo XVI", *op.cit.*, P. 166

¹¹² *Ibidem*, P. 377

¹¹³ Artigas, Juan Benito. "Capillas abiertas aisladas de México", México, Facultad de arquitectura, UNAM, 1983, P. 131

El frente es abierto con cinco arcos de medio punto. En la nave transversal tiene doble coro a media altura en sus partes laterales. Existe una separación del ábside con la nave, diferenciándolos en altura a través de siete escalones de piedra.

Esta jerarquización de espacio se da también a través de la cubierta escalonada, la cual es en su totalidad de un alfarje de un solo orden de vigas apoyado sobre dobles canes, los cuales están divididos con una moldura en forma de cordón franciscano. Entre los canes hay tablillas inclinadas decoradas con pinturas de querubines. Los coros también están resueltos con alfarje de un solo orden de vigas pero apoyando directamente los pares sobre el muro. Contiene restos de decoración pictórica en el interior *"la cual probablemente abarcaba todo el espacio"*.¹¹⁴



120. Detalle del arco triunfal, Capilla Abierta de Tizatlán



121. Vista exterior de la Capilla Abierta de Tizatlán



122. Detalle de canes en la Capilla Abierta de Tizatlán, Tlaxcala

A través del tiempo la capilla de San Esteban ha sufrido diferentes modificaciones, pasando a convertirse en la sacristía de la iglesia que se construyó frente a ella. En el plano general cabe notar la localización de la

¹¹⁴ Artigas, Juan Benito. *"Capillas abiertas aisladas de México"*, op.cit., P. 138

torre, que probablemente funcionó también para la capilla abierta.

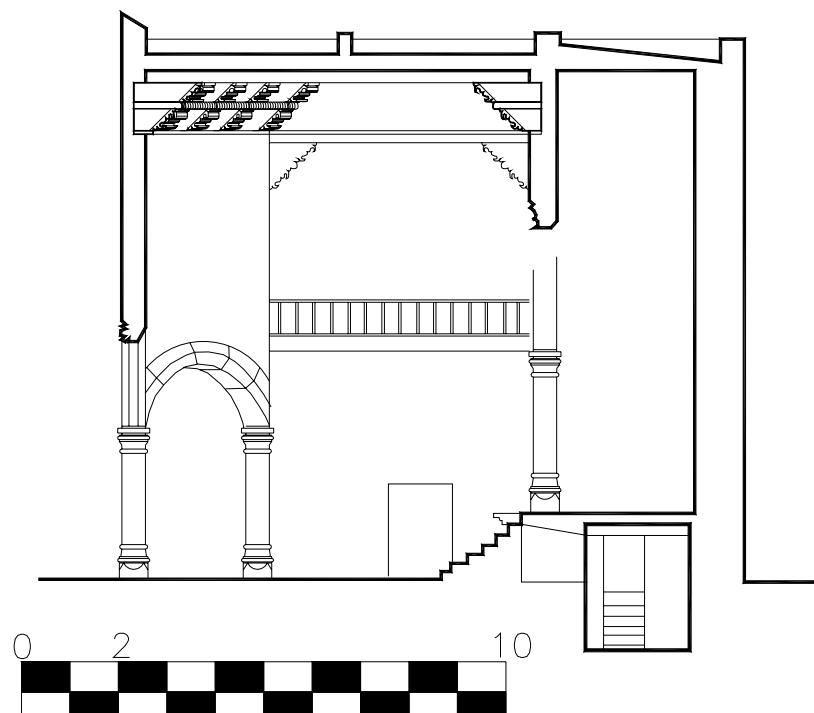
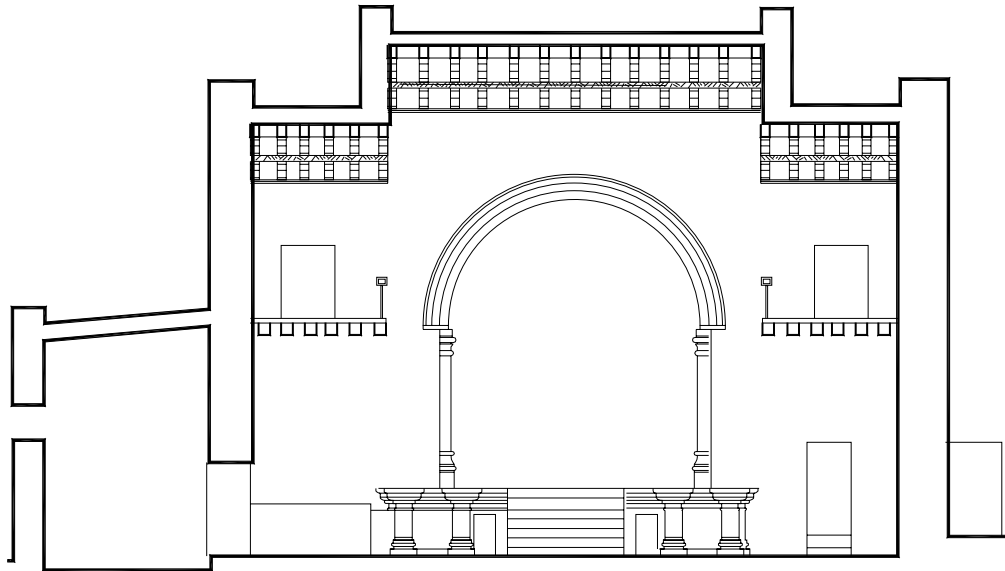

123. Corte transversal y longitudinal, indicando el sistema estructural de la cubierta

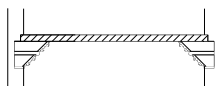

7.1.4. PARROQUIA DE SAN ILDEFONSO, HUEYOTLIPAN, TLAXCALA

Hueyotlipán proviene del náhuatl (huey= grande, otlí= camino, ipan= encima de algo¹¹⁵) y quiere decir "sobre el camino grande o principal".

La parroquia de San Ildefonso data del siglo XVI, perteneciente a los franciscanos. Fray Antonio de Ciudad Real menciona acerca de este lugar *"dijo misa y visitó el convento, el cual no tenía hecho más que un cuarto, y no se detuvo en él más de solo aquel día. La vocación es de San Ildefonso.... El pueblo es de mediana vecindad, de indios otomíes, de los cuales son los demás pueblos de aquella presidencia; todos caen en el obispado de Tlaxcalla y son de la jurisdicción de aquella ciudad."*¹¹⁶

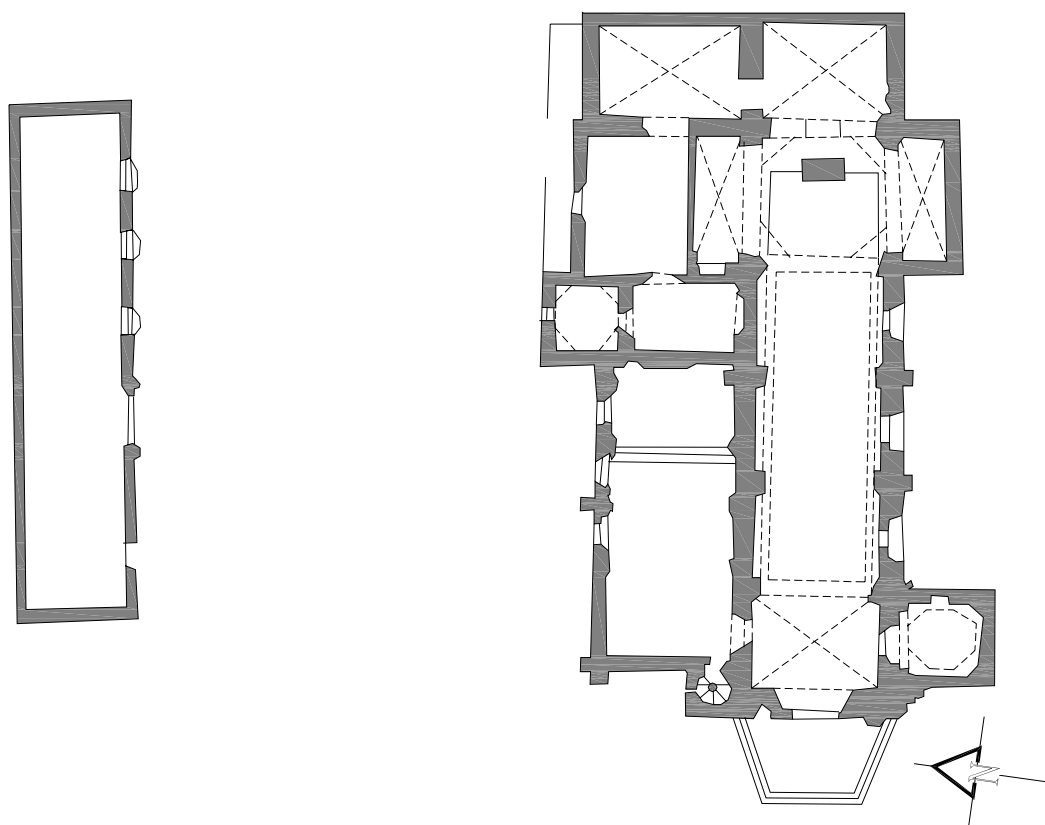

124. San Ildefonso, Hueyotlipán, Tlaxcala

¹¹⁵ Molina, Fray Alonso de, "Vocabulario en lengua castellana y mexicana y mexicana y castellana", México, Editorial Porrúa, 2004.

¹¹⁶ Ciudad Real, Fray Antonio de, "Tratado curioso y docto de las grandezas de la Nueva España", *op.cit.*, P.72



125. Vista del alfarje y coro, San Ildefonso, Hueyotlipán, Tlaxcala



126. Fachada principal, San Ildefonso, Hueyotlipán, Tlaxcala

La iglesia está cubierta, al igual que en Tepetomatitlán y Tizatlán, con un alfarje de un solo orden de vigas sobre dobles canes y entre ellos una moldura con forma de cordón franciscano.

El coro, a diferencia de Tizatlán y Tepetomatitlán, está construido con una bóveda que conserva decoración pictórica. Remata el coro una balastrada que se ve interrumpida por un órgano.