



UNIVERSIDAD NACIONAL AUTÓNOMA
DE MÉXICO



FACULTAD DE FILOSOFÍA Y LETRAS
COLEGIO DE BIBLIOTECOLOGÍA

FACULTAD DE
FILOSOFÍA Y LETRAS

INFLUENCIA DE LA BIBLIOTECA PÚBLICA MUNICIPAL
"JAIME TORRES BODET" EN LOS HABITOS DE
LECTURA DE SUS USUARIOS Y DE SU COMUNIDAD

T E S I S

QUE PARA OBTENER EL TÍTULO DE
LICENCIADO EN BIBLIOTECOLOGÍA
P R E S E N T A N :
MIRANDA VAZQUEZ SOCORRO
REYES ROCHA JAIME



ASESORA: LIC. LINA ESCALONA RIOS

MEXICO, D. F.

1998

**TESIS CON
FALLA DE ORIGEN**

**TESIS CON
FALLA DE ORIGEN**



Universidad Nacional
Autónoma de México

Dirección General de Bibliotecas de la UNAM

Biblioteca Central



UNAM – Dirección General de Bibliotecas
Tesis Digitales
Restricciones de uso

DERECHOS RESERVADOS ©
PROHIBIDA SU REPRODUCCIÓN TOTAL O PARCIAL

Todo el material contenido en esta tesis esta protegido por la Ley Federal del Derecho de Autor (LFDA) de los Estados Unidos Mexicanos (México).

El uso de imágenes, fragmentos de videos, y demás material que sea objeto de protección de los derechos de autor, será exclusivamente para fines educativos e informativos y deberá citar la fuente donde la obtuvo mencionando el autor o autores. Cualquier uso distinto como el lucro, reproducción, edición o modificación, será perseguido y sancionado por el respectivo titular de los Derechos de Autor.

TESIS

COMPLETA

AGRADECIMIENTOS

A ROSA:

Por su gran amor y apoyo, los cuales han sido siempre la base de triunfos como la presente obra.

A EMMANUEL, DIANA Y A TI:

Que aunque todavía no te conozco ya te quiero como a ellos.

Con especial cariño a mi MADRE, a PEDRO,
a GABY y ALBERTO (+),
Que siempre confiaron en mí.

A LA LIC. LINA ESCALONA RIOS:

Ya eus sin su apoyo desinteresado, no hubiera sido posible la realización de este trabajo.

Con agradecimiento y cariño a mis excompañeros
de la DGB-SEP.
Por su incondicional apoyo.

Jaime

TABLA DE CONTENIDO

	PAG.
INTRODUCCION	9
CAPITULO I CIUDAD NEZAHUALCOYOTL	10
1.1. ANTECEDENTES	11
1.2. UBICACION GEOGRAFICA	14
1.3 CLIMA	14
1.4 INFRAESTRUCTURA URBANA	15
1.4.1 VIVIENDA	15
1.4.2 AGUA POTABLE	15
1.4.3 ENERGIA ELECTRICA	15
1.4.4 DRENAJE Y ALCANTARILLADO	16
1.4.5.COMERCIO E INDUSTRIA	16
1.4.6 FINANZAS	16
1.4.7 COMUNICACIONES Y TRANSPORTES	17
1.4.8 ASPECTOS SOCIODEMOGRAFICOS	18
1.4.9 POBLACION ECONOMICAMENTE ACTIVA	20
1.4.10 SERVICIOS DE SALUD	20
1.4.11 EDUCACION Y CULTURA	21
CAPITULO II LA BIBLIOTECA PUBLICA MUNICIPAL "JAIME TORRES BODET"	26
2.1 BIBLIOTECA PUBLICA. DEFINICION	27
2.2 PROGRAMA NACIONAL DE BIBLIOTECAS PUBLICAS	28

CAPITULO IV INFLUENCIA DE LA BIBLIOTECA PUBLICA MUNICIPAL "JAIME TORRES BODET" EN LOS HABITOS DE LECTURA DE SUS USUARIOS Y DE SU COMUNIDAD	62
4.1 ANTECEDENTES	63
4.2 METODOLOGIA	64
4.2.1 PLANTEAMIENTO DEL PROBLEMA	64
4.2.2 OBJETIVO	65
4.2.3 HIPOTESIS	65
4.2.4 POBLACION OBJETO DE ESTUDIO	66
4.2.5 CONCEPTUALIZACION DE VARIABLES	68
4.2.6 OPERACIONALIZACION DE VARIABLES	68
4.2.7 INSTRUMENTOS	69
4.2.8 PROCEDIMIENTO	69
4.3 ANALISIS Y RESULTADOS	71
4.3.1 DESCRIPCION DE RESULTADOS DE LOS USUARIOS DE LA BIBLIOTECA PUBLICA MUNICIPAL "JAIME TORRES BODET"	71
4.3.2 DESCRIPCION DE RESULTADOS DE LOS MIEMBROS DE LA COMUNIDAD	82
4.4 DISCUSION	99
CONCLUSIONES Y/O RECOMENDACIONES	100
BIBLIOGRAFIA	102
ANEXO 1 ESQUEMA DE COORDINACION DE LA RED NACIONAL DE BIBLIOTECAS PUBLICAS	
ANEXO 2 CUESTIONARIO	
ANEXO 3 PLANO	

INTRODUCCION

Durante mucho tiempo se ha considerado a la lectura como una actividad exclusiva de estudiantes e intelectuales, y, erróneamente, se ha creado la idea de que una persona que lee no realiza actividad alguna ni produce nada. Esto por el simple hecho de que su trabajo es pasivo y fundamentalmente intelectual.

Afortunadamente no todos tenemos este concepto de la lectura.

Nosotros consideramos que la gente si lee, pero, nos preguntamos ¿Qué, por qué y para qué lee?. Esto dió pie al presente estudio, el cual, tiene la finalidad de detectar la influencia que tiene la biblioteca Jaime Torres Bodet en los hábitos de lectura de la comunidad de la Colonia Benito Juárez de Cd. Nezahualcóyotl.

Para lograr lo anterior se estructuró el trabajo en cuatro capítulos; en el primero se aborda la historia de Ciudad Nezahualcóyotl, en donde se da una breve semblanza de los orígenes y evolución que ésta ha tenido. En el segundo capítulo se aborda a la Biblioteca Pública Municipal Jaime Torres Bodet dentro del contexto internacional de lo que es una biblioteca pública, sus objetivos y sus funciones; para después abordar el contexto nacional, la historia y administración de la biblioteca objeto de estudio. En el tercer capítulo se parte de la conceptualización de leer, lectura y hábito de lectura, posteriormente se explican las diferentes clases de lectura y literatura analizadas por diferentes autores. Los capítulos anteriores dan paso al capítulo cuatro en donde se analiza la influencia que la Biblioteca Pública Municipal Jaime Torres Bodet ha tenido en los hábitos de lectura de sus usuarios y de la comunidad en que se encuentra inmersa.

CAPITULO I

CIUDAD NEZAHUALCOYOTL

El poblamiento de Nezahualcóyotl no sólo fue por gente del área metropolitana, sino por migración rural que fue una cantidad significativa como la de los estados de Hidalgo, Morelos, Puebla, Tlaxcala y Estado de México.

El primer asentamiento se dio al Norte de Nezahualcóyotl, el segundo al Oriente, y a partir de ahí el crecimiento fue acelerado y en todas direcciones.

De 1949 a 1953 la población se quintuplicó pasando de 2,000 a 10,000 habitantes, carentes de todos los servicios y de ahí empezaron a surgir las organizaciones de los colonos.⁴ El 20 de abril de 1963, la XLI Legislatura Local expide en la Gaceta del Gobierno el decreto no. 93 por el que se denomina oficialmente a Nezahualcóyotl como el Municipio 120 del Estado de México, siendo gobernador el Dr. Gustavo Baz.⁵

En 1967 se logra la autonomía del Municipio para autogobernarse y manejar su propio presupuesto.

De 1960 a 1970 la población volvía a quintuplicarse pasando de 100,000 a 580,436 habitantes.⁶

Las características del suelo (Fangoso y salitroso), las constantes inundaciones y tolveneras que frecuentemente cubrían la zona y las dificultades para regularizar la tenencia de la tierra por el acaparamiento y la especulación sobre los 160 mil lotes en los que inicialmente se subdividió el Municipio, fueron obstáculos para el desarrollo urbano.

Por otra parte, ni el sector industrial ni el de servicios se interesó en ubicarse en esta zona, de tal forma que su colonización tuvo como origen y fin último, dar cabida a la enorme afluencia de población empobrecida, cuyo interés fundamental era el de asegurar un lugar para la edificación de su vivienda.

Para 1975 ya se sumaban 53 colonias; y en ese mismo año por decreto no. 32 de la Legislatura Local, se le concede el rango de Ciudad, aún sin contar con toda

la infraestructura considerada por la Ley Orgánica Municipal: "Agua potable, drenaje, alumbrado, servicios médicos y de policía, calles pavimentadas, edificios adecuados para las oficinas municipales, hospitales, mercados, rastros, establecimientos penitenciarios, panteón, instituciones bancarias, comerciales y agrícolas, hoteles y planteles educativos de enseñanza preescolar, primaria, secundaria, bachillerato y superior."⁷

En 1980 Nezahualcóyotl disminuye en su tasa de crecimiento con relación a los años anteriores, como consecuencia del agotamiento en la oferta del suelo. El X Censo de Población registró 1.4 millones de habitantes*.

Se considera que el suelo tiene los siguiente usos:

1. Habitacional (40%)
2. Comercial, no cuantificable pero localizado fundamentalmente en los corredores y vías de comunicación de mayor tránsito
3. Industrial (0.4%)
4. Vialidad (25.8%)
5. Superficie no urbanizable (18.2%)
6. Areas baldías (4.2%)

Actualmente se registran 83 colonias.⁸

Otras fuentes, como la Enciclopedia de México, marca para ese año 1.8 millones y, para 1988, 2.3 millones. Actualmente podemos considerar que cuenta con alrededor de 3 millones de habitantes.

1.2. UBICACION GEOGRAFICA

Nezahualcóyotl abarca una extensión de 77 kilómetros cuadrados, localizándose en la zona oriente de la Ciudad de México. Limita al Norte con el Municipio de Ecatepec, al Sur con las delegaciones de Iztacalco e Iztapalapa del D.F., al Oriente con los Municipios de Texcoco, Los Reyes la Paz y Chimalhuacan, y al Poniente con la Delegación Venustiano Carranza del D.F. y la zona federal del aeropuerto internacional Benito Juárez.

Se localiza a 9 kilómetros del centro de la Ciudad de México y a 5 kilómetros de la estación Pantitlan del sistema de transporte colectivo metro de la Ciudad de México.

Se comunica al D. F. por la Calzada Ignacio Zaragoza y con las vías de comunicación que con ella entroncan: Calzada Ermita Iztapalapa, Viaducto Miguel Alemán y Avenida Río Churubusco.

Para su gobierno, organización política y administración interna, el Municipio se divide en :

1 cabecera municipal, 1 delegación administrativa y 83 colonias.

1.3. CLIMA

Clima templado semiseco, con lluvias en agosto, septiembre y octubre, temperatura media anual de 16 grados centígrados con un máximo de 34 grados centígrados y un mínimo de 4 grados centígrados.⁹

Prácticamente se carece de vegetación y fauna silvestre por las características propias del suelo salitroso.

1.4. INFRAESTRUCTURA URBANA

1.4.1. VIVIENDA

Siempre hubo muchas irregularidades en la adquisición de las viviendas.

La autoconstrucción ha sido el principal mecanismo para la edificación de las viviendas.

Aunque en 1970 Nezahualcóyotl es censada por primera vez como una sola localidad, las cifras varían según las fuentes, lo mismo pasa con la población.

1.4.2. AGUA POTABLE

Este servicio se inició formalmente en 1955 y fueron las mujeres principalmente quienes encabezaron a través de organizaciones de colonos las demandas de estos servicios.¹⁰

1.4.3. ENERGIA ELECTRICA

En 1969 únicamente el 10% del espacio habitado del municipio se encontraba electrificado, y los servicios de energía eléctrica contratados ascendían a 9,720. Para 1975 el Municipio de Nezahualcóyotl estaba casi en su totalidad electrificado.¹¹

Para 1980 este servicio se suministraba a la totalidad del municipio por 5 subestaciones excepto en la Colonia Ejidal San Agustín, donde no existe alumbrado público.

1.4.4. DRENAJE Y ALCANTARILLADO

En 1975 Nezahualcóyotl contaba con un sistema de desagüe conformado por 8 plantas de bombeo de aguas negras localizadas en una línea de 13 kilómetros así como de una planta de emergencia de energía eléctrica.¹²

La red de alcantarillado consta de 8 colectores principales, con una longitud aproximada de 25,000 m.l. y una red de diámetros menores que varían de 30 cm a 1.52 cm. con una longitud aproximada de 95,000 m.l.

La instalación del drenaje ha sido un problema de gran magnitud debido a las características geográficas de la Cuenca de México, ya que la configuración del terreno en el municipio, cancela la posibilidad de que las descargas de aguas negras se de por escurrimiento y no por bombeo que es más costoso.

1.4.5. COMERCIO E INDUSTRIA

Hasta 1989 existen en este municipio 60 mercados, de los cuales, 59 están operando, y 45 tianguis registrados. 40 mil locales privados aproximadamente, cerca de 700 establecimientos de bienes de consumo básico, de los cuales casi el 90% lo constituyen molinos y tortillerías. En 1984 se contaba con 26 centros CONASUPER y hasta 1987 con 39 establecimientos LICONSA distribuidores de leche para 69,459 familias beneficiadas. El Municipio cuenta con aproximadamente 70 industrias de tipo medio y 2958 establecimientos industriales, de los cuales cerca de la mitad se ubican en el sector alimenticio. También el trabajo de maquila es una actividad económica importante, hay cerca de 2,000 talleres clandestinos, en los cuales trabajan aproximadamente 50,000 mujeres.¹³

1.4.6. FINANZAS

Datos proporcionados por el gobierno del Estado de México a través del sistema Estatal de Información, el reporte financiero del municipio registra:

CONCEPTO	CANTIDAD POR AÑO	
	1985	1987
Presupuesto municipal per cápita (1)	1,931	5,827
Inversión pública por habitantes (1)	1,836	4,849
Presupuesto de ingresos (2)	3,347,569	11,853,523
Presupuesto de egresos (2)	3,775,308	11,853,523
inversión pública autorizada por sectores.	3,590,111	9,863,628
Total		
a) Agropecuario y forestal	30,937	3,745,359
b) Desarrollo económico	572,123	1,218,930
c) Asentamientos humanos	1,879,428	3,527,209
d) Educación	765,800	748,330
e) Salud	236,117	319,600
f) Trabajo	41,825	9,080
g) Administración	63,881	295,120
Salarios mínimos (dic.)	11,015	5,395

1) Unidad de medida: pesos

2) Unidad de medida: miles de pesos

FUENTE: Gobierno del Estado de México, Sistema Estatal de Información, Estadística básica Municipal. Nezahualcóyotl, aspectos económicos, México 1988, p. 289-290.

1.4.7. COMUNICACIONES Y TRANSPORTES

En 1987 el Municipio contaba con una administración de correos con 4 agencias, y 5 administraciones telegráficas; así como con redes de servicio telefónico para 37,711 aparatos, los cuales resultaron insuficientes para una población que superaba los dos millones de habitantes.

Entre los medios impresos de difusión el Municipio edita algunos periódicos como *El Herald de Valle de México*, *El Gallo*, *La Verdad*, *Ultimas Noticias de México*, *El Sol del Valle de México*, *La Extra*, *Novedades del Valle de México* y

Pugna; así como algunas revistas y semanarios, aunque tienen mayor circulación los del D.F., de igual forma las estaciones de radio y televisión del D.F. son las que se transmiten en el Municipio.

Las principales avenidas están pavimentadas y constituyen un circuito vial primario de 150 kilómetros de longitud que une los puntos más apartados del municipio.

El servicio de transporte se limita a 5 rutas del sistema troncal, 16 líneas de servicio privado, 12 rutas de servicio colectivo y aproximadamente 1,500 taxis. Actualmente el Municipio cuenta con las líneas (1: Pantitlán-Observatorio ; la 5: Pantitlán-politécnico y la 9: Pantitlán-Tacubaya). Aparentemente con estas líneas los problemas de transporte quedarían cubiertos pero en las mañanas existen grandes concentraciones de usuarios, que hacen que el transporte sea lento y difícil de abordar, a parte de los problemas de circulación intermunicipal por falta de pavimentación total.

Según el Atlas de la Ciudad de México, el transporte que comunica al Municipio con el D.F., se reduce sólo a dos avenidas fluidas (Avenida López Mateos y Carmelo Pérez) y una con problemas de sección (Chimalhuacán-Río Churubusco). El 92% de los viajes se realizan por medio de transporte público el cual incluye a taxis, peseros y autobuses; solamente 88,831 o sea el 8% de viajes se realizan en transporte privado, aunque en la zona norte del Municipio, el 86% de viajes se realizan en transporte público, mientras que el 14% se efectúa en transportes particulares.¹⁴

1.4.8. ASPECTOS SOCIODEMOGRAFICOS

Nezahualcóyotl ocupa el décimo segundo lugar entre los 17 municipios principales del Estado de México que forman parte de la zona metropolitana de la Ciudad de México.

Para 1975, Nezahualcóyotl tiene una población total de 1,199,055 habitantes y la densidad de la población es de 19,215 habitantes por kilómetro cuadrado.

La densidad de población en Ciudad Nezahualcóyotl para 1980 es de 22,385 habitantes por kilómetro cuadrado con una población nacional de 66,846,800. (15)

De 1950 a 1960 con la tasa de crecimiento social de 11.17%, Nezahualcóyotl es el área física conurbada del Estado de México que creció mas rápidamente, debido principalmente a los fenómenos migratorios. Lo mismo sucede en el período de 1960 a 1970 pues la tasa registrada de crecimiento social fue de 12.60 %, dato que revela el mismo fenómeno. En 20 años analizados ninguna delegación, ni ningún municipio conurbado a la zona metropolitana de la Ciudad de México tuvo las tasas de crecimiento social como las que se dieron en Nezahualcóyotl.

En la actualidad, poco menos del 50 % de la población en Ciudad Nezahualcóyotl, es nativa del municipio o proviene del Distrito Federal, y el resto, proviene de las entidades de México, Hidalgo, Morelos, Puebla y Tlaxcala, las cuales aportan el 20 % de inmigrantes; Guanajuato, Michoacán, Querétaro, San Luis Potosí y Veracruz, aproximadamente el 16 %, Aguascalientes, Colima, Guerrero, Jalisco, Oaxaca y Zacatecas, el 15 % y el resto proviene de otras entidades.¹⁶

De ahí que en Nezahualcóyotl existan diversas manifestaciones religiosas , entre las que destacan la Iglesia Cristiana, la Iglesia Evangélica, Iglesia Espiritualista, culto denominado Confesiones Cristiano Interdenominacional, Biblia, Testigos de Jehová, Luz del Mundo , Iglesia Filosófica, Iglesia de Dios del Séptimo Día, Iglesia Bautista, Iglesia de Jesucristo de los Santos de los Ultimos Días, Iglesia Espiritista y otros centros como el de la Sociedad Cultural y Educativa, Organización Geográfica o el Centro de Ejercicios de Salvación.

1.4.9. POBLACION ECONOMICAMENTE ACTIVA

Se define a la población económicamente activa a aquella mayor de 12 años que en un período de referencia se encuentra trabajando o busca empleo. El 44.67 % de la población económicamente activa corresponde a obreros, que en el mejor de los casos percibe el salario mínimo, aunque de estos, más del 22 % se dedica a la industria de la construcción, quedando sometidos a una fuente de trabajo generalmente inestable.

Además por la carencia de establecimientos industriales suficientes en el Municipio, la gran mayoría de los empleados deben desplazarse fuera de su localidad.

Según el Atlas de la Ciudad de México, el 79% de la población económicamente activa de Ciudad Nezahualcóyotl tiene su centro de trabajo fuera del Municipio, del cual, el 11% lo hace en algunas localidades del Estado de México, mientras que el otro 68% labora en el Distrito Federal, de estos, sólo el 19% lo hace en el sector industrial, en tanto que el 49% lo hacen en el sector terciario. Por el contrario, del 11% que trabaja en algún otro municipio del Estado de México, el 7% se emplea en industrias y el 4% restante en servicios. Los municipios en los que se emplean con mayor frecuencia son: Naucalpan, Tlalnepantla y Ecatepec. Y la delegación del Distrito Federal a la que más contribuyen como fuerza de trabajo, es la Venustiano Carranza.

1.4.10. SERVICIOS DE SALUD

El primer antecedente de infraestructura médica en el Municipio de Nezahualcóyotl, la creación de un centro de Salud tipo A y 3 estancias infantiles, edificados en 1962 e inaugurados por el entonces presidente Adolfo López Mateos. Aunque el sistema como tal surge en 1974 apoyándose en un Hospital General de 279 camas, 7 centros de salud tipo A, 3 estancias infantiles, un módulo odontopediátrico y uno de control sanitario.

En la producción de los servicios médicos municipales, ha participado de manera sobresaliente la Secretaría de Salud, pues de las 31 unidades médicas ubicadas en el Municipio, el 61.29% han sido construidas y son dependientes de esta Secretaría.

1.4.11. EDUCACION Y CULTURA

La edificación de escuelas tiene que ver con la demanda de los colonos por el acceso a la educación; puesto que un 85.7% de la población sabía leer y escribir y por tanto necesitaba mayores espacios donde poder realizar sus estudios.

De acuerdo al X Censo General de Población y Vivienda, se registró una población de 361,992 habitantes de entre 6 y 14 años de edad, de los cuales el 85.7% sabía leer y escribir, en tanto que el restante 14.2% no sabía hacerlo. El 90.9% de la población de 15 años en adelante se estimó alfabeta, de los cuales, el 3.82% contaba con carrera subprofesional; 3.7% con enseñanza superior y sólo el 0.1% con estudios de postgrado.

De la población de 6 a 14 años en adelante, que constituía en 1980 el 81.6% de la población total, el 57.2% tenía estudios de primaria completos y el 21.4% algún grado superior a la primaria.

Número de escuelas y alumnos inscritos de acuerdo al nivel educativo y ciclos. Nezahualcóyotl 1988-1989.

Nivel educativo	T. escuelas	T. alumnos	Total profesores
Preescolar	64	-----	-----
Primaria	336	186,532	7,333
Media básica	70	65,687	2,381
Media superior	15	14,916	756
Normal	4	1,396	130
Superior	3	14,464	112
Ed. Especial	2	----	----
TOTAL	494	282,995	10,712

FUENTE: Departamento de Estadística Educativa del H. Ayuntamiento de Ciudad Nezahualcóyotl, México, 1989.

Además de estos planteles se cuenta con institutos que proporcionan educación técnica o comercial, centros de educación para adultos a nivel extraescolar, y planteles de nivel medio superior como: CONALEP, Bachillerato Tecnológico Industrial y de Servicios, Centro de Bellas Artes, Escuela de Enfermería, Preparatoria y Colegio de Bachilleres. En cuanto a los planteles de nivel profesional y superior se cuenta con la Escuela Nacional de Estudios Profesionales Aragón, la Universidad Tecnológica de Nezahualcóyotl, la Escuela de enfermería incorporada a la UNAM, las Escuelas Normales, y un Centro de Capacitación, el cual, cuenta con preparatoria y cursos intensivos. Existen también Instituciones encargadas especialmente de la educación de adultos, como el Centro de Educación Básica para Adultos (CEBA), Instituto Nacional de Educación para Adultos (INEA), Consejo de colaboración Municipal y Departamento de Educación Extraescolar. Asimismo, se reciben apoyos para la educación de los adultos a través de la Secretaría de la Marina Nacional, el ISSSTE, el IMSS, Escuelas Normalistas y otras Organizaciones Políticas, Culturales y Sociales.

BIBLIOTECA	F. INST.	VOLS.	CAPAC.
Jaime Torres Bodet	sep/85	18 441	250
Dr. Jorge Jiménez Cantú	feb/87	7 842	227
ISSSTE/SEP Cultura	feb/86	6 400	120
Horacio Zúñiga (Casa de la Cultura)	oct/84	9 000	40
Manuel Pavón	1983	3 000	40
Lic. José Vasconcelos	feb/87	7 871	150
Dr. Gustavo Baz Prada	feb/87	7 849	150
Bib. Pú. Municipal	jun/93	1 498	30
Bib. Pú. Municipal	jul/93	1 497	30
Total		63 398	1 037

Fuente: Inventario de Bibliotecas Públicas del Estado de México. México: CNCA, DGB, 1994.

A partir de 1980 el Municipio cuenta con una Casa de la Cultura, que incluye además de una biblioteca, escuelas de danza clásica regional y contemporánea, un auditorio que hace las veces de cine, talleres de manualidades y un museo. En 1984 se inauguró el Auditorio Alfredo del Mazo Vélez, que promueve audiciones musicales y representaciones de teatro, entre otras actividades culturales. Igualmente el parque del pueblo es escenario de diversas manifestaciones artísticas, así como el Centro Educativo Municipal.

CITAS BIBLIOGRAFICAS

1. RODRIGUEZ ORTIZ, Ana y Feliciano Palestina, "Nezahualcōyotl, tan cerca de la Ciudad de México". En *Ciudad de México y Ciudad Nezahualcōyotl, laberinto de sueños*. México : UNAM, 1989, p. 45
2. *Idem*.
3. SANCHEZ GARCIA, Alfonso. *Memorias de Nezahualcōyotl : un pueblo, un nombre, un hombre*. México : Gobierno del Estado de México, 1990, p. 87-89.
4. MARTINEZ GARIBALD, Leoncio. *Nezahualcōyotl*. México : INEGI, 1987, p. 78
5. ALVARADO GUEVARA, Emilio. *Historia de Ciudad Nezahualcōyotl : la brazo partido!* México : Arenas, s.a., p. 98.
6. *Monografía del Estado de México*. Aguascalientes : INEGI, 1990, p. 34.
7. BEJAR FUENTES, Luis. *Chimalhuacan : investigacion del fenómeno inmigracional*. [S.l. : s.n., 19--]
8. MARTINEZ, José Luis. *Nezahualcōyotl, vida y obra*, p. 56.
9. *Monografía del ... op. cit.*, p. 90
10. COOK DE LEONARD, Carmen. *Ciudad Neza : pasado, presente y futuro*, p. 110
11. *Monografía del ...op. cit.*, p. 120
12. RODRIGUEZ ORTIZ y PALESTINA... *op. cit.*, p. 67
13. *Monografía del ...op. cit.*, p. 88
14. RODRIGUEZ ORTIZ Y PALESTINA...*op. cit.*, p. 55

15. IGLESIAS, Maximiliano. *Nezahualcóyotl : testimonios históricos, 1944-1957*.
México : Gobierno del Estado de México, 1978, p. 45

16. *Idem.*

CAPITULO II

LA BIBLIOTECA PUBLICA MUNICIPAL JAIME

TORRES BODET

2.1. BIBLIOTECA PUBLICA. DEFINICION

En 1972 -- Año Internacional del Libro --la Organización de las Naciones Unidas para la Educación, la Ciencia y la Cultura (UNESCO), solicitó a la Sección de Bibliotecas Públicas de la Federación Internacional de Asociaciones de Bibliotecarios, FIAB, la redacción de un nuevo manifiesto que complementara o sustituyese al elaborado en 1949.

En dicho manifiesto se resaltaba el valioso aporte que la Biblioteca Pública ha tenido en el desarrollo cultural y el mejoramiento de cada país al definirla "...como fuerza viva al servicio de la educación, la cultura y la información y como instrumento indispensable para fomentar la paz y la comprensión internacional".¹

Así mismo, en la Conferencia Intergubernamental sobre Políticas Culturales en América Latina y el Caribe, realizada en Bogotá, Colombia, en 1978, en su recomendación no. 29 dejó expresamente establecido:

"el importante papel que la biblioteca tiene en el desarrollo cultural y social de los países, puesto que realiza tres de las actividades básicas que impulsan este desarrollo, como son la conservación, promoción y difusión del libro, de las tradiciones populares y de los valores culturales locales, regionales, nacionales e internacionales; subrayando que en América Latina y el Caribe las bibliotecas públicas y escolares tienen el papel de Centros de desarrollo cultural ... papel fundamental en la creación y conservación de los hábitos de lectura, lo cual constituye una de las primeras y mas importantes puertas de acceso a la cultura"² convirtiéndose en uno de los focos de atención y de esfuerzos hacia la creación de una sociedad que lea. Así lo consideró Vasconcelos al referirse a ella "...como base de enseñanza general y célula de la difusión de la cultura..."³

Para lograr fines tan loables como los mencionados anteriormente es indispensable que la biblioteca pública sea "...una institución viva,

dinámica...[y]...de servicio cuya actividad este dirigida a toda la comunidad a través de las distintas formas orgánicas que en la práctica adquiere".⁴

Por consiguiente, la biblioteca pública es una institución al servicio del pueblo, financiada por el Estado o por las colectividades locales, sin exigir a los usuarios ningún pago por sus servicios "...ha de ser de acceso fácil y sus puertas han de estar abiertas a todos los miembros de la comunidad, sin distinción de raza, color, nacionalidad, edad, sexo, religión, lengua, situación social y nivel de instrucción"⁵

Para objeto de este estudio y puesto que la biblioteca que nos ocupa es de carácter pública-municipal, citaremos a Iguíniz, que a la letra dice: "La que es sostenida y administrada por un ayuntamiento para uso del municipio, con carácter público y libre"⁶, cuyos objetivos son:

- a) Promover la educación y la cultura entre los miembros de la comunidad.
- b) Ofrecer a la comunidad un servicio que incremente su calidad de vida.
- c) Poner a disposición de los habitantes de todas las edades, principalmente de los niños y jóvenes, un lugar para el empleo constructivo de su tiempo libre.

2.2. PROGRAMA NACIONAL DE BIBLIOTECAS PUBLICAS

2.2.1. ORIGEN

El antecedente inmediato anterior del Programa Nacional de Bibliotecas Públicas se encuentra en el Programa de Desarrollo Nacional de los Servicios Bibliotecarios (PRODENASBI) elaborado en 1980 por la Secretaría de Educación Pública, y en el que se pretendía "... organizar y desarrollar los servicios bibliotecarios de las bibliotecas públicas y escolares"⁷ existentes en la República Mexicana.

El objetivo de este programa consistía en: "Contribuir al desenvolvimiento socio-económico, científico, técnico, educativo y cultural del país por medio del

establecimiento de unidades de información suficientes en calidad y en cantidad, adecuadas a las necesidades y características del mismo",⁸ con lo cual se buscaba "...la creación y mejoramiento de 2000 bibliotecas y 6000 salas de lectura en ciudades, cabeceras municipales, poblaciones y zonas marginadas para 1982."⁹ Sin embargo, dicho programa no tuvo los resultados esperados.

Tres años más tarde --agosto de 1983--, siendo presidente de la República, el lic. Miguel de la Madrid Hurtado, se puso en marcha el Programa Nacional de Bibliotecas Públicas, y como resultado de este, se fundó la Red Nacional de Bibliotecas Públicas, la cual, quedó integrada por las redes delegacionales del Distrito Federal y las redes estatales de cada una de las entidades federativas, lo que permitió conformar la estructura que garantizó el logro del objetivo del Programa: el acceso gratuito a la lectura formativa, informativa y de recreación para todos los mexicanos.

Para ese momento (1983), el país contaba con solo 351 bibliotecas públicas para atender a una población que alcanzaba los 77 millones de habitantes. Sin embargo, dichas bibliotecas se hallaban concentradas en las principales ciudades del país, como la Ciudad de México, Guadalajara, Monterrey, entre otras; siendo pocos los municipios de menor importancia que contaran con alguna de ellas. Es decir, de los 2,378 municipios existentes, aproximadamente 243 (10%) tenían biblioteca pública, mientras que más de 2,100 municipios carecían de estos servicios, a pesar de contar la gran mayoría de ellos con una escuela secundaria.¹⁰

La tarea fundamental que se propuso entonces el Programa Nacional de Bibliotecas Públicas fue, proporcionar a mediano plazo y por etapas, servicios bibliotecarios en todos los municipios del país que contaran por lo menos con una escuela secundaria. Para ello se fijaron las siguientes metas:

- "-- Para diciembre de 1984: establecer una biblioteca pública central en cada una de las 31 capitales de los estados, así como en cada una de las 16 delegaciones políticas del Distrito Federal.

-- Para diciembre de 1986: instalar bibliotecas públicas municipales en todos los municipios del país con una población mayor de 30 mil habitantes.

-- Para diciembre de 1988: establecer servicios bibliotecarios en todos aquellos municipios que, con una población de menos de 30,000 habitantes, tuvieran al menos una escuela a nivel secundaria".¹¹

Los resultados de las metas propuestas por el Programa Nacional de Bibliotecas Públicas durante el sexenio de De la Madrid no se hicieron esperar, ya que para 1988, 2 025 municipios ya contaban con servicios bibliotecarios, siendo 59,992,825 personas las que tuvieron mayores oportunidades de acceso gratuito a la lectura a través de servicios bibliotecarios adecuados en toda la República.¹²

La obtención de resultados favorables del Programa fue determinante para que el gobierno de Miguel de la Madrid, por decreto de 21 de enero de 1988 promulgara la Ley General de Bibliotecas, la cual garantizaba la supervivencia y continuidad del programa una vez terminado su sexenio.

En dicha ley se ha establecido a nivel jurídico la regulación de los lineamientos que sustentan la prestación de los servicios bibliotecarios, como responsabilidad prioritaria del Estado, con la participación indispensable de la propia comunidad.¹³

La continuidad del Programa durante el sexenio de Salinas de Gortari permitió que los avances y logros obtenidos en el anterior régimen siguieran en aumento, ya que para 1990, los municipios atendidos sumaban un total de 2,073; siendo beneficiadas alrededor de 65,500,000 personas, las cuales, acudían a 3,287 bibliotecas públicas en servicio en todo el país.

Para 1992 las cifras expuestas sumaban 2 093 municipios atendidos, entre los cuales se encontraban instaladas alrededor de 4 291 bibliotecas públicas, y a las que acudían hasta finales de ese año 71 050 065 usuarios.

Hacia la recta final del sexenio de Carlos Salinas de Gortari, 1993, los municipios atendidos sumaban 2 103 y en los cuales se encontraban instaladas 4 894

bibliotecas públicas, atendiendo a una población de mas de 74 000 000 de personas, entre niños, jóvenes y adultos.

Para 1994 las estadísticas rebasan los pronósticos esperados, ya que de las 5 000 bibliotecas públicas que se esperaba instalar a fines de este sexenio, es rebazada en junio de este año, con 5 120 bibliotecas públicas. Para septiembre de este mismo año, el número de bibliotecas en operación ascendió a 5 426, los municipios atendidos a 2 111, y los usuarios beneficiados hasta ese momento cerca de las 80 000 000.¹⁴

Como podemos comprobar, las metas planteadas al inicio del sexenio de Carlos Salinas de Gortari han sido cumplidas. Sin embargo, para comprender o entender mejor los resultados obtenidos, es preciso conocer cual es y como funciona la estructura de la Red Nacional de Bibliotecas Públicas.

2.2.2. ESTRUCTURA ORGANICA

Para la consecución de los resultados antes expuestos, fué necesaria la participación de los tres niveles de gobierno: federal, estatal y municipal. Representados por la Dirección General de Bibliotecas del Consejo Nacional para la Cultura y las Artes, los gobiernos de los estados y los presidentes municipales de cada municipio respectivamente, sin los cuales, tal vez dichos resultados no hubiesen sido los mismos (Véase Anexo 1).

El rol que desempeña la Dirección General de Bibliotecas, es determinante en la consecución de las metas planteadas ya que "coordina técnicamente la Red con la colaboración de las coordinaciones estatales de bibliotecas públicas, las cuales constituyen el vínculo entre la Dirección General y la bibliotecas públicas de cada Estado, apoyadas por las bibliotecas públicas centrales establecidas en la capital de cada estado y las bibliotecas regionales ubicadas en las principales ciudades"¹⁵, facilitando así, la comunicación entre los diferentes niveles que integran la Red y haciendo posible atender las necesidades operativas de las bibliotecas para un adecuado nivel de calidad en los servicios.¹⁶

Para ello, fue necesario establecer acuerdos de colaboración entre los niveles de gobierno involucrados, que estipularon las bases para la organización y el desarrollo del Programa en cada entidad al mismo tiempo que se precisaran las responsabilidades y compromisos de cada uno de los organismos implicados. Según los acuerdos de colaboración, corresponde a la Dirección General de Bibliotecas "...surtir de libros a las bibliotecas como de expedir los lineamientos técnicos que deben observarse para la integración, funcionamiento y supervisión de la Red, en tanto que a los gobiernos de los estados (y en su caso al Departamento del Distrito Federal) corresponde, con la colaboración de las autoridades municipales o delegacionales la coordinación, de sus respectivas redes estatales, por medio de sus bibliotecas públicas centrales estatales o de los órganos pertinentes. Por otro lado, la instrumentación del Programa a nivel municipal se ha hecho mediante acuerdos entre los gobiernos de los estados y de los municipios, señalando la responsabilidad de cada instancia de gobierno y previa expedición de actas de cabildo, en las que el municipio adquiere el compromiso para la permanencia de la biblioteca".¹⁷

Los gobiernos de los estados en colaboración con los ayuntamientos, se comprometen a proporcionar el local, el mobiliario y equipo necesario, el personal y pago de este y todos aquellos elementos materiales que se requieran para el establecimiento y operación de sus bibliotecas públicas.

Para llevar a cabo eficientemente los compromisos que le corresponden, la Dirección General de Bibliotecas del CNCA, se encuentra dividida en tres áreas principales: la Dirección de Apoyo Bibliotecológico, la Dirección de Operación de Bibliotecas y la Dirección de Investigación y Desarrollo de Recursos Humanos.

2.2.2.1. DIRECCION DE APOYO BIBLIOTECOLOGICO

A la Dirección de Apoyo Bibliotecológico le corresponde organizar, dirigir y controlar la integración, el mantenimiento y la actualización de las colecciones bibliográficas que forman las bibliotecas de la Red.

Es en esta Dirección donde se realizan los procesos de selección, adquisición y procesos técnicos de los materiales destinados a integrar o renovar los acervos de las bibliotecas públicas.

"Entre sus principales funciones se encuentra la dotación de colecciones iniciales para las bibliotecas públicas de nueva creación, así como el envío periódico de dotaciones de libros para reforzar y enriquecer el acervo de las bibliotecas ya instaladas"¹⁸

2.2.2.2. DIRECCION DE OPERACION DE BIBLIOTECAS

Esta dirección se encarga de organizar, dirigir y coordinar el desarrollo y la operación de la Red Nacional de Bibliotecas Públicas en cada entidad federativa. Difunde las normas y lineamientos establecidos para el funcionamiento de las bibliotecas. Así mismo, es quien coordina la asignación y distribución de los acervos, necesarios para la instalación y actualización de las colecciones que integra la biblioteca.

"Dentro de sus funciones destaca la promoción y el desarrollo de programas orientados a fomentar la lectura entre la población".¹⁹

2.2.2.3. DIRECCION DE INVESTIGACION Y DESARROLLO DE RECURSOS HUMANOS

Es en esta dirección donde se determinen los criterios normativos que regulan los servicios bibliotecarios. Tiene bajo su responsabilidad la realización de investigaciones que contribuyen al funcionamiento de la Red.

Además, "Realiza programas de entrenamiento y adiestramiento para el personal de las bibliotecas de la Red y brinda asesoría técnica sobre servicios bibliotecarios".²⁰

2.2.3. OBJETIVOS

El objetivo principal que persigue la Red Nacional de Bibliotecas Públicas es el de:

"Ofrecer en forma democrática los servicios de consulta de libros y otros servicios culturales complementarios que permitan a la población adquirir, transmitir, acrecentar y conservar en forma libre el conocimiento en todas las ramas del saber"²¹ a través de la lectura formativa, informativa y recreativa, que los tiempos actuales requieren.

2.2.4. FUNCIONES

Las funciones fundamentales que competen a la Dirección General de Bibliotecas son las siguientes:

1. Instalación de bibliotecas, y
2. Consolidación de servicios a través de:
 - a) Cursos de capacitación y entrenamiento de personal
 - b) Aplicación de la normatividad para los servicios
 - c) Desarrollo de colecciones
 - d) Realización de la catalogación y clasificación de los libros
 - e) Realización de investigaciones dirigidas a mejorar los servicios bibliotecarios
 - f) Fomentar el hábito de la lectura ²²

Estas funciones quedan plasmadas en los siguientes 16 puntos:

- I. Efectuar la coordinación de la Red
- II. Establecer los mecanismos participativos para planear y programar la expansión de la Red;
- III. Emitir la normatividad técnica bibliotecaria para las bibliotecas de la Red, y supervisar su cumplimiento;

- IV. Seleccionar, determinar y desarrollar las colecciones de cada biblioteca pública de acuerdo con el Programa correspondiente;
- V. Dotar a las nuevas bibliotecas públicas de un acervo de publicaciones informativas, recreativas y formativas, así como de obras de consulta y publicaciones periódicas a efecto de que sus acervos respondan a las necesidades culturales, educativas y de desarrollo en general de los habitantes de cada localidad.
- VI. Enviar periódicamente a las bibliotecas integradas a la Red dotaciones de los materiales señalados en la fracción anterior;
- VII. Recibir de las bibliotecas que integran la Red, las publicaciones obsoletas o poco utilizadas y redistribuirlas en su caso;
- VIII. Enviar a las bibliotecas integrantes de la Red los materiales bibliográficos catalogados y clasificados de acuerdo con las normas técnicas bibliotecológicas autorizadas, a efecto de que los servicios bibliotecarios puedan ofrecerse con mayor eficiencia.
- IX. Proporcionar el servicio de catalogación de acervos complementarios de las bibliotecas integrantes de la Red;
- X. Proporcionar entrenamiento y capacitación al personal adscrito a las bibliotecas públicas de la Red;
- XI. Proporcionar asesoría técnica en materia bibliotecaria a las bibliotecas incluidas en la Red;
- XII. Registrar los acervos de las bibliotecas en un catálogo general que permita la articulación de los servicios;
- XIII. Difundir a nivel nacional los servicios bibliotecarios y actividades afines a las bibliotecas públicas;

- XIV. Coordinar el préstamo interbibliotecario a nivel nacional e internacional, vinculando a las bibliotecas integrantes de la Red entre sí y con la comunidad bibliotecaria en programas internacionales;
- XV. Llevar a cabo o patrocinar investigaciones encaminadas a fomentar el uso de los servicios bibliotecarios y el hábito de la lectura; y
- XVI. Realizar las demás funciones que sean análogas a las anteriores y que le permitan alcanzar sus propósitos".²³

2.3. BIBLIOTECA PUBLICA MUNICIPAL DR. JAIME TORRES BODET

2.3.1. LA COLONIA BENITO JUAREZ.

La colonia Benito Juárez fue una de las primeras que se fundaron en Ciudad Nezahualcóyotl, aproximadamente en 1966, y anteriormente se llamaba Aurora.

Actualmente es una de las colonias mas grandes del municipio y cuenta con aproximadamente 770 000 habitantes, esta dividida en tres secciones. Todas sus costumbres están íntimamente relacionadas con las del municipio.

Esta colonia colinda al Norte con la Via Tapo o Bordo de Xochiaca, al Sur con la Colonia Metropolitana, al este con la colonia Las Flores; y al Oeste con la colonia Esperanza.

2.3.2. BIBLIOTECA PUBLICA JAIME TORRES BODET.

La Biblioteca surge a raíz de la Red Nacional de Bibliotecas Públicas construyéndose un edificio exprofeso para albergar los 20 000 volúmenes que se tenían contemplados para los servicios bibliotecarios.

Entre sus objetivos esta la de satisfacer las necesidades de información de su población y evitar el tener que trasladarse hacia el Distrito Federal por la falta de bibliotecas.

El edificio de la biblioteca se encuentra ocupado actualmente por tres organismos municipales completamente independientes que son el Centro Cultural Jaime Torres Bodet; el Centro de Información de Ciudad Nezahualcóyotl y; la Biblioteca Pública Municipal Jaime Torres Bodet.

La Biblioteca Pública Municipal Jaime Torres Bodet se inaugura el 24 de agosto de 1987, y empieza a dar servicio a partir del 23 de septiembre del mismo año.

El horario de servicio con el que se cuenta actualmente es de:

lunes a viernes de 9:00 a.m. a 19:00 p.m.

sabados de 9:00 a.m. a 13:00 p.m.

Los servicios básicos con los que cuenta son los siguientes:

Préstamo en sala:

Este servicio es proporcionado a través de la estantería abierta, es decir, el usuario consulta el catálogo público para localizar su información bibliográfica y posteriormente pasar a buscar su material en la estantería. En caso de duda acude al personal de la Biblioteca, quien se encarga de remitirlo al área correspondiente.

Préstamo a domicilio.

Para poder tener derecho a este servicio es necesario que el usuario tramite su registro de préstamo a domicilio, para lo cual debe de presentar los siguientes requisitos: dos fotografías tamaño infantil, comprobante de domicilio, un fiador y llenar las formas que le proporciona la Biblioteca. Una vez que ha cumplido éstos requisitos puede llevarse a su casa hasta tres libros por un periodo de ocho días,

puediendo renovar por un periodo similar si lo entregó en la fecha que se le indicó y si el material no es solicitado por otro usuario. En caso de no cumplir con lo establecido por la Biblioteca se le suspende el servicio temporal o definitivamente según sea el caso.

Información y consulta

Este servicio se proporciona en todas las salas de la Biblioteca, puesto que no se cuenta con el personal suficiente ni especializado para esta función.

Por otro lado, para poder tener acceso a los diferentes servicios que ofrece la Biblioteca es necesario presentar una identificación actualizada, además de registrarse en la libreta de Registro de usuarios, la cual es utilizada para fines estadísticos.

En lo que se refiere a servicios de extensión, no se llevan a cabo regularmente por la falta de personal y de la capacitación necesaria que dicha actividad requiere, salvo en el período de vacaciones de verano en que se cuenta con el apoyo del personal calificado de la DGB de la SEP.

Colecciones

Las colecciones con las que cuenta son: Libros, revistas y periódicos (estos dos últimos ya no llegan). La colección estuvo constituida inicialmente por 18 441 volúmenes, sin embargo, actualmente sólo cuenta con 14 000 de ellos, esto se debe a las pérdidas y mutilación del material que ya no repone la Red. Por otra parte la colección se ve enriquecida por las donaciones que hacen los usuarios, las cuales, están separadas del acervo general.

Personal

Actualmente cuenta con un administrador y cuatro personas para dar servicio, dos por turno, no cuentan con personal de servicio social, pero se acepta a cualquier persona que desee colaborar, puesto que no hay perfil de puestos, además de

que el personal que labora en la biblioteca únicamente tiene estudios básicos de primaria y secundaria.

Función de la coordinación: Ayudar en la programación de actividades de la Biblioteca Pública Jaime Torres Bodet, así como en la realización y entrega de las colecciones a las bibliotecas departamentales.

Informar a las bibliotecas departamentales de los cursos de actualización para todo el personal.

Usuarios: Actualmente acuden a la biblioteca entre 200 y 300 usuarios por día.

CITAS BIBLIOGRAFICAS

1. "La biblioteca pública". En *La biblioteca pública : lecturas escogidas*. México: SEP, Dirección General de Bibliotecas, 1988, p. 45-61. (Temas de bibliotecología ; 3)
2. "Hacia una sociedad que lea", *RIDECAB*, vol. 4, num. 7 (1983), p. 99
3. VASCONCELOS, José. "De Robinson a Odiseo : pedagogía estructuralista". En su *Obras completas*. México : Libros Mexicanos Unidos, 1958, v.2, p. 1694. (Colección Laurel)
4. CASA TIRAO, Beatriz. *Bibliotecas y educación*
5. "La biblioteca pública"...*op. cit.*, p. 48 ; véase también IGUINIZ, Juan B. *Lexico bibliográfico*. 2a ed. México : UNAM, Instituto de Investigaciones Bibliográficas, 1987, p. 46
6. IGUINIZ...*op. cit.*, p. 45
7. CHAVEZ GARCIA, Beatriz. *Análisis de legibilidad de textos para la postalfabetización*. México : El autor, 1985, p. 95. Tesis (Lic. en Bibliotecología), UNAM, Colegio de Bibliotecología, 1985.
8. México. Secretaría de Educación Pública, *PRODENASBI : Programa de Desarrollo Nacional de los Servicios Bibliotecarios y de Información : Bibliotecas públicas*. México : SEP : CONESCAL, 1980, p. 62, citado por CHAVEZ GARCIA... *op. cit.*, p. 96
9. CHAVEZ GARCIA... *op. cit.*, p. 96

10. México. Secretaría de Educación Pública, Dirección General de Bibliotecas, *El Programa Nacional de Bibliotecas Públicas, 1983-1988 y el Centro Bibliotecario Nacional "Biblioteca Pública México"*. México : La Dirección, 1988, p. 22
11. *Ibid.*, p. 23
12. *Ibid.*, p. 32
13. México. Consejo Nacional para la Cultura y las Artes. Dirección General de Bibliotecas. *La Red Nacional de Bibliotecas Públicas*. México : La Dirección, 1991, p. 10 ; Información proporcionado por el Lic. Jaime Rojas Martínez Jefe del Departamento de Proyectos Especiales de la DGB-SEP.
14. Información proporcionado por el Lic. Jaime Rojas Martínez Jefe del Departamento de Proyectos Especiales de la DGB-SEP.
15. México. Consejo Nacional para la Cultura y las Artes. Dirección General de Bibliotecas. *La Red Nacional de Bibliotecas Públicas...op. cit.*, p. 9.
16. *Ibid.*, p. 10.
17. México. Secretaría de Educación Pública. Dirección General de Bibliotecas. *El Programa Nacional de Bibliotecas Públicas...op. cit.*, p. 24.
18. México. Consejo Nacional para la Cultura y las Artes. Dirección General de Bibliotecas. *La Red Nacional de Bibliotecas Públicas...op. cit.*, p. 11.
19. *Ibid.*, p. 12
20. *Idem.*
21. México. Secretaría de Educación Pública. Dirección General de Bibliotecas. *El Programa Nacional de Bibliotecas Públicas...op. cit.*, p. 34.
22. México. Consejo Nacional para la Cultura y las Artes. Dirección General de Bibliotecas. *La Red Nacional de Bibliotecas Públicas...op. cit.*, p. 13

23. México. Secretaría de Educación Pública. Dirección General de Bibliotecas. *El Programa Nacional de Bibliotecas Públicas...op. cit.*, p. 28

CAPITULO III.

CLASES DE LECTURA Y LITERATURA

"Si México va a ser realmente una Nación,
tiene que aprender a leer"
Octavio Paz.

Abordar el tema de la lectura no es nada fácil, si consideramos que dicho concepto ha sido tratado frecuentemente por diversos autores como sinónimo de leer, y por algunos otros como dos conceptos diferentes pero relacionados estrechamente entre sí, por ello, es importante definir el concepto de cada uno.

3.1 DEFINICIONES.

3.1.1 LEER.

"Pasar la vista por lo escrito o Impreso, haciéndose cargo del valor y significación de los caracteres empleados pronunciándose o no las palabras representadas por estos caracteres...Entender o interpretar un texto de este o del otro modo".¹

Buonocore en su Diccionario de Bibliotecología nos dice : "Verbo que deriva del latín: Legere, que significa no solo pasar la vista por lo escrito o impreso, sino además, "recoger", esto es, captar el significado y el valor del texto leído".²

Rubio menciona que "Leer, auténticamente leer, es referir las palabras patentes, una vez comprendidas, a un todo latente dentro de la movilización de los recursos de la cultura, y poder hacer la transferencia a una situación que puede ser instantánea o duradera en la actividad permanente del hombre".³

Como podemos observar, el proceso de leer es una actividad empleada cotidianamente por todos nosotros en cualquier momento, ya sea cuando viajamos en el metro, autobús, pesero; ya sea en la escuela; en el trabajo; o en

cualquier otro lugar y actividad que se desempeñe "Leer un plano, un análisis, un informe, una fachada, un comportamiento, etc."...⁴ palabras o signos que se atraviesan ante la mirada y que la mirada recoge, apropiándose de su significado como algo en sí y, correlativamente sin que ese significado sea trascendente en ningún sentido. Ya sean avisos, indicaciones genéricas, precios de marcas, etc. basta con saber leer para realizarla y por otro lado es tan indispensable que sin ella no entenderíamos gran parte de nuestro contexto social.⁵ Así es. "ser capaz de leer con facilidad presupone indudablemente la adquisición de las habilidades pertinentes tales como saber descifrar y pronunciar las palabras que uno conoce".⁶

Noe Jitrik considera este proceso como una lectura mecánica o inerte, que se realiza de manera inconsciente.⁷

Para fines de esta investigación definiremos el concepto de LEER como un proceso en que se percibe e interpretan los signos o caracteres empleados, mas no siempre su significado.

3.1.2. LECTURA

"Es la interpretación del sentido de un texto, según sus valores y estudio de él según sus variantes".⁸

Retomando a Rubio de C. A. nos dice que es el "Proceso de reconocimiento e interpretación de los símbolos de la escritura y su traducción en sonidos articulados, cuando se trata de la lectura oral".⁹

Para León de Penagos es el "Proceso mental mediante el cual se interpreta el significado de los símbolos impresos sobre un material cualquiera".¹⁰

Como podemos observar, las definiciones antes mencionadas le dan a la lectura un carácter meramente interpretativo de los símbolos que la componen, lo mismo que sucede con el proceso de leer.

Sin embargo, algunos autores consideran a dichos conceptos como el proceso de leer y la etapa inicial de lo que realmente se puede considerar como lectura, ya que esta comienza por entender plenamente un texto, porque, "una cosa es la lectura mecánica o inicial de la escuela primaria, y otra, muy distinta, la lectura silenciosa, inteligente y razonada de quien se esfuerza por captar las ideas contenidas en las palabras que desfilan ante sus ojos".¹¹

Así es, la lectura no consiste solamente en recibir lo que las frases escritas quieren volcar sobre nosotros; la lectura no solo es deslizar la mirada sobre una página o texto impreso, sino en descubrir su significado lógico-conceptual, "En otras palabras, es establecer la relación entre los símbolos como formas de expresión del lenguaje y

su significado, estrechamente conectado a un concepto o a una verdad: a una idea o a una acción".¹² Y para ello, es imprescindible abandonar toda actitud pasiva y construir toda la realidad mental no dicha en él.¹³

"Más que la capacidad de descifrar letras y símbolos, la lectura, es de hecho, un proceso que depende de numerosos factores personales y ambientales, y un "hábito" que debe estimularse y alentarse si se desea que dé todos sus frutos".¹⁴

Así tenemos que la lectura consiste en darse cuenta exacta del contenido intelectual de un escrito, de las frases y palabras que la componen y que representan las ideas del autor, ya que "Si no comprendemos lo que leemos es como si no leyéramos". Para comprender la idea central, o los planteamientos, es imprescindible conocer el significado de las palabras empleadas, así como el lenguaje que dicho autor maneja. Es decir, hay artículos que se publican dirigidos a comunidades muy particulares de nuestra sociedad, por lo cual son considerados como lecturas técnicas, por ejemplo, la del médico que lee un análisis, la del contador que lee un balance, la del psicoanalista que lee un conflicto, la del arquitecto que lee un plano, etc., lecturas esenciales que confieren autoridad a quien las llevó a cabo. Por otro lado, este tipo de lecturas no son factibles para

quienes no pueden hacer esos aprendizajes, no son lecturas aptas para todos, sino para especialistas en dichas ramas del saber.¹⁵

En todos los casos, la verdadera lectura comporta un proceso lógico de reflexión crítica; en definitiva, es entender, comprender y analizar lo expresado por el autor.

Así tenemos que la lectura ha sido definida de varios modos, sin embargo esta puede situarse entre las dos siguientes:

- 1) La lectura como correspondencia sonora, o desciframiento del signo escrito,
y
- 2) La lectura como captación del mensaje del autor y su valoración crítica.¹⁶

En ambos casos, el sentido asignado a la lectura es complementario uno del otro, la primera es imprescindible, en tanto que la segunda coincide con su punto de llegada.

Para llegar a realizar una lectura tan profunda como se expresa en la definición antes señalada, es preciso darse cuenta exacta del mensaje que el autor quiere transmitirnos en su obra, y esto lo lograremos a través del proceso que se denomina comprensión de la lectura, el cual se refiere a la "captación del significado completo del mensaje transmitido por un texto leído". En otras palabras, para comprender se necesita: atender, saber el significado de las palabras, respetar los signos de puntuación, etc.¹⁷

Sin embargo, para lograr una mayor comprensión de lectura, es necesario que esta práctica se realice con mucha regularidad, logrando con el tiempo, hacer de ésta un hábito duradero.

Analizando todo lo anterior, tenemos que la lectura, a diferencia de leer, no significa únicamente pasar la vista por las líneas impresas o conocer los signos empleados y el significado que estos quieren transmitirnos, la lectura es algo más

profundo, es transformar esas líneas y esos signos en ideas, en mensajes, en un diálogo entre dos pensamientos que, aunque distantes uno del otro, se encuentran a la vez muy cerca entre sí por dichas líneas.

Por consiguiente leer es el verbo, la idea abstracta de lo que pretendemos realizar como actividad y solo cuando se lleva a la práctica podemos decir que se realiza el proceso de la lectura.

Tomando en cuenta lo anterior podemos decir que la lectura es un proceso tan maravilloso que nos permite entrar en contacto con otras formas de ver la vida y de comprenderla. Es después de la adquisición del lenguaje, quizá la etapa mas importante en la vida del hombre.

A través de ella adquirimos nuevos conocimientos; nos informamos del mundo que nos rodea y nos divertimos con las aventuras de personajes imaginarios.

3.1.3. HABITO

Según la Real Academia Española de la Lengua, hábito del latín habitus, de habere, tener, significa "Modo especial de proceder o conducirse adquirido por repetición de actos iguales o semejantes, u originado por tendencias instintivas". "Facilidad que se adquiere por larga y constante práctica en un mismo ejercicio".¹⁸

La enciclopedia universal nos dice al respecto, "Término que se aplica generalmente a las acciones del individuo, que se repiten voluntariamente hasta convertirse en acciones automáticas....El hábito permite a la persona funcionar suave, rápida y cómodamente...Psicológicamente el hábito significa que las funciones mentales una vez establecidas, se hacen mas fáciles con la repetición y gradualmente dejan de acompañarse de sensación de esfuerzo".¹⁹

3.1.4. HABITO DE LA LECTURA

Además del concepto arriba mencionado es imprescindible aclarar uno más; el concepto de hábito de lectura. Este concepto no ha sido definido con profundidad, y tal vez ni siquiera ha sido tratado. Se dice con regularidad, que es importante tener buenos hábitos de conducta, de estudio, de limpieza, de lectura, etc.

De este modo, tenemos que la repetición constante de una misma actividad puede ser necesaria para adquirir ciertas habilidades, tales como las que hacen falta para leer y comprender lo que se lee, logrando adquirir con el tiempo la facilidad de captar el mensaje que un autor quiere transmitirnos a través de su obra.

Sin embargo, para llegar a adquirir un hábito, en este caso el de la lectura, no sólo basta una práctica constante del mismo, además es preciso que se tenga conciencia de ese acto para que se vuelva una forma de actuar.

Por otro lado, para que ese hábito de lectura pueda concretarse, es preciso que este tenga una razón de ser, es decir "...que haya qué leer y posibilidades de acceder a esa lectura, sea por adquisición o porque existen lugares que se prestan para ello".²⁰

Decía Vasconcelos: No basta enseñar a leer al pueblo, además, hay que darle que leer.

No basta entonces el deseo de leer, es preciso tener disponibilidad y acceso al material de lectura, "El hábito de lectura implica necesariamente un medio social y cultural que propicie su desarrollo".²¹

Así es, no es fácil adquirir hábitos de lectura, para ello además de tener disponibilidad y acceso a los materiales, es preciso considerar los siguientes aspectos:

- 1) Debe leerse de acuerdo con los intereses, aptitudes y necesidades propias.

- 2) Es indispensable determinar los fines de la lectura y seleccionar el tipo de lectura adecuado.

Para complementar el hábito de lectura es importante considerar los siguientes factores:

1. Estar en buenas condiciones oculares
2. Leer en lugares bien iluminados
3. Evitar leer sobre el vientre
4. Evitar leer en la cama
5. Evitar leer en posturas incómodas
6. Interrumpir la lectura para hacer ejercicio
7. Leer sentado, apoyando el libro o revista, etc. sobre una superficie
8. Evitar leer en lugares ruidosos.²²

3.2. TIPOS DE LECTURA

La lectura requiere de un proceso lógico de reflexión y análisis crítico del contenido de un texto, sin embargo, la utilidad que el lector pueda dar a esta puede ser de tipo científica, artística o literaria, que propicie su desarrollo personal, tanto en lo económico como en lo espiritual.

Noe Jitrik, en su libro *La lectura como actividad*, hace mención a tres clases de lectura, las rutinarias, las obligatorias y las placenteras.

3.2.1. LECTURA RUTINARIA.

Consiste en la lectura de avisos, carteles, encabezados de periódicos, revistas, etc.; y sin que por ello se les preste mucha atención.

3.2.2. LECTURA OBLIGATORIA.

Es aquella que tiene que ver con la actividad que se desempeña, ya sean estos libros, o bien informes de trabajo, manuales de procedimientos, etc.

3.2.3. LECTURAS POR PLACER.

Este tipo de lectura se da en los "Tiempos libres", ya sea una novela, un artículo u otro material con información especializada, sin que por ello deje de proporcionarnos placer al mismo tiempo que una formación cultural.²³

Con base en las necesidades de información del lector, la lectura se puede dividir en:

- a) Lectura recreativa,
- b) Lectura informativa, y
- c) Lectura formativa,

Cada una con características y objetivos propios.

3.2.4.. LECTURA RECREATIVA

En este tipo de lectura predomina hacia ella una actitud de tipo emocional e imaginativo; la empleamos para divertirnos y para vivir con la imaginación otras realidades o fantasías, para "ver" otros lugares, "oir" otras voces, "sentir" otras emociones, "ser" otros personajes... como cuando salimos de paseo o asistimos al cine, al teatro, a los eventos deportivos. La realizamos en libros de poemas, cuentos, leyendas, novelas, viajes, biografías, etc. Es la que se hace por placer, por pasatiempo, por gusto. Son novelas cuentos narraciones, etc., "Lectura para ser gustada". El objetivo que se persigue con este tipo de lectura es de obtener diversión, emociones, deleite estético.

3.2.5. LECTURA INFORMATIVA

Nuestra actitud hacia ella es predominantemente selectiva, pues la practicamos según las circunstancias. Nos sirve para satisfacer una curiosidad o necesidad momentánea. La realizamos en periódicos y revistas, o en libros de divulgación cultural; en anuncios y avisos, en instructivos diversos : para armar un juguete, manejar un aparato, preparar un platillo... en guías, itinerarios y directorios, etc. Proporciona información necesaria sobre un tema de nuestro interés. En este caso, el objetivo a seguir es el de satisfacer una curiosidad o necesidad del momento.

3.2.6. LECTURA FORMATIVA

Este tipo de lectura puede ser de dos tipos:

- a) Lectura de estudio, y
- b) Lectura de consulta.

La lectura de estudio es con fines de análisis crítico, de concentración y de retención. La empleamos para aprender, ya sea por necesidad o por gusto.

Generalmente la realizamos en textos, manuales, cuadernos de trabajo y resúmenes de diversas asignaturas.

En lo que se refiere a la lectura de consulta, ésta tiene mucho parecido a la lectura informativa, ya que nuestra actitud hacia ella es meramente selectiva en cuanto al tipo de información, aunque en este caso es mas cuidadosa. La empleamos para resolver una duda de aprendizaje o para ampliar un tema de conocimiento. La realizamos en diccionarios especializados, enciclopedias y otras obras de consulta.

El carácter que demos a una u otra, no dejará de lado el objetivo fundamental que persigue la lectura formativa, que es la formación de la mente y del espíritu, que propicie el desarrollo armónico de todas las facultades del hombre.

Es, como dijera Sertillanges, una "lectura para ser masticada y digerida"; más adelante agrega "las lecturas de fondo exigen docilidad (formativas); las de ocasión (informativas), entusiasmo; y las de distracción (recreativas), libertad".²⁴

3.3. IMPORTANCIA, VENTAJAS Y FACTORES QUE IMPIDEN LA LECTURA

La lectura es un instrumento por el cual nos relacionamos con los pensadores que ya no existen, con los que aún viven y con los que como nosotros, han admirado, afirmado o negado aquello que leemos.²⁵

Es el medio que permite a las personas alfabetizadas tener acceso al rico y variado acervo de conocimientos que han quedado plasmados por escrito. Por ello, es indispensable continuar leyendo más y mejor, de otra forma no estaremos preparados para comprender el mundo que nos rodea y que cada día esta cambiando.

A través de la lectura conocemos las ideas, concepciones e inquietudes de un autor. Así mismo es fundamental en la vida del hombre porque le permite mantenerse informado sobre todas las áreas del conocimiento, permitiendo la reflexión, el razonamiento y el análisis crítico que le permitan encarar los problemas con que se enfrenta cada día. "... la lectura es capaz de conducirnos no solo hacia los insospechados mundos de la imaginación, sino también a los de la creatividad..."²⁶

Es esencial para que el hombre participe activamente en la sociedad actual y para que desarrolle su espíritu creativo.

El ilustre bibliógrafo mexicano, José Ma. LaFragua (1813-1875), tenía una idea muy profunda de la importancia de la lectura en la vida de la sociedad, al respecto pensaba:

"El día que nuestros artesanos al salir de sus talleres se dirijan a un gabinete de lectura en vez de tomar el camino a la taberna, la sociedad puede descansar tranquila, porque no hay lugar para pensar en el crimen cuando la inteligencia esta ocupada y el alma conmovida, aquella por las ideas y ésta por los sentimientos que inspira la lectura..."²⁷

Así es, la lectura es una actividad importante en la vida cotidiana, ya que a través de ella podemos:

- Resolver las necesidades prácticas de la vida diaria.
- Comprender los problemas personales y colectivos.
- Comprender los conflictos sociales y sus causas.
- Comprender tradiciones, instituciones, etc.
- Conocer el origen y la historia de los pueblos antiguos y modernos
- Obtener información sobre cualquier tema
- Incrementar la capacidad de reflexión y análisis
- Relacionar conocimientos adquiridos con los obtenidos anteriormente
- Enriquecer el vocabulario.²⁸

Sin embargo, hay factores que imposibilitan el desarrollo de la lectura, entre ellos podemos citar el desinterés que muestran muchas personas a dicho proceso, siendo influenciadas desde los primeros años escolares - primaria y secundaria-, en donde la enseñanza se centra principalmente en el aprendizaje de temas como las matemáticas, física, química, etc.

Asimismo, la falta de concentración y atención en la lectura y el desconocimiento del vocabulario empleado en algunas obras, ocasiona la incomprensión de las mismas, así como su rechazo.

Por otro lado, la falta de interés por la lectura está ocasionada en gran medida por la gran facilidad que ofrece la radio y televisión como un medio de emplear el tiempo libre. Así es, hoy en día los medios masivos de comunicación absorben la mayor parte del tiempo libre de que dispone un individuo, y que el tiempo promedio de trabajo al día es de 8 Hrs.; de que el traslado de su casa al trabajo y viceversa le lleva otras 4 Hrs. mas y que el tiempo que utiliza para descansar o dormir es de aproximadamente 8 Hrs., tenemos un total de 20 Hrs., y por consiguiente son 4 Hrs. las que le restan para dedicarle tiempo a la lectura, sumando un total de 24 Hrs., las cuales comprenden el tiempo normal de un día.

Sin embargo, de estas 4 hrs. al día de que se dispone y que podrían emplearse para leer, en la minoría de los casos sólo una hora se emplea con ese fin, y el resto al uso de la radio, televisión u otro medio electrónico, los cuales determinan en el individuo una actitud pasiva y/o contemplativa.

"Aprender a gozar con la lectura es un lujo que desgraciadamente pocos se dan. Ante la oferta fulminante de subproductos de los medios masivos como la radio, el cine y la televisión, nuestro tiempo libre, tiempo de ocio y de recreación, se esfuma. Otras veces se nos va en el consumo de revistas, diarios y pasquines que nos informan, pero pocas veces nos divierten".²⁹

La lectura es el medio por el cual los individuos pueden aprender a enfrentar los retos de hoy y del mañana, es a través de ella, que conocemos mundos fantásticos y leyendas increíbles del mundo de ayer. Además, ilustra al individuo, eleva su nivel intelectual, suple las deficiencias de la educación y le proporciona la erudición, caudal de conocimientos que no "...[solo]...se adquiere en las aulas, sino...[también]...en las bibliotecas". Es la llave que permite, como dijera Reyes Heróles "Hacer hombres libres".

3.4. LITERATURA. DEFINICION E IMPORTANCIA

En palabras del bibliotecólogo, Juan B. Iguíniz, el concepto de literatura, de voz latina, es "El conjunto de la producción literaria de un país o de una época, y en sentido más lato, toda producción literaria".³⁰

Asimismo, encontramos diversos tipos de literatura, entre las cuales podemos mencionar, la Literatura científica, de divulgación, infantil, especializada, popular, etc. Entre los que más destacan tenemos:

3.4.1. LITERATURA CIENTIFICA

Es el conjunto de material bibliográfico en todas las ciencias o en una en particular. En algunas ocasiones, este tipo de literatura se refiere a las publicaciones periódicas especializadas en algún campo de la ciencia.

3.4.2. LITERATURA DE FICCION

Este tipo de literatura se caracteriza por emplear motivos abstractos, ya sean agradables o grotescos, hombres o máquinas, es, en sí la literatura creada por la imaginación para la imaginación.

3.4.3. LITERATURA INFANTIL

Como su nombre lo indica, es el conjunto de materiales destinados a ser leídos o consultados por los niños. El contenido de sus textos está conformado por ilustraciones en la mayoría de los casos, aunque hay una gran variedad de obras que aunque no contengan ilustraciones son muy agradables en su texto.

3.4.4. LITERATURA DE ENTRETENIMIENTO

Este tipo de literatura es de fácil comprensión para el común de la gente. Entre los materiales que encontramos de este tipo de literatura, son las historias policiacas, de misterio, de aventuras, etc., cuyo fin principal es distraer y entretener al lector.

3.4.5. LITERATURA POPULAR O SUBLITERATURA

Es el conjunto de obras literarias de interés general. Aunque tiene gran similitud con la literatura de entretenimiento, podemos decir que sus diferencias radican en cuanto al tipo de material, es decir, los comics, las historias, pasquines, etc. La literatura de este tipo es una de las que más seguidores tiene.³¹

En un estudio realizado por Luis Mercader y Gladys Cerda del Instituto Nacional del Consumidor, se dice que la literatura de pasquines y revistas es un fenómeno social que adquiere proporciones alarmantes, pues son las personas de nivel escolar e ingresos bajos los que tienden a leerla con mayor frecuencia.

Al respecto dicen "En las historietas y fotonovelas la fantasía del lector se despierta por medio de imágenes que le permiten identificarse con personajes que con frecuencia son héroes o gente que después de mucho esfuerzo logró destacar".³²

Por otro lado, este tipo de literatura arrebató el idioma nacional, mediante la inserción de expresiones en inglés, que de manera rápida forman e incluso substituyen el idioma español; en otros casos, lo deforman y vulgarizan, ya sea cuando utilizan expresiones en doble sentido como el "albur" o cuando utilizan "piropos" muy subidos de tono.

Para el lector de este tipo de literatura le es más fácil interpretar dichas frases si además cuenta con ilustraciones alusivas al mensaje.

Debido a las preferencias de la gente es recomendable que obras literarias reconocidas internacionalmente sean consideradas en materiales de tipo más

popular y que contengan ilustraciones e imágenes alusivas a sus textos, con el fin de motivar a los lectores a su consumo.

Algunos materiales de este tipo desarrollan una labor importante al incluir en sus números semanales alguna obra de gran valor literario. Entre estas revistas tenemos "Joyas inmortales de la literatura universal" y "Novelas inmortales".

CITAS BIBLIOGRAFICAS

1. "Leer". En *Diccionario de la lengua española*. Madrid : Real Academia Española, 1984, p. 821.
2. BUONOCORE, Domingo. *Diccionario de bibliotecología*. Buenos Aires : Kapeluz, 1978, 2 v
3. RUBIO DE C. A. [et al.] "Importancia de la lectura". En su *Didáctica de la lectura oral y silenciosa*. México : SEPA, Instituto Federal de Capacitación del Magisterio, 1969, p. 67.
4. JITRIK, Noe, Federico Patan. *Lectura y cultura : la crítica literaria*. México : UNAM, 1987, 88 p. (Biblioteca del editor)
5. *Ibid.*, p. 43-44
6. *Idem*
7. *Idem*
- 8 "lectura", En *Diccionario de la lengua española, op. cit.*, p. 820
9. RUBIO, *op. cit.*, p. 66
10. LEON DE PENAGOS, Jorge E. *El libro*. 3 ed. México : Trillas : ANUIES, 1990, p.43. Temas básicos. Taller de lectura y redacción ; 5)
11. BUONOCORE, *op. cit.*, v.2, p. 819
12. RUBIO, *op. cit.*, p. 66
13. *Ibid.*, p.67

14. *Planificación y organización de campañas de lectura : guía para los países en desarrollo* (París : UNESCO, 1983), p. 5
15. JITRIK, *op. cit.*, p. 26
16. "Lectura". En *Diccionario de las ciencias de la educación*. Madrid : Santillana, 1983, v 2 de la I a la Z, p. 865-866.
17. JIMENEZ DE ALARCON, Moisés, José Vizcaino Pérez. *Primer curso de español*. 3a ed. México : Herrero, 1971, p. 231
18. "Hábito". En *Diccionario de la lengua española, op. cit.*, v. 2 p. 716
19. "Hábito", En *Gran enciclopedia universal*. Bilbao, Esp. : Saurio, 1988, v 11, p. 4807.
20. LOPEZ ZARATE, Romualdo, Ana María Duran, Blanca Rosa Campos, "Comunidad y bibliotecas". En *Bibliotecas públicas y conducta lectora*. México : SEP, Dirección General de Bibliotecas, 1989, p. 93-111
21. *Idem*.
22. LEON DE PENAGOS, *op. cit.*, p. 46-47
23. cfr. JITRIK, NOE. *La lectura como actividad*. México : Premia Editora, 1982, 48 p. (La red de Jonas)
24. SERTILLANGES. *La vida intelectual*. 4 ed. México : Estela, 1967, p. 134.
25. RUBIO, *op. cit.*, p. 66
26. "Perfiles. Don Vasco de Quiroga : lectura y creatividad", *Del cero al novecientos. Boletín Interbibliotecario*, n. 14 (mzo.-abr., 1988), p. 2.
27. "Perfiles. José María Lafragua", *Del Cero al Novecientos...Ibid*, n. 15 (mayo-jun., 1988), p. 2.

28. LEON DE PENAGOS, *op. cit.*, p. 47-48.
29. "Manuscrito", *Del cero al novecientos...op. cit.*, num. 3 (Jul. 1986), p. 1
30. IGUINIZ, Juan B. *Léxico bibliográfico*. 2a ed. México : UNAM, 1987, p. 189.
31. MASSA DE GIL, Beatriz, Roy Trautman, Peter Goy. *Diccionario técnico de biblioteconomía español-ingles = Technical dictionary of librarianship english-spanish*. México : Centro Regional de Ayuda Técnica, Agencia para el Desarrollo Internacional, 1964, p. 123-124.
32. MERCADER, Luis y Gladys Cerda. "Las revistas, historietas y fotonovelas en México". En *Memorandum técnico*, v. 6, n. 6 (jul.-sept. 1984), p. 9.

CAPITULO IV.

INFLUENCIA DE LA

BIBLIOTECA PUBLICA MUNICIPAL

"JAIME TORRES BODET"

EN LOS HABITOS DE LECTURA DE SUS

USUARIOS Y DE SU COMUNIDAD

4.1. ANTECEDENTES

Una de las razones principales por las que la gente lee es para aprender y entretenerse. Sin embargo, los materiales empleados con este fin varían de una persona a otra. Mientras que unos prefieren libros y revistas especializadas que lo ayuden a incrementar su capacidad intelectual y enriquecer su cultura personal, otras, prefieren las revistas o historietas de subliteratura como una mera forma de distracción o entretenimiento.

Esto, ha despertado el interés de Instituciones e investigadores que de una u otra forma tienen algo que ver con el mundo de las letras, tal es el caso de la Dirección General de Bibliotecas de la SEP e IBBY de México; por citar algunos.

Sin embargo, este fenómeno no es exclusivo de México ni de los países subdesarrollados, sino también de aquéllos en que el avance tecnológico ha crecido tanto, como en E. U. e Inglaterra.

Pero dejemos de lado la situación cultural de estos países y centrémonos en el nuestro, ya que no es pretensión nuestra elaborar un trabajo comparativo de consumo de subliteratura.

Desde hace algunos años, la DGB de la SEP, ha llevado a cabo una serie de estudios relacionados con el tema en cuestión, los cuales han quedado plasmados en la serie "Bibliotecas Públicas y conducta lectora: Investigaciones".

Hasta la fecha se han editado seis números de ésta serie, donde se abordan temas como: Hábitos de lectura, uso de la biblioteca, exposición a medios masivos; Perfil y conducta lectora de los usuarios de las bibliotecas públicas mexicanas; ¿Qué leen los habitantes de las zonas semiurbanas?; Factores psicosociales de la conducta lectora infantil; La lectura de historietas; Los padres y la conducta lectora infantil; La lectura en la escuela; entre otros.

En el caso de IBBY de México, sus actividades están más enfocadas a la realización de cursos de capacitación para instructores de fomento a la lectura así como de cursos para padres de familia que deseen fomentar en sus hijos estos hábitos.

4.2. METODOLOGIA

El presente trabajo es un estudio transversal y comparativo de usuarios de la Biblioteca Pública Municipal Jaime Torres Bodet con habitantes de la comunidad de la colonia Benito Juárez, a través de los siguientes pasos.

1. Investigación documental
2. Investigación de campo

La primera nos permitió justificar teórica e históricamente el tema de estudio, así como el contexto en el que se llevó a cabo.

La segunda fase se realizó en varias etapas consistentes en:

- a) Estudio estadístico para determinar el tamaño de la muestra, así como las calles, manzanas y números a encuestar.
- b) Aplicación de los cuestionarios a los usuarios de la Biblioteca
- c) Aplicación de los cuestionarios a los miembros de la comunidad aledaña
- d) Análisis de los cuestionarios

4.2.1. PLANTEAMIENTO DEL PROBLEMA

Para abordar este estudio se partió del siguiente problema:

¿Cómo influye la Biblioteca Jaime Torres Bodet en los hábitos de lectura de sus usuarios?

Fueron varios los factores que nos motivaron a realizar éste estudio, entre ellos:

- Ambos nacimos junto con el decreto que denomina a Ciudad Nezahualcóyotl como el Municipio 120 del Estado de México. Y por tanto vivimos las carencias de instituciones educativas así como de bibliotecas o lugares donde se pudieran realizar tareas o trabajos de investigación.

- Así mismo la carencia de bibliotecas ocasionó durante mucho tiempo el que la población estudiantil se viera en la necesidad de trasladarse a la Ciudad de México a resolver sus necesidades de información ya fuesen éstas en bibliotecas públicas o de instituciones de nivel superior.

Por otro lado estudios de la Biblioteca México demostraron que la mayor afluencia de sus usuarios provenían de Ciudad Nezahualcóyotl.

- Creer que la población de Ciudad Nezahualcóyotl leía en su mayoría y en gran medida literatura popular nos llevó a querer comprobar esta teoría y de ahí constatar si la biblioteca Jaime Torres Bodet de alguna manera influía en los hábitos de lectura de sus usuarios y de la comunidad. Es decir, saber si de alguna manera la biblioteca era un factor determinante para que sus usuarios modificaran sus hábitos de lectura.

4.2.2. OBJETIVO.

Se puede ver que los estudios de usuarios son importantes pero aún siguen siendo pocos a nivel nacional por lo que el objetivo de este trabajo es *Determinar la influencia de la Biblioteca Pública Municipal Jaime Torres Bodet en los hábitos de lectura de sus usuarios y comparar con los hábitos de la comunidad.*

4.2.3. HIPOTESIS

Para dar solución a esta problemática se tomaron como base las siguientes hipótesis:

- Los miembros de la comunidad leen en un 90% subliteratura, es decir, comics, historietas, etc., con el fin solo de entretenimiento en un 70% de su tiempo de lectura a diferencia de los usuarios de la Biblioteca Jaime Torres Bodet que leen material para formarse e informarse con la finalidad de tener más conocimientos sobre algún tema.
- Los usuarios de la Biblioteca Jaime Torres Bodet leen material de la Biblioteca para entretenerse y le dedican menos del 20% de tiempo en lectura a la subliteratura.
- La Biblioteca Jaime Torres Bodet influye en el cambio de hábitos de lectura de sus usuarios, quienes modifican el hábito de leer subliteratura por el material de la Biblioteca.

Es necesario hacer notar que los porcentajes determinados fueron elegidos de manera arbitraria con base en la observación sobre la conducta lectora de la comunidad de Ciudad Nezahualcóyotl y de los usuarios de la Biblioteca Pública Municipal Jaime Torres Bodet y considerando que en una escala de 1 a 100%, los términos aceptables serían del 70 al 100% los que serán objeto de análisis con el fin de saber cuáles son las tendencias reales de los hábitos de lectura de sus usuarios y de la comunidad.

4.2.4. POBLACION OBJETO DE ESTUDIO.

La población estudiada estuvo conformada por los usuarios de la Biblioteca Jaime Torres Bodet y los miembros de la comunidad aledaña a la misma, con base en las muestras diseñadas bajo las siguientes fórmulas:

a) Para los usuarios de la Biblioteca , cuyo promedio es de 300 usuarios por día:

$$n = \frac{\frac{z^2 \cdot q}{E \cdot p}}{1 + \frac{1}{N} \left| \frac{z^2 \cdot q}{E^2 \cdot p} - 1 \right|}$$

En donde:

n es igual al tamaño de la muestra

z es igual al nivel de confianza que se requiere para la generalización de los resultados, en este caso se determinó 95% , que en la fórmula se sustituye por 1.96.

p y q es igual a la variabilidad con que se va a dar un fenómeno y se determinó en .5%

N es igual al tamaño de la población

E es el nivel de precisión con un valor de .05%

Desarrollando la fórmula y considerando a una población de 1500 usuarios como promedio semanal, el tamaño de la muestra fué de 100 usuarios a entrevistar en diferentes días dentro de un mes de aplicación de cuestionarios para asegurarnos de que no fueran los mismos.

b) Para los miembros de la comunidad, donde la población es mayor de 10,000 habitantes, se manejó una muestra de 344 sujetos a entrevistar con base a la siguiente fórmula:

$$n = \frac{z^2 p q}{E^2}$$

En esta fórmula se consideraron los mismos valores que en la anterior.

4.2.5 CONCEPTUALIZACION DE VARIABLES

VARIABLE DEPENDIENTE

Hábito de lectura: Es la repetición constante del acto de leer, teniendo conciencia de ese acto y que a través de esta práctica de vuelva una forma de actuar

VARIABLES INDEPENDIENTES

Tipo de lectura: Es la clasificación que se le da a la lectura de acuerdo a los intereses del lector, de manera general se puede mencionar la lectura recreativa, informativa y formativa.

Frecuencia de asistencia a la Biblioteca: Es la regularidad con la que el usuario acude a la Biblioteca.

Objetivo de la asistencia: Se refiere a la razón o causa por la cual un individuo asiste a la biblioteca.

4.2.6. OPERACIONALIZACION DE VARIABLES

VARIABLE DEPENDIENTE:

Hábito de lectura: Puntaje obtenido de acuerdo al tipo de lectura que se hace y la frecuencia de la misma.

VARIABLE INDEPENDIENTE:

Tipo de lectura: Determinado por la respuesta que el usuario dá en el cuestionario de acuerdo a los tipos marcados.

Frecuencia de asistencia a la Biblioteca: Determinada por el puntaje asignado al número de días que se acude a la Biblioteca

Objetivo de la asistencia a la Biblioteca: Determinado por el puntaje asignado a las respuestas que el usuario dió al motivo por el cual acude a la Biblioteca

4.2.7. INSTRUMENTOS.

Para compilar los datos de los usuarios de la Biblioteca y miembros de la comunidad, se elaboró un cuestionario dividido en 3 apartados:

- I. Datos personales
- II. Hábitos de lectura
- III. Uso de la Biblioteca Jaime Torres Bodet.

Estructurado con preguntas abiertas y cerradas como se puede ver en el anexo 2.

4.2.8. PROCEDIMIENTO.

La investigación documental se realizó mediante la búsqueda de información para fundamentar el marco teórico y de referencia en las diferentes instituciones en donde hubo información referente al tema de estudio. Las instituciones visitadas son las siguientes: CUIB, Biblioteca Samuel Ramos, Biblioteca Central de la UNAM, CICH, Biblioteca de la UPN, Biblioteca de la Universidad Panamericana y el Centro de Información de Ciudad Nezahualcóyotl.

Para poder realizar la presente investigación fué necesario llevar a cabo un piloteo del instrumento a aplicar a los usuarios de la biblioteca y miembros de la comunidad. Considerando suficiente la aplicación de 15 instrumentos por cada uno de los grupos objeto de estudio.

Una vez recabada la información fue necesario modificar algunos de los reactivos considerados en el instrumento un ejemplo de ello fueron las preguntas: Indique los títulos de los libros que se encuentran en su casa e Indique el último título que leyó A ambas preguntas nadie supo dar respuesta específica a pesar de que les mencionabamos títulos conocidos, y siempre nos decían los temas generales. De este modo las preguntas fueron sustituidas por las siguientes:

Indique los temas que tratan los materiales que se encuentran en su casa ; e indique el tema que trató el último material leído.

Una vez hechas las correcciones adecuadas al cuestionario se llevó a cabo la aplicación del mismo de manera simultánea tanto a los usuarios de la Biblioteca como a los miembros de la comunidad durante el mes de febrero de 1994, por considerar que este mes era el más apropiado por estar a mitad del ciclo escolar y presentar un buen promedio de afluencia de usuarios. Los días de aplicación se fueron intercambiando para que no se aplicara a los mismos usuarios de la biblioteca, al mismo tiempo que se aplicaban a las diferentes manzanas de la colonia Benito Juárez.

La aplicación del cuestionario a la comunidad se determinó con base en un plano de la colonia, eligiéndose al azar el número de manzanas que contenía y considerando tanto las más cercanas así como las retiradas a la biblioteca, obteniendo un total de 17 manzanas. (Véase anexo 3)

Una vez que se obtuvieron los datos se procedió a su análisis estadístico para comprobar las hipótesis establecidas en el presente trabajo.

4.3. ANALISIS Y RESULTADOS

4.3.1. DESCRIPCION DE RESULTADOS DE LOS USUARIOS DE LA BIBLIOTECA PUBLICA MUNICIPAL JAIME TORRES BODET

El rango de edad de la población encuestada fue de 10 a 39 años de edad, con un mayor porcentaje para el rango de 12-16 años en un 39%; y de 17 a 20 años con un porcentaje de 29%, de lo que se puede observar que los usuarios de la Biblioteca son gente joven que podría estar en el nivel educativo de secundaria y bachillerato. (Véase Tabla 1)

EDAD	FRECUENCIA	%
10-11	2	2
12-16	39	39
17-20	29	29
21-25	18	18
26-30	8	8
31-35	3	3
36-39	1	1
TOTAL	100	100

Tabla 1. Edad de los usuarios de la Biblioteca pública

En cuanto al sexo, se tiene que el 45% de los datos mencionados corresponden al sexo masculino y 55% al sexo femenino.

Respecto a la escolaridad, se tiene que el 46% de la población tiene estudios de bachillerato, 25 % de licenciatura; 21 % de secundaria y 7 % de primaria. El 1% restante, "otro", corresponde al nivel de posgrado.

La actividad principal a que se dedica la población la podemos ver en la Tabla 2.

OCUPACION	FR.	%
Estudia	74	74
Trabaja	11	11
Ambas	13	13
Hogar	2	2
TOTAL	100	100

Tabla 2. Ocupación de los usuarios.

En lo que se refiere al ingreso familiar, se tiene que el 37% dice percibir sólo un salario mínimo; 27% hasta dos salarios mínimos; 20% hasta 3 salarios mínimos; 5% hasta 4 salarios mínimos; y sólo 11% percibe más de 5 salarios mínimos.

Como se puede observar, el tipo de material con mayor presencia en los hogares de los encuestados (con base al sistema Decimal de Dewey), fueron las obras generales y las obras que tratan temas de ciencias puras, con 40 % y 18 % respectivamente. (Ver gráfica no. 1)

GRAFICA NO. 1
MATERIAL BIBLIOGRAFICO EN CASA

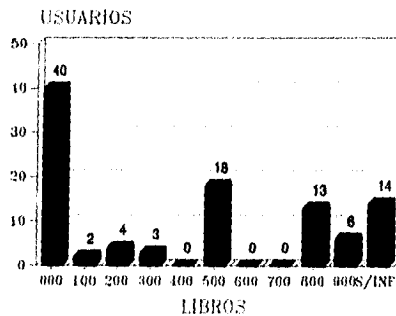

Respecto a la forma en que los encuestados adquieren su material de lectura, el 87 % dice comprarlo; el 1 % lo obtiene en préstamo; el 3 % lo tiene en su casa; y el 8 % lo consiguió en la biblioteca pública. Sólo un 1 % lo obtuvo a través de la biblioteca de su escuela. Como se puede observar el 87% de los usuarios dice comprar su material de lectura, de éstos el 35.6% percibe un salario mínimo.

Los materiales de lectura preferidos por los padres y los hermanos de los encuestados son los libros con 43% y 57% respectivamente. Sin embargo, los padres prefieren el periódico (33%) como segunda opción, mientras que los hermanos prefieren las revistas 22%. (Véanse las gráficas no. 2 y 3)

GRAFICA NO. 2
PREFERENCIAS LECTORAS DE LOS PADRES

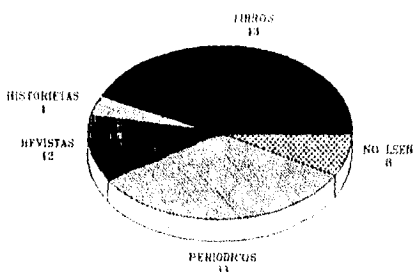

GRAFICA NO. 3
PREFERENCIAS LECTORAS DE LOS HERMANOS

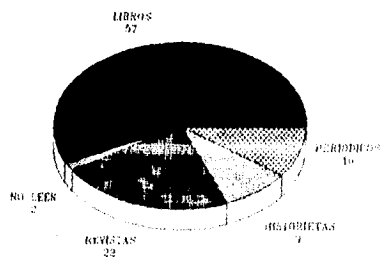

En lo que se refiere a los temas de lectura de los asistentes a la biblioteca se encontró que los temas preferidos con base a la clasificación decimal de Dewey son las obras literarias (36%), seguidas de las obras que tratan temas de historia y ciencias puras con 13% cada una como se puede ver en la gráfica no. 4.

GRAFICA NO. 4 PREFERENCIAS LECTORAS POR AREA DEL CONOCIMIENTO DE LOS USUARIOS

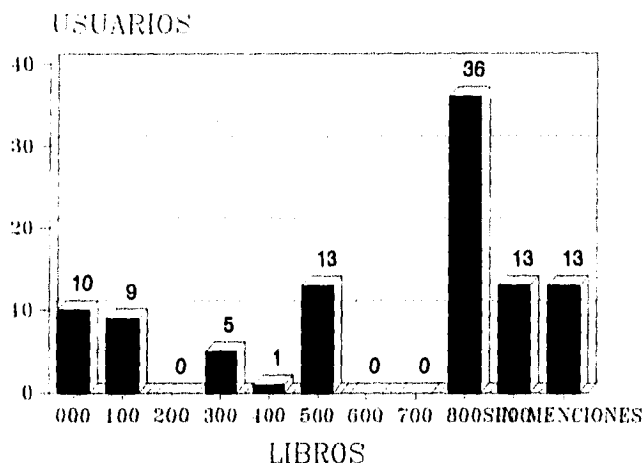

La razón principal por la cual leen los encuestados es por distracción con 47% de las menciones; 37% lee para hacer tarea y 16% por aprender. De este 47%, el 66% se dedica a estudiar, y de estos, tanto los de bachillerato como los de licenciatura tienen un porcentaje similar de 40.4%. Asimismo los de bachillerato tienen unos de los tiempos más altos de permanencia en la biblioteca con el 70.4% que es de una hora a una hora y media.

Respecto al lugar donde llevan a cabo su lectura, se tiene que el 69% dice realizarla en su casa; el 25% en la biblioteca pública; 5% en la escuela; y sólo el 1% lo hace en algún transporte público. De los que realizan lectura en su casa

corresponde a los que obtienen de ingreso un salario mínimo, mientras que la gente que gana de cuatro a cinco salarios mínimos lo hace en la biblioteca.

En lo referente a si "hay biblioteca en su escuela", el 78% respondió afirmativamente mientras que otro 15% dijo lo contrario; y sólo un 7 % dijo no estudiar.

Los usuarios de la Biblioteca Pública, además de acudir a esta, también lo hacen a la biblioteca de su escuela, el 34% lo hace semanalmente; el 18% diariamente; 13% mensualmente; y otro 13% esporádicamente; el restante 7% corresponde a los que no estudian; y el otro 15%, es de los que dicen que en su escuela no hay biblioteca. Como se puede observar, el mayor porcentaje corresponde a aquellos que acuden semanalmente a la biblioteca escolar y de los cuales, los que estudian obtuvieron el mayor porcentaje con 82.4%.

Respecto a los servicios que proporciona la biblioteca escolar, el más utilizado es el préstamo en sala con 53%; seguido del préstamo a domicilio con 18%, y el fotocopiado con 7%; otro 7% dice no estudiar y el 15 % restante es de los que dijeron que no hay biblioteca en su escuela.

Por otro lado, 74% de la muestra comenta lo que lee, y de estos, el 13% dice comentarlo con sus amigos, el 9% con sus parientes; el 32% con sus compañeros de la escuela, el 17% con sus maestros, y solo un 3% lo comenta con sus padres. El restante 26% corresponde a los que no lo comentan con nadie.

En cuanto a la pregunta ¿Qué entiende por leer?, la población entrevistada contestó lo siguiente

CONCEPTO	FR.	%
Es una forma de aprendizaje	16	16
Nos proporciona conocimientos	13	13
Es una forma de distracción	1	1
Es comprender lo escrito	48	48
No proporcionan información	22	22
TOTAL	100	100

Tabla 3. Concepto de leer.

Respuestas muy parecidas a las anteriores fueron las que se obtuvieron a la pregunta ¿Qué entiende por lectura?, como lo muestra la siguiente tabla:

CONCEPTO	FR.	%
Es una forma de aprendizaje	7	7
Nos proporciona conocimientos	6	6
Adquirimos cultura	2	2
Nos proporciona imaginación	1	1
Es una forma de distracción	2	2
Es leer	54	54
No proporcionaron información	28	28
TOTAL	100	100

Tabla 4. Concepto de lectura.

En cuanto a la definición de biblioteca pública, la respuesta fue la siguiente:

CONCEPTO	FR.	%
Es un lugar donde hay información	30	30
Es un lugar necesario	10	10
Es un lugar donde hay libros	16	16
Es un lugar tranquilo para estudiar	9	9
Presta libros gratuitamente	23	23
No proporcionan información	12	12
TOTAL	100	100

Tabla 5. Concepto de Biblioteca pública.

En cuanto a la frecuencia de asistencia a la Biblioteca Pública Jaime Torres Bodet, un 63 % acude regularmente mientras que un 37 % lo hace esporádicamente como lo muestra la siguiente gráfica.

GRAFICA NO. 5 ASISTENCIA DE LOS USUARIOS DE LA BIBLIOTECA JAIME TORRES BODET

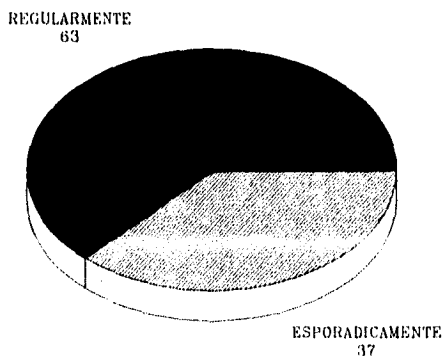

De los que asisten regularmente tienen como ocupación principal estudiar (66.67%), seguido de aquellos que estudian y trabajan con 19.5% y de los que únicamente trabajan con 12.70%, solo el 1.59% se dedica al hogar. Asimismo, un 36.5% de los que acuden regularmente a la Biblioteca Pública, tienen de ingreso un salario mínimo.

De los servicios que proporciona la biblioteca pública, el préstamo en sala es el más conocido con 76 % de las menciones, seguido del préstamo a domicilio con 12 %. De este 76%, el 72.4% se dedica exclusivamente a estudiar, el 11.8% a trabajar, el 13.2% estudia y trabaja y solo el 2.6% se dedica al hogar. También es importante destacar que el fomento a la lectura solo es conocido por los que estudian y por los que se dedican a estudiar y trabajar con 66.7% y 33.13% respectivamente. Siendo un servicio desconocido para los que se dedican al hogar o exclusivamente a trabajar.

De igual manera, el préstamo en sala es el más utilizado con 85 % de las menciones, de éstos, el 70.6% se dedica a estudiar; 12.9% se dedica a trabajar; 14.1% a ambas actividades; y 2.4% se dedica solo al hogar; la distribución de servicios más utilizados es la siguiente:

SERVICIO	FR.	%
Préstamo en sala	85	85
Préstamo a domicilio	1	1
Fomento a la lectura	3	3
Fotocoplado	9	9
Actividades recreativas	1	1
Exposiciones	1	1
TOTAL	100	100

Tabla 6. Servicios más utilizados.

En cuanto a la razón principal por la cual asisten a la Biblioteca Pública Jaime Torres Bodet, el 47 % acude exclusivamente para leer, de éste el 66% se dedica a

estudiar; 14.9% a trabajar, otro 14.9% a ambas actividades y el restante 4.3% se dedica al hogar. El 43 % de los que asisten a la biblioteca lo hacen para hacer tareas; el 9 % para distraerse y sólo el 1 % acude por cualquier otro motivo.

De los usuarios que acuden a la Biblioteca Pública Jaime Torres Bodet (99 %) a realizar alguna de las actividades ya mencionadas, todos utilizan como material de trabajo el libro.

En cuanto al tiempo de permanencia en la Biblioteca Pública Jaime Torres Bodet, se tiene que el 6 % permanece hasta 30 minutos; el 16 %, de 31 a 60 minutos; el 20 %, de 61 a 90 minutos; el 21 % -el porcentaje más alto-, permanece de 91 a 120 minutos; el 17 % de 121 a 150 minutos; y el restante 19 % permanece más de 150 minutos. El 1 % restante dice no asistir. (Véase gráfica no. 6)

GRAFICA NO. 6 TIEMPO DE PERMANENCIA EN LA BIBLIOTECA JAIME TORRES BODET

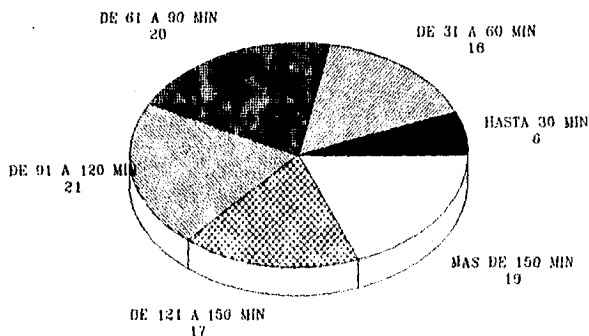

Respecto a la localización del material, el 20 % dice encontrarlo "siempre"; el 27 %, "casi siempre"; el 45 %, "regularmente"; el 5 %, "casi nunca"; y sólo el 2 % dice que "nunca" encuentra el material. El 1 % restante corresponde al que no asiste a la biblioteca.

En lo referente al lugar de traslado, el 77 % lo hace desde su casa; el 8 % de su trabajo; y el 14 % de su escuela. El 1 % restante corresponde al que normalmente no asiste a la biblioteca.

El principal medio de transporte utilizado por los usuarios de la biblioteca es el autobús-pesero con 69 % de las menciones; 29 % se va caminando; un 1 % utiliza el metro y 1 % no asiste.

El tiempo de traslado del lugar de origen a la biblioteca fluctúa entre los 15 y 60 minutos distribuidos de la siguiente manera: 60 % se traslada en menos de 15 minutos; 28 % de 16 a 30 minutos; 8 % de 31 a 45 minutos; y 3 % de 46 a 60 minutos. 1 % no asiste.

Es importante señalar que un 78% de los encuestados dice conocer otra biblioteca y solo 22% dijo lo contrario.

Asimismo, 98 % de los encuestados dice que la biblioteca es de gran importancia y sólo 2 % no lo considera así.

De este modo, tenemos que el 39 % de la muestra considera que la biblioteca es importante porque le permite "aprender"; el 20 %, "obtener mayor información"; al 10 %, le "ayuda en su desempeño escolar"; el 2 % la considera como "un lugar de distracción y relajamiento". Sólo el 1 % no la considera importante, mientras que 28 % no proporcionó información.

Por otro lado, sólo el 84 % de la muestra dijo recibir algún tipo de apoyo de la Biblioteca Pública Jaime Torres Bodet en la adquisición del hábito de la lectura. Por consiguiente, el 35 % de la muestra dijo que a través de la lectura ha obtenido "mayor información"; a 3 % "le ayuda en su desarrollo personal"; a otro 3 % le ha servido como distracción y entretenimiento"; a un 2 % le ha ayudado en su "desempeño escolar"; 15 % dice que no lo ayuda; y 42.5 % más no proporcionó ningún tipo de información. (Véase gráfica no. 7).

GRAFICA NO. 7 TIPO DE APOYO DE LA
BIBLIOTECA JAIME TORRES BODET

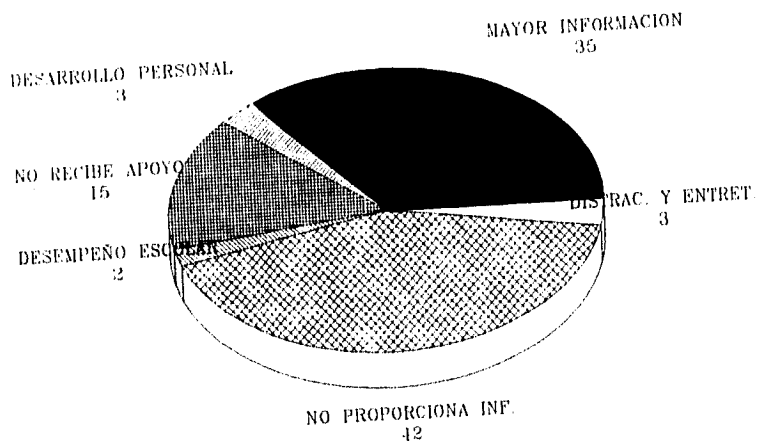

4.3.2. DESCRIPCION DE RESULTADOS DE LOS MIEMBROS DE LA COMUNIDAD

En cuanto a la comunidad encuestada se encontró lo siguiente:

EDAD	FR.	%
6-10	9	2.6
11-15	250	72.6
16-20	28	8.1
21-25	20	5.9
26-30	18	5.4
31-35	10	3.0
36-40	1	3
41-45	4	1.2
46-50	1	3
51-55	2	6
56-60	1	3
TOTAL	344	100

Tabla 7. Edad de los miembros de la comunidad.

La edad con mayor frecuencia de los encuestados estuvo representada principalmente por personas de entre 11 y 15 años, la cual representa a un 72.6% de la muestra total. Asimismo, la frecuencia mas representativa, recayó en los jóvenes de 12 años, los cuales, representan al 35.5% de la muestra total y al 48.8% del grupo de entre 11 a 15 años.

Respecto al sexo, tenemos que el 44.8 % corresponde al sexo masculino y el 55.2 % al sexo femenino.

En cuanto a la escolaridad de los encuestados, se tiene que la frecuencia más alta estuvo representada por aquéllos de nivel secundaria con el 48.8 % de las menciones; seguida de los de primaria con 36.0 %; bachillerato 11.0 %; y licenciatura 4.1 %.

Por consiguiente, la actividad principal a que se dedica este grupo de gente es a estudiar. (Véase Tabla no. 8)

OCUPACION	FR	%
Estudia	278	80.8
Trabaja	27	7.8
Ambas	20	5.8
Hogar	19	5.5
TOTAL	344	100.0

Tabla 8. ocupación de los miembros de la comunidad.

Otro aspecto importante de destacar es el que se refiere al económico, en el que el 63.1 % contestó no percibir más de un salario mínimo; el 20.6 % hasta dos salarios mínimos; 9.3 % hasta tres salarios mínimos; 3.5 % hasta cuatro salarios mínimos; y el otro 3.5 %, hasta cinco salarios mínimos.

En lo que respecta al tipo de material por área del conocimiento (con base al Sistema de Clasificación Decimal de Dewey) con mayor presencia en los hogares de los encuestados, son las Obras Generales (43.8 %); seguidas de las obras de Literatura con 20.9%. (Véase gráfica no. 8).

GRAFICA NO. 8 MATERIAL BIBLIOGRAFICO EN CASA DE LOS MIEMBROS DE LA COMUNIDAD

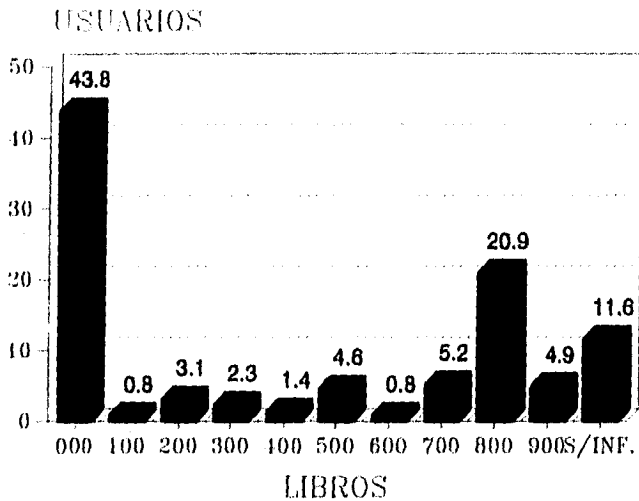

El 77.9 % de los encuestados obtiene principalmente su material de lectura por compra; el 9.9 % lo obtuvo a través de la escuela; el 7.0 % lo tenía en su casa; 3.2% lo adquirió en préstamo; y sólo el 2.0 % lo obtuvo a través de la Biblioteca Pública Jaime Torres Bodet.

Respecto al tipo de material que los padres y los hermanos de los encuestados prefieren, se tiene que los libros son los más solicitados con 43.3 % y 61.9 % de las menciones respectivamente; aunque los padres prefieren la lectura del periódico como segunda opción (39.0 %), y los hijos las revistas (17.2 %). (Véanse las gráficas no. 9 y 10)

GRAFICA NO. 9 PREFERENCIAS LECTORAS DE PADRES DE LOS MIEMBROS DE LA COMUNIDAD

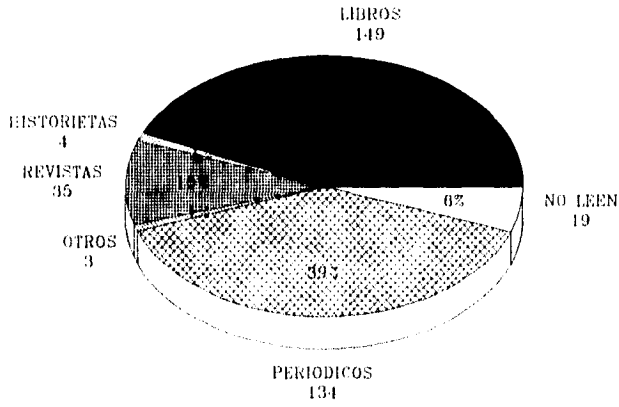

GRAFICA NO. 10 PREFERENCIAS LECTORAS DE LOS HERMANOS DE LOS MIEMBROS DE LA C.

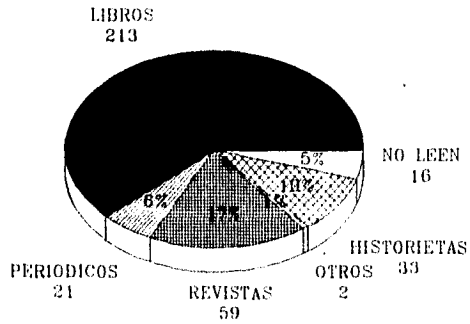

El tipo de lectura por área del conocimiento de los últimos títulos leídos que más menciones tuvo fué la Literatura (36.0 %), y dentro de ésta, la de mayor preferencia es la Literatura Universal con 16.9 % de las menciones. (Véase gráfica no. 11)

GRAFICA NO. 11 PREFERENCIAS LECTORAS DE MIEMBROS DE LA COMUNIDAD

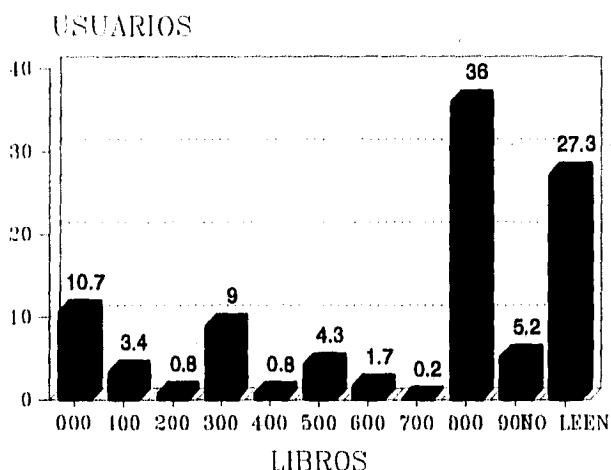

La razón principal por la cual leen los encuestados es por distracción (52.4 %); para hacer tarea (37.5 %); y por aprender (10.2 %).

De aquéllos que leen por distracción, el 79.3 % es estudiante; el 8.5 % trabaja; el 6.1 % se dedica a ambas actividades; y el restante 6.1 % se dedica al hogar. Asimismo, se tiene que el 34.1 % tiene estudios de primaria; el 5.3 % de secundaria; el 8.5 % tiene bachillerato y sólo 4.3 % licenciatura.

Por otra parte, de los miembros de la comunidad que leen por distracción se puede observar que el 67.1 % dice obtener ingresos de hasta un salario mínimo;

el 15.2 % de dos salarios mínimos; el 10.4 % de tres salarios mínimos; el 3.0% hasta cuatro salarios mínimos; y el restante 4.3 % dice obtener hasta cinco salarios mínimos.

El lugar preferido para llevar a cabo su lectura es la casa (83.4 %); en la escuela (11.0 %); en la biblioteca (4.7 %); y en el trabajo (0.9 %).

De los que respondieron a la pregunta "¿hay biblioteca en su escuela?", el 67.4% dijo que sí; y el 19.5 % dijo que no. El restante 13.1 % dijo no estudiar.

El servicio más utilizado por los encuestados en la biblioteca de su escuela, es el préstamo en sala (45.6 %); y el menos solicitado es el préstamo a domicilio (8.4%). El servicio de fotocopiado es utilizado por un 9.9 % de los encuestados; y 2.6% dice utilizar cualquier otro servicio diferente a los anteriores; el 14.0 % dijo no estudiar; mientras que el 19.5 % restante mencionó que en su escuela no hay biblioteca.

La mayor frecuencia de asistencia a la biblioteca de la escuela es mensual (28.2%); seguido por los que acuden semanal y esporádicamente con 23.3 % y 8.7% respectivamente. Los que dicen acudir diariamente sólo obtuvieron el 7.3 % de las menciones. 13.1% dijo no estudiar y 19.5% corresponde a los que mencionaron que en su escuela no hay biblioteca.

De los que leen en la biblioteca, el 52.9 % dijo comentarlo con alguien. De éstos, el 13.1 % lo comenta con sus amigos; el 4.4 % con sus parientes; el 11.9 % con sus padres; el 17.2 % lo platica con sus compañeros de la escuela; el 0.3 % con sus compañeros del trabajo; y sólo el 6.1 % lo comenta con sus profesores. El resto de los encuestados, 47.1 %, dice no comentarlo con nadie.

En cuanto a la definición de leer, la población entrevistada contestó lo siguiente

CONCEPTO	FR.	%
Es una forma de aprendizaje	92	26.7
Nos proporciona conocimiento	45	13.1
Es una forma de distracción	29	8.4
Es elevar la cultura	7	2.0
Es comprender lo escrito	92	26.7
Nos proporciona información	79	23.0
	344	100.0

Tabla 9. Concepto de leer

Respuesta muy parecidas a las anteriores fueron las que se obtuvieron a la pregunta que entiende por lectura, como lo muestra la siguiente tabla:

CONCEPTO	FR.	%
Es una forma de aprendizaje	32	9.3
Nos proporciona conocimiento	42	12.2
Adquirimos cultura	9	2.6
Es placentera	2	6
Es imaginación	4	1.2
Es distraerse	15	4.4
Transforma a la gente	5	1.5
Es leer	125	36.3
Nos proporciona información	110	32.0
TOTAL	344	100

Tabla 10. concepto de lectura.

Respecto al concepto de Biblioteca Pública la respuesta fue la siguiente:

CONCEPTO	FR.	%
Es un lugar para aprender	26	7.6
Es un lugar donde hay información	50	14.5
Es un lugar necesario	22	6.4
Es un lugar donde hay libros	66	19.2
Es un lugar tranquilo para estudiar	21	6.1
Es un lugar de esparcimiento	2	.6
Es gratuito y prestan libros	95	27.6
Es bueno para mis hijos	5	1.5
No hay menciones	57	16.6
TOTAL	344	100

Tabla 11. Concepto de biblioteca pública.

Del total de los encuestados, el 77.6 % dijo acudir a la Biblioteca Jaime Torres Bodet. De los cuales, el 62.8% acude regularmente y 14.8 % esporádicamente, el 22.4% restante corresponde a los que no asisten nunca. (Véase gráfica no. 12)

GRAFICA NO. 12 ASISTENCIA DE LA COMUNIDAD A LA BIBLIOTECA JAIME TORRES B

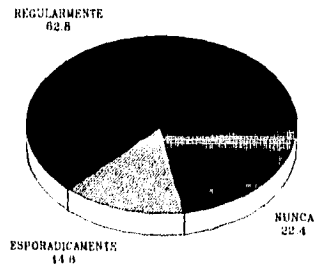

De los 216 usuarios que acuden regularmente, el 91% se dedica exclusivamente a estudiar; el 2% a trabajar; el 6% estudia y trabaja; y el 1% restante al hogar. Asimismo, el 39.8 % dice tener estudios de primaria; 53 % de secundaria; el 5.6 % de bachillerato y sólo el 1.9 % de licenciatura. En lo que respecta a los ingresos económicos de su familia, el 64.4 % dice percibir hasta un salario mínimo; el 18.1% dos salarios mínimos; el 11.9 % 3 salarios mínimos; el 3.1 % hasta cuatro salarios mínimos; y el 2.5 % restante obtiene más de cinco salarios mínimos.

De los servicios que presta la Biblioteca Jaime Torres Bodet, el préstamo en sala y el fotocopiado son los más conocidos con 47.1 % y 9.6 % respectivamente cada uno. (Véase Tabla no. 12)

SERVICIOS	FR.	%
Préstamo en sala	162	47.1
Préstamo a domicilio	31	9.0
Fomento a la Lectura	18	5.2
Fotocopiado	33	9.6
Act. recreativas	9	2.6
Exposiciones	13	3.8
Otros	1	.3
Ninguno	77	22.4
TOTAL	344	100.0

Tabla 12. Servicios mas conocidos

En lo que respecta al préstamo a domicilio, éste es utilizado por solo un 8.4% de los encuestados, como se puede apreciar en la tabla siguiente:

SERVICIOS	FR.	%
Préstamo en sala	161	46.8
Préstamo a domicilio	29	8.4
Fomento a la Lectura	17	4.9
Fotocopiado	39	11.3
Act. recreativas	7	2.0
Exposiciones	12	3.5
Otros	2	.6
Ninguno	77	22.4
TOTAL	344	100.0

Tabla 13. Servicios mas utilizados.

De los que solicitan el préstamo en sala el 83.9 % se dedica a estudiar; el 6.8 % a trabajar; el 7.5 % a estudiar y trabajar; mientras que el 1.9 % restante se dedica sólo al hogar. Por otro lado, el 30.4 % tiene estudios de primaria; el 51.6 % de secundaria; un 13.7 % de bachillerato y el 11.3 % restante de licenciatura.

La razón principal por la cual asisten a la Biblioteca es para hacer tareas 50.3%; el 28.5 % asiste para leer; el 4.4% lo hace para distraerse; y el 16.9 % asiste por otros motivos.

De la comunidad que asiste a la biblioteca exclusivamente a leer, el 87.8 % se dedica a estudiar; el 6.1 % a trabajar y el 5.1 % a ambas actividades; mientras que sólo el 1.0 % se dedica al hogar. De aquellos, el 37.8 % tiene escolaridad de primaria; el 44.9 % de secundaria; el 14.3 % de bachillerato; y sólo el 3.1 % de licenciatura.

Los principales materiales consultados son los libros 77.9%; seguido de los libros infantiles con 2.3 %; y de las revistas y otros materiales con .9 % cada uno. El 18 % restante no hace mención a ningún tipo de material consultado.

El mayor tiempo de permanencia en la Biblioteca Jaime Torres Bodet es de 30 minutos, el cual, es representado por un 24.4 % de los encuestados; seguido por aquellos que permanecen hasta 60 minutos (20.1 %); de 61 a 90 minutos (16.6 %); de 91 a 120 minutos con 7.3 %; de 121 a 150 minutos con 7.8 %; más de 150 minutos con 5.8 %; y el 18% restante dijo no asistir a la biblioteca. (Véase gráfica no.13)

GRAFICA NO. 13 TIEMPO DE PERMANENCIA DE LA COMUNIDAD EN LA BIBLIOTECA

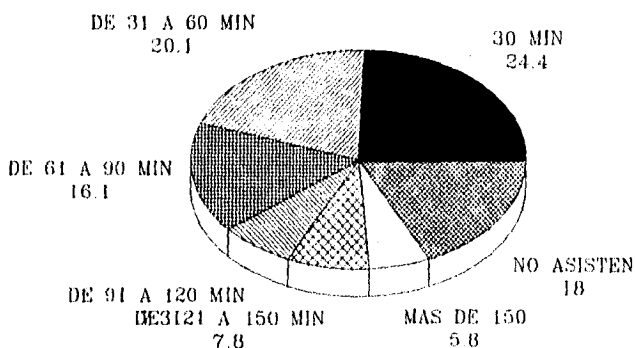

De la comunidad que asiste a la Biblioteca y que permanece hasta 30 minutos, el 94.0 % son estudiantes; el 2.4 % trabaja; otro 2.4 % estudia y trabaja; mientras que sólo el 1.2 % se dedica al hogar. Así mismo, tenemos que el 47.6 % tiene estudios de primaria; el 45.2 % de secundaria; el 3.6 % de bachillerato; y el otro 3.6 % restante licenciatura.

Respecto a que si encuentran el material que necesitan, 35.5 % dice "casi siempre"; 23.5 % "siempre"; 19.2 % "regularmente"; 3.2 % "casi nunca"; y sólo un 0.6 % dice no encontrarlo nunca. El 18 % restante no asiste a la biblioteca.

De las 282 personas que dijeron asistir a la Biblioteca Jaime Torres Bodet, el 66.9 % venían de su casa; el 14.0 % de la escuela; .6 % del trabajo; y otro .6 % mas de otros lugares, el restante 18% no asiste.

La principal forma de traslado a la biblioteca es caminando (36.0 %); en pesero, 34.6 %; y en autobus o en camión 11.4 %. 18% restante no asiste.

Asimismo, el menor tiempo de traslado del lugar de origen a la Biblioteca Jaime Torres Bodet es de 15 minutos (59.6 %); hasta 30 minutos, 16.9 %; y hasta 45 minutos 5.6 %. 18% restante no asiste.

Sobre la pregunta de que si "conocían otra biblioteca", el 36.9 % dijo sí conocer otra; mientras que el otro 63.1 % dijo que no.

Respecto a que si era importante para él la Biblioteca, el 92.2 % de los encuestados dijo que sí; y sólo el 7.8 % no la consideró así.

De este modo, se tiene que el 29.1 % de los encuestados considera a la biblioteca importante por que le permite "aprender"; al 16.9 % "obtener mayor información"; al 14.2 % le "ayuda en su desempeño escolar"; y a un 0.9 % a mejorar su ortografía"; a 0.6 % le ayuda en su "desarrollo social"; mientras que para 1.2 % es importante ya que lo considera como un "lugar de distracción y relajamiento". Sólo el 1.5 % dijo que no era importante mientras que un 35.8 % no proporciono información.

Por otro lado, se tiene que el 64.2 % de los encuestados dice recibir el apoyo de la biblioteca para leer más, mientras que el 35.8 % restante dijo lo contrario.

Del 64.2 % de los usuarios que dijeron recibir apoyo de la biblioteca, sólo un 28.8 % especificó en qué sentido. De esta manera, tenemos que el 18.6 % dice que a través de la lectura ha obtenido "mejor información"; 4.1 % ha mejorado su desempeño escolar; a otro 4.1 % le ha ayudado en su desarrollo personal; y a un 2.0 % le ha servido como distracción y entretenimiento. 27.6% dice no recibir apoyo, mientras que el 43.6% restante no proporciona más información. (Véase gráfica no. 14)

GRAFICA NO. 14 TIPO DE APOYO OFRECIDO A LOS MIEMBROS DE LA COMUNIDAD POR LA B.

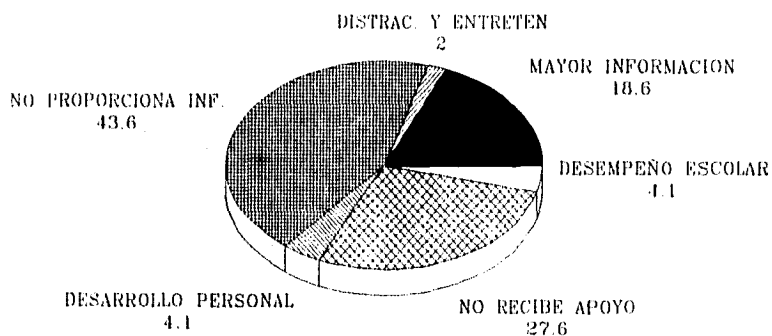

Respecto a los comentarios que hicieron los encuestados, se tiene que el 0.6% considera a la biblioteca como un "lugar de esparcimiento"; el 4.4 % dice que "es un lugar necesario"; 2.0 % que "es un lugar donde hay libros"; 2.3 % dice que "tiene información"; el 1.2 % que "es un lugar para aprender"; el 1.2% dice que "el préstamo es gratuito"; y el 88.4% más no proporciona información.

4.4 DISCUSION

De acuerdo a los resultados obtenidos se puede observar que en lo que respecta al ingreso familiar, tanto los miembros de la comunidad como los usuarios de la biblioteca pública tienen ingresos de un salario mínimo con 63.1% y 37% respectivamente. Esto indicaría que a menor ingreso mayor asistencia a la biblioteca lo cual es muy cierto ya que el tiempo y frecuencia de permanencia en ésta es del 77.6% para los miembros de la comunidad y del 63% para los usuarios de la biblioteca. Sin embargo los datos obtenidos indican que la mayoría de los encuestados adquieren su material por compra con 77.9% para los miembros de la comunidad y el 87% para los usuarios de la biblioteca.

Por otra parte tenemos que tanto los miembros de la comunidad como los usuarios de la biblioteca leen por distracción en un 52.4%, y un 47% respectivamente; reflejando que unos y otros acuden no solo para hacer tareas sino también para recrearse y elevar su nivel cultural. Asimismo los miembros de la comunidad prefieren hacer su lectura en casa con 83.4% y sólo 4.7% lo hace en la biblioteca, esta misma tendencia, aunque no tan marcada la encontramos en los usuarios de la biblioteca con 69% y 25% respectivamente.

En lo que respecta a las preferencias lectoras de los encuestados por área del conocimiento según Dewey, tenemos que el 26% de los miembros de la comunidad, al igual que el 36% de los lectores de la Biblioteca, prefieren las obras literarias. Esta tendencia se da porque es el material con el que cuentan en su casa además de las obras de consulta, y es material que ellos compran por gusto o necesidad.

Esto lo podemos detectar por el tipo de material con el que cuentan en sus casas, tanto los usuarios de la biblioteca Jaime Torres Bodet (40%), así como los miembros de la comunidad (43.8%), y que son principalmente obras de consulta, como diccionarios, enciclopedias, atlas, etc.

En cuanto a las preferencias lectoras de los padres de los encuestados de la comunidad y de la biblioteca son del 43.3% y 43% respectivamente en lo que se refiere a libros en ambos casos.

En lo que respecta a las preferencias lectoras en los hermanos de los encuestados en la comunidad y usuarios de la biblioteca, detectamos que estos también prefieren los libros con 61.9% y 57% respectivamente.

Sin embargo observamos que los padres de los encuestados en la comunidad y la biblioteca prefieren el periódico como una segunda opción con 39.1% y 33% respectivamente; mientras que los hermanos se inclinan por las revistas con 17% y 22% en ambos casos. De ahí que consideramos que la comunidad y los usuarios de la biblioteca son influenciados en sus hábitos de lectura por sus familiares; ya que por el hecho de que sus familiares lean los motiva a realizar esta misma actividad.

Es importante destacar que los usuarios de la biblioteca Jaime Torres Bodet así como de la comunidad asisten en un porcentaje representativo a la biblioteca aunque la mayoría no realiza la lectura recreativa en ella, ya que tanto los usuarios (43%), como la comunidad (28.8%) perciben que la Biblioteca Jaime Torres Bodet les apoya para obtener mayor información, para un desarrollo personal, para un desempeño escolar; para obtener mayor información y en menor medida para distraerse. Esto lo comprobamos a través del tiempo de permanencia en la biblioteca, mientras que el 24.4% de usuarios de la comunidad permanecen hasta 30 min. el 21% de los usuarios de la biblioteca permanecen de una hora y media a dos horas, y su hábito de lectura en la biblioteca difiere de la comunidad, ya que los usuarios de la biblioteca prefieren leer literatura, historia y ciencias, mientras que la comunidad lee más literatura y ciencias sociales y en menor medida las obras generales.

También pudimos observar que el servicio más utilizado tanto por los miembros de la comunidad como por los usuarios de la biblioteca es el préstamo en sala con 46.8% y 85% de las menciones respectivamente; en lo que se refiere al préstamo a domicilio éste es poco conocido y utilizado ya que sólo un 9% de la comunidad

lo conoce, y lo utiliza, en 8.4%. Esta misma tendencia la detectamos en los usuarios de la biblioteca con 12% para el servicio conocido y 1% para el utilizado.

Aquí podemos observar dos cosas:

1) La biblioteca influye en los hábitos de lectura de los encuestados ya que la mayoría de ellos utilizan el préstamo en sala, además de que el mayor porcentaje de los que asisten a la biblioteca lo hacen para leer y hacer tareas (90%) y el material para recrearse lo compran y lo leen en su casa (3%).

2) La mayoría de los encuestados no conocen el préstamo a domicilio y por eso utilizan el préstamo en sala, lo que indica una falta de difusión de los servicios por parte de los bibliotecarios en servicio.

Del 62.7% de la comunidad que acude regularmente a la biblioteca, la mayoría lo hace para hacer tareas y en menor medida para leer; mientras que los usuarios de la biblioteca lo hacen tanto para leer como para hacer tareas, de esto se puede inferir la influencia de la biblioteca porque el usuario puede asistir indistintamente a realizar alguna de las dos actividades.

Con base en lo anterior se puede determinar que aunque la biblioteca tiene entre sus objetivos la distracción y el esparcimiento, sus usuarios la toman como una institución que les ayuda a formarse e informarse. Y por consiguiente consideramos que sí influye en sus hábitos de lectura.

En lo que respecta al concepto de leer, se determinó que no fue fácil definir para los encuestados, sin embargo se esforzaron en dar los siguientes conceptos:

"Es una forma de adquirir aprendizaje"

"Nos proporciona conocimientos"

"Leer es distraerse"

"Es elevar la cultura"

"Es comprender lo escrito"

Del mismo modo que el concepto de leer, el de lectura también representó cierta dificultad para los encuestados, sin embargo gracias a sus respuestas pudimos determinar los siguientes conceptos:

"Es una forma de aprendizaje"

"Nos proporciona conocimientos"

"Adquirimos cultura"

"La lectura es tener imaginación"

"La lectura es distraerse"

"La lectura es leer"

A través de estas expresiones podemos darnos cuenta que para los encuestados en general no hay diferenciación entre uno y otro. Sin embargo saben la importancia que tiene el leer o la lectura, y relacionan la actividad de lectura con la biblioteca pública.

Ya que expresan mejor lo que es una biblioteca pública, la definen de la siguiente forma:

"Es un lugar para aprender"

"Es un lugar necesario"

"Es un lugar donde hay libros"

"Es un lugar tranquilo para estudiar"

"Prestan libros gratuitamente"

"Es bueno para mis hijos"

"Es un lugar que tiene información"

De esta manera es claro que hoy en día la gente tiene idea de lo que es una biblioteca pública, para qué sirve y qué tipo de información y servicios le puede proporcionar, así como su nivel de importancia. Lo anterior lo pudimos constatar por el grado de importancia que le dan los usuarios a la biblioteca y los miembros de la comunidad, que es de un 98% y un 92.2% respectivamente. Ya que consideran que les permite aprender, mejorar social y culturalmente, además de considerarla como un lugar de distracción y relajamiento.

Por otra parte, en cuanto al apoyo que la comunidad y los usuarios reciben de la Biblioteca Pública Jaime Torres Bodet, es considerable ya que un porcentaje elevado opina que ésta le ayuda a elevarse educativa y culturalmente; siendo más notorio dicho apoyo en los usuarios de la biblioteca en un 84% por ser usuarios asiduos a la misma.

Lo cual se ve reflejado en la localización de los materiales ya que los usuarios de la comunidad ven satisfechas sus necesidades en un 84.1% mientras que el porcentaje para los usuarios de la biblioteca es del 97%.

CONCLUSIONES Y/O RECOMENDACIONES

Con base en la información analizada en la discusión observamos que algunas de las hipótesis planteadas al inicio de la investigación no se cumplieron como esperábamos, otras en cierta medida y otras completamente. Llegamos a la conclusión de que las personas de la comunidad leen libros y en mucho menor cantidad revistas e historietas.

Por otra parte se vió con satisfacción que efectivamente la gente lee para ampliar sus conocimientos, ya sea desde realizar una tarea hasta leer para ampliar su cultura, sin embargo como pudimos observar la gente prefiere realizar su lectura en casa, ya sea porque cuenta con los materiales, porque en la biblioteca no encuentra lo que busca o porque los compra.

Sin embargo, se pudo comprobar que aunque los usuarios de la biblioteca en su mayoría no leen para entretenerse si la utilizan para elevar su nivel académico y cultural, ya que se pudo detectar que lo que más leen son libros, sean estos de literatura, historia y ciencias puras, y tienen un buen promedio de permanencia en la biblioteca.

Finalmente, se observó que la biblioteca pública Jaime Torres Bodet es considerada importante por los usuarios, ya que asisten a ella para satisfacer sus necesidades de información.

Para que la biblioteca pueda brindar un servicio óptimo, se recomienda a las autoridades correspondientes prestar mayor atención e importancia a:

- En cuanto a los servicios es fundamental mejorarlos e implementar de inmediato actividades de extensión entre las que se encuentre el fomento al hábito de la lectura que le permita a la biblioteca cumplir con el objetivo para la cual fue creada.

- Instalaciones y mobiliario de la biblioteca, ya que por la demanda de usuarios se requiere de un mayor espacio y mobiliario adecuado.

- Actualización y reposición del acervo documental ya que la mayoría del material se encuentra en mal estado, además de que la pérdida del mismo es considerable, por lo que su acervo se ha visto disminuido considerablemente.

- Es vital que el personal con el que cuenta la biblioteca sea gente preparada en el área de bibliotecología ya que el personal con el que cuenta actualmente no tiene ningún tipo de estudio al respecto, además del gran desinterés mostrado por los trabajadores y fomentado por las autoridades por los constantes cambios de personal y sueldos tan bajos. Finalmente, se espera que este trabajo de investigación dé pauta a otros estudios más profundos sobre el tema.

BIBLIOGRAFIA

- ALVARADO GUEVARA, Emilio. *Historia de Ciudad Nezahualcoyotl : la brazo partido*. México : Arenas, 1989?. 150 p.
- "¡Ay de los bibliófilos!" En *Universitas*. Vol. 3, no. 26 (mar. 1988), p. 13-15
- BAMBERGER, Richard. *La promoción de la lectura*. Barcelona : UNESCO, 1975. 127 p.
- . "La lectura en el mundo : vías y medios para su fomento". En *Libros de México*. No. 9, p. 7-15.
- BANDET, Jeanne. *Aprender a leer y escribir*. Barcelona : Fontanella, 1974. 140 p. (Educación ; 20)
- BEJAR FUENTES, Luis. *Chimalhuacan : investigación del fenómeno inmigracional* [S.p.i.], 100 p.
- La biblioteca pública : lecturas escogidas*. México : SEP, Dirección General de Bibliotecas, 1988. 90 p. (Temas de bibliotecología ; 3)
- Las bibliotecas en la vida de México : de Carranza a nuestros días : mesa redonda*. México : CUIB, 1986. Mesa redonda efectuada el 7 de noviembre de 1985.
- Bibliotecas públicas y conducta lectora*. México : SEP, Dirección General de Bibliotecas, 1989. 110 p.
- BUONOCORE, Domingo. *Diccionario de bibliotecología*. Buenos Aires : Kapelusz, 1978. 2v.
- CARRION, Guadalupe. "El desarrollo de las bibliotecas de México". En *Anuario de Bibliotecología, archivología e informática*. Epoca 3, año 8. n. 1 (1979). p. 46, 238 p.

CASTRILLAS, J. "¿Estamos formando lectores?" En *Libros de México*. No. 16, p. 39-42.

CERLAL. *Los escolares y la lectura : el comportamiento lector de los niños en la escuela primaria en Colombia*. Bogotá : Centro Regional para el Fomento del Libro en América Latina y el Caribe, 1984

Circular informativa. CREFAL-REDMEX, Patzcuaro, Mich. : CREFAL, 1993. 2º trimestre de 1993. 134 p.

COOK DE LEONARD, Carmen. Ciudad Neza : *pasado, presente y futuro*. [S.p.i.] 110 p.

"Los criterios generales del Banco del Libro en la selección de libros para niños y jóvenes" En *EKARE. Boletín informativo del Banco del Libro*. No. 26 (abr. 1981)

CUTT, W. G. "Motivación, interés y hábitos duraderos". En su *La enseñanza moderna de la lectura*. 2º ed. Buenos Aires, Troquel, 1969.

CHAVEZ GARCIA, Beatriz. *Análisis de legibilidad de textos para la postalfabetización*. México : El autor, 1985. Tesis (Lic. en Bibliotecología), UNAM, Colegio de Bibliotecología, 1985. 130 p.

Del Cero al novecientos. Boletín interbibliotecario, no. 2 (jun 1986); no. 3 (jul. 1986); no. 11 (sept.-oct. 1987); no. 12 (nov.-dic 1987); no. 13 (ene. feb. 1988); no. 14 (mar.-abr. 1988), p. 2; no. 15 (mayo-jun. 1988); no. 16 (ago.-sept. 1988), p. 3; no. 17 (oct.-nov. 1988).

Diccionario de la lengua española. Madrid : Real Academia Española, 1984. 2 v.

Diccionario de las ciencias de la educación. Madrid : Santillana, 1983. 2v.

DOMINGUEZ, Luis Adolfo. *Glosario de términos de lengua y literatura*. México : Trillas, 1985. 63 p.

"La ficción como principio ordenador de la historia en el reino de este mundo". En *Revista Unión*, no. 3 (1987), p. 116-121.

El galano arte de leer : antología didáctica. 10ª ed. México : Trillas, 1969. 374 p.

GOMEZ PALACIO, Margarita, Ana María Kaufman. *Implementación en el aula de nuevas concepciones sobre el aprendizaje de la lectura y la escritura*. México : SEP-OEA, Dirección General de Educación Especial, 1982.

"La gramática y la comprensión de la lectura en la enseñanza del español al no hispanoparlante". En *Boletín*, vol. 1, verano 1990, p. 10-14.

Gran enciclopedia universal. Bilbao, Esp. : Saurio, 1988. 25 v.

GUTHRIE, J. T. y M. Seifert. *Medición de la lectura : fundamentos y técnicas*. Bogota

"Hacia una sociedad que lea". *RIDECAB*. Vol. 4, no. 7 (1983), p. 99.

HERNER, I. *Mitos y monitos*. México : Nueva Imagen : UNAM, 1979.

IGLESIAS, Maximiliano. *Nezahualcóyotl : testimonios históricos, 1944-1957*. México : Gobierno del Estado de México, 1978. 107 p.

IGUINIZ, Juan B. *Léxico bibliográfico*. 2ª ed. México : UNAM, Instituto de Investigaciones Bibliográficas, 1987. 307 p.

INIZAN, André. *Revolución en el aprendizaje de la lectura de la lectura*. Madrid : P. del Río, 1980. 255 p. (Aprendizaje. Psicología)

JIMENEZ DE ALARCON, Moisés, José Vizcaino Pérez. *Primer curso de español*. 3ª ed. México : Herrero, 1971. 547 p. (Serie literatura hispanoamericana)

JITRIK, Noe. *La lectura como actividad*. México : Premia Editora, 1982. 90 p. (LA red de Jonas)

- . Federico Patán. *Lectura y cultura : la crítica literaria*. México : UNAM, 1987. 88 p. (Biblioteca del editor)
- LADRON DE GUEVARA, Moisés. *La lectura*. México : SEP : Eds. El Caballito, 1985.
- LATAPI, Pablo. "El prodigio de leer". En *Proceso*. No. 850 (feb 15, 1993)
- "La lengua y la cultura mexicanas vistas através de materiales basados en textos televisivos". *Boletín*. Vol. 2., primavera 1991
- LEON DE PENAGOS, Jorge E. *El libro*. 3ª ed. México : Trillas : ANUIES, 1990. 80 p. (Temas básicos. Taller de lectura y redacción ; 5)
- "Manifiesto de la UNESCO sobre la biblioteca pública". En *Boletín de la UNESCO para las bibliotecas*, Vol. 26, no. 3 (mayo-jun. 1972); vol. 28, no. 6 (nov.-dic. 1974)
- MARTINEZ, José Luis. *Nezahualcóyotl, vida y obra*. [S.p.i.], 156 p.
- MARTINEZ GARIBALD, Leoncio. *Nezahualcóyotl*. México : INEGI, 1987. 150 p.
- MASSA DE GIL, Beatriz, Roy Trautman, Peter Goy. *Diccionario técnico de biblioteconomía español-ingles = Technical dictionary of librarianship english spanish*. México : Centro
- Regional de Ayuda Técnica, Agencia para el Desarrollo Internacional, 1964. 387 p.
- MATA, D. "El arte de narrar y la noción de literatura oral". En *Nueva sociedad*. No. 111 (ene-feb. 1991), p. 85.
- MERCADER, Luis y Gladys Cerda. *Las revistas, historietas y fotonovelas en México*. En *Memorandum técnico*. Vol. 6, no. 6 (jul-sept 1984), p. 9.
- México. Consejo Nacional para la Cultura y las Artes, Dirección General de Bibliotecas. *La red nacional de bibliotecas públicas*. México : La Dirección, 1991. 140 p.

- México. Secretaría de Educación Pública, Dirección General de Bibliotecas. *El Programa Nacional de Bibliotecas Públicas, 1983-1988 y el Centro Bibliotecario Nacional "Biblioteca Pública México"*. México : La Dirección, 1988. 130 p.
- México. Secretaría de Educación Pública. *PRODENASBI : Programa de Desarrollo Nacional de los Servicios Bibliotecarios y de Información: Bibliotecas públicas*. México : SEP : CONESCAL, 1980. 70 p.
- MOLINA GARCIA, Santiago. *Enseñanza y aprendizaje de la lectura*. Madrid : Ciencias de la Educación Preescolar y Especial, 1981. 310 p. (Col. Educación preescolar)
- Monografía del Estado de México*. Aguascalientes : INEGI, 1990. 70 p.
- NAVA, G. J. "Leer mejor para leer mas". En *Libros de México*. No. 17, p. 45-50.
- "Obertura a un mundo narrativo". En *Revista Unión*. No. 5 (ene-mar. 1989), p. 66-78.
- PEREZ BUJAN, Rafael, et al. "Curso propedeutico de pedagogía". En *Revista patria : información bibliográfica y docente*. Año 2, no. 5 (sept. 1987). p. 13-14.
- Planificación y organización de campañas de lectura : guía para los países en desarrollo*. París : UNESCO, 1983. 105 p.
- RATH, B. "La lectura como actividad del tiempo libre en peligro de desaparecer". En *Libros de México*. No. 20, p. 5/11.
- "Reflexión sobre los materiales de comprensión auditiva". En *Boletín*. Vol. 1, verano 1990, p. 33-35.
- RIUS. *La vida de cuadritos : guía incompleta de la historieta*. México : Grijalbo, 1983.
- RODRIGUEZ, T. N. *El papel de la escuela y la familia en la formación del hábito de la lectura*. Caracas, Ven. : Banco del Libro, 1984.

- RODRIGUEZ ORTIZ, Imelda Ana y Feliciano Palestina. *Ciudad de México y Ciudad Nezahualcoyotl, laberinto de sueños*. México : UNAM, 1989. 145 p.
- RUBIO DE C. A. *Didáctica de la lectura oral y silenciosa*. México : SEPA, Instituto Federal de Capacitación del Magisterio, 1969. 127 p.
- RUFFINELLI, Jorge. *Comprensión de lectura*. México : Trillas, 1985.
- SANCHEZ GARCIA, Alfonso. *Memorias de Nezahualcoyotl : un pueblo, un hombre, un nombre*. México : Gobierno del Estado de México, 1990. 184 p.
- SERTILLANGES. *La vida intelectual*. 4ª ed. México : Estela, 1965. 134 p.
- SMITH, F. *Comprensión de la lectura : análisis psicolingüístico de la lectura y su aprendizaje*. México : Trillas, 1983.
- VASCONCELOS, José. *Obras completas*. México : Libros Mexicanos Unidos, 1958. 3 v. (Colección Laurel)
- . *Ulises Criollo*. México : Promexa, 1979. 510 p.
- VENEGAS, M. C. *Promoción de la lectura a través de la literatura infantil en la biblioteca y en el aula*. Colombia : CERLAL, 1987
- WHEELER, Joseph y herbert Golghor. *Administración práctica de bibliotecas públicas*. México : FCE, 603 p.

ANEXO 1

ESQUEMA DE COORDINACION DE LA
RED NACIONAL DE BIBLIOTECAS PUBLICAS

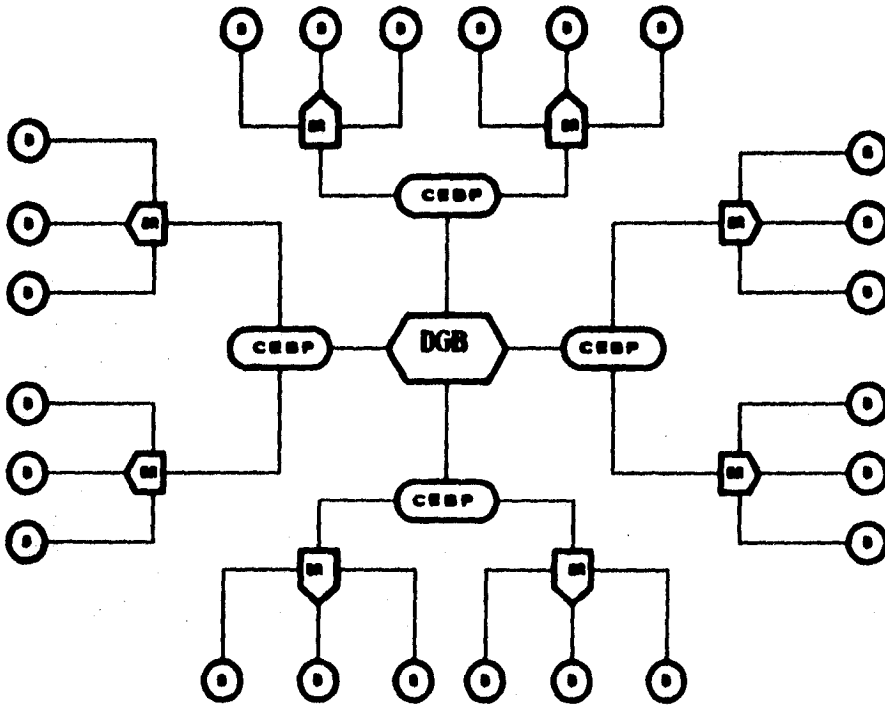

- DGB DIRECCION GENERAL DE BIBLIOTECAS
- CEBP COORDINACION ESTATAL DE BIBLIOTECAS PUBLICAS
o DELEGACION EN EL D.F.
- BR BIBLIOTECA REGIONAL o DELEGACIONAL EN EL D.F.
- B BIBLIOTECA PUBLICA

**ANEXO 2
CUESTIONARIO**

NO. CUESTIONARIO _____

EL OBJETIVO DE ESTE CUESTIONARIO ES DETECTAR, SI LA COMUNIDAD EN QUE SE ENCUENTRA INMERSA LA BIBLIOTECA JAIME TORRES BODET TIENE HABITOS DE LECTURA Y COMO HA INFLUIDO LA BIBLIOTECA EN ESTOS. LA INFORMACION QUE NOS PUEDAS PROPORCIONAR SERA DE GRAN UTILIDAD PARA LA INVESTIGACION QUE ESTAMOS REALIZANDO.
DE ANTEMANO AGRADECEMOS TU COLABORACION.

INSTRUCCIONES: MARQUE CON UNA X LA OPCION CORRECTA O ESCRIBA EN EL ESPACIO CORRESPONDIENTE.

I. DATOS GENERALES		
1. DIRECCION: _____ COL. _____		
2. EDAD: _____ AÑOS		
3. SEXO: A) MASCULINO () B) FEMENINO ()		1 2
4. ESCOLARIDAD: A) PRIMARIA () B) SECUNDARIA () C) BACHILLERATO () D) LICENCIATURA () E) OTRO: ESPECIFIQUE ()		3 4 5 6 7
5. ACTIVIDAD A LA QUE SE DEDICA: (PUEDE MARCAR MAS DE UNA OPCION) A) ESTUDIA () B) TRABAJA () C) HOGAR () D) OTRO: ESPECIFIQUE ()		8 9 10 11
6. ¿CUANTO DINERO INGRESA A SU CASA? A) HASTA 1 SALARIO MINIMO () B) HASTA 2 SALARIOS MINIMOS () C) HASTA 3 SALARIOS MINIMOS () D) HASTA 4 SALARIOS MINIMOS () E) 5 SALARIOS MINIMOS O MAS ()		12 13 14 15 16

II. HABITOS DE LECTURA

<p>7. INDIQUE LOS TEMAS QUE TRATAN LOS MATERIALES QUE SE ENCUENTRAN EN SU CASA</p> <p>-----</p> <p>-----</p> <p>-----</p>	17
<p>8. COMO ADQUIRIO SU MATERIAL DE LECTURA (PUEDE MARCAR MAS DE UNA OPCION)</p> <p>A) COMPRADO () 18</p> <p>B) PRESTADO () 19</p> <p>C) ESTABA EN SU CASA () 20</p> <p>D) EN LA BIBLIOTECA () 21</p> <p>E) EN LA ESCUELA () 22</p> <p>F) OTRO: ESPECIFIQUE () 23</p>	
<p>9. ¿QUE LEEN SUS PAPAS? (PUEDE MARCAR MAS DE UNA OPCION)</p> <p>A) LIBROS () 24</p> <p>B) PERIODICOS () 25</p> <p>C) REVISTAS () 26</p> <p>D) HISTORIETAS () 27</p> <p>E) OTRO: ESPECIFIQUE () 28</p>	
<p>10. ¿QUE LEEN SUS HERMANOS? (PUEDE MARCAR MAS DE UNA OPCION)</p> <p>A) LIBROS () 29</p> <p>B) PERIODICOS () 30</p> <p>C) REVISTAS () 31</p> <p>D) HISTORIETAS () 32</p> <p>E) OTRO: ESPECIFIQUE () 33</p>	
<p>11. INDIQUE EL TEMA QUE TRATO EL ULTIMO MATERIAL LEIDO</p> <p>-----</p> <p>-----</p>	34
<p>12. ¿PARA QUE LEE USTED?</p> <p>A) DISTRAERSE () 35</p> <p>B) HACER TAREA () 36</p> <p>E) OTRO: ESPECIFIQUE () 37</p>	

13. ¿DONDE LEYÓ?		
A) EN SU CASA	()	38
B) EN LA BIBLIOTECA	()	39
C) EN LA ESCUELA	()	40
D) OTRO: ESPECIFIQUE	()	41
<hr/>		
14. ¿EN SU ESCUELA HAY BIBLIOTECA?		
A) SI	()	42
B) NO	()	43
<hr/>		
15. ¿QUE SERVICIOS USA? EN LA BIBLIOTECA DE LA ESCUELA		
A) PRESTAMO EN SALA	()	44
B) PRESTAMO A DOMICILIO	()	45
C) FOTOCOPIADO	()	46
D) OTRO: ESPECIFIQUE	()	47
<hr/>		
16. ¿CON QUE FRECUENCIA ASISTE A LA BIBLIOTECA DE LA ESCUELA?		
A) DIARIO	()	48
B) SEMANALMENTE	()	49
C) CADA MES	()	50
D) NUNCA	()	51
E) OTRO: ESPECIFIQUE	()	52
<hr/>		
17. LO QUE LEE EN LA BIBLIOTECA DE LA ESCUELA ¿LO COMENTA CON ALGUIEN?		
A) SI	()	53
CON QUIEN: _____		
B) NO	()	54
¿POR QUE?		
<hr/>		
18. ¿QUE ENTIENDE POR LEER?		55

<hr/>		
19. ¿QUE ENTIENDE POR LECTURA?		56

III. USO DE LA BIBLIOTECA JAIME TORRES BODET

20. PARA UD. QUE ES UNA BIBLIOTECA PUBLICA	57

21. ¿CON QUE FRECUENCIA ASISTE A LA BIBLIOTECA JAIME TORRES BODET?	
A) DIARIO ()	58
B) CADA SEMANA ()	59
C) CADA MES ()	60
D) NUNCA ()	61
D) OTRO: ESPECIFIQUE ()	62

22. DE LOS SIGUIENTES SERVICIOS QUE BRINDA LA BIBLIOTECA ¿CUALES DE ELLOS CONOCE?	
A) PRESTAMO EN SALA ()	63
B) PRESTAMO A DOMICILIO ()	64
C) FOMENTO AL HABITO A LA LECTURA ()	65
D) FOTOCOPIADO ()	66
E) ACTIVIDADES RECREATIVAS ()	67
F) EXPOSICIONES ()	68
D) OTRO: ESPECIFIQUE ()	69

23. ¿DE ESTOS SERVICIOS CUALES UTILIZA?	
A) PRESTAMO EN SALA ()	70
B) PRESTAMO A DOMICILIO ()	71
C) FOMENTO AL HABITO A LA LECTURA ()	72
D) FOTOCOPIADO ()	73
E) ACTIVIDADES RECREATIVAS ()	74
F) EXPOSICIONES ()	75
D) OTRO: ESPECIFIQUE ()	76

24. ¿PARA QUE ASISTE A LA BIBLIOTECA	
A) PARA LEER ()	77
B) PARA HACER TAREAS ()	78
C) PARA DISTRAERSE ()	79
D) OTRO: ESPECIFIQUE ()	80

25. ¿QUE MATERIALES CONSULTA EN LA BIBLIOTECA?		
A) LIBROS	()	81
B) REVISTAS	()	82
C) PERIODICOS	()	83
D) LIBROS INFANTILES	()	84
D) OTRO: ESPECIFIQUE	()	85
26. EN PROMEDIO ¿CUANTO TIEMPO PERMANECE EN LA BIBLIOTECA?		
A) HASTA 1/2 HORA	()	86
B) DE 1/2 HORA A 1 HORA	()	87
C) DE 1 HORA A 1 1/2 HORAS	()	88
D) DE 1 1/2 HORAS A 2 HORAS	()	89
E) DE 2 HORAS A 2 1/2 HORAS	()	90
F) MAS DE 2 1/2 HORAS	()	91
27. ¿ENCUENTRA LO QUE BUSCA EN LA BIBLIOTECA?		
A) SIEMPRE	()	92
B) CASI SIEMPRE	()	93
C) REGULARMENTE	()	94
D) CASI NUNCA	()	95
E) NUNCA	()	96
28. ¿DESDE DONDE VIENE A LA BIBLIOTECA?		
A) DE LA CASA	()	97
B) DEL TRABAJO	()	98
C) DE LA ESCUELA	()	99
D) OTRO: ESPECIFIQUE	()	100
29. COMO LLEGA A LA BIBLIOTECA (PUEDE MARCAR MAS DE UNA OPCION)		
A) AUTOBUS	()	101
B) METRO	()	102
C) PESERO	()	103
D) OTRO: ESPECIFIQUE	()	104
30. ¿CUANTO TIEMPO HACE PARA LLEGAR A LA BIBLIOTECA?		
A) DE 1 HASTA 15 MIN.	()	105
B) DE 16 MIN. HASTA 30 MIN.	()	106
C) DE 31 MIN. HASTA 45 MIN.	()	107
D) DE 46 MIN. HASTA 1 HORA	()	108
E) DE 1 HORA HASTA 1 1/2 HORAS	()	109
F) MAS DE 1 1/2 HORAS	()	110

<p>31. ¿CONOCE ALGUNA OTRA BIBLIOTECA?</p> <p>A) SI ()</p> <p>¿CUAL?: _____</p> <p>B) NO ()</p>	<p>111</p> <p>112</p>
<p>32. ¿CONSIDERA QUE LA BIBLIOTECA ES IMPORTANTE?</p> <p>A) SI ()</p> <p>B) NO ()</p> <p>¿POR QUE?: _____</p>	<p>113</p> <p>114</p>
<p>33. ¿CONSIDERA QUE LA BIBLIOTECA JAIME TORRES BODET LE HA APOYADO PARA LEER MAS?</p> <p>A) SI ()</p> <p>B) NO ()</p> <p>¿POR QUE?: _____</p>	<p>115</p> <p>116</p>
<p>34. TIENE ALGUN COMENTARIO</p> <p>-----</p> <p>-----</p> <p>-----</p>	<p>117</p>

ANEXO 3

ZONA DE ESTUDIO

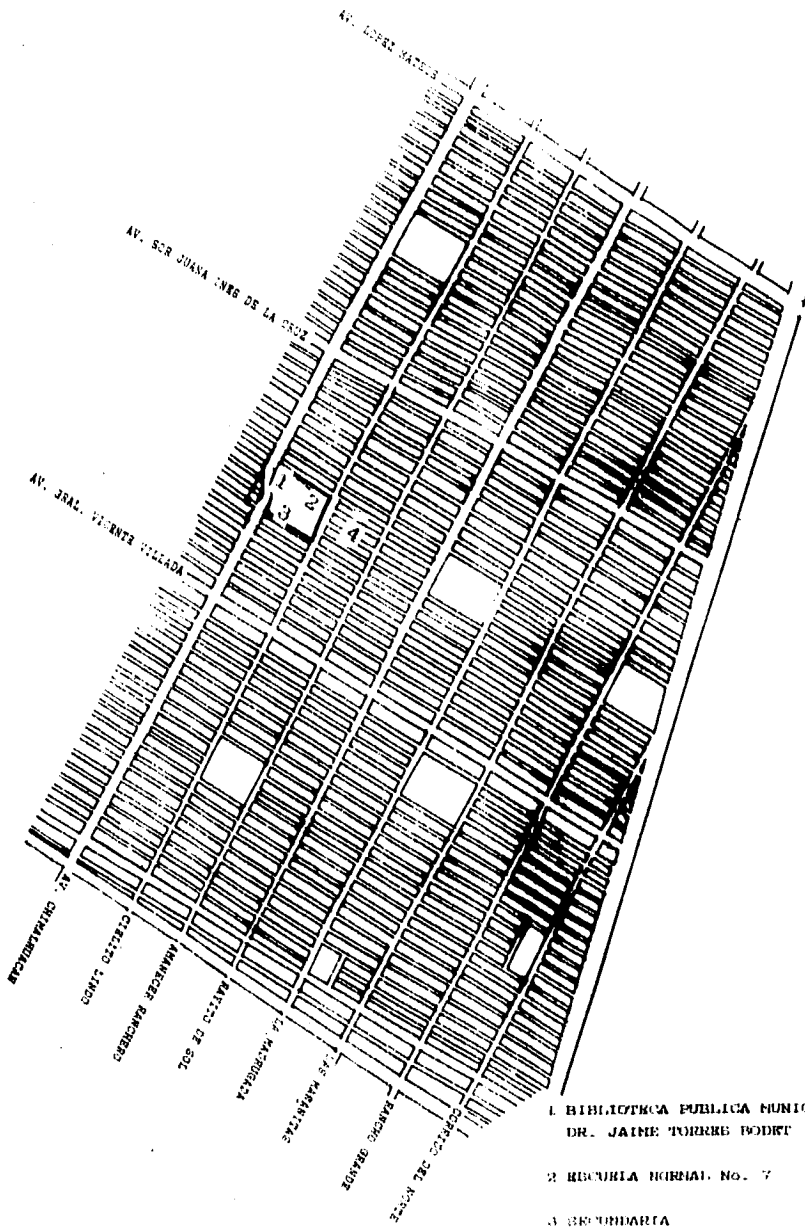

- 1 BIBLIOTECA PUBLICA MUNICIPAL DR. JAIME TORRE BODIT
- 2 ESCUELA HORRAL No. 7
- 3 ESCUELA
- 4 ESCUELAS PRIMARIAS