

308923

112
95

UNIVERSIDAD PANAMERICANA

ESCUELA DE PEDAGOGIA
INCORPORADA A LA
UNIVERSIDAD NACIONAL AUTONOMA DE MEXICO



ESTUDIO DE LAS CONSECUENCIAS DEL MALTRATO
AL NIÑO EN SU ADAPTACION AL JARDIN DE NIÑOS
PROPUESTA DE UN "MANUAL"

TESIS PROFESIONAL
QUE PRESENTA:
MA. DEL PILAR SANCHEZ-BELMONT TORRES
PARA OBTENER EL TITULO DE
LICENCIADO EN PEDAGOGIA

DIRECTOR DE TESIS: LIC. MARIA TERESA CARRERAS LOMELI

MEXICO, D. F.

1996

TESIS CON
FALLA DE ORIGEN

TESIS CON
FALLA DE ORIGEN



Universidad Nacional
Autónoma de México



UNAM – Dirección General de Bibliotecas
Tesis Digitales
Restricciones de uso

DERECHOS RESERVADOS ©
PROHIBIDA SU REPRODUCCIÓN TOTAL O PARCIAL

Todo el material contenido en esta tesis esta protegido por la Ley Federal del Derecho de Autor (LFDA) de los Estados Unidos Mexicanos (México).

El uso de imágenes, fragmentos de videos, y demás material que sea objeto de protección de los derechos de autor, será exclusivamente para fines educativos e informativos y deberá citar la fuente donde la obtuvo mencionando el autor o autores. Cualquier uso distinto como el lucro, reproducción, edición o modificación, será perseguido y sancionado por el respectivo titular de los Derechos de Autor.

A DIOS

Por brindarme una de las oportunidades más importantes e increíbles de mi vida.

A PACO

Porque este esfuerzo es gracias a su apoyo y cariño, y por darme su confianza para realizar una de mis grandes metas en la vida. Estoy profundamente agradecida contigo, y te quiero mucho.

A mi Mamá

De quien siento un amor muy especial. Le agradezco que siempre haya creído en mí. Y me haya motivado para lograr esta prueba en mi vida.

A mi Padre

De quien tengo su presencia siempre
viva en mi mente y en mi corazón.

A mis hermanos y a mi cuñado.

Por su gran cariño y apoyo que de ellos
recibí durante estos años.

A mis Maestros.

Quien recibí lo mejor de ellos en beneficio
de mi formación.

Y finalmente, con el amor y el afecto
más profundo a mi futuro esposo, José
Manuel. Tu apoyo incondicional y tu
amor me inspiraron para lograr todo
esto. Gracias por acompañarme en
estos momentos de mi vida.

INDICE

	PAG.
INTRODUCCION	1
CAPITULO I. LA IMPORTANCIA DE LA PEDAGOGIA	5
I.1. Pedagogía como arte	6
I.2. Pedagogía como técnica	7
I.3. Pedagogía como teoría	8
I.4. Pedagogía como ciencia	9
I.5. Pedagogía como filosofía	10
I.6. Estructura de la Pedagogía	11
I.7. Objeto Material: Hombre	12
I.7.1. El hombre es educado y necesita ser educado	13
I.7.2. El hombre es un ser dotado de lenguaje	14
I.7.3. El hombre es un ser abierto al mundo	15
I.7.4. El hombre es un ser social	16
I.7.5. El hombre es persona	16
I.7.6. El hombre es imagen de Dios	17
I.8. Objeto Formal: La Educación	18
CAPITULO II: PROCESO DEL DESARROLLO Y MADURACION EN EL NIÑO PREESCOLAR.	26
II.1. La importancia de la escuela preescolar	27
II.2. Adaptación del niño al preescolar	30
II.3. Diferencia entre desarrollo y madurez	31
II.4. Desarrollo físico	33
II.5. Desarrollo psicomotriz	35
II.6. Desarrollo cognoscitivo	37
II.6.1. Desarrollo del lenguaje	39
II.6.2. Juicio y Razonamiento	40
II.6.3. La concepción del mundo en el niño	41
II.6.4. El sincretismo y la globalización	41

II.6.5. Egocentrismo	42
II.7. Desarrollo afectivo	43
II.7.1. Los sentimientos	43
II.7.2. Las reacciones emocionales	44
II.7.3. El juego: principal actividad del niño preescolar	45
II.7.4. La Aparición del "yo"	46
II.7.5. Desarrollo normal de la afectividad	47
II.7.6. Desarrollo anormal: carencias y desviaciones	49
II.8. Desarrollo social	51
CAPITULO III. EL NIÑO MALTRATADO	53
III.1. Importancia del tema	54
III.1.1. Abuso sexual	54
III.1.2. Agresión social	55
III.1.3. Abuso psicológico	56
III.1.4. Maltrato físico	56
III.2. Breve historia del fenómeno del maltrato	58
III.3. Características del agresor	60
III.4. Características del niño agredido	65
III.5. Tipos de maltrato	68
III.6. Aspectos psicológicos del niño maltratado	70
III.7. Situación jurídica	72
III.7.1. Marco jurídico	74
CAPITULO IV. PROPUESTA DE UN MANUAL A LOS PROFESORES DE PREESCOLAR PARA SABER EN- CAUZAR LA SITUACION ESCOLAR DEL NIÑO -- MALTRATADO.	77
IV.1. Planteamiento del problema	78
IV.2. Definición de objetivos	79
IV.3. Determinación del universo y la muestra	80

IV.4. Determinación de variables	81
IV.5. Diseño del instrumento	82
IV.6. Pilotaje	84
IV.7. Aplicación de instrumentos	84
IV.8. Obtención de la información	84
IV.9. Análisis cuantitativo y cualitativo de la información	85
IV.9.1. Análisis cuantitativo y cualitativo del cuestionario.	86
IV.10. Propuesta de un "Manual a los profesores de preescolar para saber encauzar la situación escolar del niño maltratado"	112
CONCLUSIONES	120
BIBLIOGRAFIA	124
ANEXOS	128

INTRODUCCION

Indudablemente uno de los grandes problemas que existen en la población de menores de nuestro país y de todo el mundo, lo constituye el llamado **"MALTRATO AL NIÑO"**.

Es un fenómeno antiguo al que no escapa ninguna cultura, ya que sucede en cualquier lugar y momento, lo cometen personas que pertenece a cualquier grupo geográfico, racial o económico, que de una u otra manera tienen con los niños relaciones de autoridad, pero al abusar de dicha autoridad, contradicen tal obligación.

Los conocimientos más sólidos del ser humano son los que adquiere en la edad temprana, cuando la necesidad y capacidad de aprender (hábitos, habilidades, destrezas, aptitudes), son de una intensidad irrepetible durante el resto de su vida.

Son totalmente sensibles al trato que reciben, y esta calidad de trato influye significativamente en la calidad de su aprendizaje.

Es por eso que la educación tiene un papel de gran importancia, y es necesario entonces responsabilizar y concientizar a los maestros, directivos, y a aquellas personas que trabajan con niños para que a través de procesos informativos, orientativos, sensibilización y buen trato puedan tener acciones que servirán para prevenir el maltrato infantil.

Partiendo de esta problemática se ha dividido la tesis en cuatro capítulos. Los tres primeros son de carácter teórico y el último es práctico.

El primero de ellos comienza con el estudio de la Pedagogía: su definición, su estructura y sus objetos de estudio. Una de las características más importantes de este capítulo, es ubicar al lector en el campo en el que se desarrolla esta tesis.

En el segundo capítulo se descubre la importancia de la escuela preescolar, así como el proceso de desarrollo y maduración en el niño de 3 a 6 años, para que posteriormente se establezcan las diferencias con el infante que sufre del maltrato.

Por consiguiente, en el siguiente capítulo nos ocuparemos en definir y caracterizar al niño maltratado; también profundizaremos en las características del agresor, en los tipos de maltrato, en aspectos psicológicos; y por último, se mencionará también su situación jurídica.

Finalmente en el cuarto capítulo presentaremos la parte práctica, a través de un diagnóstico de necesidades, para tener bases firmes que fundamenten el proceso de orientación hacia los maestros; esto se va a lograr a través de cuestionarios dirigidos a ellos mismos que tienen a su cargo niños de preescolar, con la finalidad de conocer que tanto saben sobre el tema del maltrato, si pueden identificar algún niño con este problema, y sobre la ayuda que les pueden proporcionar.

Con los resultados ya obtenidos se realizará una aportación pedagógica que consistirá en conformar un manual que sea leído por el cuerpo docente con la finalidad de conscientizarlos, para que a través de una orientación y sensibilización sobre el problema, puedan tener acciones que servirán para prevenir el maltrato infantil.

En la propuesta pedagógica se eligió el diseño del manual para que los profesores atiendan con mayor facilidad, rapidez y eficiencia el problema del maltrato, por su fácil acceso y porque se podrá consultar cuando sea requerido.

Así pues, ¿ser posible que los maestros aprendan a encauzar la solución en este tipo de problemas?

La respuesta a esta pregunta ser contestada en la presente investigación.

CAPITULO I:

LA IMPORTANCIA DE LA PEDAGOGIA

En este capítulo se expresará la importancia que tiene la pedagogía, esto se logrará mediante una explicación que sea concisa y clara con el objetivo de no limitar a la pedagogía de ser exclusivamente ciencia, o teoría, o arte, o técnica, o hasta filosofía. Es probable que sea uno de estos conceptos, y es probable también que sean todos ellos; pero a pesar de todo esto, tiene que quedar claro que la pedagogía es esencial en la vida del hombre ya que día con día lo va guiando por medio de la educación hacia un buen desarrollo y sobre todo a su perfeccionamiento.

Por lo tanto, se empezará definiendo lo que etimológicamente es pedagogía que se deriva de las palabras latinas *paedus*, que significa niño y *agogía*, que es conducción; por consiguiente, la pedagogía significa "conducción del niño".

Ahora, con base en lo que se explica posteriormente se puede expresar que la pedagogía es ciencia, arte, teoría, filosofía y técnica de la educación.

I.1. PEDAGOGIA COMO ARTE.

Originalmente, la educación ha sido sobre todo, un arte. La educación se ha realizado al comienzo como un hacer personal del maestro, sin reglas ni formas fijas. Lo decisivo era su capacidad, su habilidad para transmitir conocimientos y destrezas.¹

Después se desarrolló el aprendizaje organizado en los gremios y se habló ya del "arte de enseñar". Esta forma de educación tuvo, y aún tiene, el carácter de una acción personal y directa, en suma, artística.

¹ LUZURIAGA, L., Pedagogía, p. 14

Pero también cabe interpretar la educación como formación, modulación o configuración, al modo que la obra de arte y la acción del artista; el educador trata de convertir un material informe en un ser formado, humano; lo mismo que el artista quiere plasmar o crear una obra de arte convirtiendo un material inerte, indiferente, en una estatua o cuadro, el educador trata aquí de formar o modelar una personalidad.²

Uno y otro, educador y artista están movidos por un objetivo o ideal de formación y disponen de una serie de medios o instrumentos para realizarlo. Entre una y otra existen también, profundas diferencias, donde el educador, aunque tenga un plan fijo, no puede estar seguro del resultado de su labor por las contingencias de la vida, y nunca ver acabada su obra. Finalmente, la obra de arte está destinada a ser contemplada, y la de la educación a ser vivida; aquélla es casi totalmente pasiva, mientras que, ésta es esencialmente activa.

Por eso se puede decir que la Pedagogía es arte, porque el educador debe poseer ciertas condiciones de artista. La educación no es una obra automática, sino que descansa en gran parte en la capacidad, gracia y destreza del educador. Además de sus conocimientos científicos o teóricos, el educador debe poseer ciertos dotes de carácter artístico: debe ser capaz de improvisar, de responder a situaciones nuevas, de interpretar la realidad, debe poseer una presencia agradable, buenas maneras, y ser capaz de provocar interés y entusiasmo, de sostener la atención del auditorio; por lo tanto, se puede observar que tiene y debe tener algo de artista, de orador o poeta, sin necesidad de serlo técnica y profesionalmente.

Pero la educación es algo más que arte, y la pedagogía más que teoría, es el arte de la educación. Si ha de tener carácter permanente y ser transmisible en el

² idem

tiempo y el espacio necesita una técnica y una ciencia, que le esté recordando constantemente si lo que hizo, lo realizó bien o no.

Aunque la educación sea algo más que arte, sigue siendo una actividad artística que no se puede descuidar, sino que, por el contrario, ha de ser cultivada.

Por consiguiente, el educador es ante todo un artista, un artífice del ser humano que ha de educar y formar.

1.2. PEDAGOGIA COMO TECNICA.

Aunque la educación consista primariamente en ser una actividad personal, y en este sentido, un arte, es también algo que no depende exclusivamente de las condiciones o aptitudes individuales, sino que es una función que necesita de una serie de conocimientos y recursos objetivos, que pueden comunicarse de una persona a otra.³

Con el paso el tiempo, se inventó una serie de métodos y procedimientos escolares para la enseñanza de la lectura, la escritura, el cálculo, y luego de las demás materias, hasta llegar a los métodos de la educación moderna, cada vez más perfeccionados.

Todo esto constituye la técnica de la educación, y en este sentido, la pedagogía es también una técnica.

Algunos han considerado a la pedagogía sólo como una técnica derivada de la filosofía y la psicología u otras disciplinas, lo mismo por ejemplo, que lo son la medicina

³ ibidem, p. 16

respecto a la biología o la ingeniería respecto a la física. Pero aunque la pedagogía acuda a otras ciencias para utilizar sus conocimientos, no por ello es pura técnica, pues de ese modo proceden también las demás ciencias.

La diferencia entre la técnica y la pedagogía nace de la misma naturaleza de la educación. Mientras que la técnica, emplea un material sin alma, la educación se dirige particularmente a ésta.

Por otra parte, la técnica es algo mecánico, automático, que se aplica indistintamente a cualquier material, en tanto que la educación tiene que resolver problemas individuales. La técnica se refiere ante todo a la práctica, y la pedagogía, además de ésta, es una teoría.

La técnica es ante todo aplicación, mientras que la educación es sobre todo creación, formación.

I.3. PEDAGOGIA COMO TEORIA

La educación es ante todo acción, pero una acción para ser eficiente tiene que ser reflexiva, si no, es puro mecanismo, mero impulso o imitación ciega. Si la educación se aplica sin pensamiento, sin reflexión previa de lo que se va a hacer o se está haciendo, se convierte en puro automatismo o rutina; aún los actos más simples de la educación necesitan de una meditación, de una teoría.

La educación es una función unitaria; todas sus partes o actividades tienen que estar relacionadas entre sí; no hay actos educativos aislados. Por ejemplo, al enseñar a leer, no basta con hacer aprender las letras, sino que tiene que ponerse en relación con lo que se lee, es decir, lo que se quiere hacer en la educación del niño con la lectura. Ello supone que todo acto debe referirse a una unidad superior, a un sistema,

del que el acto es sólo una parte. En los tiempos modernos, se tiende a convertir la teoría de la educación en ciencia, es decir, en sistema.

I.4. PEDAGOGIA COMO CIENCIA

Sobre este punto se debe mencionar con respecto a los antecedentes, que siempre ha existido la duda de que si la pedagogía es ciencia o no, y cabe mencionar que la pedagogía es una ciencia, lo demuestra su propia constitución. Toda ciencia est formada por un objeto propio, por un trozo de la realidad, que no pertenece al campo de las otras ciencias. La pedagogía tiene su objeto peculiar, la educación, que le corresponde exclusivamente a ella. Toda ciencia debe disponer de una serie de métodos para resolver sus problemas, y así los tiene la pedagogía con sus métodos de observación, experimentación, comprensión, interpretación, etc., de la realidad educativa.

Finalmente, toda ciencia organiza el resultado de sus conocimientos en sistema y la pedagogía dispone también de unidad y sistema.⁴

Así la pedagogía, como todas las ciencias, es puramente teórica, estudia la realidad educativa, individual o social, de un modo desinteresado, especulativo; después vienen las aplicaciones, como ocurren en otras ciencias: la física tiene su tecnología en la mecánica aplicada, así como la biología en la medicina y la higiene.

Con respecto a la división ordinaria de la ciencia de la naturaleza y ciencia del espíritu, la pedagogía pertenece evidentemente a esta última, es decir, es ciencia del espíritu.

⁴ ibidem., p. 20

En resumen, y bajo otro punto de vista, se puede decir, que la pedagogía es ciencia, porque es un conjunto sistemático de conocimientos relativos a un objeto determinado. Una ciencia supone, la delimitación precisa del campo que le es propio, la utilización de métodos adecuados al estudio de este objeto y una elaboración de los resultados que se expresa finalmente por medio de leyes agrupadas en un todo coherente e inteligible.

La pedagogía trata de lo que es, de lo que debe ser y de lo que se hace. Es, pues, una ciencia descriptiva, teoría normativa y realización práctica,⁵ pero esto se explicará más adelante.

1.5. PEDAGOGÍA COMO FILOSOFÍA.

Esta representa, por una parte, la unidad de todos los conocimientos científicos, los últimos principios de todas las ciencias, y por otra, la referencia de todo el saber a la vida del hombre, a sus ideas y conducta. La filosofía estudia las ideas esenciales en que se apoya la educación, como son las que se refieren a la verdad, a la belleza, a la libertad, a la vida humana, a sus objetivos y aspiraciones. La pedagogía en cuanto filosofía de la educación toma de la filosofía general estas ideas, que constituyen sus fundamentos y trata de realizarlas en la práctica educativa.

Finalmente: "sin la actividad pedagógica, la filosofía no encontraría nunca una extensa comprensión y menos aún aplicación a la vida, como por otra parte sin la filosofía nunca llegar a alcanzar completa claridad sobre sí mismo el arte de educación... Serían incompletos e inútiles la una sin el otro".⁶ La necesidad de una

⁵ PLANCHARD, E., La pedagogía contemporánea, p. 24

⁶ apud FICHTE., Discursos a la nación alemana, p. 23

filosofía de la educación es así fundamentalmente la necesidad de descubrir lo que la educación realmente es.⁷

Después de explicar el porque la pedagogía es ciencia, arte, técnica, teoría y filosofía, a continuación se mencionan la estructura de la misma.

I.6. ESTRUCTURA DE LA PEDAGOGIA.

La pedagogía como ciencia de la educación, está integrada como toda ciencia, constituye un conjunto organizado y sistemático de conocimientos, y por lo tanto, posee una estructura propia.

En esta estructura pueden distinguirse, como se ha dicho, tres partes esenciales: una es la pedagogía descriptiva, que estudia los hechos, factores e influencias de la realidad educativa, tanto en el aspecto biológico, como en el psicológico y social. Otra es la pedagogía normativa, que investiga los fines e ideales de la educación, tanto en su evolución como en su estado actual, así como su estructura íntima; y la tercera, es la pedagogía tecnológica, que estudia los métodos, organización e instituciones de la educación.

Así, dentro de la pedagogía descriptiva tenemos tres grandes grupos constituidos por los diversos factores biológicos, que estudia las condiciones de la herencia, el desarrollo físico y su relación con el mundo circundante; otro es el de los factores psicológicos, que comprende el desarrollo psíquico en su aspecto evolutivo y

⁷ DEWEY., La ciencia de la educación., p. 23

caracterológico, así como las funciones anímicas, y otro el de los factores sociológicos, que se refiere a los diversos tipos sociales: familia, pueblo, nación.

Asimismo, dentro de la pedagogía normativa, se halla la parte que se refiere a los ideales de educación que han proyectado los pueblos, a los fines de educación que han pensado los filósofos y pedagogos, y a la estructura de la educación, es decir, a la regulación de cada una de las actividades educativas.

Finalmente, en la pedagogía tecnológica se distinguen cuatro partes: una, que trata de la acción educativa, es decir, la aplicación directa de la educación; otra de los métodos de la educación, es decir, los recursos de que sirve el educador; otra de la organización de la educación, tanto en el aspecto externo, como el interno y el material, y por último el de las instituciones de la educación, es decir, de los centros donde se efectúa la acción educativa.

I.7. OBJETO MATERIAL = EL HOMBRE.

Se debe de partir de que el hombre es diferente a los animales, ya que fue dotado de la racionalidad, que es el elemento esencial para poder acrecentar y enriquecer sus actos y facultades humanas, de ahí la libertad del hombre que consiste en la capacidad de diferenciar entre el bien y el mal, conocer la verdad y decidir conscientemente la dirección de sus actos.

Por lo tanto, el hombre como ser racional siempre ha buscado su perfeccionamiento; como ser individual autónomo, señala una línea de realización diferente para cada persona y, por lo tanto, posibilidades únicas; además, recibe las influencias diversificadoras del medio ambiente que tiene características propias:

sociales, afectivas, culturales, morales, económicas, etc., a las cuales responde de acuerdo con sus modalidades personales y sus experiencias pasadas.

Por consiguiente, se puede decir, que el hombre es: "unidad esencial humana de cuerpo y espíritu como ser individual autónomo que se realiza en la posesión consciente y en la libre disposición de si mismo".⁸

Así pues, se verán los principios antropológicos que son tan esenciales para la pedagogía.

I.7.1 EL HOMBRE ES EDUCABLE Y NECESITA SER EDUCADO.

Si se compara al hombre con los mamíferos más elevados, vemos que está corporalmente poco adaptado al medio, no especializado, y poco desarrollado; se observa en él una notable deficiencia de instintos y cada uno de sus sentidos, considerado aisladamente, es poco afinado, aunque forman un conjunto receptor relativamente bueno.

El hombre compensa estas "deficiencias" con sus manos y con la razón. Como consecuencia de su falta de instintos, su inteligencia abierta y su capacidad de variación, es el hombre un ser educable, un ser que necesita pasar por un período de formación prolongado, que necesita ser educado.

Respecto a los órganos de "compensación", se deduce la necesidad de educar las manos y la inteligencia, lo que debe hacerse desde la más temprana infancia. Toda nueva situación, todo encuentro con una tarea que es preciso realizar, con hombres,

⁸ COERTN, E., ¿Qué es el hombre?, P. 213

con circunstancias y estimulaciones diversas, ofrece nuevas posibilidades de acomodación, proporciona ocasión de desarrollar los órganos de adaptación, la fantasía, la memoria, el pensamiento, la voluntad.⁹

Efectivamente, la formación de la inteligencia es en primer lugar un desarrollo formal, por lo que debe realizarse en cosas esenciales.

I.7.2. EL HOMBRE ES UN SER DOTADO DE LENGUAJE.

El hombre necesita comprender y necesita expresarse. Por ello ha sido siempre creador de lenguaje. Se observa esto también en la multiplicidad de lenguas, indicativa de que en cualquier situación en que se encuentre el hombre se esfuerza en crear un lenguaje. Comprueba prácticamente, de un modo continuado, que el lenguaje le pone en relación con el ambiente, con el medio. El lenguaje establece símbolos, organiza la acción, afirma y asegura el contenido de la mente.

El lenguaje es la base de toda representación mental; y mediante la simbolización de los actos en verbos, pueden representarse en la mente tales actos y comunicar la representación a otras personas independientemente de la situación entonces existente.

La educación práctica concede, pues, el valor más alto al desarrollo de la capacidad de lenguaje, especialmente por la atribución de palabras a cosas, vivencias y pensamientos, cuidando de precisar, afirmar y ampliar el caudal de palabras usadas.

⁹ cfr. HENZ, H., Tratado de Pedagogía sistemática., p. 131

Mediante la simbolización verbal de vivencias, pensamientos, contenidos de la mente, adquiere la inteligencia una gran movilidad, que favorece el desarrollo global de la misma y de toda la psique.

El desarrollo del lenguaje es paralelo al desarrollo general de la mente y es su principal sostén.¹⁰

1.7.3. EL HOMBRE ES UN SER ABIERTO AL MUNDO.

El hombre posee la capacidad de extenderse más allá de su ambiente inmediato. Puede penetrar con su pensamiento y su acción en otros ambientes mediante la inteligencia, la fantasía, el lenguaje y la observación. El hombre está abierto al exterior, por lo que se ha dicho que no tiene ambiente, sino mundo, una esfera de acción que se extiende más allá de unos estrechos límites topográficos.

La pedagogía debe conceder especial atención a la compenetración de la persona con otros ambientes y otras esferas. Es interesante a este respecto, desde temprana edad el papel social y familiar. Más tarde, entrar la mente del niño en relación con otras esferas de interés mediante el estudio geográfico de su comarca y su región, los conocimientos, la formación profesional y la historia, que le conducirán de su contorno inmediato al mundo lejano. En el pensamiento teórico, que prevé, que va más allá del momento presente, da lo que muestra el ambiente inmediato, se halla el estímulo que invita a penetrar en más amplias esferas, a pasar del ambiente al mundo. Y vemos que las distracciones que facilitan el conocimiento de otros ámbitos son por ejemplo, las biografías, el cine, la radio, la televisión, etc.

¹⁰ Cfr. SALBER, Wilhelm, Entwicklung der Sprache, en Entwicklungspsychologie, dirigida por H. Thomae (Handbuch der Psychologie III), Hogrefe, Gotinga 1959., p. 134

I.7.4. EL HOMBRE ES UN SER SOCIAL

El hombre tiene un período de desarrollo muy prolongado, por lo que depende particularmente en su formación de los padres, los hermanos, los maestros, los compañeros, etc. La vida le obliga a unirse a otras personas para actuar conjuntamente. Para la creación de una familia, es necesario que se forme una estrecha comunidad de vida con una persona del sexo opuesto, porque el hijo necesita ser cuidado y educado. Para dar seguridad a las relaciones familiares, se agrupan los hombres en tribus, ciudades y Estados, formando sociedades en las que cada individuo se especializa en determinadas funciones, se integra y se coordina en el conjunto y acepta su parte de responsabilidad en la ordenación total.

Puesto que el hombre debe vivir en sociedad, es preciso darle una educación social. El hombre es un ser social por necesidad y porque lo requiere así la naturaleza de su mente. La educación social y política de la persona se ejerce mediante las diversas sociedades: la familia primeramente, luego los grupos de juego, la escuela, la iglesia, el Estado, etc.; y se comprende por ello el destacado papel que atribuyen a la pedagogía social los pedagogos de estos últimos siglos.

I.7.5. EL HOMBRE ES PERSONA.¹¹

Persona es el individuo espiritual y libre. Dicho de otra forma, Persona es lo individual en el orden espiritual. Lo esencial en el concepto de persona es la naturaleza espiritual. El niño ya es persona antes de su nacimiento. Es especialmente notable en la persona su absoluta unicidad y su carácter de individuo con libertad e

¹¹ Cf. SCHINDLER, Isidor., Personalismus, en Stippel, Fritz, Ausgangs-punkte padagogischen Denkens, Ehrenwirth, Munich 1961., p. 136

interioridad. Mediante la interioridad, actúa la persona sobre sí misma, cuenta consigo misma, es para sí misma. Hay en su interior una conciencia que le habla claramente. Y se llama personalidad a la persona actualizada es sus potencias esenciales. La persona se siente a sí misma como base suprema después de Dios.¹²

Las facultades esenciales de la persona son la razón, la conciencia y el libre albedrío. El hombre, como persona, es una unidad substancial de cuerpo y alma. La formación de estos elementos y potencias personales es la tarea capital de la educación total.

1.7.6. EL HOMBRE ES IMAGEN DE DIOS

El ser personal humano sólo puede ser comprendido por analogía con el ser personal divino; por tanto, es el hombre un ser particularmente elevado y de una extraordinaria dignidad. Es imagen del Altísimo, de su Creador. Esto es superior a cuanto pueda decirse de los restantes seres subdivinos. En su cualidad de imagen de Dios, participa el hombre de su libertad divina; y su actividad está orientada a un fin, que es la determinación de lo que puede ocurrir en el futuro. Se eleva por encima del ciego acontecer del mundo, que sigue obligatoriamente el camino trazado por las causas y los efectos. Está libre de la sujeción a esta fuerza y hasta la sujeción a sus propios instintos e impulsos. En esta propiedad radica la grandeza del ser humano.

Gracias a tales facultades, posee el hombre la capacidad de ordenar lo desordenado.

¹² cfr. HENZ, H., *op.cit.*, P. 136

I.8. OBJETO FORMAL = LA EDUCACION

Como se ha dicho anteriormente, la pedagogía tiene por objeto el estudio de la educación, es necesario darse cuenta que es un hecho real, efectivo; una realidad de la vida individual y social, que adopta múltiples formas; se puede percibir esa realidad en el hombre mismo, en cuanto hay un cambio, una modificación intencional. El ser humano, en efecto, se propone adquirir conocimientos, corregir defectos, hacer ciertos actos, en suma; se modifica de algún modo cuando tales acciones llegan a lo más íntimo de su personalidad, y produce un efecto permanente, esto constituye una forma de educación.

La educación es, en efecto, una realidad y una necesidad para la vida individual y social, pero es también algo más. En el fondo de todo el ser humano -niño, hombre, mujer- existe una tendencia al desarrollo y perfeccionamiento. Así vemos cómo casi el mundo aspira a cultivar y mejorar sus gustos.

La educación constituye el objeto formal de la pedagogía. Educar en un sentido etimológico se deriva de la palabra latina e-ducere, que significa sacar fuera; sacar fuera lo que está dentro, explicar por medio de acciones, las fuerzas espirituales que se encuentran en potencia en el hombre, hacer completo y perfecto el ejercicio de la actividad humana.¹³

Es por tanto, modificar en determinado sentido al sujeto de la educación, es obrar de una manera determinada sobre el ser vivo, a fin de llevarle a una meta previamente fijada.

¹³ MORANDO, D., Pedagogía, p. 6

Se han dado innumerables definiciones a la educación, y a título de ejemplo reproduzcamos algunas:

"La educación tiene por fin dar al alma y al cuerpo toda la belleza y perfección de que son susceptibles". (Platón)

"La educación es el desarrollo natural, progresivo y sistemático de todas las facultades". (Pestalozzi)

"La educación es un conjunto de acciones intencionales mediante las cuales el hombre intenta elevar a su semejante a la perfección". (Marion)

"La educación como ciencia, se ocupa del descubrimiento de las adaptaciones más satisfactorias de un individuo a las personas, a las cosas y a las condiciones del mundo; como arte, la educación se esfuerza por promover los cambios de la naturaleza humana, distintos de los cambios del mundo exterior, de manera que den por resultado la adaptación deseada". (Thorndike)

"La educación es perfeccionamiento intencional de las facultades específicamente humanas". (V. García Hoz)¹⁴

Sería inútil explicar cada una de estas definiciones, pero se encuentra en cada una de ellas de forma general, que el concepto de educación favorece a todas las etapas de la vida del hombre, desde que nace hasta que muere, abarca el perfeccionamiento de sus potencialidades, buscando un desarrollo completo y armónico facilitando el enfrentamiento del medio que lo rodea.

¹⁴ PLANCHARD, E., op.cit., p. 28-29

Por consiguiente, puede hacerse referencia a la educación, para efectos de esta tesis como: Función vital intencional con el fin de que el hombre perfeccione todas sus facultades y así poder enfrentar el mundo que le rodea.

Se menciona función vital, porque la educación es necesaria para la vida humana, es algo que no se puede dejar de hacer, sino que debe cumplirse. Se sabe que para vivir se necesita de alimentación, movimiento, respiración, etc., pero también se necesita de la educación, como por ejemplo: el lenguaje característico del hombre, requiere un aprendizaje especial, que sólo puede adquirirse por la educación.¹⁵ También el poder caminar, el jugar, el bailar, estas cosas y muchísimas otras, son acciones por las cuales anteriormente se tiene que pasar por el proceso de educación para después poder actuar.

La sociedad humana necesita para su existencia incorporarse a las nuevas generaciones que se suceden en la vida, y por lo tanto tiene necesidad de propagarse espiritualmente mediante la educación.

Así también lo ha reconocido Dewey en una de sus definiciones, cuando dice que: "En términos generales, la educación significa la suma total de procesos por los cuales una comunidad o grupo social transmite sus poderes y fines adquiridos con el fin de asegurar su propia y continuada existencia y crecimiento".¹⁶ Asimismo, para Kriek: "la educación es una función vital, necesaria, que se ejerce en todas partes y en todos los tiempos en que los hombres conviven de un modo duradero.

¹⁵ LUZURIAGA, I., *op.cit.*, p. 38

¹⁶ DEWEY., Enciclopedia of education, de Paul Monroe., p. 39

Con ello se ha demostrado también que no hay crecimiento psíquico sin educación. El hombre llega a ser miembro de la comunidad con su lenguaje, su género de conciencia y su conducta típica sólo por medio de la educación".¹⁷

Después de explicar brevemente sobre la función vital, a continuación se expresa el porqué es intencional diciendo que no toda influencia es educativa, la hay también antieducativa, deformadora. Asimismo hay influencias que producen un gran efecto sobre los jóvenes con fines extraeducativos, como son las que recibe en el ejercicio de la profesión, en la iglesia, etc. Pero la educación es también y ante todo, actos mediante los cuales se trata de dirigir y perfeccionar la vida del hombre. Esta educación es, pues, una influencia directa, intencional sobre la conducta del ser a educar. Uno de los elementos más importantes es que tiene que dirigirse a la totalidad del hombre, con fines desinteresados, sin otro objetivo que el mayor desarrollo o enriquecimiento de su vida; y tiene que tener en cuenta las diferencias de cada edad, particularidades tanto físicas como psíquicas para facilitar el proceso; por eso es importante el estudio y conocimiento de la personalidad individual. Toda esta acción educativa debe ser ante todo de carácter permanente para el éxito.

Se refiere al educador, como uno de los protagonistas, se señala que debe mantener con el alumno una relación de simpatía y afecto, ya que si no existe tal relación afectiva, no se presenta una educación verdadera. En esta atracción recíproca el educador debe respetarla y fomentarla, pero también rectificarla y corregirla cuando esa personalidad en formación está en camino de deformarse.

Pero para la educación intencional no basta la acción del educador, debe contar también con una organización educativa, y para esto, es necesario que la educación

¹⁷ KRIERCK., Bosquejo de la ciencia de la educación, p. 39

atienda desde el principio a las relaciones interindividuales y sociales, ya que el individuo no vive aislado, sino en compañía y convivencia con los demás.

Se puede concluir, en relación con este punto, que la función intencional para Dilthey "es la influencia intencional sobre la generación en desarrollo, que quiere dar a los individuos que se desarrollan en determinada forma de vida, un determinado orden a las fuerzas espirituales".¹⁸

Así pues, ya habiendo analizado sobre la función vital e intencional de la educación, ahora con respecto a su fin, se puede señalar que en el fondo de todo ser humano existe una tendencia al desarrollo y al perfeccionamiento. Así se ve cómo casi todo el mundo aspira a cultivar y mejorar sus gustos, sus sentimientos, a ampliar conocimientos,¹⁹ a elevar las condiciones de vida, mejorar en el trabajo, y esta tendencia a la elevación y al perfeccionamiento es uno de los móviles más importantes que hacen posible la mejora del individuo, el progreso de la humanidad, quedando claro que también constituye una forma de educación.

En el sentido de la educación como auxilio al propio perfeccionamiento, Spranger la define como "aquella actividad cultural consciente, el auxilio al desarrollo realizado con el fin de que el hombre aprenda, valores y estructure por su espíritu y energía propios el sentido y el contenido del mundo moral a él asequible".²⁰ Por lo tanto el perfeccionamiento también se puede tomar como un desarrollo, por consiguiente se debe señalar que el hombre pasa por fases y etapas sucesivas durante toda la vida: infancia, adolescencia, juventud, adultez y senectud; estas etapas constituyen una curva de desarrollo en el cual se asciende hasta llegar a una altura máxima.²¹

¹⁸ DILTHEY: Fundamentos de un sistema de pedagogía, p. 39

¹⁹ LUZURIAGA, L., op.cit., p. 40

²⁰ SPRANGER: Umriss der philosophischen Pädagogik, p. 41

²¹ LUZURIAGA, L., op.cit., p. 41

Sin embargo, el desarrollo del hombre no se realiza de un modo uniforme, sino que ocurre de una forma más rápida o más lenta en unas edades que otras; tampoco que quede claro, que el desarrollo es igual en todos los hombres; ya que cada uno es diferente, estas diferencias dependen de muchas circunstancias, pero se reducirán a las 3 más importantes: la primera son las disposiciones naturales, la segunda es el medio, y la última (que es específica del hombre), es el factor espiritual, la tendencia o aspiración al perfeccionamiento, a la superación; y se podría mencionar que sin esa tendencia, el desarrollo humano no podría realizarse.

También es importante señalar que el hombre necesita del auxilio ajeno para desarrollarse; este auxilio es el que presta el cuidado y la educación de los hombres, sin ellos no habría desarrollo humano posible; pero resulta que el hombre tampoco puede permanecer pasivo, recibiendo la ayuda ajena, sin una participación activa suya, porque tampoco no habría desarrollo posible.

Finalmente para acabar con este punto, expresa Dewey que "la educación es un proceso continuo de crecimiento que tiene como aspiración en cada etapa una capacidad adicional de crecimiento".²²

Un aspecto que no se debe olvidar, es que la educación tiene un fin individual, ya que propone llevar al hombre a su máxima plenitud.

La individualidad de la educación reconoce el valor del individuo como fin supremo. Ahora bien, este individuo es un ser singular, y por eso es necesario conocer todas sus partes; de aquí que se haya colocado a la psicología de general en particular como base de la educación; con esto se puede decir que no sólo hay diferencias psicológicas de individuos, sino también de una edad a otra.

²² DEWEY., Las escuelas del mañana., p. 43

La educación aspira al máximo desarrollo del ser humano, es decir, a convertir al individuo en persona, quedando claro que, el individuo es el ser empírico, con su naturaleza psicofísica, con impresiones y pasiones, sus hábitos e intereses, etc., mientras que la persona es el individuo espiritual, el que se somete a las leyes del pensar y querer, que tiene conciencia de sus actos y que aspira en todo a la mayor objetividad.

Percy Nunn, ha afirmado "que un sistema de educación debe ser valorado últimamente por su éxito en desarrollo al grado máximo de excelencia individual de que son capaces los que están sometidos a él", y "que los esfuerzos educativos deben limitarse a asegurar a cada uno las condiciones bajo las cuales se desarrolle el individuo del modo más completo."²³

Es evidente que la educación tiene que atender en primer lugar a las condiciones del alumno individual, que debe conocerlo en su íntima peculiaridad y partir de ahí para llevarle a su máximo desarrollo; pero esto siempre dentro de la comunidad de que forma parte: familia, escuela, pueblo, y que constituye un factor imprescindible de su educación.²⁴

Con respecto a lo que le rodea el hombre, se puede señalar brevemente lo que es cultura y sociedad, ya que son características principales sobre el medio del ser humano, por consiguiente se dirá que la cultura no puede existir por si sola, sino que tiene que vivir en el hombre, hacerse personal, todo para poder subsistir y desarrollarse; esta es una de las funciones de la educación: hacer que la cultura siga viviendo a través de los siglos, porque sin cultura no hay desarrollo, ni vida posible, ya

²³ Percy Nunn: Education: its data and first principles.

²⁴ cfr., LUZURIAGA, L., op.cit., p. 125

que tienen que dominar las técnicas, conocer la verdad, amar el bien; es decir, el hombre necesita ser objetivado, culturizado.²⁵

Así pues, se mencionó anteriormente que el individuo no vive solo en el mundo, sino en relación directa con los demás, por lo tanto, se puede decir que en este sentido toda educación es una educación social; pero a su vez la educación es necesaria para la sociedad. De este modo, se puede decir que la educación es a su vez individual y social.

Por último, se puede observar que la educación social se realiza principalmente de dos modos: **espontáneamente**, que es el contacto del individuo con los demás, en la casa, con los amigos, en la calle, en las lecturas, etc.; e **intencional**, por medio de la influencia de las personas o las instituciones de educación.

Se puede agregar, que la educación trata de preparar al niño para introducirle en la sociedad humana y que también aspira a mejorar la vida social; que no sólo es un producto histórico, o un modelo de la sociedad actual, sino que mira también el porvenir, tratando de perfeccionar la sociedad, y, por lo tanto, el mundo en el que vive.²⁶

Se concluye este capítulo expresando que la educación es un producto de la historia, y un reflejo de la sociedad, por consiguiente, el pedagogo sabe la profundidad e importancia de lo que significa esta palabra, y que tanto puede llegar a hacer por el mundo que le rodea.

²⁵ *ibidem.*, p. 48

²⁶ *ibidem.*, p. 50

CAPITULO II:

PROCESO DEL DESARROLLO Y MADURACION

EN EL NIÑO PREESCOLAR

Es dentro de la escuela en donde se da primordialmente la educación formal; en ella se determina de antemano lo que se va a aprender, cómo se va a aprender, con qué se va a aprender y para qué se aprender.²⁷ Se tiene una organización por medio del cual se pretende que todos los elementos que se encuentran en ella, tanto humanos como materiales, puedan ser ordenados para que concurran a lograr de la mejor manera posible los fines educativos que se pretenden.²⁸ En el presente el avance científico y las reflexiones sobre la educación han propiciado, a través del tiempo, que cada vez se integren más los contenidos que devienen del conocimiento individual del sujeto de la educación, para integrarse a los contenidos informativos y sociales, y propiciar en el sujeto un desarrollo integral, individual y social.²⁹

II.1. LA IMPORTANCIA DE LA ESCUELA PREESCOLAR

La educación comienza en realidad desde el primer día del nacimiento del niño, desde que éste recibe las primeras impresiones del mundo exterior. Esta primera formación se realiza, naturalmente, en el seno de la familia. Hasta no hace mucho tiempo, la educación propiamente dicha, comenzaba hasta la escuela primaria, es decir, alrededor de los 6 años; pero cuando se reconoció que la constitución psíquica del niño se formaba antes de esa edad, se comprendió que la educación debía comenzar antes del ingreso en la escuela primaria; y fue Froebel, pedagogo alemán, quien creó el "jardín de niños", reconociendo el valor educativo de la primera infancia; después con el paso del tiempo se han ido creando sucesivamente una serie de instituciones educativas que se agrupan de ordinario bajo la dominación común de preescolares, aunque en realidad tienen también un carácter escolar, si bien de carácter diferente del ordinario; tales son las escuelas maternas, infantiles, jardines de niños, etc.³⁰ Pero aquí se tratar sólo de las que persiguen esencialmente una

²⁷ cfr., RODRIGUEZ, L., La educación preescolar en México., p. 25

²⁸ NASIF, R., Pedagogía General., 12a. reimpresión, Buenos Aires, De. Kapelusz, 1974.

²⁹ cfr., RODRIGUEZ, L., op.cit., p. 28

³⁰ cfr., LUZURIAGA, L., op.cit., p. 287

finalidad educativa, por lo tanto, para ir dando respuesta a lo particular del jardín de niños se explica que la educación preescolar, es el primer nivel educativo escolarizado al cual accede una parte de la población infantil que comprende las edades de 3 a 6 años generalmente. Esta población inicia diferentes relaciones con los elementos tanto materiales como humanos (socializadores secundarios) que antes no formaban parte de su ámbito inmediato, y que tendrán una importante influencia en su desarrollo.

En la actualidad, la educación preescolar brinda atención integral al niño, por lo que ha cubierto diversas funciones, entre ellas, está la de centrar su actividad en los intereses y necesidades del mismo. Estos intereses y necesidades, como ya se dijo, son producto de los momentos primarios de socialización que el niño aprende en la familia o núcleo de interacción básico, en la comunidad o núcleo social inmediato, y lo que él mismo genera. La convivencia y el trato con los demás niños, las resistencias que éstos oponen a sus tendencias egocéntricas y por otra parte, la colaboración que se prestan unos a otros en los juegos y demás actividades educativas, hacen que el niño pequeño salga del círculo cerrado y egocéntrico de la familia y entre en el campo de la vida social.

Durante la etapa preescolar ocurren cambios biológicos, psicológicos, sociales, físicos y afectivos significativos para la vida del ser humano, es así que la institución preescolar, como una instancia que influye en este desarrollo, debe organizar didácticamente los elementos humanos y materiales que en él confluyen, de tal manera que el niño pueda vivir plenamente esta etapa de su vida y tener un mayor acervo de posibilidades para llegar a una vida adulta plena.³¹

También, el jardín de infantes es un lugar de juego de los niños, mediante el juego, el niño no sólo se recrea, sino que se desarrolla vitalmente; pero el juego aquí

³¹ RODRIGUEZ, L., *op.cit.*, p. 108

tiene un sentido más completo que etapas pasadas, porque se dirige a objetivos educativos definidos, por consiguiente, en este sentido se trata ya de un juego dirigido.

Un elemento importante que no se debe olvidar, es el cuidado físico de los niños, con la atención de su alimentación, a sus períodos de juego y de reposo con la vida al aire libre, con el cuidado en general de su vida física.

Pero nada de esto tendría importancia, si no estuviera animado por un profundo sentido y amor a la vida del niño pequeño. Nada más grave en este período de la educación, en efecto, que la mecanización y la rutina de los métodos. Un buen docente, encontrar los recursos necesarios para educar a sus pequeños si está inspirado en el afecto y la comprensión de éstos. Claro es que al lado de este amor, sustitutivo del maternal, es necesario que el docente tenga una buena preparación psicológica y pedagógica; sin ella, su labor será puramente empírica y quizá contraproducente.³² Una educadora, inspectora de las escuelas maternas de Francia llamada Herbinere Lebert, dijo a este respecto: "La educación maternal no está jamás bastante informada de la psicología del niño pequeño sobre la cual se basa la pedagogía y sobre su vida física que condiciona tanto su vida mental. Un conocimiento profundo de la primera infancia, de sus especiales y sobre todo un amor profundo y lúcido y un gran respeto por todo lo que ella representa, por todo este porvenir que lleva con ella, son condiciones necesarias para quien quiera tener éxito en la pequeña escuela".³³

³² cfr., LUZURIAGA, L., op.cit., p. 290

³³ cfr., Mme. S. Lebert: Pédagogie de l'enfance maternelle, en Leçons de Pédagogie de R. Cousinet.

II.2. ADAPTACION DEL NIÑO AL PREESCOLAR

El ingreso de la escuela infantil va a suponer, normalmente, un despegue de la vida familiar, que tiene mucha importancia;³⁴ los crecimiento físicos, emocionales, sociales e intelectuales son dramáticos.³⁵

La primera consecuencia que va a tener esta escolaridad temprana es la alteración del ritmo vital al que el niño estaba acostumbrado: horarios de sueño, horarios de aseo, comidas, salidas y, sobre todo, alteración del ritmo en que solía hacer todo esto, ya que ahora los niños se van a tener que acomodar al "tiempo medio" de realización de las distintas tareas; por eso es importante que dentro de el jardín haya flexibilidad.

Junto con el cambio del ritmo vital, se produce una variación de costumbres que no deja de tener importancia. La escolarización implica en muchos casos, por ejemplo, el abandono de la siesta, hábitos de convivencia e higiene, juegos, lugares de esparcimiento el cambio también de otras costumbres que aunque aparentemente carezcan de trascendencia, no dejan de repercutir en los niños si estaban muy arraigadas; y de repente, se transforma en un niño que utiliza las manos para manejar objetos, que puede expresar de muchas formas una variedad de respuestas emocionales, que tiene un concepto de sí mismo dentro de la familia y en la comunidad.

Si en esta edad, el niño tiene su primer contacto con la escuela; debe ser reconocido como un ser humano, que posee una personalidad clara y que tiene preferencias y aversiones, así como fuerzas y debilidades definidas. Los profesores,

³⁴ cfr., GARCIA HOZ, V., Educación Infantil personalizada, p. 57

³⁵ cfr., DANOFF, J., Iniciación con los niños, p. 58

por su parte, han de tener muy en cuenta que sólo el amor y el respeto por la espontaneidad de los niños puedan crear una atmósfera propicia para su desarrollo.

En la práctica, la educación infantil tendría, por una parte, que preparar el ambiente adaptándolo a las exigencias de la edad, y, por otra, estimular la vida escolar con juegos y otras ocupaciones adecuadas, y por supuesto, contando con el material idóneo.

Cada aspecto del desarrollo en el niño, influye en todos los demás, es rápido y están estrechamente relacionados entre sí: la forma en que los niños se sientan a gusto consigo mismos influye en su habilidad para aprender. Por lo tanto, a continuación se examinar primero el desarrollo físico del infante en edad preescolar, después se verá el fascinante proceso del desarrollo, psicomotriz, y del cognoscitivo, y por último el afectivo y social, con la finalidad de conocer y comprender todos estos aspectos, ya que todo esto afecta a su propia imagen y a su sentido de valor.

II.3. DIFERENCIA ENTRE DESARROLLO Y MADUREZ.

Para una mayor comprensión sobre este capítulo, se tiene que aclarar la diferencia entre 2 conceptos: el de desarrollo en general, y el de la madurez; son conceptos afines, pero presentan diferencias importantes según los marcos teóricos en que se desenvuelven.

Por consiguiente, se puede decir que el desarrollo es un proceso espontáneo, secuencial progresivo e irreversible,³⁶ vinculado a todo el proceso de embriogénesis. La embriogénesis se refiere al desarrollo de cuerpo, pero concierne de igual manera al desarrollo del sistema nervioso y al desarrollo de las funciones mentales. En el caso

³⁶ SANTILLANA., Diccionario Enciclopédico de Educación Especial, p. 1290 V.11

del desarrollo del conocimiento en los niños, la embriogénesis termina hasta la adultez; es un proceso de desarrollo total que se debe relocalizar en su concepto general biológico y psicológico.

Suele entenderse como "la evolución progresiva de las estructuras de un organismo, y de las funciones por ellas realizadas, hacia conductas de mayor calidad o consideradas superiores".³⁷

Un concepto estrechamente ligado al desarrollo es por tanto la diferenciación funcional: a mayor desarrollo, mayor diversificación y complejidad de las funciones que posee el individuo.³⁸

En el hombre, los cambios que constituyen el desarrollo se organizan secuencialmente en periodos, fases o estudios descritos por la psicología evolutiva, y se puede decir que a cada nivel de desarrollo corresponden uno determinados patrones de conducta.³⁹

El desarrollo es considerado así como un proceso de construcción y no como algo dado.⁴⁰

A diferencia del desarrollo, la madurez es la evolución, por así llamarla, "cualitativa del individuo", y ésta es requisito necesario, aunque no suficiente, para conseguir el desarrollo, ya que supone la existencia de niveles de evolución previos.⁴¹ Se puede decir que la madurez, se entiende como un proceso de adquisición de un

³⁷ cfr., STONES E., Niñez y adolescencia, p. 121

³⁸ SANTILLANA., Diccionario de las Ciencias de la Educación, p. 585 V.I.

³⁹ cfr., SANTILLANA., Diccionario Enciclopédico de Educación Especial, p. 606

⁴⁰ cfr., DELVAL. J., La representación infantil del mundo social, en "infancia y aprendizaje", 13, 1981

⁴¹ cfr., SANTILLANA., Diccionario de las ciencias de la educación, p. 912 V.II

estado de equilibrio y capacitación que se realiza de un modo natural, aunque condicionado por la interacción que la persona mantiene con el entorno físico y social.⁴² En síntesis, se dice que la madurez es el proceso a través del cual un sistema funcional alcanza el grado máximo de adecuación.⁴³

II.4. DESARROLLO FISICO

En el período preescolar, la forma del cuerpo del niño se vuelve más madura. Como las partes superiores del cuerpo comienzan a acercarse a las dimensiones adultas; su crecimiento se hace más lento y así las extremidades inferiores tienen la oportunidad de emparejarse, el crecimiento de la cabeza es lento y el tronco es intermedio.

Junto a estos cambios en las proporciones del cuerpo, los sistemas esquelético, muscular y nervioso del infante se hacen más maduros. Se incrementa el tamaño y el número de los huesos del cuerpo y éstos se endurecen más; entre las edades de 2 y 3 años el desarrollo de las piezas dentales temporales del niño suelen llegar a su fin, y aproximadamente a los 6 años, los dientes empiezan a desprenderse y son reemplazados por los dientes permanentes.

A partir poco más o menos de los 4 años, los músculos se desarrollan a una tasa más rápida que el resto del cuerpo. Durante todo este período, los músculos más grandes permanecen mejor desarrollados que los más pequeños y finos. Por lo tanto, el niño de esta edad es más diestro en actividades que impliquen grandes movimientos, que en aquellas que requieran de una coordinación más exacta y

⁴² cfr., apud Pinillos, J.L., El nacimiento de la psicología, Alianza. Madrid 1975

⁴³ cfr., SANTILLANA., Diccionario Enciclopédico de Educación Especial, p. 606 V.III

perfecta. Los niños de esta edad disfrutan de las oportunidades de correr, treparse, patinar o lanzar pelotas.⁴⁴

⁴⁴ MUSSEN, P., Aspectos esenciales del desarrollo de la personalidad en el niño., p. 150.

II.5. DESARROLLO PSICOMOTRIZ

El crecimiento del niño avanza a lo largo de cada etapa; las proporciones corporales más maduras del niño, la mayor fuerza junto con la coordinación, y el sistema nervioso más altamente desarrollado, proporcionan el fundamento para el gran incremento de las habilidades motoras, con todo esto, el niño está dando el primer paso hacia la autonomía, porque ha adquirido habilidades tales como correr, brincar, manipular objetos, hacer uso de sus sentidos, se ve y se siente diferente a los demás.

Con relación a lo anterior, el siguiente cuadro de Mussen⁴⁵ y Faw⁴⁶ mostrar las destrezas motoras típicas que se dan en el niño preescolar.

3 AÑOS

- Se pueden parar en un solo pie, se sostienen dos o tres pasos.
- Saltan desde el piso con los dos pies.
- Caminan cortas distancias sobre un balancín.
- Tiran una bola pequeña a 100 centímetros.
- Montan un triciclo
- Saltan bien
- Suben y bajan escaleras, alternando los pasos.
- Corren uniformemente con aceleración y desaceleración.

4 AÑOS

- Bajan escaleras en un pie, con ayuda.
- Saltan en un pie.

⁴⁵ ibidem, p. 151-155

⁴⁶ FAW, T. Psicología del niño, p. 160

- Corren mejor y con más fuerza.
- Montan en triciclo perfectamente.
- Camina con rapidez y sin sudar.
- Brincan hábilmente.
- Suben eficientemente.
- Saltan la cuerda.
- Caminan por un círculo sin salirse de él.

5 AÑOS

- Saltan alternando los dos pies.
- Se sostienen en un pie, durante 8 ó 10 saltos.
- Tiran una bola por lo alto.
- Saltan, amplia y hábilmente.
- Agarran una bola mediana.

6 AÑOS

- Montan bicicleta.
- Saltan ágilmente.
- Lanzan una bola hábilmente.

II.6. DESARROLLO COGNOSCITIVO

En esta etapa tiene lugar los comienzos del pensamiento preoperacional, aquí debe existir ahora una reconstrucción de todo aquello que se desarrolló en el nivel sensorio-motor; esto es, que las acciones se van haciendo más flexibles, móviles y coordinadas entre sí, pero estas no se traducen inmediatamente en operaciones, que significa, un conjunto de acciones que modifican al objeto y capacitan al sujeto que conoce para llegar a las estructuras de la transformación; por ejemplo, una operación consistiría en contar o medir. Específicamente, no existe todavía la conservación; que es el criterio psicológico que indica la presencia de operaciones reversibles, ni la comprensión de los conceptos en el sentido abstracto ya que aún esta fuera del alcance del niño.

El proceso intelectual es un proceso acumulativo en el que las nuevas experiencias se insertan en los esquemas ya existentes transformando a su vez a estos.

El funcionamiento del mecanismo es el siguiente:

ASIMILACION: Es la acción del organismo sobre los objetos que le rodean; acción que depende de las conductas anteriores referidas a los mismos objetos o análogos, modificándolos e imponiéndoles cierta estructura propia; es pues, el proceso de actuación sobre el medio con el fin de construir internamente un modelo del mismo.

Psicológicamente, las modificaciones son funcionales y están determinadas por la motricidad, la percepción y el juego de acciones reales o virtuales (posibles).

ACOMODACION: Se entiende que el sujeto no sufre pasivamente la acción del mundo que le rodea, sino que reacciona modificando y ajustando sus marcos de referencia.

Con cada nueva experiencia, no sólo ésta se transforma para adaptarse a las existentes, también las estructuras construidas necesitan modificarse (acomodarse) para aceptar la nueva experiencia.

Ambos procesos, asimilación y acomodación son inseparables; y se complejizan progresivamente a medida que la edad del niño es mayor. **ADAPTACION:** Se presenta como el equilibrio entre asimilación y acomodación, es decir, equilibrio de los intercambios funcionales entre el sujeto y los objetos.⁴⁷ Este mecanismo se repite en todos los estadios (períodos de edad); una vez adaptando el niño a un medio, vuelve a proyectar este esquema reformado y a acomodarse a una nueva experiencia.

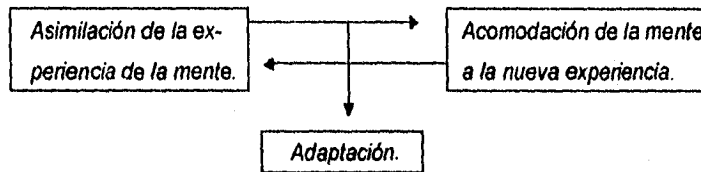

Se puede decir que, el pensamiento del niño en edad preescolar es simbólico,⁽¹⁾ y puede manipular tanto imágenes⁽²⁾ y símbolos como acciones manifiestas; por ejemplo, el niño tratar un pedazo de madera como si fuera un coche de juguete;

⁴⁷ cfr., UNTURBE, J., *Biología, Psicología y Sociología del niño preescolar*, p. 43

⁽¹⁾ **SÍMBOLOS:** son FORMAS ARBITRARIAS DE REPRESENTAR SUCESOS CONCRETOS, CARACTERÍSTICAS O CUALIDADES DE OBJETOS Y ACCIONES.

Ejemplo: Los niños saben que un "cráneo con dos líneas cruzadas" simboliza el peligro.

⁽²⁾ **IMAGENES:** Es una representación más detallada, elaborada y consciente creada a partir del esquema más abstracto. **Ejemplo:** Una imagen es más semejante a la fotografía completa de una persona.

además, es en esta etapa cuando hay dificultades para adoptar el punto de vista de otra persona; el niño no puede prever cómo se mirará un objeto desde el punto de vista de otra persona, ni tampoco comprender que una escena que él observa pueda verse distinta a través de los ojos de otra persona, por eso, Piaget considera que el niño preoperacional tiene una perspectiva egocéntrica, pero esta habilidad para adoptar el punto de vista de otra persona aparece más tarde en el desarrollo, por eso, se debe de tomar en cuenta que el desarrollo de cualquier habilidad cognoscitiva es gradual.⁴⁸

II.6.1. DESARROLLO DEL LENGUAJE

El desarrollo del lenguaje es parte del desarrollo cognitivo, y refleja los niveles de avance cognoscitivo.⁴⁹ Piaget estudia la evolución del pensamiento en función de la evolución del lenguaje. Su idea es que la estructura cognoscitiva, se expresa en el empleo que hace del lenguaje. De esta forma comprobó que en la expresión espontánea infantil existe un lenguaje egocéntrico y un lenguaje socializado; pero se mencionan sólo el primero, ya que el segundo implica una maduración que se sale mucho de las posibilidades del niño preescolar.

Por lo tanto, se dice que el lenguaje infantil es egocéntrico porque cuando el niño emite algo, sea en soledad o en presencia de otros, no persigue comunicarse, no puede ponerse en el papel del otro que lo escuche, ni siquiera le preocupa demasiado que le oigan.

Piaget, por consiguiente, establece que las características del pensamiento egocéntrico de su estructura de la lógica infantil son:

⁴⁸ cfr., MUSSEN, P. 162, 163

⁴⁹ cfr., ibidem, p. 161

a) **Precausal:** Existe en el pensamiento infantil una "indiferenciación entre lo físico y lo psíquico de manera que para el niño la causa verdadera de un fenómeno nunca se debe buscar en el "cómo" de su realización física, sino en la intención que está en su punto de ser partida".

b) **No comunicable adecuadamente:** El egocentrismo del niño le lleva a no integrar conceptualmente a los objetos y hecho en una relación de causa-efecto, sino simplemente a yuxtaponerlos al margen de cualquier implicación lógica.

c) **Sincrético:** Es decir, el razonamiento infantil, su lógica no es discursiva, no va de las premisas a la conclusión mediante reglas lógicas, sino que salta de unas a otras empleando imágenes y analogías, siendo esta incoherencia acompañada de una seguridad por parte del niño que le evita pensar en demostraciones.⁵⁰

II.6.2. JUICIO Y RAZONAMIENTO

La implicación causal y lógica que supone el empleo de conjunciones como "porqué", "puesto que", etc., está lejos del alcance del pensamiento infantil. De aquí precisamente que o no usen o empleen equivocadamente estas conjunciones. En la estructura formal del pensamiento infantil existe una imposibilidad de razonamiento deductivo. En su caso el niño usa la yuxtaposición o la traducción, es decir, razonan de lo singular a lo singular, sin pasar por lo general.

Tampoco está capacitado su pensamiento para comprender las relaciones entre diferentes clases, debido a que no se sabe distinguir entre diferentes puntos de vista.

Por último, se dirá sobre este punto que, el egocentrismo impide la reflexión, la conciencia está dirigida hacia el exterior y es muy difícil que se refleje en el interior.

⁵⁰ cfr., UNTURBE, J., op.cit., p. 49

II.6.3. LA CONCEPCION DEL MUNDO EN EL NIÑO

Piaget estudia a cerca del contenido del pensamiento infantil, de las ideas y creencias del niño respecto al medio que le rodea, a la realidad, y concluye, que hay tres tipos de tendencias intelectuales en el pensamiento infantil: realismo, animismo y artificialismo.

* Existe una indiferenciación entre el yo y el mundo, el niño no sabe distinguir entre los hechos psicológicos y los físicos, esta indiferenciación es la tendencia del niño a atribuir existencia a hechos psicológicos (pensamientos, sueños...), o sea, a verlos como cosas. Esto es lo que Piaget llama realismo.

* Una forma complementaria de esta indiferenciación es la tendencia inversa a atribuir a los objetos y hechos físicos los atributos de las entidades psicológicas, es decir, a dotarlos de vida, de conciencia, de voluntad. Este es el animismo.

* Y, por último, emparentada con el realismo y el animismo, está la tendencia a considerar los fenómenos físicos como producto de la creación humana, a creer que todos los objetos y hechos del mundo que están alrededor fueron hechos por el hombre. Este es el artificialismo.⁵¹

Los obstáculos que presenta el razonamiento infantil son el egocentrismo y el sincretismo que se van a explicar a continuación:

II.6.4. EL SINCRETISMO Y LA GLOBALIZACION

Decroly fue el que se dio cuenta en que el niño primero considera el conjunto de las cosas o personas más que los pormenores, y lo llamó globalismo.

⁵¹ cfr., ibidem, p. 47

Piaget lo ha llamado sincretismo, en el sentido de que el niño, cuando comienza a desarrollarse su inteligencia, procede por analogía inmediata. El sincretismo es un tipo de percepción o pensamiento que capta a la realidad en esquemas globales; capta conjuntos en los cuales se amontona todo sin distinción. El niño percibe la figura como un todo, tiene una visión global. La percepción del todo es anterior a la percepción de las partes. Sucesivamente el niño ve los diferentes elementos de una figura, pero todavía no capta su relación. Hasta que la inteligencia no madure esto no ser posible. Existen varios fenómenos conexos con el sincretismo, pero sólo se va a explicar uno, la yuxtaposición, donde Piaget la define así:

" La yuxtaposición es el fenómeno por el cual el niño es inepto para convertir un relato o una explicación en un todo coherente y, por el contrario, tiende a desmenuzar el todo en una serie de afirmaciones incoherentes".⁵²

II.6.5. EGOCENTRISMO

Es preciso subrayar que la palabra egocentrismo, para caracterizar este período de la infancia, no es muy precisa. Parece como si el niño se creyera centro del mundo. Pero, al principio, el niño no distingue entre su "yo" y el mundo, entre lo subjetivo y lo objetivo. No hay, propiamente hablando, centro. Por otra parte, la tendencia a reducirlo todo a sí existe en verdad en el niño. Pero todo se explica si pensamos que esta tendencia es inconsciente, puesto que el niño no ha adquirido aún claramente la conciencia de sí mismo.⁵³

⁵² cfr., ibidem., p. 49

⁵³ cfr., ibidem., p. 51

II.7. DESARROLLO AFECTIVO

La adecuada evolución de la afectividad durante los primeros años de vida del niño es de trascendental importancia a todos los niveles del posterior desarrollo personal del individuo. Hasta tal punto es definitivo el normal desarrollo de la afectividad del niño, que condiciona no sólo su personalidad y su carácter posterior sino también la evolución y el desarrollo de su inteligencia.

Se presentan severas consecuencias si no existe la afectividad en los niños, y los vacíos en que transforman cuando llegan a la madurez.

II.7.1. LOS SENTIMIENTOS

Para poder tratar el tema de los sentimientos, es preciso estudiar las formas en que se manifiestan.

Sentir proviene del latín "sentiré" y significa percibir los sentidos.⁵⁴ Ha sido definida como aquella experiencia afectiva difusa, de poca intensidad pero con un grado considerable de permanencia; que tiene una tonalidad de agrado o molestia y que cursa a nivel personal.⁵⁵ Podría decirse que el sentimiento es la forma habitual de vivenciar los afectos⁵⁶ y no debe confundirse con las sensaciones porque estas se encuentran a nivel sensorio-perceptivo, en cambio los sentimientos es más complejo al pertenecer al campo de la afectividad.

⁵⁴ cfr., ROJAS, Enrique., El laberinto de la afectividad, p. 53

⁵⁵ ibidem., p. 55

⁵⁶ ibidem., p. 56

Max Scheller⁵⁷ al estudiar los sentimientos, hace una diferenciación de los mismos, y los que corresponden a los niños de 3 a 6 años son los siguientes:

SENTIMIENTOS SENSORIALES

Este tipo de sentimientos por lo general son aparentemente inmotivados, pero en realidad se desencadenan por los diferentes acontecimientos de la vida cotidiana, y desde el punto de vista somático (del cuerpo), sus efectos se sitúan en una zona determinada. Como por ejemplo se puede mencionar, el "nudo" que se hace en la garganta.

SENTIMIENTOS VITALES

También son aparentemente inmotivados y sus reacciones se manifiestan en la totalidad del cuerpo.

Cuántas veces se tiene la sensación de que el cuerpo no puede dar un paso más y, sin embargo, se ha descansado lo suficiente. Esto puede ser un ejemplo de sentimientos vitales, que, aunque no se sabe la procedencia de ese cansancio, se experimenta en todo el cuerpo.

II.7.2. LAS REACCIONES EMOCIONALES

Las reacciones emocionales son los primeros datos que se posee respecto a la forma de ser del niño pequeño. Su comportamiento emotivo ante los distintos estímulos tanto internos como externos que recibe el niño, viene determinado por sus

⁵⁷ apud. ibidem., p. 61

características singulares, si bien en principio estas reacciones emocionales son indiferenciadas ante cualquier estímulo, y poco a poco se van haciendo más específicos.

A los tres años se puede percibir la emoción de la alegría, y a los cinco años las emociones de vergüenza, afecto, ansiedad; en esta última, el niño se puede volver ansioso por expresión de sentimientos agresivos, sexuales, o de dependencia. La llegada de un nuevo bebé puede ser una amenaza para el niño, o tal vez se vuelva aprensivo por un rechazo real o imaginario de sus padres o compañeros.⁵⁸

II.7.3. EL JUEGO: PRINCIPAL ACTIVIDAD DEL NIÑO PREESCOLAR

El juego es el medio privilegiado a través del cual el niño interactúa sobre el mundo que le rodea, descarga su energía, expresa sus deseos, sus conflictos, lo hace voluntaria y espontáneamente, le resulta placentero y al mismo tiempo crea y recrea las situaciones que ha vivido.⁵⁹

En el niño, la importancia del juego radica en el hecho de que a través de él reproduce las acciones que vive diariamente, por lo cual constituye una de sus actividades primordiales. Ocupar largos períodos en el juego permite al niño elaborar internamente las emociones y experiencias que despierta su interacción con el medio exterior. El juego no sólo es un entretenimiento sino también una forma de expresión, mediante el cual el niño desarrolla sus potencialidades y provoca cambios cualitativos en las relaciones que establece con otras personas, con su entorno espacio temporal, en el conocimiento de su cuerpo, en su lenguaje y en general en la estructuración de su pensamiento.

⁵⁸ cfr., MUSSEN, P., op.cit., p. 190

⁵⁹ cfr., ARFOVILLOUX, Jean., El juego en la entrevista con el niño., p. 5

Se puede observar que en el juego, el niño reproduce todo lo que le ha impresionado en la vida, mediante una especie de reacción contra la intensidad de la impresión, a la que tratan de "dominar", esto lo hacen sustituyendo la actividad del juego a la pasividad con que se soportó el acontecimiento penoso, inflige a un compañero de juego los sufrimientos de que él fue víctima y ejerce así sobre la persona de éste la venganza que no puede ejercer sobre la persona que le hizo daño.⁶⁰

El juego también es una especie de escuela de relaciones sociales, ya que disciplina a aquellos que lo comparten, los hace aprender a tomar acuerdos, a interrelacionarse, a integrarse al grupo, a compartir sentimientos, ideas, es decir forma el sentido social.

En la etapa preescolar el juego es esencialmente simbólico, lo cual es importante para su desarrollo físico, psíquico y social: ya que a través de éste el niño desarrolla la capacidad de sustituir un objeto por otro, lo cual constituye una adquisición que asegura en el futuro el dominio de los significantes sociales y, por ende la posibilidad de establecer más ampliamente relaciones afectivas.

II.7.4. LA APARICION DEL "YO"

En principio el niño no tiene conciencia de mismidad, pero poco a poco se va diferenciando de este medio en la medida que se relaciona con los demás y con el mismo ambiente. Charlotte Bühler dice que el niño comienza a descubrir su cuerpo y a construir la imagen mental de su propio cuerpo a partir del cuerpo del otro. Al identificarse el niño con alguien, da lugar al origen del "yo".⁶¹

⁶⁰ cfr., *idem*

⁶¹ BÜHLER, C., et al., Problemas de la infancia y la maestra., Ed. Espasa-Calpe, Madrid

El niño al descubrirse a sí mismo descubre al otro como una estructura distinta de él comenzando a estructurar la realidad a partir de aquí.

La formación de la imagen del "yo" no es espontánea, sino que es producto de una serie de maduraciones progresivas del sistema sensorio-motor, del lenguaje, de las percepciones afectivas, etc.

Tras el tercer año, la idea de sí mismo se modifica por la idea que los demás tienen de él. Esto implica numerosas correcciones que se ve obligado a llevar a cabo el niño en su concepto de "sí mismo" creándose el "sí mismo" adulto a partir del infantil modificado por las correcciones que los demás le imponen.

Mucchielli dice que el "sí mismo" es quien decide la calidad y la forma de toda "experiencia" ya que la percepción de la realidad se lleva a cabo a partir de los factores afectivos.⁶² Todas las cosas que rodean al niño, en la medida que las considera suyas o ajenas a él, quedan investidas o no de un valor afectivo.

II.7.5. DESARROLLO NORMAL DE LA AFECTIVIDAD

La evolución afectiva se hace por etapas. Pasar a otra etapa equivale a dejar la anterior; este cambio provoca inquietud, incertidumbre, malestar. Pero, normalmente, estos estados de malestar deben desaparecer pronto. Lo que se denomina "complejos" no es sino la persistencia de etapas que debían haber sido superadas.

Hacia los tres años y medio, aproximadamente, el niño descubre que el afecto no es sólo para él: existen otros candidatos a ese afecto que proporciona el hogar.

⁶² MUCCHIELLI, R., et al., La personalidad del niño. 3a. edición. De. Nova Terrera, Barcelona, 1974

Ingresa, pues, en una situación dolorosa. Piensa que sus padres se dedicaban a él en exclusiva y descubre que sus padres quieren a sus hermanos y también se quieren entre sí. Ha dejado de ser el centro del mundo familiar. Es fácil pensar el estado de perturbación en que se ve sumido. Y si todo marcha bien, este trastorno normal puede durar varios meses. Ahora, debe aprender a no exigirlo todo, y a tener en cuenta a los otros.

A continuación se podrá ver cómo caracterizan esta etapa Perdoncini e Ivon: "Antes de llegar a aceptar esa vida exterior a sí mismo y adaptarse, el niño atraviesa un período difícil en el que trata por todos los medios a su alcance de llamar la atención y, sobre todo, de acaparar a su madre; trata de eliminar como contrincantes a todos los que rompen su diálogo con ella, mostrándose hostil, agresivo y competitivo. Celoso, inestable y reivindicador, sus dificultades dependen del temperamento, pero, en todo caso, es preciso que los padres sepan el cúmulo de dificultades que debe vencer para que le ayuden a superarlas".⁶³ Durante este período tienen lugar, por consecuencia, los complejos de Edipo y de Caín. El complejo de Caín consiste en la envidia a los hermanos. El de Edipo consiste en la identificación con el progenitor del otro sexo y la hostilidad hacia el progenitor del mismo sexo. El niño ve al padre como rival del amor materno, al igual que la niña, ve a la madre como rival del amor paterno.

Se insiste en que hasta los tres años y medio el niño es posesivo, excluyente en materia afectiva: él es el único que debe recibir cuidados afectivos de parte de sus padres. Hasta los tres años y medio, el padre es sólo un compañero de juegos. Después de esta edad, empieza a sentir la autoridad paterna. Entonces trata de oponérsele, porque, además, ha descubierto que la existencia del padre le resta cariño materno.

⁶³ cfr., apud. UNTURBE, J., op.cit., p. 81

Hacia el final de esta etapa descubre la diferencia de sexos: los niños tienen algo que no tienen las niñas. No acierta a explicarse el porqué. Surgen las preguntas y la obligación de los padres es la de contestar con claridad y sencillez.

II.7.6. DESARROLLO ANORMAL: CARENCIAS Y DESVIACIONES.

Las carencias afectivas pueden provenir de cada uno de estos miembros por separado (madre, padre, hermanos y demás miembros del hogar) o de toda la estructura familiar.

En el papel de la madre, el amor maternal puede resultar insuficiente por muchas razones, una de las más comunes es la ausencia, que puede ser por motivos profesionales o a la ausencia total, en forma de muerte de la madre o separación indefinida. Las necesidades materiales o profesionales hacen un alejamiento del hogar perjudicial porque disminuye la ración afectiva que el niño tiene derecho a esperar de su madre. La ausencia total de la madre y su desaparición tienen consecuencias muy graves, tanto más cuanto más pequeño sea el niño.

Los trastornos que presentan estos niños de este tipo de instituciones (con madre ausente) son tanto físicos como psíquicos y varían según la edad y duración de la estancia en ellas.

Hay trastornos notables a partir del segundo año. Se pueden comprobar en el lenguaje, que se retarda, tanto en la expresión como en la comprensión. Es inferior también la sociabilidad: se apegan a cualquiera con facilidad, pero superficialmente.

Se presentan también síntomas y trastornos tardíos, que son, entre otros, profundos trastornos de la personalidad que acarrearán inaptitud para establecer relaciones sociales normales, tales como conducta agresiva, amoralidad, etc.

También existen madres indiferentes, esta indiferencia puede deberse a la hostilidad inconsciente hacia un hijo que no se desea; otras veces se trata de madres inmaduras, que no recibieron un poco de educación y que abandonan a sus hijos en manos de cualquiera porque son incapaces de interrumpir su vida cómoda anterior. Uno de los problemas más graves que sufre el niño, es cuando existe el maltrato, las consecuencias son muy fuertes, ya que consiste en la violencia física, y emocional, y por lo tanto, su actitud puede ser de humillación, teme relacionarse con personas que están a su alrededor, sufre de abandono, de autoestima personal, etc; en el aspecto escolar, es bajo o muy deficiente e incluso tiene gran deserción escolar; pero este punto se explica con detalle en el siguiente capítulo,⁶⁴ ya que intervienen muchos factores de los cuales se tienen que explicar cada uno de ellos.

También el padre puede ser causa de perturbación del desarrollo afectivo cuando no se presta a que el hijo se identifique con él, en definitiva cuando desconoce el padre su papel paternal y derrumba el esquema de las relaciones, tanto conyugales como paterno filiales.

Es muy importante el ambiente que existe dentro del hogar, ya que puede repercutir seriamente sobre el ajuste emocional. Un hogar disarmónico (escenas violentas) provoca falta de confianza y de seguridad, sentimiento de inferioridad.

Al igual que un hogar disociado (pérdida del equilibrio del hogar por falta de uno de los padres, juicios despectivos de uno para el otro, pérdida de autoridad y prestigio)

⁶⁴ vid infra., cap. IV

es causa de inseguridad, rencor, trastornos del comportamiento (robos, mentiras), sentimientos de inferioridad importantes, trastornos de la socialización.

Por el contrario, un hogar armónico, capaz de proporcionar seguridad, amor y un ambiente favorable, dota al niño de confianza, estabilidad, seguridad, alegría y socialización normal.⁶⁵

II.8 DESARROLLO SOCIAL.

En todas las edades, las personas se ven afectadas por la sociedad con la que se asocian constantemente y con la que desean identificarse; y se puede llamar desarrollo social a la adquisición de la capacidad para comportarse conformemente con las expectativas sociales.⁶⁶

Durante la infancia, la familia es el grupo más importante de socialización, en pocas palabras, el hogar es la "sede del aprendizaje" para las habilidades sociales y sólo cuando los niños tienen relaciones sociales satisfactorias con miembros de sus familias, pueden gozar plenamente las relaciones con personas del exterior, desarrollar actitudes sanas hacia la gente, aprender a funcionar con éxito en el grupo de los coetáneos; y todas estas primeras experiencias sociales determinan, en gran parte, el tipo de adultos en que se convertirán los niños; aquí se debe señalar que si pasa lo contrario, donde se presenta el exceso de experiencias infelices, el hombre tendrá la posibilidad de conducir actitudes poco adecuadas hacia las experiencias sociales y a la gente en general.

⁶⁵ cf., UNTURBE, J., op.cit., p. 84

⁶⁶ cf., HURLOCK, E., et. al., Desarrollo del niño., p. 242

Específicamente en el desarrollo social del niño de 3 a 6 años, los niños aprenden a realizar contactos sociales y a entenderse con las personas fuera del hogar. Aprenden a adaptarse a otros y a cooperar en las actividades de los juegos.

Una de las muchas ventajas de los jardines de niños es que proporcionan experiencias sociales bajo la dirección de maestros preparados que fomentan contactos agradables; pero a pesar de ello, a veces los niños aumentan ligeramente las reacciones negativas hacia los maestros conforme los pequeños se orientan y se interesan más por los compañeros de juego, y por el deseo creciente de ser independientes.

La conducta más común de los niños cuando comienzan a jugar juntos en grupos consiste en observarse los unos a otros, sostener conversaciones, hacer recomendaciones verbales; los niños a esta edad suelen volverse más egoístas y más cooperativos; pero por otra parte, los prejuicios y la discriminación aumentan a menudo y se ahonda la separación entre los sexos.

Por lo tanto, se señala que la cantidad de mejoramiento social que se puede producir, depender, primeramente de lo ansiosos que se sientan los niños respecto a verse aceptados socialmente, en segundo lugar, de su conocimiento de cómo mejorar su conducta y, en tercero, de su capacidad intelectual creciente, que les permite ver las relaciones entre su conducta y la aceptación social.⁶⁷

⁶⁷ cfr., HURLOCK, E., op.cit., p. 253

CAPITULO III:

EL NIÑO MALTRATADO

III.1. IMPORTANCIA DEL TEMA

El tema del maltrato al menor, en cualquiera de sus variedades, ha sido motivo de interés mundial en vista de su creciente importancia. tanto en países industrializados como en los que se encuentran en desarrollo.

Entender y aceptar que la atención integral del fenómeno de maltrato requiere un esfuerzo de la sociedad; es decir, todos los miembros que la conforman deben crear una conciencia y una cultura donde los niños merezcan ser respetados. Este es un reto que todos los adultos deben asumir con responsabilidad si se quiere que los niños respondan de igual manera cuando les toque representar el papel de adultos en la vida.⁵⁸

El maltrato al niño puede ser sexual, social, físico y psicológico; todos estos tipos de maltrato dejan daños graves en el niño y son objeto de investigaciones profundas..., en el caso de este estudio se conceptualizarán las dos primeras formas de maltrato y sólo se abocará al estudio del maltrato físico y psicológico.

III.1.1. ABUSO SEXUAL

En primer lugar, es necesario determinar claramente cuáles son las diferentes maneras de agresión sexual. Hoy en día se acepta que éstas pueden ser: a) violación; b) incesto; c) agresión indecente, y d) fomentar la prostitución.⁵⁹

⁵⁸ cfr., LOREDO, A., *Maltrato al menor*, p. 1

⁵⁹ LOREDO, AA., BARRAGAN, MM., *et al.*: Abuso sexual en la pediatría: consideraciones clínicas en siete casos. *Bol. Méd. Hosp. Infant. Méx.* 1988; 45: 175-182.

La definición que se establece el National Center for Child Abuse and Neglect en Estados Unidos señala el problema como: "...contactos e interacciones entre un niño y un adulto cuando se emplea al primero para la estimulación sexual del perpetrador o de otra persona."⁷⁰ Debe incluirse en la definición que el fenómeno ocurra entre individuos de distinta edad para satisfacción sexual de la persona mayor y también implica la existencia de un episodio traumático; sin embargo, existen casos y situaciones en que la violencia no ocurre y por el contrario hay manipulación gentil, besos o exhibicionismo por parte del agresor.⁷¹

III.1.2. AGRESION SOCIAL

Se sufren agresiones por pertenecer a un grupo étnico; por profesar un credo político o religioso; por pertenecer a una clase social o a un sexo; por ser viejo o por ser niño. Abundan en las ciudades, sobre todo en las grandes ciudades, menores trabajando sin contrato, en ocupaciones peligrosas y sin protección legal; tragafuegos, vendedores de chicles, etc; otros se han convertido en delincuentes para subsistir: vagos, rateros, traficantes de drogas.

Muchos niños carecen de hogar; y otros que a los 8 años son jefes de familia, puesto que son ellos quienes proveen para la manutención de sus hermanos menores y aun de sus padres. Las presiones que la familia y las instituciones sociales ejercen sobre los escolares para prepararlos a fin de que, ya mayores, asuman en forma eficiente estos roles, pueden ser tales que el menor abrumado, desalentado, deprimido, se sienta impotente para alcanzar las metas que se le imponen y opte como única salida, la autodestrucción.⁷²

⁷⁰ cfr., LOREDO, A., op.cit., p. 41

⁷¹ cfr: idem

⁷² cfr., PUENTE, R., et.al 1a. Conferencia Nacional de Salud, p. 41-47

III.1.3. ABUSO PSICOLOGICO

Resultarán emocionalmente afectados los menores testigos de riñas entre sus progenitores, descuido, abandono, rechazo, desamor, forma de expresión por parte de los padres hacia los hijos sin tener que agredirlos físicamente, etc. Todo esto ser un factor negativo en la formación educativa del niño, el dolor del niño va desde la angustia de tener que dividir su lealtad, hasta enfrentar la destrucción de su mundo cuando su hogar se deshace.⁷³

III.1.4. MALTRATO FISICO

Desde que se inició el estudio de pacientes en el Departamento de Medicina Interna del INP, el tratamiento se ha tomado como base que el Síndrome de Maltrato del menor es una manera extraña y extrema de lesiones no accidentales, y de privación emocional del menor, ya sea de forma aislada o en diversas combinaciones ocasionadas por los padres, parientes cercanos o adultos en estrecha relación con la familia, principalmente.⁷⁴

Una definición muy interesante del síndrome fue presentada por Eduardo Primero Rivas en el XXIII Congreso Nacional de Pediatría en México, D.F., en 1992. Se señala que el maltrato es:...una enfermedad social, intencional, presente en todos los sectores y clases sociales; producida por factores multicausales, interactuantes y de diversas intensidades y tiempos que afectan el desarrollo armónico, íntegro y adecuado de un menor, comprometiendo su educación y consecuentemente su desenvolvimiento escolar con disturbios que ponen en riesgo su socialización y, por lo tanto, su conformación personal y posteriormente social y

⁷³ ibidem, p. 58

⁷⁴ cf., LOREDO, A., op.cit., p. 9

profesional.⁷⁵ Para comprender todas las facetas que involucra el problema es necesario que se recuerden los siguientes aspectos:

- 1.- Aunque en la definición se establece que el fenómeno no es accidental, es necesario enfatizar la intencionalidad del mismo.
- 2.- Se debe aceptar que es un problema social y que por lo tanto comprende, además de los aspectos médicos y demográficos, los políticos de cada región del mundo.
- 3.- Es muy factible que el agresor sea un enfermo, y mientras no se demuestre lo contrario debe recibir la atención profesional que cualquier ser humano merece. De hecho, Kempe y Helfer han sugerido que alrededor del 10% de los padres maltratadores son psicóticos o tienen algún problema emocional mental.⁷⁶
- 4.- Para que ocurra el problema, se requiere de tres elementos fundamentales: un niño especial, un agresor y un motivo.
- 5.- La necesidad de evitar la disrupción del núcleo familiar debe ser un objetivo básico en la atención integral del niño maltratado. Esto solamente se logra si quienes trabajan en este problema están perfectamente conscientes de la complejidad de la situación.

Después de esta breve introducción, se debe continuar con la detección de rasgos de comportamiento del niño y del adulto para sospechar o diagnosticar que éste es víctima de maltrato:

ACTITUD DE LOS NIÑOS

- 1) Es pasivo y evita enfrentarse a los padres aún con la mirada.
- 2) Es muy irritable, agresivo e hiperactivo.

⁷⁵ *idem*

⁷⁶ *cf.*, CAFFEY, J., Multiples fractures on the long bones of infants suffering from chronic subdural hematoma. Am J. Roentgenol Radium Ther 1946; 56: 165-173.

3) Se esconden cuando el agresor se presenta ante ellos. Todo esto, es una ayuda para realizar el diagnóstico de sospecha, sin embargo, a veces no es suficiente, por lo tanto, la observación de la conducta o de alguna parte del cuerpo que se encuentre dañada permitir corroborar la sospecha.⁷⁷

ACTITUD DE LOS ADULTOS

El excesivo cuidado o la aparente sobreprotección de los padres hacia un niño que tiene estigmas de maltrato o que rara vez demuestran rechazo del menor delante del maestro o de la trabajadora social, debe ser considerado como una farsa; tardanza en horas o días para llevar al menor a su atención médica, lo cual se debe a que los padres tratan de ocultar su agresión pero la gravedad y persistencia de las lesiones los obligan a recurrir al hospital; momento en que el niño es llevado al hospital. Es muy común que las últimas horas de la noche o las primeras de la madrugada sean empleadas para asistir a un centro hospitalario.⁷⁸

III.2. BREVE HISTORIA DEL FENOMENO DEL MALTRATO

La historia del maltrato a menores ocurre desde que el ser humano aparece en la faz de la tierra, por lo tanto, no es una característica peculiar de la sociedad moderna. Para comprender todo esto, se presenta enseguida una breve semblanza de los hechos que fundamentan estas afirmaciones.

Aristóteles señalaba que "un niño o un esclavo son propiedad, y nada de lo que se hace con la propiedad es injusto". Lo habitual en la Grecia y Roma de aquel

⁷⁷ *cfr.*, LOREDO, A., *op.cit.*, p. 95

⁷⁸ *cfr.*, SMITH, S. HANSON, R: 134 battered children: a medical and psychological study. Br. Med. J. 1974; 3: 666-670.

tiempo, era que el padre tenía poder sobre la vida o la muerte de los hijos. También las ordenes dictadas por Herodes, constituyen un ejemplo del fenómeno que se analiza, ya que para evitar la pérdida de su reino, mandó matar a todos los recién nacidos de su época.

En la historia de las sociedades precolombinas, destacan los sacrificios de adolescentes y niños que llevaban a cabo los Aztecas para calmar a sus deidades y así recibir favores de los mismos; por ejemplo, la llegada de lluvias.

En algunas civilizaciones, el infanticidio era un medio para deshacerse de los niños con defectos físicos.

Martín Lutero, ordenó que los niños con retardo mental fuesen ahogados, esto por creer que eran instrumentos del diablo.

Más recientemente, Hitler, en su afán belicista, y de obtener una raza pura, realizó atrocidades como asesinar física y emocionalmente a millares de niños.

Con el transcurso del tiempo, se han comenzado a reconocer otras formas de maltrato infantil, y ello ha incrementado el espectro clínico del síndrome. Por ejemplo, el daño que se ocasiona a un ser humano que está en proceso de formación in utero.

Una manera particular de abuso que recientemente ha llamado la atención es aquella que el niño es sometido a un tipo de agresión física, psicológica o sexual por adultos que pertenecen a ciertas sectas sadicorreligiosas.⁷⁹

⁷⁹ *cf.* KELLEY S. J. Ritualistic abuse of children dynamics and Impact Cult studies, J. 1988; 5: 228-232

En los últimos años se ha insistido en el riesgo que corren los niños en sufrir el maltrato si se encuentran en guarderías infantiles, orfanatos y reclusorios para menores.⁸⁰

El análisis presentado, permite observar que este mal ha existido desde la aparición del ser humano.⁸¹

III.3. CARACTERISTICAS DEL AGRESOR

Las personas abusivas casi siempre fueron maltratados cuando fueron niños, se criaron sintiéndose no queridos, y por ello tuvieron que colocar sus necesidades en una situación subordinada a las necesidades de los padres; esta transmisión de comportamiento abusivo ocurre generación tras generación. Los agresores están convencidos de que el castigo sirve para corregir el mal comportamiento y que su aplicación es totalmente permisible desde temprana edad en la vida del niño.⁸² Tradicionalmente se ha creído que el maltrato de los niños es más frecuente entre la gente de escasos recursos; sin embargo, esto es un error, pues se da en todas las clases sociales. Lo que ocurre es que los agresores de las clases medias y altas cuentan con recursos médicos y culturales de los que no dispone la gente humilde.

Con lo descrito anteriormente, se ha comprobado que los agresores pertenecen a cualquier grupo geográfico, racial o económico.⁸³

⁸⁰ *cfr.*, MARCOVICH., *El maltrato de los hijos.*, p. 85-89

⁸¹ *cfr.*, LOREDO, A., *op.cit.*, p. 1-4

⁸² *cfr.*, MARCOVICH, J., *op.cit.*, p. 123

⁸³ *cfr.*, EL UNIVERSAL., *El síndrome de la infancia maltzada.*, p. 25-28

Es importante mencionar que el estímulo desencadenante del hecho de maltratar se identifica con algunas características particulares:

CAUSAS INDIVIDUALES

Generalmente estas personas tuvieron padres agresores, existencia de autoestima devaluada, aislamiento social, desconfianza, tensión constante y pérdida de la inhibición para manifestar su agresión. Así mismo cuando los niños no han sido deseados, cuando provienen de uniones extramaritales, cuando hay inestabilidad y desorganización hogareña, desavenencias conyugales, desempleo, farmacodependencia, alcoholismo. También debe considerarse que la probable falta de información y experiencias específicas sobre la crianza de los hijos, aunada a problemas económicos y de integración social, son los factores más importantes.

EDAD

Con respecto a la edad del agresor, ésta en apariencia, no constituye un factor de predicción en cuanto al comportamiento anormal. Cabe suponer que padres muy viejos o muy jóvenes son los que menos toleran a los hijos; pero este dato de referencia por sí solo no es suficiente para explicar el problema del maltrato.

SEXO

En la mayoría de los estudios en que se ha encontrado el maltrato físico, el agresor predominantemente es del sexo femenino y de éste, la madre constituye el principal agresor. Sin embargo, siempre es necesario considerar a otras personas como las temidas madrastras y, menos frecuentemente, otros familiares como abuelas,

tíos, etc. Para tratar de explicar el porqué la madre es la que con mayor frecuencia agrede al menor, se ha recurrido a la idea de que el problema se desencadena debido a que la madre pasa mucho más tiempo con el niño que otros adultos. Sin embargo, Fontana y Robinson sugieren que la madre no tiene suficiente capacidad para ver a su hijo como un ente separado, por lo que le resulta incapaz de aceptar la individualidad de éste.⁶⁴

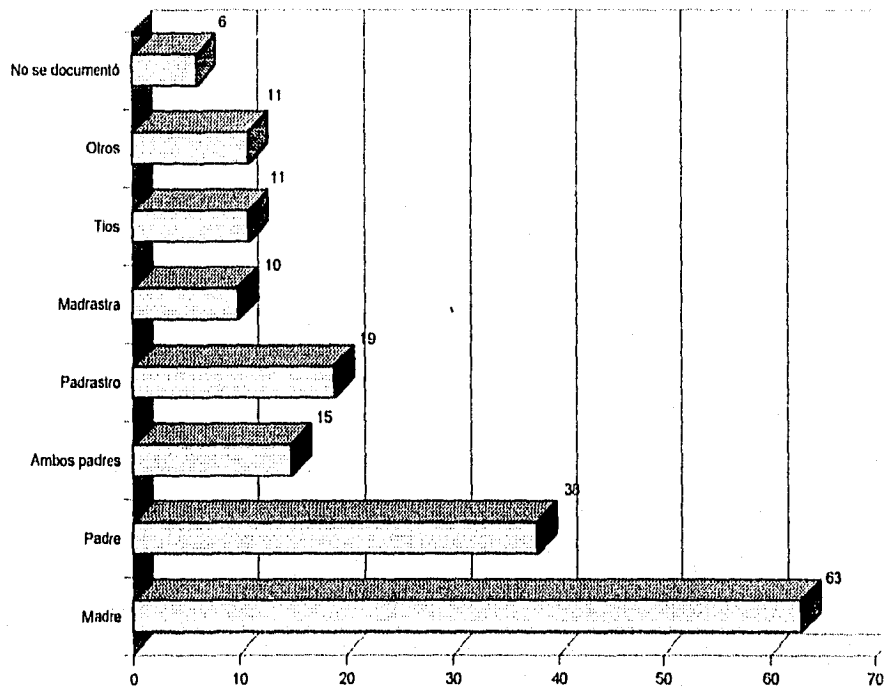

⁶⁴ cfr., FONTANA VJ Donovan D, Wong RJ: The maltreatment syndrome in children. N Engl J Med 1963;369:1389-11394

OCUPACION

Probablemente la inestabilidad ocupacional de los padres agresores constituya un factor muy importante en la génesis de la agresión al menor. La escasa remuneración del trabajo, el horario requerido, la aceptación de la actividad, etc., son algunos de los factores que producen inseguridad, la cual repercute en el comportamiento general del maltratador. La casuística de los autores muestra un espectro que incluye desde gente sin empleo hasta profesionistas. Sin embargo, destacan el subempleo (14.4 %) y la imposibilidad de precisar alguna ocupación (24.2 % de los casos). El que dos terceras partes de las personas tengan un ingreso económico eventual causa una enorme incertidumbre, la cual los lleva al maltrato en algunos casos.

En cuanto a la ocupación del agresor femenino, un número importante de mujeres (57.4 %), se dedica a las labores del hogar. Como ésta es una actividad que muchas mujeres consideran hoy en día enajenante y poco satisfactoria, es muy probable que produzca en ellas un cierto grado de frustración y la existencia de una dependencia económica.⁸⁵

⁸⁵ *cf.*, ABDALA, L., *op.cit.*, p. 14-16

NOTA: Las siguientes barras son de un estudio realizado en el INP.

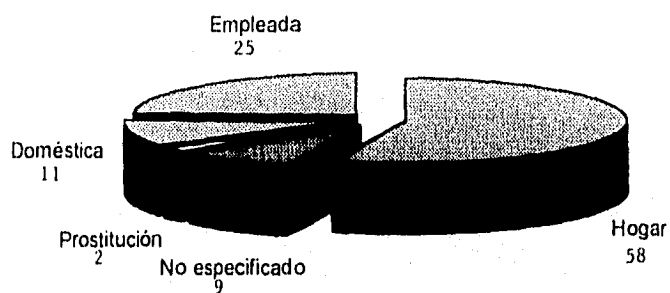

Ocupación del agresor femenino del niño maltratado en un estudio de casos realizado en el INP

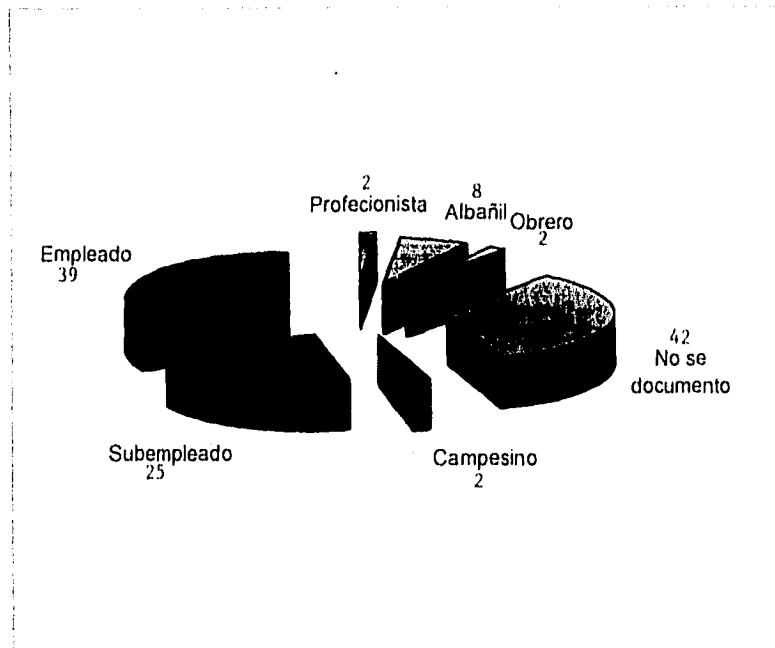

III.4. CARACTERÍSTICAS DEL NIÑO AGREDIDO

El niño maltratado posee algunos rasgos muy especiales que lo convierten para los padres en una persona que no llena todas las expectativas. Estas pueden ser el color de piel, la existencia de algún tipo de malformación,⁸⁶ daño neurológico de gravedad variable o trastorno orgánico que requiera de atención médica repetida,⁸⁷ no corresponder al sexo esperado, ser demasiado irritable, desobediente, etc., por

⁸⁶ BIRREL RG, BIRREL JHW: The maltreatment syndrome in children: a hospital survey. Med J Aust 1968;2:1023-1029.

⁸⁷ STEINHAUSEN HC, Schindler HP et.al: Correlates of psychopathology in sick children: an empirical model. J. Am Acad Child Psychiatry 1983;22:59-564.

sólo mencionar algunas de dichas expectativas. Cada una de ellas deben analizarse y correlacionarse para establecer límites de riesgo, que en un momento dado constituyan un auxiliar en la prevención del maltrato.

EDAD

Niños de todas las edades pueden sufrir agresión de ese tipo. Sin embargo, aquellos que requieren de mayor cuidado y protección por parte del adulto son los que sufren esa forma de maltrato, es decir, recién nacidos, lactantes menores y preescolares que tienden a ser las víctimas más frecuentes.

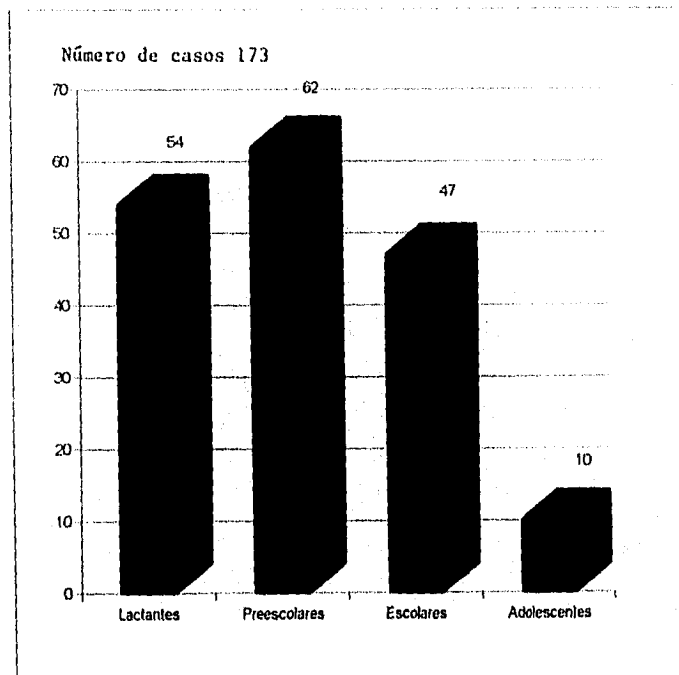

SEXO

No se ha encontrado que exista predominio marcado por uno u otro sexo si se analiza de manera aislada, pero, los datos obtenidos de un estudio de 173 niños realizados en el IPN, se observó que el maltrato probablemente es más frecuente en varones si son hijos únicos, o en mujeres si son el tercer o cuarto hijo. Con seguridad, el arribo de aquellos niños al mundo no han sido deseados y ello condiciona alteraciones en un equilibrio familiar muy precario.

ENFERMEDADES AGREGADAS

Independientemente de que sufren del maltrato, también presentan la posibilidad de cursar con otros padecimientos, éstos se pueden clasificar para fines didácticos en enfermedades infecciosas y no infecciosas; y se señalan padecimientos no infecciosos en la existencia de malformaciones congénitas, es factible suponer que quizás aquellas constituyan la consecuencia de algún tipo de agresión sufrida por el producto cuando se encontraba in utero. También la presencia de enfermedades metabólicas (deficiencia para procesar alimentos), sistémicas (deficiencia en los sistemas orgánicos), etc., en niños maltratados, y por lo cual necesitan asistencia médica constante, puede ser el detonador para que se establezca la agresión.

El otro conjunto de enfermedades que pueden sufrir este tipo de niños está constituido por problemas infectocontagiosos y parasitarios por un lado, y los estados carenciales de grado variable por el otro. Como los fenómenos infecciosos de vías urinarias causan periodos de fiebre prolongada,⁸⁸ aquéllos constituyen un motivo de atención médica constante, asistencia al hospital o al médico.

⁸⁸ DEFRANCIS V: Protecting the child victim of sex crimes committed by adults. Denver: American Humane Association, Childrens Division, 1969.

Por otro lado, el déficit en grado variable del estado nutricional fue un fenómeno observado en 54 de 173 pacientes (31.2%); esa condición de los niños es un verdadero reto para el médico tratante, quien tiene que resolver si ese problema es consecuencia de maltrato por privación o resultado de un trastorno orgánico de los ya señalados cuyo tratamiento fue deficiente, o bien una combinación de ambos. Lo mismo ocurre con la presencia de anemia que puede ser explicada por una parasitosis, o bien ser la manifestación de una inadecuada alimentación por la existencia de privación.

III.5. TIPOS DE MALTRATO

Es necesario insistir que la variedad de manifestaciones clínicas del niño maltratado es muy amplia. Enseguida se señalarán las alteraciones que ocurren en los niños como consecuencia de agresión física.

Por lo regular, el tipo de agresión ocurre mediante golpes o quemaduras; los golpes son aplicados con cualquier objeto, de tal suerte que el agresor utiliza lo que tiene a la mano, incluso la mano misma; también proporciona puntapiés, o bien azota al menor contra las paredes o el suelo.⁸⁹

Los tipos de lesiones que suelen presentar estos niños son muy variados y comprenden desde contusiones en cara o en diversas partes del cuerpo, hasta fracturas de grado, intensidad y localización diversas.

Las regiones del cuerpo más dañadas son cráneo y extremidades superiores e inferiores; con menos frecuencia las lesiones se localizan en tórax, abdomen o ambos.

⁸⁹ *cf.*, ABDALA, L., *op.cit.*, p. 25

La presencia de alguna manifestación neurológica puede ser la secuela de un daño en el sistema nervioso central. Un ejemplo de esta situación puede ser la hemiplejía (parálisis total de la mitad derecha o izquierda del cuerpo).⁹⁰ La presencia de fracturas en otras partes del cuerpo es una situación muy habitual en estos sujetos y lo ordinario es que éstas se localicen en zonas poco comunes como vértebras lumbares, costillas, pelvis, etc. En muchos casos esas fracturas se originan a consecuencia de puntapiés propinados durante la crisis de ira del agresor.

Otro tipo de lesiones que deben buscarse son las torácicas, abdominales o ambas, ya que constituyen la segunda causa de muerte. Las lesiones más comunes suelen ser consecuencia de una patada y entre ellas destaca el estallamiento de una víscera abdominal (p. ej., perforación del estómago, rotura de bazo, etc.).

Otra forma de lesionar al menor es propinando latigazos que ocasionan diversas lesiones en la piel, que pueden ser muy características y que fácilmente es posible que se infecten. Las quemaduras de localización y extensión variables constituyen el segundo tipo de lesión en estos niños, y son ocasionadas por muy diversos mecanismos; las quemaduras por cigarrillos tienden a ser las más comunes.

Guyer y colaboradores señalan que por un niño que fallece, hay 45 casos que ameritan hospitalización y 1300 requieren vigilancia ambulatoria en un servicio de urgencias.⁹¹

⁹⁰ BARNAT, J., *Enciclopedia Médica Familiar*, p. 166

⁹¹ GUYER, B., Gallanger SS: *An approach to the epidemiology of childhood injuries*. Clin Pediatr North Am 1985;32:5-15

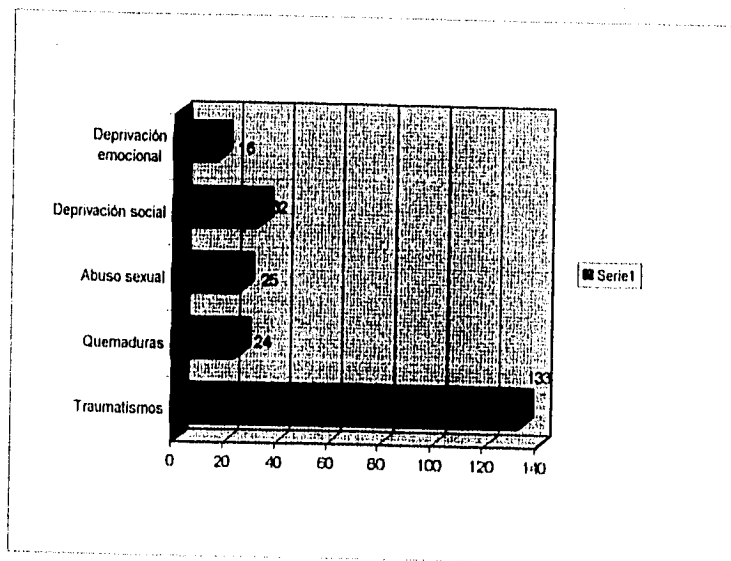

III. 6. ASPECTOS PSICOLOGICOS DEL NIÑO MALTRATADO

Cada menor expuesto a situaciones de maltrato posee características individuales, pero a pesar de esa gama de variantes es posible tener algunos factores comunes en relación con el efecto que deja el maltrato en las áreas psíquicas.⁹² Dentro de las manifestaciones que se observan como consecuencia del maltrato físico se encuentra en primer lugar una pobre autoestima, ya que son niños que han vivido con la constante experiencia de que sus sentimientos y deseos internos no tienen

⁹² cfr., LOREDO, A., *op.cit.*, p. 107

importancia; por ejemplo, ellos crecieron sabiendo que su madre no le importaba si él tenía sueño o tristeza y de igual manera vivió el trato poco respetuoso que le daban a su cuerpo, con la impresión de que él era niño malo.

Aunado a esa pobre autoestima, se encuentra un escaso sentido de identidad. Se percibe inadecuado en su cuerpo y en su inteligencia, torpe en sus sentimientos e inseguro de quién es y qué clase de persona es; a esto se agrega, cierta incapacidad para enfrentarse y dominar las situaciones críticas que se le presentan; en lo cotidiano se siente desorganizado.

La inconstancia en la interacción madre-hijo proporciona al niño un sentido de realidad poco confiable; él no puede utilizar sus recuerdos con claridad para prever qué consecuencias tendrá determinado acontecimiento, y esto contribuye a la desconfianza.⁹³

Esa dificultad para coordinar su mundo interno de manera concordante a su realidad externa influye en el proceso simbólico, (formas arbitrarias de representar sucesos concretos, características o cualidades de objetos y acciones, por ejemplo: el niño sabe que un "cráneo con dos líneas cruzadas" simboliza peligro)⁹⁴ determinando en ocasiones problemas en el aprendizaje y en el desarrollo del lenguaje.⁹⁵ ⁹⁶ El aislamiento y la soledad son características frecuentes en esos sujetos, así como las conductas de agresividad. Aun esos niños crecen con esa constante necesidad de ser queridos, de sentirse parte de un ambiente, de ser aceptados por un grupo y de poder

⁹³ idem

⁹⁴ cf., MUSSEN, P., p- 165

⁹⁵ STEELE BF: El maltrato de bebés y niños pequeños por sus padres. En: Anthony EJ, Benedek T, eds. Parentalidad. Buenos Aires: De. Amorrortu, 1970

⁹⁶ STEELE BF: Notes on the lasting effects of early child abuse throughout the life cycle. Child Abuse Negl 1983; 10:283-291.

importancia; por ejemplo, ellos crecieron sabiendo que su madre no le importaba si él tenía sueño o tristeza y de igual manera vivió el trato poco respetuoso que le daban a su cuerpo, con la impresión de que él era niño malo.

Aunado a esa pobre autoestima, se encuentra un escaso sentido de identidad. Se percibe inadecuado en su cuerpo y en su inteligencia, torpe en sus sentimientos e inseguro de quién es y qué clase de persona es; a esto se agrega, cierta incapacidad para enfrentarse y dominar las situaciones críticas que se le presentan; en lo cotidiano se siente desorganizado.

La inconstancia en la interacción madre-hijo proporciona al niño un sentido de realidad poco confiable; él no puede utilizar sus recuerdos con claridad para prever qué consecuencias tendrá determinado acontecimiento, y esto contribuye a la desconfianza.⁹³

Esa dificultad para coordinar su mundo interno de manera concordante a su realidad externa influye en el proceso simbólico, (formas arbitrarias de representar sucesos concretos, características o cualidades de objetos y acciones, por ejemplo: el niño sabe que un "cráneo con dos líneas cruzadas" simboliza peligro)⁹⁴ determinando en ocasiones problemas en el aprendizaje y en el desarrollo del lenguaje.⁹⁵ ⁹⁶ El aislamiento y la soledad son características frecuentes en esos sujetos, así como las conductas de agresividad. Aun esos niños crecen con esa constante necesidad de ser queridos, de sentirse parte de un ambiente, de ser aceptados por un grupo y de poder

⁹³ idem

⁹⁴ cf., MUSSEN, P., p- 165

⁹⁵ STEELE BF: El maltrato de bebés y niños pequeños por sus padres. En: Anthony EJ, Benedek T, eds. Parentalidad. Buenos Aires: De. Amorrotu, 1970

⁹⁶ STEELE BF: Notes on the lasting effects of early child abuse throughout the life cycle. Child Abuse Negl 1986; 10:283-291.

expresar sentimientos de enojo y agresión; esos niños no encuentran la manera fácil de hacerlo, terminando en el refugio de la soledad.

Desde pequeños viven con el agobio de sentirse desaprobados y esto lo arrastran a la edad adulta, buscan cualquier aprobación de las personas que los rodean. Con esos comportamientos, los niños escolares se hallan temerosos y en alerta para encontrar la aceptación de los maestros y de los demás compañeros pero también para detectar cualquier mínimo signo de desaprobación y de crítica. Existe una hipersensibilidad en cuanto a la identificación de cualquiera manifestación de desaprobación. La respuesta a esos sentimientos es de depresión, enojo y desesperanza.

Intentando resumir en relación a las características se señalaría que se ven enojados, quejumbrosos, parecen aislados, presentan conductas destructivas y de abuso sobre otros niños, muestran excesiva o nula ansiedad ante los padres que se separan de ellos; constantemente están llamando la atención; quizás existan problemas de aprendizaje y de rendimiento académico; son apáticos y con tendencia a sufrir accidentes o estar inmersos a situaciones peligrosas.

III.7. SITUACION JURIDICA DE LOS NIÑOS MALTRATADOS.

Se tiene plena conciencia de que los niños deben recibir el beneficio de los derechos universales del ser humano. Desde ningún punto de vista, puede ni debe existir forma alguna de discriminación o desigualdad que los condene a padecer por su origen y condición social, política y cultural, ni mucho menos a causa de quienes ejercen la patria potestad.

Con respecto al problema de maltrato al menor, se ha definido a los niños maltratados como los menores de edad que enfrentan y sufren ocasional o habitualmente actos de violencia física, sexual o emocional, pudiéndose presentar la combinación de éstas, ejecutados por conductas de acción u omisión pero siempre causados en forma intencional, no accidental, por padres, tutores o personas responsables de los menores.

La habitualidad se manifiesta en el abuso frecuente, constante y repetido. La violencia se entiende como la agresión física, emocional o ambas que bajo el impulso inmoderado lesiona la integridad corporal y las funciones intelectuales y afectivas del menor. La intencionalidad se refiere a la conducta con dolo que incluye acción u omisión, y se requiere señalar ésta como resultado de un acto voluntario no accidental.

En cuanto a la relación de parentesco, la ley no reconoce más que tres tipos: Consanguinidad, afinidad y parentesco civil. El parentesco consanguíneo es el existente entre personas que descienden de un mismo progenitor; el de afinidad lo contraen el varón y los parientes de su esposa, y viceversa, debido al matrimonio, y el parentesco civil nace de la adopción y sólo existe entre adoptante y adoptado. Lógicamente esto encierra la temática sustancial de la violencia sobre la niñez dentro del ámbito familiar; se considera que es este el núcleo el que requiere principal atención, en virtud de que en la familia debe encontrarse el elemento básico para el desarrollo integral del menor. La familia es la célula básica de la sociedad que en sí genera la existencia del ser humano, y fomenta su formación comunitaria, el amor a sus semejantes y su preparación para vivir dentro del conglomerado social.⁹⁷ La familia juega un papel muy importante en el desarrollo y la formación de la personalidad del niño. Como órgano social, la familia refleja las transformaciones comunes, culturales y

⁹⁷ cfr., ABDALA, L., op.cit., p. 120

científicas del mundo moderno; además, debe clasificarse no sólo las necesidades materiales y físicas del niño, sino también las emotivas, de amor y afecto.

III.7.1. MARCO JURIDICO

Es posible decir que en México se han estudiado las tesis de los más connotados especialistas sobre este tema en particular. Dicho esfuerzo se ha concentrado en un apoyo real de los menores a través de la reforma en adición al Artículo Cuarto Constitucional, Ley Suprema del país, donde se consagra en forma textual el deber de los padres de preservar el derecho de los menores a la satisfacción de sus necesidades y a la salud física y mental, facultando a las leyes secundarias la determinación de los apoyos para su protección a cargo de las instituciones públicas.

El artículo se publicó en el Diario Oficial de la Federación el 13 de enero de 1984. Quedó redactado de la siguiente manera: "al que ejerciendo la patria potestad o la tutela infiera lesiones a los menores o pupilos bajo su guarda, el juez podrá imponerle, además de la pena correspondiente a las lesiones, suspensión o privación en el ejercicio de aquellos derechos".⁹⁸

Con las reformas señaladas, el autor piensa que se ha evitado en una medida importante la agresión de que son sujetos los menores por padres deshumanizados y sin escrúpulos.

Con fecha 27 de enero de 1992 se expidió el decreto por el que se reformó el Artículo 102 de la Constitución Política de los Estados Unidos Mexicanos, estableciéndose en su apartado "B" que "El Congreso de la Unión y los legislativos de

⁹⁸ ibidem., p. 124

los estados en el ámbito de sus respectivas competencias, establecerán organismos de protección a los derechos humanos que otorga el orden jurídico mexicano.

Al encontrar en la Comisión Nacional de Derechos Humanos la institución a la que se ha dotado de facultades y atribuciones para la defensa de las garantías individuales, el autor está seguro de que dicha institución se halla en posibilidad de:

- a. Proponer la política nacional en materia de respeto y defensa de los derechos del menor.
- b. Proponer las reformas, adiciones o nuevos instrumentos jurídicos que se juzgan indispensables en materia de protección y defensa de los derechos humanos del menor ante las instancias competentes.
- c. Formular programas y proponer acciones que impulsen el cumplimiento dentro del territorio nacional de los tratados, convenios y acuerdos internacionales signados por México.⁹⁹

Puede concluirse que la legislación mexicana cuenta con la estructura jurídica necesaria para seguir avanzando hacia los estadios más idóneos en materia de protección de menores y hacer con ello vigente la Declaración Universal de los Derechos Humanos.

"Una niñez sana, es garantía de una nación fuerte".¹⁰⁰

⁹⁹ *idem*
¹⁰⁰ *ibidem*, p. 125

CAPITULO IV:

**PROPUESTA DE UN MANUAL A LOS PROFESORES DE PREESCOLAR
PARA SABER ENCAUSAR LA SITUACION ESCOLAR
DEL NIÑO MALTRATADO.**

IV. PROPUESTA DE UN MANUAL A LOS PROFESORES DE PREESCOLAR PARA SABER ENCAUZAR LA SITUACION ESCOLAR DEL NIÑO MALTRATADO.

El objetivo principal de este capítulo, consiste en presentar una alternativa educativa a los profesores que de respuesta a las múltiples necesidades de educación con respecto al maltrato existente entre padres de familia con hijos que cursan el preescolar.

Como el tema central que se desea transmitir son las consecuencia del maltrato en relación con la adaptación escolar, se pensó como alternativa un manual para profesores, con la finalidad de saber encauzar la solución a este tipo de problemas.

El manual fue elaborado para proporcionar mediante un lenguaje sencillo y adecuado a los maestros, la información básica acerca de cómo detectar un niño maltratado dentro de sus clases, y cómo dichos problemas deberían ser abordados.

Se espera que el desarrollo del contenido, que se hace a lo largo del manual cumpla con la finalidad de servicio y de orientación para que los maestros tengan una perspectiva más sobre cómo poder ayudar a sus alumnos una vez que ellos estén incluidos en el cuadro del síndrome del maltrato.

Para ello fue necesario realizar un diagnóstico de necesidades que permitiera recopilar información directamente de situaciones y bajo la preocupación por saber cómo se puede ayudar a los niños que sufren del maltrato.

A continuación, se presenta paso por paso la metodología utilizada para ello.

IV.1. PLANTEAMIENTO DEL PROBLEMA.

Indudablemente el maltrato infantil está presente en todas las sociedades, tanto en los países industrializados como en aquellos en desarrollo, Están presentes entre familias acomodadas y las familias pobres; y se llega a la afirmación de que estas manifestaciones por parte del maltratador, no son enfermedades de la pobreza sino de la humanidad.

Los niños son totalmente sensibles al trato que reciben, y esta calidad del trato influye significativamente en la calidad de su aprendizaje.

Es por eso que la educación tiene un papel de gran importancia tanto en los adultos como en los niños, y dicha educación puede ser correctiva cuando capacita a los adultos para que puedan relacionarse con ellos, orientarlos para darles el mejor trato a estos niños, y preventiva si a quienes se enseña es a los niños que tienen derecho a vivir y a recibir la protección y el cuidado necesarios para su bienestar y su desarrollo pleno y armonioso.

IV.2. DEFINICION DE OBJETIVOS:

La finalidad de este diagnóstico estuvo encaminada a:

a) Detectar en los maestros conocimientos referentes a :
niños maltratados.

b) Descubrir el tipo de orientaciones y habilidades utilizadas
para:

Ayudar al niño maltratado con base en cuidados necesarios para
su bienestar y su desarrollo pleno en el ámbito escolar.

c) Analizar el tipo de actitudes adoptadas ante:

La adquisición de ayuda por parte de los maestros.

ESTA TESIS NO DEBE
SALIR DE LA BIBLIOTECA

IV.3. DETERMINACION DEL UNIVERSO Y LA MUESTRA.

A) EL UNIVERSO

El diagnóstico de necesidades tuvo lugar en diferentes instituciones (oficiales y particulares), a nivel preescolar con población estudiantil mixta.

Las instituciones que cubren dicho perfil son 5, y todas ellas suman en promedio un total de 45 profesores que dan clases en preescolar.

Para fines de la investigación se escogieron 5 instituciones de distinto nivel por las siguientes razones.

- . Porque el maltrato al niño se da en cualquier nivel socio-económico
- . Porque la presentación del informe con propuesta está dirigido a todos los maestros sin tomar en cuenta en nivel socio-económico de los niños.

B) LA MUESTRA

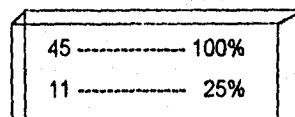

El tipo de muestra que se utilizó fue: "Muestreo por cuota".

El "muestreo por cuota" es una modalidad estratificado en el que los elementos de la muestra son obtenidos de modo aleatorio, ya que para su extracción se establece previamente una dimensión a partir del cual podrá ser

incluido en ella.⁹⁶ Por lo tanto quedó constituida por un total de 11 maestros, mismos que representan aproximadamente el 25% de la población.

INTEGRACION DE LA MUESTRA

	Fase Piloto	Fase de la investigación	Total
Muestra teórica	11	45	56
Muestra real	11	40	51

IV.4. DETERMINACION DE VARIABLES

Las variables establecidas fueron extraídas directamente de los objetivos que se persiguen en este trabajo, y equivalen a todos aquellos aspectos que en concreto desean ser investigados.

- Conocimientos en maestros de preescolar con respecto al niño maltratado.
- Conocimientos en maestros de preescolar con respecto a la identificación el niño maltratado.
- Conocimiento en maestros acerca del problema de adaptación en los niños por maltrato.
- Habilidades que los maestros puedan utilizar en niños maltratados para contribuir al mejor desempeño en el ámbito escolar.
- Actitudes que los niños adoptan ante la adquisición de apoyo por parte de los maestros.

⁹⁶ cfr., SANTILLANA, Diccionario de las ciencias de la educación, p. 1002

IV.5. DISEÑO DEL INSTRUMENTO:

El tipo de instrumento fue el **CUESTIONARIO**.

El cuestionario es un test que consiste en presentar al sujeto, una lista de preguntas que generalmente se responden por escrito, y que se refieren a: datos personales, opiniones, gustos, intereses, comportamientos, etc.,¹⁰² y que ha sido elegido por las siguientes razones:

- Proporciona datos específicos, lo cual da más objetividad a la investigación.
- Se interpreta con facilidad.
- Proporciona gran cantidad de información en un tiempo relativamente corto.

El tipo de preguntas que se integran son las siguientes :

- Abiertas.- Permiten que el sujeto construya libremente su respuesta.
- Cerradas.- El sujeto elige una respuesta entre varias alternativas.
- Mixtas.- Es la combinación de las dos anteriores.

¹⁰² cfr. ibidem., p. 340

VARIABLE	DISEÑO DEL CUESTIONARIO		PREGUNTA	
	- INDICADOR			
83 1.- Conocimiento en: Niños maltratados. Maltratadores Instituciones	Concepto del niño maltratado	1		
	Modo de identificación	2		
	Consecuencias en el rendimiento escolar		4	
	Crisis que presenta		5	
	Tipos de problemas que presenta		6	
	Características Generales		10	
	Identificación del maltratador		3	
	Orientación a padres		11	
	2.- Habilidad para: Expresar la ayuda	Concepto general de reflexión		7
		Tipos de ayuda al niño		9
3.- Actitud ante: Desarrollo de habilidades	Disposición para comunicarse con su medio.		8	
	Disposición para afrontar problema de este tipo.		9,13	
	Disposición ante el progreso familiar		12	

IV.6. PILOTAJE

Con la finalidad de verificar la validez y confiabilidad de los instrumentos, se escogieron a 11 maestras que cuentan con las mismas características de la muestra definida, y por lo tanto formaron parte de la misma.

Se realizaron algunas modificaciones encaminadas a:

- * Clarificar introducción
- * Clarificar instrucciones.
- * Clarificar redacción de las preguntas 2,3 y 13.
- * Clarificar las diferentes alternativas de las preguntas 2 y 3.
- * Cambio de lugar de la pregunta 10.
- * Clarificar numeración.

IV.7. APLICACION DE LOS INSTRUMENTOS

El cuestionario se aplicó directamente en 5 instituciones: 2 particulares y 3 oficiales, con el fin de conocer las diferentes opiniones y conocimientos de los profesores, estando en diferentes situaciones.

IV.8. OBTENCION DE LA INFORMACION

A partir de la muestra definida, se utilizó el método Muestreo por cuota o accidental.¹⁰³

¹⁰³ vid supra, p. 85

IV.9. ANALISIS CUANTITATIVO Y CUALITATIVO DE LA INFORMACION

El objetivo principal de este análisis consiste en descubrir que tipo de **CONOCIMIENTOS, HABILIDADES Y ACTITUDES** presenta la población estudiada, para que con base en ello se fundamente la necesidad de un "MANUAL" dirigido a profesores de preescolar.

A continuación se muestran los pasos que se utilizaron para el análisis de cada pregunta del cuestionario.

1) Presentación de la pregunta.

En este primer paso se cita la pregunta o aspecto concreto a investigar, junto con el objetivo que persigue. El objetivo se extrae directamente de los indicadores del diseño del cuestionario.

2) Tabla de Resultados.

Esta tabla incluye dos aspectos:

- * **LA FRECUENCIA:** Que equivale al total de veces que fue elegida cada alternativa de la pregunta.
- * **EL PORCENTAJE:** Que equivale el peso que obtuvo cada alternativa con respecto al 100% considerado.

3) Graficación.

En este paso se presentan ya sean los porcentajes o la frecuencia, de modo ilustrativo, con la finalidad de mostrar los datos clara y comprensiva. Las

gráficas pueden ser en forma circular, de barras, etc., y se utilizan dependiendo el caso.

4) Interpretación.

Se refiere a un pequeño análisis cualitativo.

Al finalizar el análisis de cada pregunta, se hará una conclusión global. Esta conclusión pretende hacer una síntesis de los resultados obtenidos y de las observaciones realizadas.

IV.9.1. ANALISIS CUALITATIVO Y CUANTITATIVO DEL CUESTIONARIO

Antes de comenzar es importante mencionar que:

El 100% de la muestra quedó representada por un total de

36 profesores de nivel preescolar.

Pregunta 1

¿Qué entiendes por "maltrato al niño"?

Objetivo: Analizar el tipo de concepto que las profesoras tienen sobre el niño maltratado.

Resultados	Frecuencia	Porcentaje
1. Minusvalorarlo en todos los sentidos	1	3%
2. Agreder a un niño con ventaja injustificada	5	14%
3. Daño físico y psicológico que afecta su integridad	16	44%
4. Descuido, abandono, golpes, angustias	1	3%
5. Hecho de no respetar las garantías individuales del niño	2	5%
6. Agredir verbal o físicamente sin razón	2	6%
7. Falta de conciencia en los padres e información de los derechos del niño	3	8%
8. Niño que no sabe defenderse del adulto	1	3%

9. No contestaron

5

14%

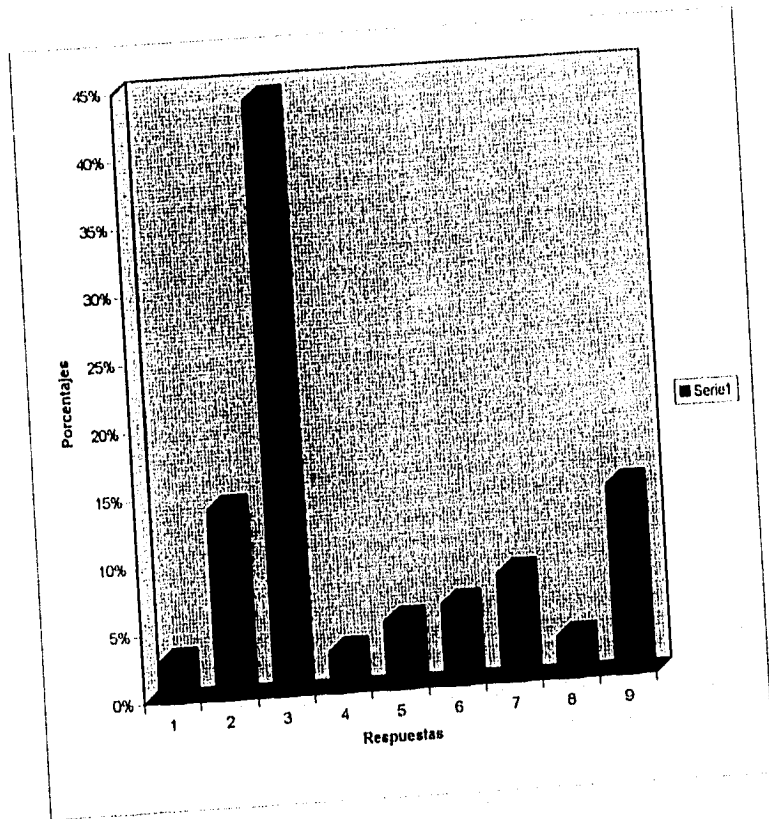

A partir de los resultados obtenidos, puede observarse que las maestras tienen una ligera idea de lo que es el "maltrato", esto se deduce, porque sólo hubo consistencia de puntuaciones a 4 aspectos, mientras que el resto muestra puntuaciones en forma aislada, y hubo respuestas que les faltó detalles esenciales, como por ejemplo: el maltrato no es accidental, que afecta al desarrollo íntegro y adecuado de un menor, que se presenta en todos los sectores y clases sociales, etc.

El desconocimiento de los profesores frente a este suceso, repercute desfavorablemente, no sólo en los niños maltratados, sino a toda una sociedad. Y si los profesores no saben características esenciales acerca del maltrato, menos disposición tendrán para poder ayudar a los niños que lo necesiten.

Por último, es importante observar, que el 14% de la población se abstuvo de contestar, lo que indica que carecen de dichos conocimientos o no los tienen nada claro.

Pregunta 2

¿Cómo crees que puedas detectar al niño maltratado?

Objetivo: Determinar que clase de características conoce la profesora con respecto al niño maltratado.

Resultados	Frecuencia	Porcentaje
1. Por su comportamiento	23	64%
2. Por sus manifestaciones físicas	10	28%
3. Porque él mismo te lo cuenta	3	8%

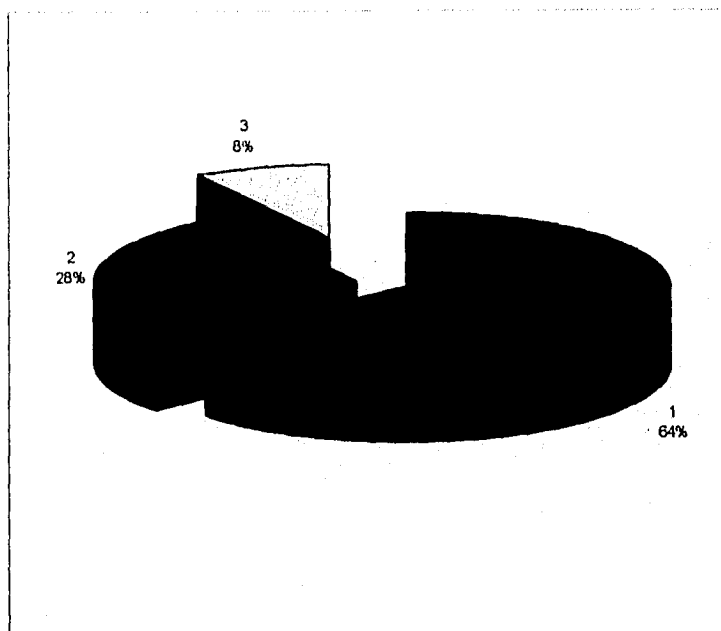

La mayoría de las maestras poseen un buen conocimiento de cómo detectar al niño maltratado, ya que la mayoría contestó que se podría detectar al niño por medio de su comportamiento, y esto es cierto, porque el niño en general tiene varios cambios de conducta, a veces puede ser agresivo, a veces inseguro, a veces angustiado, o puede tener problemas de sensibilización, etc.

Es importante mencionar que las otras respuestas son menos factible que se presenten, es decir, es difícil detectar al niño por sus manifestaciones físicas, ya que muchas veces los papas o la gente que los maltrata, agreden al niño físicamente en zonas donde no se puede ver.

Por último, se tiene que decir, que las maestras de colegios particulares son las menos informadas del tema, y esto es muy malo, porque cuando se les llega a presentar el caso, ya sea directamente con sus alumnos o con los alumnos de otra compañera de trabajo, generalmente no saben que es lo más conveniente por hacer.

Pregunta 3

¿Quién crees que lo maltrata?

Objetivo: Identificar quién es la persona que puede maltratar a los niños con mayor frecuencia.

Resultados	Frecuencia	Porcentaje
1. Los padres	25	69%
2. Otros	10	28%
3. No contestaron	1	3%

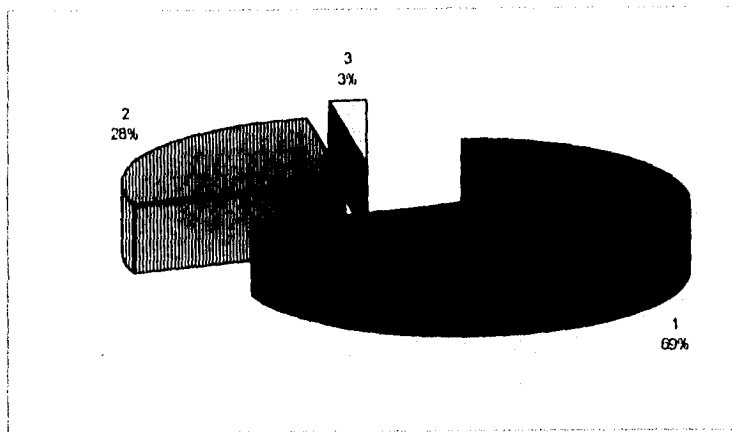

Puede observarse que la mayoría de los resultados de esta pregunta son ciertos, lo que implica que tienen un buen conocimiento de quién es el que generalmente maltrata al niño. Esto se puede demostrar porque en la mayoría de los estudios en que se ha encontrado el maltrato físico, el agresor predominante son los padres, y en específico, la madre, lo cual no quiere decir que son los únicos, sino que depende muchas veces de quien lo cuida, quien está más tiempo con él, etc.

Pregunta 4

¿Sabes cuáles son las consecuencias en el rendimiento escolar del niño ocasionadas por el maltrato?

Objetivo: Identificar si las profesoras conocen o no las consecuencias que tienen los niños en la escuela ocasionadas por el maltrato.

Resultados	Frecuencia	Porcentaje
1. Si	29	81%
2. No	7	11%
3. No contestaron	3	8%

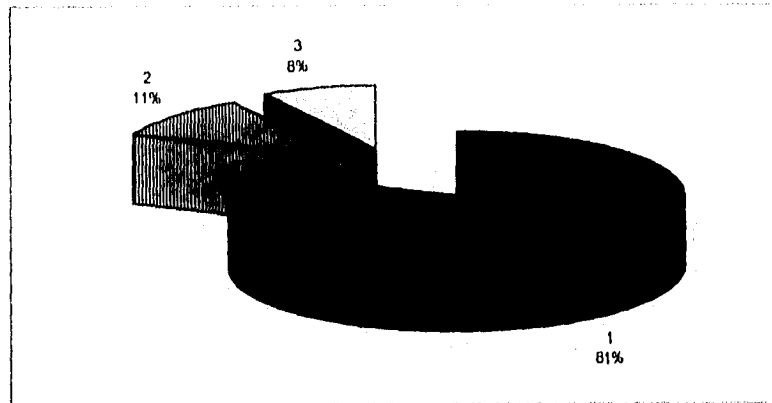

A partir de los resultados obtenidos, puede inferirse que la mayoría de las maestras si conocen algunas de las consecuencias en el rendimiento escolar ocasionadas por el maltrato. Esto repercute favorablemente en la disposición que experimentan frente a ella.

¿Cuáles?

Objetivo: Analizar las consecuencias que en concreto conocen las maestras ocasionadas por el maltrato.

Resultados	Frecuencia	Porcentaje
1. Rendimiento general es bajo, y existen cambios de conducta por su poca autoestima.	10	34.4%
2. Actitud insegura, temerosa o agresiva, en lo que hace.	5	17.2%
3. Relaciones con compañeros deficientes al igual que su comportamiento.	1	3%
4. Falta de atención y dificultad para adaptarse al grupo.	4	14%
5. Apatía, desinterés por el trabajo y agresividad.	5	17%
6. Depende de cada uno.	2	7%
7. Poco participativo y retraído.	2	7%

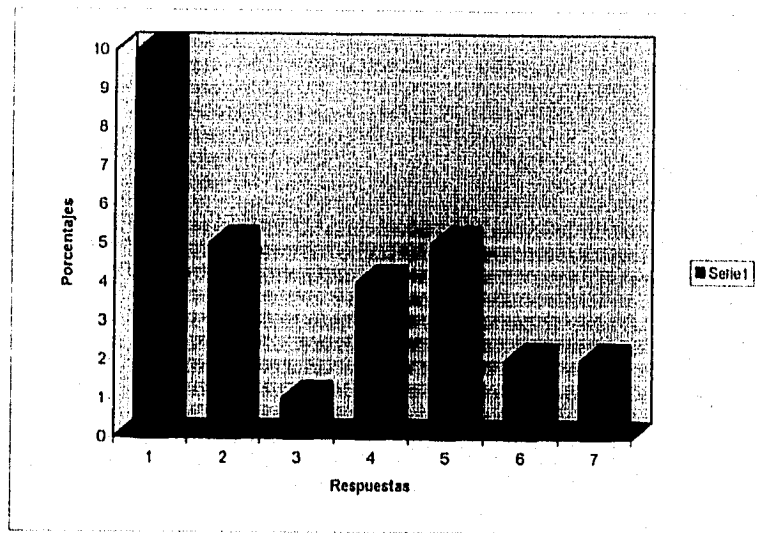

Puede inferirse que los conocimientos de las maestras respecto a las consecuencias en el rendimiento escolar ocasionadas por el maltrato son más o menos regulares, ya que de 7 aspectos mencionados, sólo 4 presentan consistencia en las puntuaciones (señalar con flechas). El resto tiene puntuaciones en forma aislada.

Por otra parte, únicamente una maestra no entendió o no leyó bien la pregunta, y por lo tanto, contestó mal, porque se mencionaban consecuencias más no conductas.

Pregunta 5

¿Qué tipo de problema observas con mayor frecuencia en el niño maltratado?

Objetivo: Identificar el tipo de problema que las profesoras observan en el niño maltratado.

Resultados	Frecuencia	Porcentaje
1. De tipo social	3	8%
2. De tipo psico-social	27	75%
3. De tipo físico	4	11%
4. Otros	1	3%
5. No contesto	1	3%

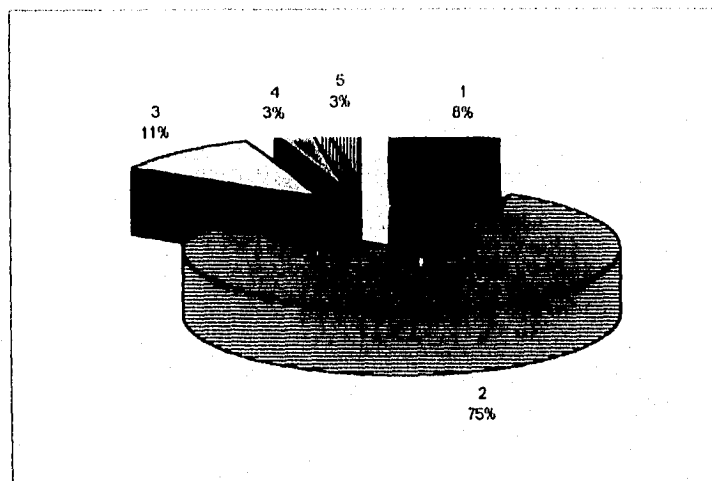

Puede observarse claramente que la mayoría de los problemas vividos por los niños son de tipo "psico-social", por lo que se puede decir, que los niños maltratados viven en un desequilibrio, mismo que evita la existencia de un desarrollo adecuado e integro.

Pregunta 6

De las siguientes situaciones, menciona si alguna de ellas se repite con frecuencia en el niño maltratado.

Objetivo: Conocer que tipo de situaciones se experimentan con mayor frecuencia en el niño maltratado.

Resultados	Frecuencia	Porcentaje
1. Rebeldía y falta de respeto hacia los demás.	9	25%
2. Periodos de indiferencia	3	8%
3. Inseguro	14	39%
4. Desorganizado	2	5%
5. Conductas destructivas	5	14%
6. Otros	2	6%
7. No contesto	1	3%

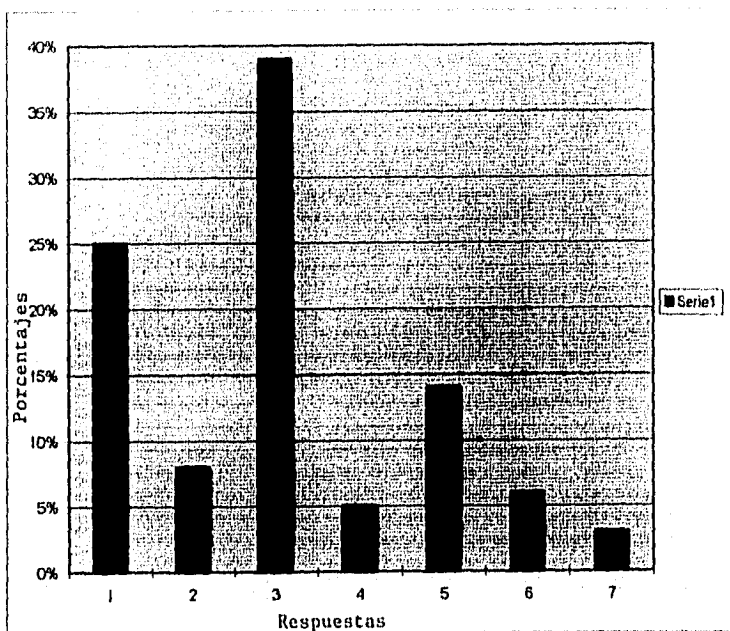

Según los resultados obtenidos cabe mencionar que las respuestas estuvieron muy dispersas, ya que el porcentaje más alto fue el 39% señalando la situación que se presenta con mayor frecuencia en el niño maltratado es la inseguridad, siguiendo con el 25% que presentan situaciones de rebeldía, continuando con el 14% que son conductas destructivas, etc., por lo tanto, se debe mencionar que las respuestas no son buenas o malas, porque cada niño actúa diferente, simplemente se quiere conocer las situaciones que se presentan con mayor frecuencia.

Pregunta 7

En alguna ocasión has reflexionado acerca de la ayuda que les puedes proporcionar a estos niños.

Objetivo: Identificar si la profesora ha reflexionado o no en el tema del niño maltratado.

Resultados	Frecuencia	Porcentaje
1. Si	31	86%
2. No	4	11%
3. No contestó	1	3%

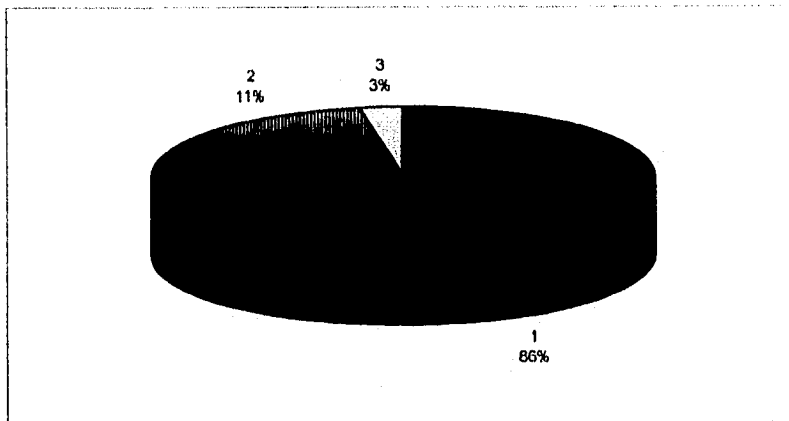

A partir de los resultados obtenidos el 86% de las profesoras reconocen haber reflexionado sobre la ayuda que les pueden brindar a estos niños. Esto implica que la mayoría se interesa en ella, o por lo menos asimilar el porqué de esos problemas.

Únicamente 4 personas niegan haber reflexionado en este tema, esto muestra que en realidad son pocas las profesoras que carecen de esta actitud que puede ser tan benéfica dentro de la sociedad.

Pregunta 8

Si se te presenta este problema, ¿a quién recurre primero?

Objetivo: Investigar que tipo de disposición tiene la profesora para comunicarse con sus directivos.

Resultados	Frecuencia	Porcentaje
1. A tus compañeros de trabajo	7	19%
2. A tus directivos	26	72%
3. A nadie, lo resuelves sola	2	6%
4. No contestó	1	3%

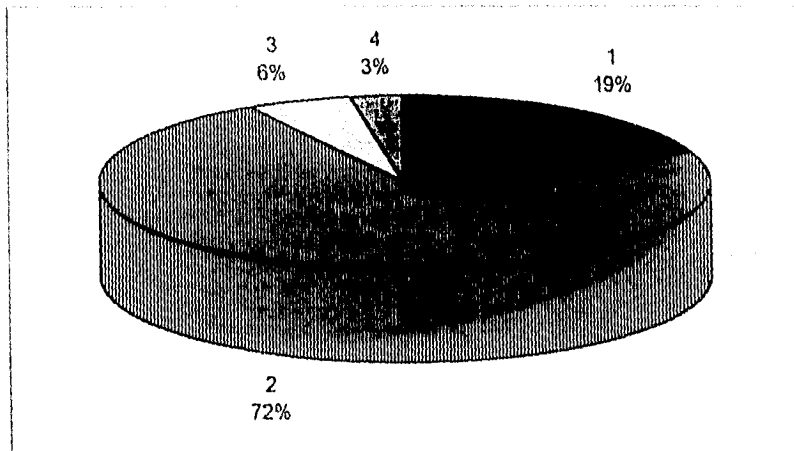

Según los resultados obtenidos puede observarse que la mayoría de las profesoras recurren a sus directivos (si es que el problema se presenta), por lo que se debe decir que es lo mejor que se puede hacer, ya que si sólo se lo contarán a sus compañeras no tendrían tanto apoyo en hacer cosas, o tomar decisiones a favor del niño, en cambio, si se les comunica a los directivos seguramente van a estar mejor informados en qué es lo que se tiene que hacer, y así contribuir a la solución del problema.

Pregunta 9

¿Qué tipo de ayuda demuestras directamente con el niño?

Objetivo: Conocer el tipo de manifestaciones afectivas que cultivan las maestras en el salón de clases.

Respuestas	Frecuencia	Porcentaje
1. A través de manifestaciones afectivas	23	64%
2. Le ayudas en lo que sea necesario	5	14%
3. En general no demuestras tu apoyo	3	8%
4. Otras	5	14%

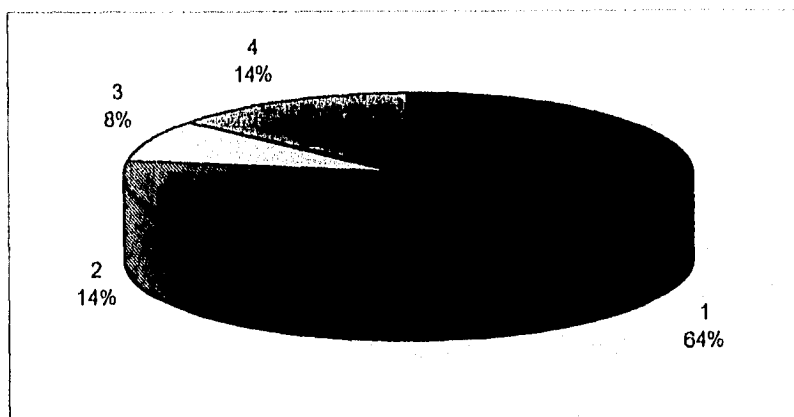

A partir de los resultados obtenidos se observa que la mayoría de las profesoras de preescolar reconocen que la mejor manera de demostrar ayuda a los niños es ofreciéndoles manifestaciones afectivas, y se puede decir que esto implica escucharlos, comprenderlos, darles cariño, etc., las profesoras reconocen tener una actitud o disposición muy positiva. A parte esta actitud es muy propia de los niños maltratados, porque se sienten deseosos de saberse queridos y aceptados.

implica escucharlos, comprenderlos, darles cariño, etc., las profesoras reconocen tener una actitud o disposición muy positiva. A parte esta actitud es muy propia de los niños maltratados, porque se sienten deseosos de saberse queridos y aceptados.

Sin embargo sería interesante cuestionarse que tanto tiempo extra ofrecen estas maestras a sus niños, para demostrarles este tipo de ayuda, porque se sabe de antemano que tienen el tiempo muy limitado en su trabajo.

Pregunta 10

¿Cómo calificas los conocimientos que posees con respecto a este problema?

Objetivo: Detectar el grado de conocimientos que las maestras de preescolar tienen respecto a las características generales del niño maltratado.

Respuesta	Frecuencia	Porcentaje
1. Muy buenos	1	3%
2. Regulares	23	64%
3. Insuficientes	10	28%
4. No contestaron	2	5%

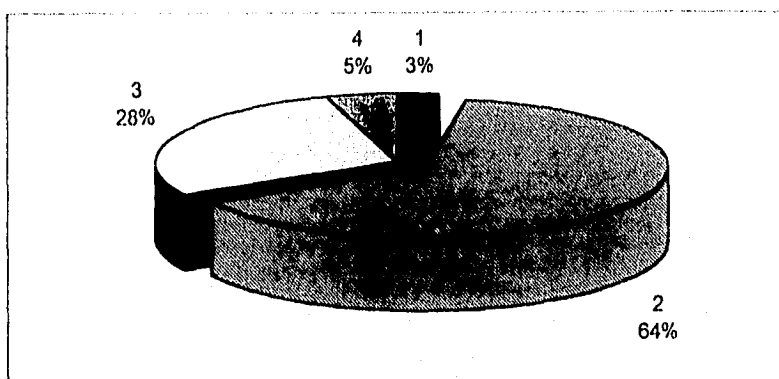

Por los resultados que se observan puede notarse que los conocimientos generales que tienen las profesoras acerca de este problema son "regulares", esto también se puede observar en la pregunta 1. También cabe mencionar que el 28% de la población asegura tener conocimientos insuficientes, por lo que no es nada grato, ya que si tuvieran conocimientos generales un poquito más profundos, podrían ayudar enormemente a los niños que tienen este tipo de problemas.

Pregunta 11

¿Conoces las instituciones que brindan orientación a padres que maltratan a sus hijos?

Objetivo: Detectar el grado de conocimiento que las maestras de preescolar tienen respecto a las instituciones que brindan orientación.

Resultados	Frecuencia	Porcentaje
1. Si	16	44%
2. No	19	53%
3. No contestó	1	3%

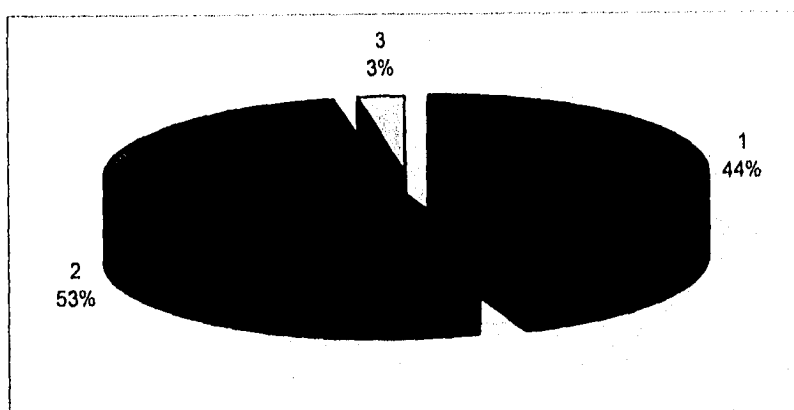

Es muy alto el porcentaje de las profesoras que reconocen abiertamente el no conocer este tipo de instituciones, por lo que se puede concluir la falta de conocimiento, capacitación, de planeación que tienen las maestras en sí, porque si conocieran un poco más acerca de esto, contribuirían muchísimo, se quitarían de improvisaciones, y sobretodo ayudarían a que los padres fueran a estas instituciones para resolver sus problemas, evitando desde luego, el maltrato.

¿Cuáles?

Objetivo: Analizar las instituciones que en concreto las maestras de preescolar consideran importantes.

Respuestas	Frecuencia	Porcentaje
1. DIF	8	50%
2. DIF, más otra institución: Derechos Humanos, Instituto del maltrato al niño y Procuraduría de la defensa al menor.	6	38%
3. DIF, más otras 2 instituciones: IMSS, albergues, Instituto de la comunicación humana.	2	12%

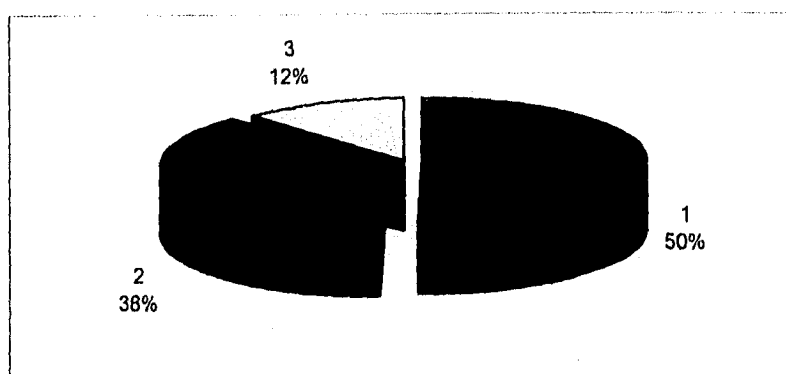

A partir de los resultados obtenidos, cabe mencionar que las maestras que sí sabían de instituciones, el 100% contestaron que el DIF funciona como institución orientadora, y de esas mismas respuestas, sólo 2 personas contestaron que sabían de 2 instituciones (aparte de la del DIF), por lo que se puede concluir que no tienen muchos conocimientos acerca de esto, ya que han surgido instituciones nuevas que son muy buenas y que brindan apoyo muy fuerte a toda persona que necesita de su ayuda.

Pregunta 12

¿Has tenido oportunidad de enviar a los padres a estas instituciones?

Objetivo: Investigar qué instituciones utilizan las maestras para cultivar el progreso familiar entre profesores y niños maltratados.

Respuestas	Frecuencia	Porcentaje
1. Si	5	14%
2. No	29	81%
3. No contestaron	2	5%

¿Cuáles?

Objetivo: Analizar en concreto el tipo de instituciones que utilizan las maestras para enviar a los padres.

Respuestas	Frecuencia
1. DIF	2
2. DIF, VIC	1
3. Terapias de psicología	1
4. CAPEP	1

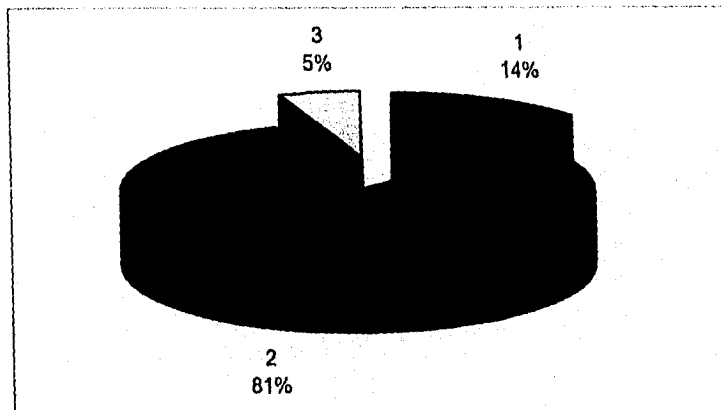

Sólo el 14% de la población ha tenido oportunidad de enviar a los padres a

las instituciones que ellas mismas conocen, sin embargo se debe de mencionar que el porcentaje es bajo, entre otras cosas, porque muchas veces no conocen las instituciones donde los pueden mandar, o bien, no se les ha presentado el caso. Pero lo más importante es que estén conscientes que en cualquier momento se les puede presentar, y que mejor que tenerlo previsto, y que tengan una información básica para saber que es lo mejor que se puede hacer, porque no sólo basta tener la buena disposición para ayudar al niño, sino que tienen que tener las bases para contribuir y afrontar situaciones que son tan complejas.

Pregunta 13

¿Qué alternativa propones para mejorar la situación escolar del niño maltratado?

Objetivo: Analizar la disposición que las profesoras de preescolar adoptan para ayudar al niño maltratado.

Respuesta	Frecuencia	Porcentaje
1. Canalizar al niño a instituciones que atienden este problema.	5	14%
2. Mayor información a los profesores	3	8%
3. Que haya campañas con medios de comunicación dirigida hacia los padres.	1	3%
4. Que manifieste lo que siente por medio de platicas con las maestras.	1	3%
5. Tratarlos con cariño, tener comprensión, atención y apoyo.	4	11%
6. Enviar a los padres a instituciones especiales, para que resuelvan sus problemas	1	3%
7. Conferencias a padres	5	14%
8. Hablar con los padres y como profesores informarse más.	10	28%
9. Instituir un departamento de psicología para detectarlos y poder ayudarlos.	2	5%
10. Conseguir personal especializado para problemas familiares y del niño que está afectado por esto.	1	3%
11. No contestaron	3	8%

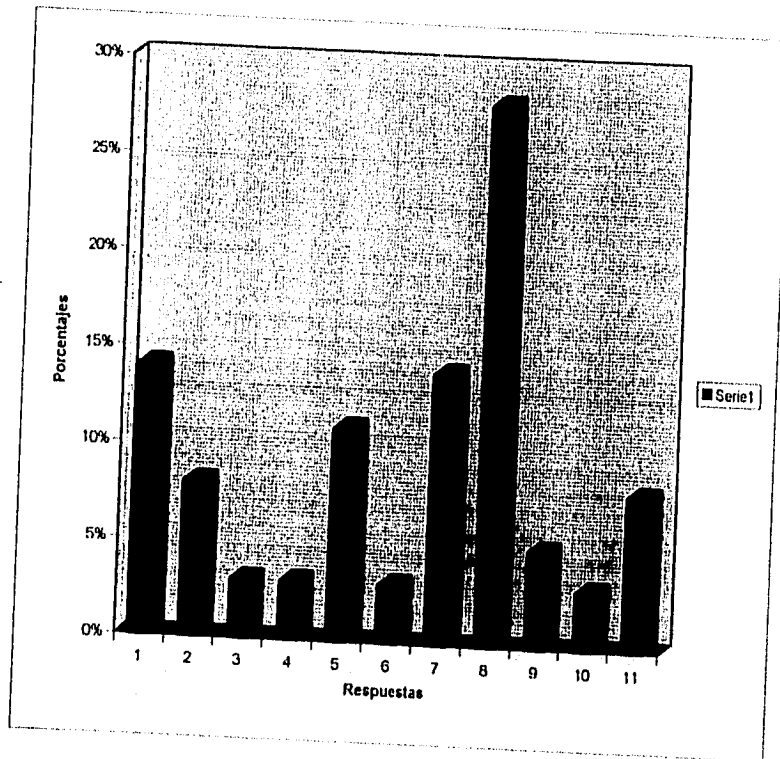

A partir de los resultados obtenidos puede inferirse que las profesoras no tienen muchas alternativas que les permita mejorar la situación del niño maltratado.

Esto se infiere porque aunque hubo diez alternativas diferentes, sólo cinco de ellas presentan consistencia en sus puntuaciones, lo que indica que hay confiabilidad en ellas; las otras alternativas son menos probables de alcanzar.

También se tiene que mencionar que se presentan alternativas en forma aislada que tienen un gran valor (señaladas con flechas), y que en ningún momento deben pasar inadvertidas, ya que con estas proposiciones se puede mejorar la situación escolar del niño maltratado.

En conclusión; las maestras poseen conocimientos sobre el maltrato al niño, pero les falta profundizar un poco más en lo que se refiere a conceptos fundamentales; sobre todo las maestras que trabajan en colegios particulares, ya que se observó una gran diferencia de conocimientos con respecto a las maestras de colegios oficiales.

Lo mejor de todo esto, es que tienen muy buena disposición para participar en lo que sea necesario, contribuir en la ayuda que se les puede proporcionar a los niños maltratados, y afrontar los diversos conflictos que se llegan a presentar.

Sin embargo, aunque experimenten gran disposición para lograrlo, los medios o habilidades que utilizan no son del todo efectivas, y esto, por consiguiente, provoca las grandes fallas que reconocen tener.

Asimismo, lo largo de toda esta investigación también se pudo observar que el manual no se enfocó únicamente a las maestras, ya que las habilidades y actitudes que pueden tener hacia los niños de su salón son muy limitadas, por eso, es preciso que este dirigido tanto a las maestras como a los directivos de las escuelas; y con esta interacción se elevará la efectividad de lo que se pretende lograr: ayudar a que el niño maltratado reciba la protección y el cuidado necesario para su bienestar y su desarrollo pleno y armonioso.

**IV.10 PROPUESTA DE UN MANUAL DE LOS PROFESORES DE PREESCOLAR
PARA SABER ENCAUSAR LA SITUACION ESCOLAR DEL NIÑO
MALTRATADO.**

I N D I C E

Introducción
Definición del niño maltratado
¿Cómo identificar al niño maltratado?
a) Por lesiones físicas
b) Por su conducta
Como ayudarlo
Donde obtener mayor información
Conclusión

INTRODUCCION

Indudablemente uno de los grandes problemas que existen en la población de menores de nuestro país y de todo el mundo, lo constituye el llamado "MALTRATO AL NIÑO".

Es un fenómeno antiguo al que no escapa ninguna cultura, ya que sucede en cualquier lugar y momento, lo cometen personas que pertenece a cualquier grupo geográfico, racial o económico, que de una u otra manera tienen con los niños relaciones de autoridad, pero al abusar de dicha autoridad, contradicen tal obligación.

Los niños son totalmente sensibles al trato que reciben, y esta calidad del trato influye significativamente en la calidad de su aprendizaje.

Es por eso, que este manual est dirigido a ustedes, maestras y cuerpo docente, dispuestos a comprometerse en la lucha contra este tipo de abusos, y esperando que esta información cumpla con la finalidad de servicio y orientación

para que tengas una perspectiva de cómo identificar a un niño maltratado y a su vez cómo ayudarlo; tomando siempre en cuenta que "ellos" tienen derecho a vivir y de recibir la protección y el cuidado necesarios para su bienestar y su desarrollo pleno y armonioso.

"Los niños de hoy son forjadores del mañana".

DEFINICION DEL NIÑO MALTRATADO

"Menor de edad que enfrenta y sufre, ocasional o habitualmente actos de violencia física o emocionalmente o ambas por acción u omisión, pero siempre en forma intencional, no accidental, por padres, tutores o personas responsables de éste"

Se afirma, en pocas palabras, que es daño contra los menores todo aquello que lesione el desarrollo infantil, sea en forma, tiempo, modo o intensidad, y es en consecuencia una conducta reiterada de los adultos que merma el bienestar familiar y el desarrollo sano y productivo de los niños.

¿COMO IDENTIFICARLO?

Cada menor expuesto a situaciones de maltrato posee características individuales, pero a pesar de esa gama de variantes es posible tener algunas manifestaciones comunes que presentan para poderlo identificar:

a) POR LESIONES FISICAS:

- Golpes
- Hematomas
- Quemaduras

- Contusiones en cara o diversas partes del cuerpo
- Fracturas
- Laceraciones a causa de latigazos

NOTA: Las regiones del cuerpo más dañadas son cráneo y extremidades superiores e inferiores.

b) POR SU CONDUCTA:

- El juego.- Mediante la proyección agresiva en sus actitudes, por ejemplo: Invención de cuentos, dramatización, etc.
- Retraimiento
- Tensión / Ansiedad
- Enojo sin causas explícitas
- Agresividad injustificada
- Uso anormal de la fantasía / desplazamientos de la realidad
- Temor sin razones determinadas
- Ambigüedad en sentimientos / pensamientos / comportamientos
- Desorganización permanente de actividades, sentimientos, pensamientos / cambios bruscos y reiterados en el comportamiento habitual.
- Mutismo /verbalismo -- cuando estas circunstancias imposibilitan la adecuada interacción del niño a los ritmos y actividades del salón de clases.
- Pasividad / sobreactividad y/o alta motricidad
- Incapacidad para formular concepciones consistentes según su edad de desarrollo
- Poco interés exploratorio y experimental / poca independencia personal
- Atención concentrada en sí mismo y en sus propias acciones
- Restringida creatividad en la solución de problemas

- Escasa capacidad comunicativa, por imprecisión en el lenguaje, poca variedad de términos o estructuras fonéticas o gramaticales inadecuadas / retraso en el manejo del lenguaje según su etapa de desarrollo.
- Fallas perceptivas sin justificación necrológica o física
- Fallas continuas de la memoria sin razones psíquicas o neurológicas justificadas
- Baja autoestima -- Expresada habitualmente en la constante autodescalificación en cualquier actividad escolar que implique competir con los compañeros
- Inseguridad personal continua
- Falta de gusto por la vida, la participación social, el convivir con los pares de edad o adultos / soledad / aislamiento
- Falta de autocontrol propio de un estadio de desarrollo
- Satisfacciones perversas reiteradas -- Niños que encuentran placer en la destrucción de objetos o en el sufrimiento de personas o animales
- Descuido permanente del vestuario y/o presentación personal general
- Uso sistemático de la negación de sentimientos, pensamientos o acciones
- Impuntualidad y/o ausencias reiteradas e indeterminadas
- Descuido médico
- Desnutrición
- Cansancio crónico y somnolencia
- Desatención / apatía indiferencia paterna a los requerimientos de la Escuela / desinterés paterno al menor.
- Limitaciones de los padres a ciertas actividades escolares (evitan que porten pantalones cortos o para ocultar golpes, cicatrices...)
- Padres / madres desconocidos

COMO AYUDARLO

Los objetivos a alcanzar en un plan de acción para la educación preescolar frente al problema del maltrato contra la infancia son los siguientes:

A) Dentro de un salón de clases

- Se requiere de tu disposición y paciencia en todo momento, acordándote que no es un niño normal, y que todo su aprendizaje generalmente es más lento que un niño normal.
- Dile las instrucciones de lo que se tenga que hacer, en forma amable y cordial, así como claras y concisas.
- Procura decirle a "el" que te ayude (ya sea en sacar el material, en dar recados a otras personas, etc.), con la finalidad de que se sienta necesitado.
- Estar dispuesta a escucharlo cuando te platique.
- Estimula al niño antes de cada actividad.
- Cuando el niño tenga conductas agresivas, decirle que lo que está haciendo está mal, pero explicándole el porque.
- Cuando platiques con otros niños, haslo participe (al niño maltratado) e intégralo haciéndole preguntas.

B) Fuera del salón de clases

- Cuando identifiques a un niño maltratado, infórmale a tus directivos lo antes posible.
- Sugiere junto con las gentes conocedoras del problema platicas personales con los padres del niño maltratado, ya que resulta viable la difusión y concientización del problema con miras a generar un cambio de actitud en ellos.

Esto es con finalidad de orientarlos, de informarlos y canalizarlos a instituciones especializadas para que les den el tratamiento y terapias adecuadas (tanto a los papas como al niño maltratado).

- Es preferible conservar a la familia reunida hasta donde sea posible, pero si todo lo anterior no funcionó lo más conveniente, es que el cuerpo docente junto con la ayuda de una institución especializada, hagan los pasos necesarios para el bienestar del niño, estos pasos pueden ser: que el menor quede bajo la custodia de algún miembro familiar o canalizarlo a una institución especializada, denunciar al maltratador, etc.

NOTA: Se recomienda y se afirma la necesidad de una previa capacitación mínima a las educadoras(es), que les permita conocer el problema del maltrato infantil para generar una acción responsable y efectiva, pues de lo contrario quizá sigamos auto-engañándonos. La consecución de esta meta puede ser generada por los agentes del nivel preescolar (Directora general, dirigentes de instituciones especializadas, profesores que estén encargados del departamento psicopedagógico, etc.).

DONDE OBTENER MAYOR INFORMACION

*** FEDERACION IBEROAMERICANA CONTRA EL MALTRATO INFANTIL (FICOMI)**

Av. República del Uruguay No. 35
Despacho 301
Tel: 394 38 84

*** PREVENCIÓN AL MALTRATO AL MENOR (PREMAN)**

Prolongación Xochicalco #947 (1er. piso)
Colonia Sta. Cruz Atoyac
Tel: 688 06 99

* CENTRO DE ATENCION A LA VIOLENCIA INTRAFAMILIAR (C.A.V.I.)
Dr. Carmona y Valle #54 (2o. piso)
Colonia Doctores
Tel: 625 71 20 y 625 86 99

* INSTITUTO NACIONAL DE PEDIATRIA (INP)
Av. Insurgentes Sur No. 3700 (letra "c")
Insurgentes Cuicuilco
Tel: 606 03 23

CONCLUSIONES

La labor de las educadoras y del resto del personal que trabaja en preescolar, puede ser significativo si se sensibiliza y capacita en una cultura contra el maltrato infantil, y así poder enfrentar procesos informativos y orientativos; acciones que servirán para prevenir el maltrato infantil, y en algunas ocasiones para canalizar a los padres a tratamientos u orientaciones especiales.

Al divulgar este manual estaremos contribuyendo en la regeneración de nuestra cultura, a que el personal docente se active y sepa a dónde dirigirse para recibir ayuda y esté más preparado para brindarla.

Por último se debe recordar que un niño es motivo de alegría y esperanza, la más noble y gratificante tarea es la que lleva a servirle una cálida relación que implica comprensión, apoyo y una profunda aceptación.

CONCLUSIONES

CONCLUSIONES

* La Pedagogía es esencial en la vida del hombre, ya que día con día lo va guiando por medio de la educación hacia un buen desarrollo y sobre todo a su perfeccionamiento.

* La Pedagogía no es un mero conocimiento ocasional; la Pedagogía es: arte, porque el educador debe poseer ciertas condiciones de artista: improvisar, interpretar la realidad, ser capaz de poseer intereses, etc. Es técnica, porque es una función que necesita de una serie de conocimientos y recursos objetivos; es teoría, porque tiene que ser reflexiva; es ciencia, porque esta supone objeto propio, métodos adecuados al estudio de este objeto y una elaboración de resultados.

Y por último, es filosofía, porque la Pedagogía toma ideas esenciales que constituyen sus fundamentos y trata de realizarlas en la práctica educativa.

* El objeto material de la Pedagogía es el HOMBRE, y el objeto formal es la EDUCACION; estos dos aspectos no se pueden separar porque por una parte, el hombre no puede prescindir de la educación, es una realidad y necesidad para la vida individual y social, le permite el perfeccionamiento de sus potencialidades, buscando un desarrollo completo y armónico; y por la otra, la educación no puede tener validez si se desliga de la persona, puesto que la realidad educativa, es exclusiva del hombre.

* El jardín de niños es el primer nivel educativo escolarizado al cual accede una parte de la población infantil que comprende las edades de 3 a 6 años generalmente.

* La edad preescolar es la que presenta cambios más rápidos y notables del desarrollo infantil, las continuas modificaciones son de tipo físico, psicomotriz, cognoscitivo, afectivo, así como la conformación de habilidades lingüísticas y sociales. Es así que la institución preescolar debe organizar los elementos humanos y materiales de tal manera que el niño pueda vivir plenamente esta etapa de su vida. Pero nada de esto tendría valor, si no hubiera un profundo sentido y amor a la vida del niño pequeño.

* Claro está que al lado de ese amor, es necesario que el docente tenga una buena preparación psicológica y pedagógica; sin ella su labor sería puramente superficial y quizá en algunos casos contraproducente.

* El desarrollo infantil por su propia fragilidad y delicadeza puede ser fácilmente lesionado, una de las múltiples causas puede ser: EL MALTRATO.

* Se afirma que es un daño contra los menores todo aquello que lesione el desarrollo infantil, sea en forma, tiempo, modo o intensidad, y es en consecuencia una conducta reiterada de los adultos que forman un desequilibrio en el bienestar infantil, y de suyo el desarrollo sano y productivo de los niños.

* Se cree que la lucha contra el abuso y la negligencia contra los niños es un desarrollo cultural de la sociedad y la persona, y que en esta investigación se han aportado algunos argumentos por medio de un "manual" para observar el impacto sobre el daño que reciben los niños en la vida preescolar y para construir los conocimientos y elementos necesarios para favorecer un acercamiento productivo a este asunto.

* Para proporcionar esta información fue necesario elaborarla con un lenguaje sencillo, y conciso para que quedara lo más claro posible, por su fácil acceso,

porque se podrá consultar cuando sea requerido y por evitar el que no lo leyeran por su extensión. Todo esto no termina aquí, porque para que esto sea efectivo, se requiere de la participación de los docentes y también de la ayuda familiar, educativa, cultural... más sin embargo existen muchas satisfacciones en este trabajo, pues es la primera información en el cual los docentes (a quien va dirigido principalmente) tiene acceso en relación al tema del maltrato.

* Considero que nosotros los pedagogos tenemos que apoyar este tipo de trabajos, no solamente porque una buena educación para los niños así lo exige; sino por el necesario compromiso que tenemos que asumir con la defensa de los derechos de los niños, y nuestro interés por un adecuado desarrollo integral, con el fin de dar la pauta para cubrir posteriormente cada una de las necesidades que se vayan presentando, cosechando resultados efectivos y estructurales, dejando de trabajar infructuosamente en el aire.

BIBLIOGRAFIA

BIBLIOGRAFIA

- 1) ARFOVILLOUX, Jean
El juego en la entrevista con el niño
Morova Madrid., 1977., 280 p.
- 2) BAUTISTA, JUAN., et al.
Síndrome del niño maltratado.
Mazatlán., Insitituto Politécnico Naiconal., 1979., 62 p.
- 3) COERTN, Emeich.
¿Qué es el hombre?
Barcelona., Ed. Herder., 1985., 268 p.
- 4) DANOFF, Judith., et al.
Iniciación con los niños.
México., Ed. Trillas., 1990., 254 p.
- 5) Derechos de los niños
Dimensión social de los derechos humanos: Documento
México 1984
- 6) Diccionario de las Ciencias de la Educación.
Publicaciones Diagonal Santillana para Profesores.
México., Vol. Y y II., 1987., 1528 p.
- 7) Diccionario Enciclopédico de Educación Especial.
Diagonal/Santillana
México., Vol. Y; II, III, IV., 1990., 1008 p.
- 8) GARCIA HOZ, Victor
La educación personalizada en la familia.
Madrid., Ed. Rialp., 1993., 464 p.
- 9) GARCIA HOZ, Victor
La educación personalizada en la familia.
Madrid., Ed. Rialp., 1990.
- 10) HENZ, Hubert.
Tratado de Pedagogía Sistemática.
Barcelona., Ed. Herder., 1976., 619 p.

- 11) HURLOCK, Elizabeth
Desarrollo del niño.
México, Ed. Interamericana., 1991., 608 p.
- 12) LOREDO Abdalá, Arturo.
Maltrato al menor.
México D.F., Ed. Interamericana., 1994., 161 p.
- 13) LUZURIAGA, Lorenzo.
Pedagogía.
Buenos Aires., Ed. Losada., 1973., 331 p.
- 14) MAIER, Henry.
Tres Teorías sobre el desarrollo del niño: Erikson, Piaget y Sears.
Buenos Aires., Ed. Amorrortu., 1989., 358 p.
- 15) MARCOVICK K., Jaime.
El maltrato a los hijos.
México., Ed. Edicol., 1978., p.
- 16) MENDIGUCHIA, F.
Problemas Psicológicos de los niños.
Madrid., Ed. Palabra., 1993., p. 240
- 17) MUSSEN, Paul Henry., et al.
Aspectos esenciales del desarrollo de la personalidad del no.
México., Ed. Trillas., 1990., 391 p.
- 18) ORNELAS, Ana., et al.
La FICOMI en el décimo congreso mundial de la ISPCAN.
México D.F., Ed. FICOMI., 1994., 97 P.
- 19) PLANCHARD, Emile
La Pedagogía Contemporánea.
Madrid., Ed. Rialp., 1961., 570 p.
- 20) PRIMERO R., Eduardo., et al.
El maltrato a los niños y sus repercusiones.
México D.F., Ed. Colección Simposio., 1992., 340 p.
- 21) PRIMERO R., Eduardo.
Maltrato infantil y educación preescolar.
México D.F., Ed. FICOMI., 1994., 67 p.

- 22) PRIMERO R., Eduardo., et al.
Primer Congreso Iberoamericano Sobre el Maltrato Infantil.
México D.F., Ed. FICOMI., 1993., 69 p.
- 23) RODRIGUEZ ANDION, Lourdes., et al.
La educación preescolar en México.
México., Secretaría de Educación Pública ., 1988., 183 p.
- 24) ROJAS, Enrique.
El laberinto de la afectividad.
Madrid, Ed. Espasa Calpe., 1987., 180 p.
- 25) ROMANO Patricia., et al.
El abuso contra los niños: Una Perspectiva Multidisciplinaria.
México D.F., Ed. FICOMI., 1992., 64 p.
- 26) SOLIS G., Raquel., et al.
Educación de padres y maltrato infantil.
México D.F., Ed. FICOMI., 1994., 119 p.
- 27) TERRY, Faw.
Psicología del niño.
México., Ed. Interamericana., 1988., 312 p.
- 28) UNTURBE, Josefina., et al.
Biología, Psicología y Sociología del niño edad preescolar.
Barcelona., Ed. CEAC., 1985., 187 p.
- 29) VILLOBOS, Marveya
Orientaciones para la elaboración y presentación de tesis de pedagogía.
México D.F., Universidad Panamericana., 1992., 115 p.

A N E X O S

A N E X O S

Este instrumento ha sido elaborado con fines académicos, te agradezco que seas lo más sincera(o) posible, ya que tus **respuestas** representan una valiosa aportación para los fines de este estudio.

Sexo _____ Edad _____

Colegio _____ Grado _____

INSTRUCCIONES: FAVOR DE CONTESTAR CLARA Y BREVEMENTE.

1.- ¿Qué entiendes por "maltrato al niño"?

COLOCA UNA "X" EN EL ESPACIO QUE CONSIDERES PERTINENTE SEGUN SEA EL CASO. DE LAS DIFERENTES ALTERNATIVAS QUE SE TE PRESENTAN EN CADA PREGUNTA ESCOGE UNICAMENTE UNA.

2.- ¿Cómo crees que puedas detectar al niño maltratado?

- Por su comportamiento
- Por sus manifestaciones físicas
- Porque él mismo te lo cuenta
- Nunca se te ha presentado este problema (contestar otra alternativa)
- Otros ¿cuáles? _____

3.- ¿ Quién crees que lo maltrata?

- Los padres
- Los abuelos
- Los hermanos
- Otros ¿cuáles? _____
- No sabes (contestar otra alternativa)

4.- ¿Sabes cuáles son las consecuencias en el rendimiento escolar del niño ocasionadas por el maltrato?

Si () No ()

¿cuáles?

5.- ¿Qué tipo de problema observas con mayor frecuencia en el niño maltratado?

- De tipo social
- De tipo psico-social
- De tipo físico
- Otros ¿cuáles? _____

6.- De las siguientes situaciones, menciona si alguna de ellas se repite con frecuencia en el niño maltratado.

- Rebeldía y falta de respeto hacia los demás
- Períodos de indiferencia

- Inseguro
- Desorganizado
- Conductas destructivas
- Otras ¿cuáles? _____

7.- En alguna ocasión has reflexionado acerca de la ayuda que les puedes proporcionar a estos niños

Si () No ()

8.- Si se te presenta este problema, ¿a quién recurres primero?

- A tus compañeras de trabajo
- A tus directivos
- A nadie, lo resuelves sola
- Evades la situación, porque no sabes cómo enfrentarla.

9.- ¿Qué tipo de ayuda demuestras directamente con el niño?

- A través de manifestaciones afectivas
- Le ayudas en lo que sea necesario
- En general no demuestras tu apoyo
- Otras ¿cuáles? _____

10.- ¿Cómo calificas los conocimientos que posees con respecto a este problema?

- Muy buenos
- Regulares

() Insuficientes

11.- ¿Conoces las instituciones que brindan orientación a padres que maltratan a sus hijos?

Si () No ()

¿cuáles? _____

12.- ¿Has tenido oportunidad de enviar a los padres a estas instituciones?

Si () No ()

¿cuáles? _____

13.- ¿Qué alternativa propones para mejorar la situación escolar del niño maltratado?

Gracias por tu cooperación.