



300603

UNIVERSIDAD LA SALLE

ESCUELA MEXICANA DE ARQUITECTURA
INCORPORADA A LA U. N. A. M.

34

2ej.

HOTEL-ESCUELA EN IXTAPA-ZIHUATANEJO, GRO.

TESIS PROFESIONAL

Que para obtener el título de:

Arquitecto

presenta:

FILIBERTO RAYON VILLELA

México, D. F.

TESIS CON
FALLA DE ORIGEN

Agosto 1989



Universidad Nacional
Autónoma de México



UNAM – Dirección General de Bibliotecas
Tesis Digitales
Restricciones de uso

DERECHOS RESERVADOS ©
PROHIBIDA SU REPRODUCCIÓN TOTAL O PARCIAL

Todo el material contenido en esta tesis esta protegido por la Ley Federal del Derecho de Autor (LFDA) de los Estados Unidos Mexicanos (México).

El uso de imágenes, fragmentos de videos, y demás material que sea objeto de protección de los derechos de autor, será exclusivamente para fines educativos e informativos y deberá citar la fuente donde la obtuvo mencionando el autor o autores. Cualquier uso distinto como el lucro, reproducción, edición o modificación, será perseguido y sancionado por el respectivo titular de los Derechos de Autor.

I N D I C E G E N E R A L

- 1 PLANTEAMIENTO DE LA PROBLEMÁTICA
 - CAUSAS
 - PROBLEMÁTICA DE CAPACITACIÓN Y EMPLEO

- 2 JUSTIFICACIÓN
 - OBJETIVOS
 - METAS
 - ALTERNATIVAS DE ESTUDIO

- 3 ANTECEDENTES
 - HISTORIA DEL HOTEL-ESCUELA DE LAUSANNE
 - ANTECEDENTES DE LA ENSEÑANZA TURÍSTICA EN MÉXICO
 - GENERALIDADES

- 4 UBICACIÓN
 - UBICACIÓN DENTRO DEL PAÍS
 - VÍAS DE COMUNICACIÓN

I D I C E G E N E R A L

- 5 FACTORES FISICO-NATURALES
 - CLIMATOLOGIA

- 6 CONTEXTO
 - ENTORNO DEL TERRENO
 - CONTEXTO DE IXTAPA

- 7 CARACTERISTICAS DEL TERRENO
 - UBICACION DEL TERRENO
 - PLANO DE DESLINDE
 - USOS DEL SUELO

- 8 ANALISIS ARQUITECTONICO
 - ANALISIS DE TIPOLOGIAS ARQUITECTONICAS

- 9 FUNCIONAMIENTO
 - ADMINISTRACION DEL CONJUNTO HOTEL-ESCUELA
 - ROL DE ACTIVIDADES
 - EL HUESPED

I N D I C E G E N E R A L

■ 10

- ANALISIS Y PREMISAS DE DISEÑO
- ANALISIS DE ESPACIOS
 - PROGRAMA ARQUITECTONICO
 - DIAGRAMA DE FUNCIONAMIENTO

■ 11

PRESUPUESTO

■ 12

PROYECTO ARQUITECTONICO

- BIBLIOGRAFIA -

" PORQUE LA ARQUITECTURA ES EL ARTE
QUE MAS SE ESFUERZA POR REPRODUCIR
EN SU RITMO EL ORDEN DEL UNIVERSO,
PUES ES COMO UN GRAN ANIMAL EN EL
QUE RESPLANDECE LA PERFECCION Y LA
PROPORCION DE TODOS SUS MIEMBROS. "

- ADSDO DE MELK, NOVIEMBRE DE 1327 -

P L A N T E A M I E N T O D E L A P R O B L E M A T I C A

- CAUSAS

- + EMPRESAS HOTELERAS
 - + ESTADISTICAS
 - + ESTIMACION DE VISITANTES POR ORIGEN
 - + TRAFICO AEREO SEMANAL AL AEROPUERTO DE IITAPA-ZIHUATANEJO, GRO.
 - + PERFILES DEL TRABAJADOR HOTELERO
 - + TIPO DE ADMINISTRACION
 - + RELACION ENTRE CARGOS QUE SE DESEMPEÑAN Y ESCOLARIDAD
 - + PERSONAL OCUPADO POR AREA DE TRABAJO
 - + ANALISIS DE VARIABLES SEGUN CARGO
 - + VISITANTES POR CATEGORIAS QUE SE HOSPEARON EN IITAPA-ZIHUATANEJO, GRO.
 - + CAPACIDAD DE ALOJAMIENTO
 - + NUMERO DE CUARTOS EN HOTELES, POR CATEGORIAS
- PROBLEMATICA DE CAPACITACION Y EMPLEO
- + NIVELES DE CAPACITACION Y EDUCACION
 - + DIVISION DEL EMPLEO



I N T E R O D U C C I O N

A PARTIR DE LA ADMINISTRACION ANTERIOR SE HA TOMADO INTERES EN DESARROLLAR TODA UNA INFRA ESTRUCTURA HOTELERA, PARA ASI AUMENTAR EL NUMERO DE VISITANTES Y CON ELLO LA ENTRADA DE DIVISAS, PERO ESTA INFRAESTRUCTURA NECESITA DE PERSONAL CAPACITADO QUE DE BUEN SERVICIO A NIVEL INTERNACIONAL.

EL PROYECTO DE UN "HOTEL-ESCUELA" PRETENDE CREAR UN SISTEMA EDUCATIVO INTEGRAL, ES DECIR UNA INSTITUCION EDUCATIVA QUE IMPARTA DESDE UN NIVEL DE CAPACITACION, HASTA NIVELES DE POST-GRADO, APLICANDO EN FORMA PRACTICA TODO CONOCIMIENTO APRENDIDO EN AULAS Y LABORATORIOS, PARA QUE EL ALUMNO EGRESADO TENGA LA EXPERIENCIA Y EL NIVEL APROPIADO PARA INTEGRARSE EN FORMA OPTIMA A LOS REQUERIMIENTOS DEL AREA TURISTICO HOTELERO.

PARA LA LOCALIZACION DEL PROYECTO, SE CONTO CON LA ASESORIA DE FONATUR, LA QUE REALIZO ESTUDIOS DE FACTIBILIDAD EN DIVERSAS ZONAS, OBSERVANDO LA CARENCIA DE CAPACITACION Y SERVICIO EN EL ESTADO DE GUERRERO, YA QUE ES UN ESTADO DONDE EL TURISMO ES UNA DE LAS FUENTES PRINCIPALES DE INGRESOS. ELIGIENDO IXTAPA-ZIHUATANEJO, POR SER EL SEGUNDO PROYECTO ESTRATEGICO DE IMPORTANCIA A NIVEL NACIONAL Y EN DONDE LA CAPACITACION Y PROMOCION DEL PERSONAL, ES ALTAMENTE VALORADA.

OTRO FACTOR DE IMPORTANCIA ES EL DE CAPTAR Y APROVECHAR LA AFLUENCIA TURISTICA, PARA QUE SEA ESTA LA QUE IMPONGA LOS REQUERIMIENTOS DE SERVICIOS, DANDO A LA CAPACITACION Y EDUCACION TURISTICO-HOTELERO UN NIVEL QUE SEA COMPETITIVO EN EL AMBITO INTERNACIONAL, SUPERANDO ASI UNA SITUACION DE ESTANCAMIENTO QUE POR AÑOS HA PREVALECIDO EN LA EDUCACION TURISTICA, Y QUE HA SIDO EN DETERIORO DE LA IMAGEN TURISTICA MEXICANA.

PARA QUE LA CAPACITACION TURISTICO - HOTELERO SEA EFECTIVA, ES INMEDIATA LA NECESIDAD DE PLANIFICAR Y REGULAR LA EDUCACION, PARA ADECUAR A LAS NECESIDADES REALES UN SERVICIO QUE SE DEBE DE ENCONTRAR A UN NIVEL INTERNACIONAL, Y ASI SATISFACER UN MERCADO TANTO DE DIVISAS COMO LABORAL TURISTICO, QUE HASTA LA FECHA NO HA SIDO APROVECHADO EN SU TOTALIDAD.

HABLAR DE EDUCACION TURISTICA NOS HACE REFERIRNOS A LA SITUACION QUE IMPERA SOCIALMENTE EN EL DESARROLLO TURISTICO, CONJUGADO CON LOS ESTANDARES EDUCACIONALES.

EL GOBIERNO FEDERAL, EXPIDE EN ESTE SENTIDO UN PROGRAMA NACIONAL DE TURISMO EN DONDE SE PLANTEA Y EXPLICA LO QUE ES UN PROYECTO ESTRATEGICO Y QUE SEÑALA LOS PUNTOS PRIORITARIOS DEL DESARROLLO TURISTICO NACIONAL.

SE HACE MENCION EN ESTA PARTE, QUE LOS CENTROS TURISTICOS SE PUEDEN DIVIDIR EN DOS, POR SUS CARACTERISTICAS Y RADIO DE ACCION EN: CENTROS TURISTICOS TRADICIONALES Y CENTROS TURISTICOS INTEGRALMENTE PLANEADOS.

EN LA ACTUALIDAD SE CUENTA CON SEIS PROYECTOS ESTRATEGICOS DE ESTE ULTIMO TIPO, QUE SON: CAN-CUN EN QUINTANA ROO, IXTAPA-ZIHUATANAJO EN GUERRERO, LORETO EN BAJA CALIFORNIA, PUERTO ESCONDIDO EN OAXACA, LOS CABOS EN BAJA CALIFORNIA, Y RECIENTEMENTE EL DE HUATULCO EN OAXACA.

DE ESTOS CENTROS TURISTICOS INTEGRALMENTE PLANEADOS DESTACAN DOS POR SU IMPORTANCIA NACIONAL, QUE SON EL DE CAN-CUN QUINTANA ROO Y EL DE IXTAPA-ZIHUATANEJO EN GUERRERO. ESTOS CENTROS SOBRESALEN POR SU MAGNITUD EN CUANTO A CAPTACION DE TURISMO Y DIVISAS.

DE LO CUAL SE TIENE LO SIGUIENTE:

EN CUANTO A HOSPEDAJE LOS CENTROS INTEGRALMENTE PLANEADOS CUENTAN CON 44 MIL CUARTOS QUE ES EL 40 % DEL TOTAL NACIONAL, DE AQUI EN CUANTO A TURISMO DE CATEGORIA, LO CAPTAN ESTOS DOS CENTROS TURISTICOS CON EL 5 % CON 5,700 HABITACIONES EN CAN-CUN Y 3,840 EN IXTAPA-ZIHUATANEJO, QUE ES EL 48 % Y EL 32.5 % DEL TOTAL DE LOS PROYECTOS INTEGRALMENTE PLANEADOS.

EN CUANTO A LA AFLUENCIA ESTOS DOS CENTROS RECIBEN 1'318,000 TURISTAS, QUE ES EL 5 % DEL TOTAL NACIONAL, DESTACANDO LA AFLUENCIA DE EXTRANJEROS CON EL 58 % CON UNA ESTADIA DE 4.4 DIAS CON UNA CAPTACION DEL 12.4 % DEL TOTAL DE DIVISAS A NIVEL NACIONAL. EL TURISMO NACIONAL EN ESTOS DOS CENTROS CORRESPONDE AL 42 % CON UNA ESTADIA DE 3.1 DIAS.

* DATOS OBTENIDOS DEL PROGRAMA NACIONAL DE TURISMO CAP 9 PAG. 143 A 148

EN VIRTUD DE QUE EL PLAN DE DESARROLLO DEBE DE CONTENER UNA VISION GLOBAL DEL FENOMENO TURISTICO, Y A QUE DEBE DE ELABORARSE TENIENDO EN CUENTA LAS PRIORIDADES NACIONALES Y LOS MEJORES OBJETIVOS PARA EL DESARROLLO DEL TURISMO, DEBE DE TENER COMO FINALIDAD EL LOGRO DE LAS METAS ESTABLECIDAS PARA UN BENEFICIO SOCIAL, REGIONAL, E INCLUSO NACIONAL. DE TODO LO ANTERIOR SE OBSERVA EL APOYO E IMPORTANCIA QUE DA EL GOBIERNO FEDERAL A ESTE CENTRO TURISTICO QUE ES EL SEGUNDO DE IMPORTANCIA A NIVEL NACIONAL POR EL NUMERO DE CUARTOS, AFLUENCIA TURISTICA Y CAPTACION DE DIVISAS.

POR OTRO LADO, LA SECRETARIA DE TURISMO HA INTEGRADO UN SISTEMA NACIONAL DE CAPACITACION TURISTICA IMPARTIENDO CURSOS EN CASI TODAS LAS ENTIDADES, CON EL APOYO DE MANUALES IMPRESOS Y DIVERSOS PUESTOS LABORALES. A PESAR DE LLO LA COBERTURA DE LOS PROGRAMAS HA SIDO INSUFICIENTE (50 TRABAJADORES CAPACITADOS BAJO ESTE SISTEMA) TOMANDO EN CONSIDERACION EL UNIVERSO DE LOS RECURSOS HUMANOS QUE SE EMPLEAN EN EL SECTOR, QUE ASCIENDE A 1'800,000 PERSONAS.

EXISTE TAMBIEN NOTABLE DEFICIENCIA EN LA PLANIFICACION DE LA ENSEÑANZA TURISTICA, PROVOCANDO UNA EXAGERADA PROLIFERACION DE CENTROS DE EDUCACION EN EL TERRITORIO NACIONAL A LA VEZ DE UN DESCONOCIMIENTO DE LA REALIDAD EN EL MERCADO LABORAL.(SOBRE TODO CUANDO SE HABLA DE INSTITUCIONES PRIVADAS).

EL DESCONOCIMIENTO DEL MERCADO LABORAL, ASI COMO LA CARENCIA DE PLANES DE ESTUDIOS HOMOGENEOS Y LA FALTA DE UNA ADECUADA SUPERVISION A LOS CENTROS DE ENSEÑANZA, ORIGINAN UNA NOTORIA DESVINCULACION ENTRE LAS CARACTERISTICAS DE LA OFERTA Y LA EXIGENCIA DE LA DEMANDA.

DE TAL MANERA QUE LOS PERFILES DE LOS ESTUDIANTES NO CORRESPONDEN A LOS PUESTOS EXISTENTES DE LA DEMANDA REAL.

ELLO PROVOCA FRUSTRACIONES EN LOS EGRESADOS Y BAJO RENDIMIENTO DE LA MANO DE OBRA, PERO TAMBIEN SUB-EMPLOY Y EN OCASIONES DESEMPLEO.

POR SU PARTE EL SECTOR PRIVADO, (A EXCEPCION DE LAS GRANDES EMPRESAS Y OPERADORA TURISICA) SE HAN LIMITADO EN CUMPLIR ESCASAMENTE CON LA OBLIGACION DE CAPACITAR A SUS TRABAJADORES, AUN CUANDO SON LAS MISMAS COMPAÑIAS LAS PRIMERAS EN RECIBIR LOS BENEFICIOS QUE CONLLEVA AL RENDIMIENTO DEL PERSONAL.

EMPRESAS HOTELERAS.

ACTUALMENTE EXISTEN EN NUESTRO PAIS DOCE PRINCIPALES CADENAS HOTELERAS EXTRANJERAS CON SERVANDO ENTRE ELLAS CARACTERISTICAS SIMILARES, PERO TENDIENDO CADA UNA AL MONOPOLIO COMPITIENDO ENTRE SI PARA OBTENER EL CONTROL DE LA ACTIVIDAD. ESTAS CADENAS SON:

CLUB MEDITERRANEE.

DUBIN.

FIESTA AMERICANA.

HOLIDAY INN.

MARRIOT.

HYATT REGENCY.

MELIA PURUA.

PRINCESS HOTELS INTERANTIONAL.

RAMADA INN'S

SHERATON HOTELS.

WESTERN INTERKATIONAL HOTELS.

ROYAL INN.

ESTAS EMPRESAS CUENTAN CON 47 HOTELES Y 12,000 HABITACIONES EN TODO EL TERRITORIO NACIONAL. EN CUANTO A LAS CADENAS HOTELERAS NACIONALES SON 14 LAS MAS IMPORTANTES, SIENDO ESTAS:

BARBACHANO.
CONSORCIO ARISTOS.
CONTINENTAL.
ECON-HOTELES S.A.
GANDARA.
GARZA BLANCA.
HOSTALES DE MEXICO S.A.

IRIS ASTORIA.
LA PALAPA.
NACIONAL HOTELERA.
REAL DE MINAS.
RIVIERA DEL SOL.
ROMANO.
VALLE GRANDE.

ESTAS EMPRESAS CUENTAN CON 85 HOTELES EN LA REPUBLICA CON 14,000 HABITACIONES. ESTAS SON LAS CADENAS HOTELERAS MAS IMPORTANTES QUE SE ENCUENTRAN ACTUALMENTE EN NUESTRO PAIS Y QUE SON LAS QUE REQUIEREN DE UN PERSONAL ALATAMENTE CAPAZ PARA DESARROLLAR FUNCIONES ADMINISTRATIVAS Y DE SERVICIO, DONDE SE GENEREN EMPLEOS Y EL PERSONAL TENGA OPORTUNIDAD DE DESARROLLO Y SUPERACION.

DENTRO DEL DESARROLLO TURISTICO DE IXTAPA-ZIHUATANEJO, SE ENCUENTRAN LOS SIGUIENTES HOTELES DIVIDIDOS POR SU NIVEL DE SERVICIO Y HACIENDO MENCION DEL NUMERO DE CUARTOS:

ESTIMACION VISITANTES POR ORIGEN QUE SE HOSPEDARON EN IXTAPA-ZIHUATANEJO

ARO	NACIONALES	EXTRANJEROS	T O T A L	VARIACION
1976	52.0	12.9	64.9	---
1977	74.6	16.9	91.5	41.0
1978	93.2	29.7	122.9	34.3
1979	112.1	46.2	158.3	28.8
1980	155.4	51.8	207.2	30.9
1981	167.9	49.9	217.8	5.1
1982	241.1	69.5	310.6	42.6
1983	229.1	139.5	368.6	18.7
1984	186.7	148.0	334.7	-9.2
1985	196.7	114.8	311.5	-6.9
T.H.A.C.(%) 1976-1985	15.9	27.5	19.0	

*TASA MEDIA ANUAL DE CRECIMIENTO

FUENTE: FONATUR.

TRAFICO AEREO SEMANAL AL AEROPUERTO DE IXTAPA-ZIHUATANEJO, GRO.

ORIGEN	LINEA AEREA	FRECUENCIAS	EQUIPO	ASIENTOS DISPONIBLES	PARTICIPACION (%)
<u>NACIONALES</u>					
GUADALAJARA	MX	3	72S	465	7.5
	AM	4	DC9	340	5.4
HAZATLAN	MX	3	72S	465	7.5
MEXICO	AM	16	M80-DC9-D9S	2,060	33.0
	MX	17	72S	2,635	42.2
SUBTOTAL		43		5,965	95.6
<u>INTERNACIONAL</u>					
LOS ANGELES	WA	2	72S	272	4.4
SUBTOTAL		2		272	4.4
<u>TOTAL</u>		45		6,237	100.00

FUENTE: OFICINA AEREA CIVIL.- ABRIL 1966, COMUNICADO DE PRENSA PUBLICADO EL 25 DE ABRIL DE 1966. MW-MEXICANA, AM-AEROMEXICO, WA-WESTERN AIRLINES

P E R F I L E S D E L T R A B A J A D O R H O T E L E R O

V A R I A B L E

C A R A C T E R I S T I C A S

EDAD	15 A 24 AÑOS 43.5 %	
SEXO	MASCULINO 57.5 % FEMENINO 42.5 %	
ESTADO CIVIL	EL 48.2% CASADO O EN UNION LIBRE EL 42.0% SOLTERO	
EDAD Y EMPLEOS RELACIONADOS CON EL TURISMO	EL 48.2 % HA TENIDO MAS DE UN EMPLEO EN EL TURISMO EL 51.8 % DESEMPEÑAN SU PRIMER EMPLEO, CONCENTRA DOS EN EL GRUPO MEJOR DE 30 AÑOS.	
ESCOLARIDAD	PRIMARIA COMPLETA O ALGUN GRADO DE PRIMARIA 40.4% EN PRIMARIA ES MAYOR LA PROPORCION DE MUJERES EN LOS DEMAS GRADOS LA PROPORCION DE HOMBRES ES MAYOR.	
INGRESO Y SEXO	DE SALARIO MINIMO AL DOBLE EL 40.4 % MAYOR PROPORCION DE MUJERES GANAN SALARIOS INFE RIORES A 4 VECES EL SALARIO MINIMO, HABIENDO UNA MAYOR PROPORCION DE HOMBRES QUE GANAN SALARIOS SUPERIORES A ESTE.	
LUGAR DE NACIMIENTO	JOSE AZUETA 22.3 % INHIGRANTES 77.7 %.	ESTADO DE GUERRERO 60.7 % DEMÁS ESTADOS 33.3 %

CARGO Y LUGAR DE NACIMIENTO

-ESTADO DE GUERRERO: PUESTOS DE CAPACITACION INTER
MEDIA, EN GENERAL BASICO Y TECNOLOGICO.
-DEMÁS ESTADOS: PUESTOS A NIVEL GERENCIAL.

RAMA DE ACTIVIDAD DEL PADRE

AGRICULTURA 48.2 %
COMERCIO 7.39 %
SERVICIOS 5.3 %
HOTELERIA Y RESTAURANTES 5.3 %

TIPO DE VIVIENDA QUE OCUPA

PROPIA 40.9 %
RENTADA 36.3 %
PROPIEDAD DEL HOTEL 8.8 %
PRESTADA 11.4 %

CAPACITACION

TOMO CURSO DE CAPACITACION EL 46.6% DE LA POBLA
CION EN LOS SIGUIENTES PUNTOS:
IDIOMAS 23.3 %
PEOPEDEUTICO PARA EL TRABAJO 19.0 %
ALIMENTOS Y BEBIDAS 13.3 %

PERSONAL QUE TOMA LOS CURSOS

MESEROS
EDECAN O RECEPCIONISTA
GERENTE DE ALIMENTOS Y BEBIDAS

ROTACION DE PERSONAL

51.8 % DESEMPEÑA SU PRIMER EMPLEO
40.6 % DE 2 A 4 EMPLEOS
7.6 % DE 5 A 14 EMPLEOS
MESEROS Y CAMARISTAS SON LOS CARGOS DE MAYOR ROTA
CION.

TIEMPO DE DESEMPEÑAR EL CARGO
EN EL MISMO HOTEL

57.0 % MENOS DE 18 MESES
22.8 % DE 1 1/2 A MENOS DE 3 AÑOS
19.7 % MAS DE 3 AÑOS

SEGURIDAD EN EL TRABAJO

52.3 % DE PLANTA
22.3 % DE CONFIANZA
16.6 % EVENTUAL O TRANSITORIO

T I P O D E A D M I N I S T R A C I O N

CATAGORIA	TIPO DE HOTELES	HOTELES	D E S C R I P C I O N
1	CON UN TIPO DE ADMINISTRACION EXTRANJERA.	CAMINO REAL CLUB MEDITERRANEE SHERATON	PERFILES DEFINIDOS, MANUALES DE PUESTOS DE TRABAJO, ESTANDARES DETERMINADOS PARA LA ADMINISTRACION CORPORATIVA. EL PERSONAL SE TIENE QUE AJUSTAR AL PERFIL.
1	CON GERENCIA FLEXIBLE, ADAPTABLE AL MEDIO, CON GRAN EXPERIENCIA HOTELERA.	KRISTAL DORADO PACIFICO	PERFILES Y STANDARES FLEXIBLES DE ACUERDO A LA CALIDAD DE LA MANO DE OBRA DISPONIBLE. EL OBJETIVO ES ESCOGER A AQUELLOS CON BUENA ACTITUD HACIA EL TURISMO.
2	CON UNA MEZCLA ENTRE LAS DOS ANTERIORES.	HOLIDAY INN	TRATA DE COMBINAR LOS DOS ELEMENTOS. TECNICAS DE ADMINISTRACION HOLIDAY INN Y GERENCIA DE POSADAS DE MEXICO S.A, ES EL HOTEL CON MAS ESTABILIDAD EN SU OCUPACION EN FORMA MODERADA.
2	HOTELES FONATUR.	PRESIDENTE ARISTOS CASTELL PALMAR PLAYA LINDA	UNA MEZCLA DE PERSONAL HOTELERO PROFESIONAL Y GENTE EJECUTIVA HABILITADA DE OTRAS RAMAS. CONTRATACION DE LA MAYORIA DE GENTE LOCAL Y ESFUERZOS DE ESTIMULOS AL PERSONAL. MUY BAJOS INDICES DE OCUPACION Y BAJOS NIVELES EN LA CALIDAD DE LOS SERVICIOS.
3 y 4	HOTELES MEDIANOS CON ADMINISTRACION PROFESIONAL.	SOTAVENTO-CATALINA IRMA HOTEL ZIHUATANEJO	OPERAN EN UNA COMBINACION ENTRE EL PROPIETARIO Y UN ADMINISTRADOR PROFESIONAL. CON UN BUEN SENTIDO HOTELERO SELECCIONAN CUIDADOSAMENTE A SU GENTE LA CUAL CUANDO APRENDE PASA A LOS GRANDES HOTELES.
5 y 6	ADMINISTRADOS POR SUS DUEÑOS QUE SE HAN HECHOS HOTELEROS EN LA PRACTICA.	EL AVILA RAUL 3 MARIAS EL CORTIJO	LOS DUEÑOS SON DE ZIHUATANEJO Y SE HAN HECHO HOTELEROS SOBRE LA PRACTICA

RELACION ENTRE CARGO QUE SE DESEMPEÑA Y ESCOLARIDAD

C A R G O S	PRIMARIA		SECUNDARIA		BACHILLERATO		PROFESIONAL		SIN INSTRUCC
	C	I	C	I	C	I	C	I	
ALBERQUERO	1								
ALMACENISTA									
AMA DE LLAVES		1	2		2				
AUDITOR					1				
AUXILIAR DE ALMACEN			1						
AYUDANTE DE ADMINISTRACION				1					
AYUDANTE DE CANTINERO			1						
AYUDANTE DE COCINA		1				1			
AYUDANTE DE LAVANDERIA			1						1
AYUDANTE DE LIMPIEZA SERVICIOS GRALES.			1			1			
AYUDANTE DE MANTENIMIENTO	2			1					
AYUDANTE DE PASTELERO	1								
BEL-BOYS, MALETERO, VALET	2	2	1	1		1			
CAJERO (A)	1		2		3	3			
CAMARISTA O RECAMARERA	10	11	2	2					3
CANTINERO	4			1					
CHEF	2	1				1			
CHEF STEWARD		1	1						
COCINERO	2	2							1
COSTURERA		1							
ELECTRICISTA	1	1							
EMPLEADO DE MICROFILMACION Y ARCHIVO								1	
ENCARGADA DE ROPERIA			1						
ENCARGADO ADMINISTRATIVO					1		1	1	
ENCARGADO DE BAR				1					
ENCARGADO DE MANTENIMIENTO					1		1		
ENCARGADO DE SEGURIDAD	1								
ENCARGADO DE RESERVACIONES						1	1		
FOCONERO		1	2			1			
GARROTERO		1	3	1					
GERENTE GENERAL								1	
GERENTE RESIDENTE								1	P.G.

P E R S O N A L O C U P A D O P O R A R E A D E T R A B A J O

CATEGORIA	H O T E L	ALIMENTOS Y BEBIDAS.	SERVICIO A CUARTOS	ADMINIS TRACION	MANTENI MIENTO	TOTAL	No. DE PRSONAS CTO.
1	CAMINO REAL	275	226	67	69	637	1.35
	KRISTAL	153	110	31	39	333	1.28
	DORADO PACIFICO	104	73	43	28	248	0.87
	SHERATON	135	101	57	82	375	1.28
	SUMA	667	510	198	218	1593	
2	ARISTOS	136	53	85	55	329	1.46
	CASTEL PALMAR	45	33	4	13	95	0.86
	SUMA	181	86	89	68	424	
TURISMO SOCIAL	PLAYA LINDA	30	31	23	19	103	0.44
3	POSADA CARACOL	19	5	8	9	41	0.53
	VILLA DEL SOL	13	3	2	4	22	1.29
	IRMA	13	11	7	---	31	0.82
	SUMA	45	19	17	13	94	
4	BUNGALOWS PACIFICO	----	3	2	----	5	0.83
	HOTEL ZIHUATANEJO	4	5	3	----	12	1.20
	LAS URRACAS	----	2	1	----	3	0.43
	AVILA	----	2	2	----	4	0.31
	SUMA	4	12	8	----	24	
5	FLORES	----	2	3	----	5	0.17
	T O T A L .	927	660	338	318	2255	

A N A L I S I S D E V A R I A B L E S S E G U N C A R G O S

	LUGAR % DE LA FUNDACION	DE EDO DE CURSOS	NACIMIENTO DE OTROS ESTADOS	E S P R I M A R I A	C O L A R I D A D S E C O N D A R I A	B A C H I L E R	P R O F E S I O N A L	S I N I N S T R U C I O N
ALTOS CARGOS	0.6	36.4	55.0	9.1	9.1	45.5	36.4	----
EMPLEADO ADMINISTRATIVO	10.0	60.0	40.0	5.0	25.0	50.0	20.0	----
ATENCION AL PUBLICO	23.0	86.4	13.6	43.2	34.0	20.5	2.3	----
SUPERVISION OCUPACIONAL	16.0	56.7	43.3	40.0	40.0	13.3	6.7	----
OCUPACION MANUAL ESPECIALIZADA	12.0	73.9	21.7	56.5	17.5	13.0	-----	13.0
OCUPACION MANUAL NO ESPECIALIZADA	23.0	90.9	6.8	59.1	27.3	6.8	-----	6.8
OTROS	10.0	61.9	38.1	28.6	23.8	14.3	28.6	4.8
T O T A L	<u>100.0 %</u>							

FUENTE: COPLADE S.C. INVESTIGACION DIRECTA 1985.

VISITANTES	POR	CATEGORIAS	QUE	SE	HOSPEDARON	EN	IXTAPA-ZIHUATANEJO
AÑOS	GRAN TURISMO.	*****	****	***	**	*	TOTAL
1976	----	4.4	24.2	13.5	17.5	5.8	64.9
1977	----	30.3	24.6	13.7	15.7	7.2	91.5
1978	----	57.8	29.1	13.3	16.9	6.6	122.9
1979	----	77.6	27.6	23.3	21.2	8.6	158.3
1980	----	107.4	42.7	21.6	21.3	14.2	207.2
1981	----	130.3	37.3	18.3	18.3	13.6	217.8
1982	----	187.1	38.3	52.2	22.6	10.4	310.6
1983	132.9	107.5	33.9	52.5	31.3	10.5	368.6
1984	125.5	107.9	32.5	30.6	15.1	23.0	334.6
1985	117.5	86.6	30.4	33.0	15.5	28.6	311.5
1976-1985		39.2	2.6	10.4	-1.3	19.4	19.0

T.M.A.C.(%) *

*TASA MEDIA ANUAL DE CRECIMIENTO
CIFRAS EN MILES.

FUENTE: FONATUR

C A P A C I D A D D E A L O J A M I E N T O				
C A T E G O R I A	E S T A B L E C I M I E N T O S	%	C U A R T O S	%
GRAN TURISMO	4	14.3	1,331	33.2
*****	4	14.3	1,535	38.3
*****	3	10.7	355	8.9
***	7	25.0	534	13.3
**	6	21.4	156	3.9
*	4	14.3	97	2.4
T O T A L	28	100.0	4,008	100.0

FUENTE: FONATUR

DIRECCION GENERAL DE POLITICA TURISTICA
SECTOR

DICIEMBRE DE 1985

NUMERO	DE	CUARTOS	EN	HOTELES	POR	CATEGORIAS *
<u>CUATRO ESTRELLAS</u>		No. DE		<u>DOS ESTRELLAS</u>		No. DE
		CUARTOS				CUARTOS
VILLAS DEL SOL		19		CALPULLI		45
				CATALINA		28
<u>TRES ESTRELLAS</u>				VILLAS MIRAMAR		18
POSADA CARACOL		55		PALACIOS		28
IRMA		76		AVILA		25
SOTAVENTO		78		TRES MARIAS		25
FIESTA MEXICANA		42				<hr/>
ZIHUATANEJO CENTRO		45				169
		<hr/>		<u>UNA ESTRELLA</u>		
		315		LA MADERA		21
				IMELDA		27
				FLORES		29
				SUSY		14
						<hr/>
						91

* EN ZONA HOTELERA DE SIHUATANEJO.

NUMERO	DE	CUARTOS	EN	HOTELES	POR	CATEGORIAS*
<u>GRAN TURISMO.</u>		No. DE	<u>CUATRO ESTRELLAS</u>		No. DE	
		CUARTOS			CUARTOS.	
KRISTAL		260		ARISTOS	226	
CAMINO REAL		441		CASTEL PALMAR	110	
SHERATON		350			<hr/>	
DORADO PACIFICO		285			336	
		<hr/>				
		1,336				
<u>CINCO ESTRELLAS</u>			<u>TRES ESTRELLAS</u>			
CLUB MEDITERRANEE		375		PLAYA LINDA	250	
PRESIDENTE		440				
RIVIERA DEL SOL		400				
HOLIDAY INN		240				
		<hr/>				
		1,455				

* EN ZONA HOTELERA DE IXTAPA.

P R O B L E M A T I C A . D E C A P A C I T A C I O N Y E M P L E O

EN CUANTO A LA EDUCACION Y CAPACITACION TANTO TECNICA COMO PROFESIONAL, EXISTE UN CONVENIO ENTRE LA SECRETARIA DE EDUCACION PUBLICA Y LA SECRETARIA DE TURISMO, CON FECHA DEL 8 DE FEBRERO DE 1984. CREANDOSE DENTRO DE ESTA ULTIMA SECRETARIA, LA DIRECCION GENERAL DE CAPACITACION TURISTICA, LA QUE EMITE UNA SERIE DE CRITERIOS QUE SON LOS PUNTOS DE APOYO PARA PODERSE COORDINAR CON LA SECRETARIA DE EDUCACION PUBLICA. DENTRO DE LOS PUNTOS QUE SE EMITEN SON:

- ESTUDIO DE MERCADOTECNIA.
- PERSONAL DOCENTE.
- INSTALACIONES Y EQUIPAMIENTO.
- PLAN Y PROGRAMA DE ESTUDIOS.

DENTRO DE ESTA INVESTIGACION, ANALIZAREMOS LOS DOS ULTIMOS PUNTOS.

- INSTALACION Y EQUIPAMIENTO: " ESTA COMPROBADO QUE LA NECESIDAD DE PONER EN PRACTICA LOS CONOCIMIENTOS TURISTICOS ADQUIRIDOS EN LAS AULAS ES ABSOLUTAMENTE INDISPENSABLE PARA LA MEJOR PREPARACION DE LOS FUTUROS PROFESIONISTAS." PARA LOGRAR ESTE FIN PLANTEA UNA SERIE DE LABORATORIOS PRACTICOS LOS QUE VAN DIRIGIDOS A UNA ESCUELA DE EDUCACION MEDIA. LOS LABORATORIOS PROPUESTOS SON:

- LABORATORIO DE ALIMENTOS Y BEBIDAS.
- LABORATORIO DE HOSPEDAJE.
- LABORATORIO DE AGENCIA DE VIAJES.
- LABORATORIO DE IDIOMAS.

² SUB-SECRETARIA DE PROMOCION Y FOMENTO, DIRECCION GENERAL DE NORMATIVIDAD Y CAPACITACION TURISTICA (JUN. 1987).

TODOS LOS LABORATORIOS ANTES MENCIONADOS NECESITAN CUMPLIR CON EL CATALOGO DE EQUIPO Y MOBILIARIO, QUE ES:

- LABORATORIO DE ALIMENTOS Y BEBIDAS:

1. COCINA.

- 1.1. COCINA CALIENTE.
- 1.2. COCINA FRIA.
- 1.3. PASTELERIA Y REPOSTERIA.
- 1.4. BODEGA DE ALIMENTOS.

1. SERVICIOS.

- 2.1. SERVICIO A LA MESA. (RESTAURANTE)
- 2.2. AUTO SERVICIO. (SELF SERVICE)

- LABORATORIO DE HOSPEDAJE.

1. RECEPCION.
2. BOTONES.
3. AMA DE LLAVES.
4. RESERVACIONES.

- LABORATORIO DE AGENCIA DE VIAJES.

1. VENTAS.
2. BOLETAJE.
3. RESERVACIONES.

- LABORATORIO DE IDIOMAS.

1. EQUIPO Y MOBILIARIO.
2. MATERIAL DIDACTICO.

EN CUANTO A LA BIBLIOTECA, SE EXIGE QUE CUENTE CON LOS SIGUIENTES PUNTOS:

1. SECCION DE LIBROS DE TURISMO.
2. SECCION DE REVISTAS.
3. SECCION DE LIBROS EN GENERAL.
4. TESIS PROFESIONALES.
5. OTROS DOCUMENTOS.

PARA QUE UNA ESCUELA DE TURISMO - HOTELERO SEA RECONOCIDO, SE DEBE DE APEGAR AL PLAN DE ESTUDIOS UNICO (TPAET-82-DGTI-SEP.) SIENDO UN PUNTO DE SUMA IMPORTANCIA EN ESTE PLAN EL DE LA REALIZACION DE PRACTICAS PROFESIONALES, PARA LO QUE LA SECRETARIA DE TURISMO LLEVA UN CONTROL VERIFICANDO LOS PUNTOS SIGUIENTES QUE DEBEN DE CONTENER LAS INSTALACIONES Y LOS NEXOS DE LA INSTITUCION:

1. OFICINA DE PRACTICAS; DEPARTAMENTO U OFICINA ENCARGADA DE LLEVAR TRAMITE DE CONTROL Y EVALUACION DE LAS PRACTICAS DE LOS ALUMNOS.
2. VINCULACION CON EMPRESAS Y ORGANISMOS DE LA ACTIVIDAD TURISTICA (EMPRESAS CON LAS QUE SE TENGA NEXO MINIMO 10 Y EN DONDE EL ALUMNO PUEDA EJERCER SUS PRACTICAS PROFESIONALES).
3. CONVENIOS DIRECTOS MINIMOS CON DOS EMPRESAS RELACIONADAS CON EL PUNTO ANTERIOR.
4. NUMERO MINIMO DE HORAS IGUAL O MAYOR AL EXIGIDO POR LA D.G..E.T.I.--SEP.
5. PROCEDIMIENTO INTERNO PARA PRACTICAS; ANEXAR DIAGRAMAS EN DONDE SE INDIQUE EL AVANCE POR MEDIO DE REPORTES.

DENTRO DE LA EDUCACION Y CAPACITACION TURISTICA , LAS DEPENDENCIAS ANTES MENCIONADAS MARCAN CUATRO DIVISIONES CON LAS QUE SE CUBRE TODO LO REFERENTE AL SERVICIO Y QUE VAN DESDE UN NIVEL BASICO, ASTA NIVELES DE ESPECIALIZACION.
LA DIVISION SE MARCA COMO SIGUE:

- N I V E L B A S I C O .

- | | |
|---|-------------------------------------|
| 1. BOTONES. | 9. MESERO. |
| 2. CAMARISTA. | 10. PERSONAL UNIFORMADO. |
| 3. CAJERO. | 11. RECEPCIONISTA. |
| 4. CANTINERO. | 12. RESERVACIONES. |
| 5. TELEFONISTA. | 13. ALIMENTOS Y BEBIDAS. |
| 6. HOELERIA Y TURISMO. | 14. TECNICO AUXILIAR EN HOTELEERIA. |
| 7. IDIOMAS. | |
| 8. COCINA (INTERNACIONAL, NACIONAL, REPOSTRERIA). | |

- N I V E L M E D I O .

1. AZAFATA EDECAN EN TURISMO.
2. BACHILLERATO TECNOLOGICO EN ADMINISTRACION TURISTICA.
3. BACHILLERATO TECNOLOGICO DE INTERPRETES TRADUCTORES EN SERVICIOS TURISTICOS.
4. GUIA DE TURISTAS.

5. PROFESIONAL TECNICO EN HOTELERIA Y GASTRONOMIA.
6. PROFESIONAL TECNICO EN MANTENIMIENTOS MECANICO, ELECTRICO Y HOTELERO.
7. SOBRECARGO EDECAN.
8. TECNICO EN ADMINISTRACION DE EMPRESAS TURISTICAS.
9. TECNICO EN ADMINISTRACION TURISTICA.
10. TECNICO EN HOTELERIA.
11. TECNICO EN REPOSTERIA.
12. TECNICO EN TURISMO.
13. TECNICO PROFESIONAL EN GUIA DE TURISTAS.
14. TECNICO PROFESIONAL EN ADMINISTRACION DE EMPRESAS TURISTICAS.
15. TECNICO PROFESIONAL INTERPRETE Y TRADUCTOR EN SERVICIOS TURISTICOS.

- N I V E L S U P E R I O R .

1. LICENCIATURA EN ADMINISTRACION CON ESPECIALIDAD EN TURISMO.
2. LICENCIATURA EN ADMINISTRACION DE EMPRESAS TURISTICAS.
3. LICENCIATURA EN ADMINISTRACION HOTELERA.

4. LICENCIATURA EN ADMINISTRACION TURISTICA.
5. LICENCIATURA EN ADMINISTRACION Y DESARROLLO TURISTICO.
6. LICENCIATURA EN DESARROLLO TURISTICO.

- N I V E L P O S G R A D O .

1. ESPECIALIZACION EN ADMINISTRACION DE EMPRESAS HOTELERAS Y GASTRONOMICAS.
2. ESPECIALIZACION EN FORMULACION Y EVALUACION TURISTICA INTEGRAL.
3. MAESTRIA EN CIENCIAS CON ESPECIALIDAD EN PLANEACION TURISTICA.

ESTAS SON EN SU TOTALIDAD LAS CARRERAS QUE ESTAN RECONOCIDAS POR SECTUR-SEP. Y QUE ABARCAN TODA LA CAPACITACION Y EDUCACION TURISTICO HOTELERO A NIVEL NACIONAL. EN CUANTO A LA REPERCUSION QUE HA TENIDO EL DESARROLLO TURISTICO DE IXTAPA-ZIHUATANEJO EN LA EDUCACION Y CAPACITACION TURISTICA DE LA POBLACION, SE TIENE QUE EL TRABAJADOR SE HA TENIDO QUE INCORPORAR DE MANERA BRUSCA AL TURISMO, YA QUE EN EL TRNSCURSO DE TAN SOLO 15 AÑOS LA POBLACION HA PASADO DE UNA ECONOMIA RURAL A UNA DEPENDIENTE DE LAS ACTIVIDADES URBANO SOCIALES. A LA VEZ QUE EL HOTELERO HA TENIDO QUE COMPRENDER QUE PEDEN EXISTIR DIFERENCIAS DE ENTENDIMIENTOS CON LA GENTE LOCAL, PERO QUE NO ES UN PROBLEMA DE INTELIGENCIA SINO DE FORMA DE VIDA. SE TIENE ENTONCES QUE EL HOTELERO HA TENIDO QUE ACOPLARSE A LAS SIGUIENTES SITUACIONES:

A) ENCONTRAR A PERSONAS QUE NUNCA ANTES HABIAN TRABAJADO EN LA HOTELERIA COMO LOS HIJOS DE EJDATARIOS Y DE PEQUEÑOS COMERCIANTES. LOS HIJOS DE LA ELLITE LOCAL, HEREDAN LOS NEGOCIOS DE LOS PADRE, O BUSCAN EN LAS GRANDES CIUDADES LA EDUCACION QUE NO SE PUEDE CONSEGUIR EN LA ZONA, BUSCANDO OPORTUNIDADES MAS TRACTIVAS FUERA DEL ESTADO.

- B) RESOLVER DE DIFERENTES MANERAS, LAS FORMAS DE RECLUTAMIENTO Y CAPACITACION.
- C) TRAER DE FUERA DE LA REGION, A PERSONAL DE SUPERVISION Y ALTOS CARGOS PUESTO QUE NO EXISTE CAPACITACION DE ESTE TIPO EN LA ZONA.
- E) ENSEÑAR INGLES AL 60 % APROXIMADAMENTE, DE TODO SU PERSONAL, ESTO COMO REQUISITO INDISPENSABLE PARA PODER TRABAJAR.
- F) RESOLVER DE DIFERENTES MANERAS LA CARENCIA DE VIVIENDA, CONSTRUYENDO CASAS, RENTANDO HOTELES MAS PEQUEÑOS O ALQUILANDO CUARTOS POR MES, ESTO SOBRE TODO PARA LAS PERSONAS VENIDAS DE FUERA.
- G) OFRECER TRANSPORTE PARA LA GENTE QUE VIVE EN LA MICRO-REGION.

EN CUANTO A LA FORMA DE INCORPORARSE DEL TRABAJADOR A LA EMPRESA TURISTICA, SE TIENEN LOS SIGUIENTES PUNTOS:

- A) HAN TENIDO QUE COMBIAR DE PATRON CULTURAL Y MODIFICAR SU FORMA DE VIDA, ROMPIENDO UNA SITUACION DE RELATIVO AISLAMIENTO.
- B) EL TIPO DE TRABAJO HA PROMOVIDO EL PASAR DE UNA ESTRUCTURA DE FAMILIA (UNIDADES FORMADAS POR PADRES, HIJOS, NIETOS, TIOS, ETC. TODOS EN LA MISMA CASA O TERRENO) A LA FAMILIA NUCLEAR, CON CAMBIOS EN LA AUTORIDAD SOBRE TODO DE LOS MAYORES.

C) TUVIERON QUE HACER FRENTE AL CAMBIO DE UNA VIDA QUE GIRABA ALREDEDOR DE LA ECONOMIA DOMESTICA, (LA ESTACIONALIDAD Y AUTONOMIA EN LA REALIZACION DE ACTIVIDADES) A UNA ORGANIZACION ESTRICTA, DISCIPLINADA, CON EXIGENCIAS DE RITMO EN EL TRABAJO, Y TIEMPOS DE MOVIMIENTO.

D) HAN TENIDO QUE PASAR DE SER TRABAJADORES POR SU CUENTA, A EMPLEADOS EN UNA EMPRESA.

E) ENTENDER QUE ZIHUATANEJO HA DEJADO DE SER UNA POBLACION RURAL PARA CONVERTIRSE EN UNA CIUDAD URBANA.

EN RESUMEN SE HA VIVIDO EN POCO TIEMPO UNA ETAPA DE CAMBIO SOCIAL PROFUNDO PARA LA POBLACION, EN DONDE TANTO LOS HOTELEROS COMO LOS TRABAJADORES HAN TENIDO QUE COMPROMETERSE MENTAL Y EMOCIONALMENTE.

DE LA POBLACION DEL ESTADO DE GUERRERO SE HAN EMPLEADO EN LOS HOTELES, A JOVENES DE 20 AÑOS DE EDAD PROMEDIO, CON LAS SIGUIENTES CARACTERISTICAS:

A) PRIMARIA COMPLETA O INCOMPLETA.

B) PRIMARIA COMPLETA O INCOMPLETA.

C) SALARIO MINIMO.

D) MAS DE LA MITAD HA DESEMPEÑADO SU PRIMER TRABAJO EN EL AREA DE TURISMO.

E) DE FAMILIA DE AGRICULTORES.

EN CUANTO A LA CAPACITACION TENEMOS QUE EL 46 % DE LA POBLACION TRABAJADORA EN EL AREA, HA TOMADO ALGUN CURSO DE CAPACITACION POR LO QUE SE PUEDE CONCLUIR QUE LA CAPACITACION SE ESTA HACIENDO CADA VEZ MAS NECESARIA PARA PODER TENER TRABAJO EN EL HOTEL, SOBRE TODO A MEDIDA DE QUE EXISTE MAYOR COMPETENCIA.

LOS PRINCIPALES CURSOS QUE SE LE HAN IMPARTIDO A LA POBLACION SON:

- A) INGLES 23 %
- B) PROPEDEUTICO PARA EL TRABAJO.
- C) RELACIONADOS CON LOS ALIMENTOS Y BEBIDAS.

NO SIEMPRE EXISTE UNA RELACION CON LOS CURSOS DE CAPACITACION Y EL CARGO QUE SE DESEMPEÑA. LO QUE DENOTA QUE LA GENTE SE ESTA CAPACITANDO CON LA PERSPECTIVA DE MEJORAR TANTO EN PUESTO COMO EN INGRESOS. EL 81 % DE LA GENTE QUE SE CAPACITA, LO HACE POR SU CUENTA. LA POBLACION DE LA REGION OCUPA FUNDAMENTALMENTE LOS CARGOS QUE SE RELACIONAN CON LA OCUPACION MANUAL NO ESPECIALIZADA, LA ATENCION AL PUBLICO Y LA OCUPACION MANUAL ESPECIALIZADA.

LA DIVISION DEL TRABAJO POR SUS DISTINTAS CATEGORIAS SERIA LA SIGUIENTE:

OCUPACION MANUAL NO ESPECIALIZADA.

REPRESENTA EL 23 % DE LA POBLACION OCUPADA. EL 91 % DE ELLA ES DEL ESTADO DE GUERRERO Y EL INGRESO PERCIBIDO, EN EL 66 % DE LOS CASOS, FLUCTUAN ENTRE EL SALARIO MINIMO Y EL DOBLE .

CARGOS DE ATENCION AL PUBLICO.

INCLUYENDO A LOS MESEROS. REPRESENTA EL 23 % DE LA POBLACION TOTAL OCUPADA. EL 86 % ES DEL ESTADO DE GUERRERO Y EL 51 % RECIBE TAMBIEN ENTRE EL SALARIO MINIMO Y EL DOBLE (SIN CONSIDERAR PROPINAS).

OCUPACION MANUAL ESPECIALIZADA.

REPRESENTA EL 12 % DE LA POBLACION TOTAL OCUPADA. EL 74 % DE ELLA ES DEL ESTADO DE GUERRERO Y EL INGRESO PERCIBIDO FLUCTUA EN EL 48 % DE LOS CASOS, IGUALMENTE ENTRE EL MINIMO Y EL DOBLE.

PUEDA OBSERVARSE EN LOS TRES CASOS, QUE CON EXCEPCION DE LOS MESEROS, QUE GANAN MAS POR LAS PROPINAS (EN TEMPORADA), EL SALARIO GIRA ALREDEDOR DEL MINIMO Y LA ESCOLARIDAD ES DE NIVEL DE PRIMARIA, YA QUE NO EXISTE EL EQUIPAMIENTO ADECUADO PARA DESARROLLAR Y MEJORAR LA EDUCACION.

CARGOS QUE DESEMPEÑA LA POBLACION.	% DE LA POBLACION QUE SE OCUPA EN HOTELES.
ATENCION AL PUBLICO.	23
OCUPACION MANUAL ESPECIALIZADA.	12
OCUPACION MANUAL NO ESPECIALIZADA.	23
OTRAS NO ESPECIFICADAS.	11

EMPLEADOS ADMINISTRATIVOS.

REPRESENTAN EL 10 % DEL TOTAL DE LA POBLACION OCUPADA, EL 60 % ES DEL ESTADO DE GUERRERO COMBIANDO LA SITUACION ECONOMICA Y EDUCATIVA, AL IGUAL QUE LOS CARGOS DE SUPERVISION DE OCUPACION MANUAL, ES DECIR QUE LA ESCOLARIDAD Y EL INGRESO SON MAYORES.

ALTOS CARGOS.

REPRESENTAN SOLO EL 6 % Y LOS OCIPAN EN UN 45 % DEL ESTADO DE GUERRERO. SE PERCIBEN INGRESOS DE MAS DE 6 VECES EL SALARIO MINIMO.

DE LO ANTERIOR SE PUEDE CONCLUIR QUE SE NECESITA ATENDER LAS AREAS DE MAYOR DEMANDA DE LA EDUCACION Y CAPACITACION, ASI COMO EL DAR UN SEGUIMIENTO EN LA EDUCACION HASTA PODER CONCLUIR EN UN NIVEL SUPERIOR, DANDO A LA VEZ OPORTUNIDAD AL ALUMNO DE PRACTICAR TODO CONOCIMIENTO ADQUIRIDO EN AULAS Y TALLERES.
PARA FORMAR PROFESIONALES EN EL AREA DE HOTELERIA, TIENEN QUE PASAR AÑOS DE FORMACION TOMANDO EN CUENTA LA HISTORIA DE LA PLBLACION EN LA REGION. LA EFICIENCIA EN EL TRABAJO DEPENDE DE SU CAPACIDAD E ADAPTACION SOBRE TODO EN ESTA GENERACION DE TRANSICION.

J U S T I F I C A C I O N

- OBJETIVOS
- METAS
- ALTERNATIVAS DE ESTUDIO
 - + CAPACITACION PARA PERSONAL BASICO
 - + CARRERA TECNICA
 - + POST-GRADO TECNICO
 - + CAPACITACION DE EJECUTIVOS
 - + ESTUDIOS SUPERIORES EN HOTELERIA
 - + POST-GRADO SUPERIOR
 - + SEMINARIOS DE ALTA ADMINISTRACION HOTELERA

J U S T I F I C A C I O N

UNA DE LAS PRIMERAS EXIGENCIAS QUE EL TURISMO MEXICANO PLANTEA PARA SU DESARROLLO, ES LA FORMACION PROFESIONAL DE SUS TRABAJADORES EN TODAS LAS AREAS Y TODOS LOS NIVELES QUE LO CONSTITUYEN A FIN DE CUMPLIR CON LOS COMPROMISOS ADQUIRIDOS EN ESTA ACTIVIDAD POR LAS CUANTIOSAS INVERSIONES EN SU PLANTA FISICA Y LA DEMANDA DE UN TURISMO CADA DIA MAS COMPETIDO A NIVEL INTERNACIONAL.

MULTIPLES INTENTOS SE HAN REALIZADO EN LOS ULTIMOS AÑOS PARA CAPACITAR Y EDUCAR TANTO A PRESTADORES DE SERVICIOS TURISTICOS COMO A JOVENES MEXICANOS DESEOSOS DE HACER UNA VERDADERA CARRERA DEL TURISMO. NI LOS PRIMEROS HAN LOGRADO SU CAPACITACION PLENA POR LA CARENCIA DE LA TECNOLOGIA Y DE LOS MEDIOS NECESARIOS PARA ELLO, NI LOS SEGUNDOS HAN ALCANZADO SUS OBJETIVOS, NO OBSTANTE LA PROLIFERACION DE ESCUELAS QUE A LA FECHA SUMAN 36 DEL NIVEL SUPERIOR Y 107 DEL NIVEL MEDIO, CON CASI 24,000 ESTUDIANTES. YA QUE SON LOS MENOS DE LOS EGRESADOS LOS QUE SE INTEGRAN AL SECTOR COMO SE OFRECE EN DICHS CENTROS DE ESTUDIO, EN DONDE TAMBIEN EN SU MAYORIA, CARECEN DE LA TECNOLOGIA Y DE LOS MEDIOS NECESARIOS EN LAS DIFERENTES ESPECIALIDADES Y NIVELES EN QUE IMPARTEN SU ENSEÑANZA.

DE ESTA MANERA, AL HACER UN ANALISIS DE LA FUERZA DE TRABAJO DEL SECTOR, CONSTITUIDA POR UN NUMERO APROXIMADO DE 1'100,000 TRABAJADORES, CANTIDAD RESULTANTE DE CALCULAR ENTRE 3 Y 4 EMPLEOS DIRECTOS POR 277,000 CUARTOS EN TODO EL PAIS, LOS CUALES SON GENERADOS EN EL 82% POR LA HOTELERIA, EL 14% POR ESTABLECIMIENTOS DE ALIMENTOS Y BEBIDAS DE CALIDAD TURISTICA Y EL 1% RESTANTE POR EL SECTOR OFICIAL DEL TURISMO, SE ESTABLECE LA IMPORTANCIA QUE LA HOTELERIA REPRESENTA, POR SER EL RENGLON QUE MAYOR NUMERO DE EMPLEOS OCUPA, IGUALMENTE POR LAS TENDENCIAS DE DESARROLLO DEL TURISMO, EN EL QUE LA PERSPECTIVA DE GENERAMIENTO DE LA FUERZA DE TRABAJO, LA HOTELERIA OCUPARA UN NUMERO CONSIDERABLE DE NUEVOS TRABAJADORES, POR LO QUE DIFERENTES ALTERNATIVAS DE FORMACION DEL PERSONAL EXISTENTES, DEBEN PONERSE A PRUEBA.

LO ANTERIOR ESTABLECE LA URGENCIA DE LA CREACION DE UNA INSTITUCION DE ENSEÑANZA PROFESIONAL EN LA HOTELERIA, MISMA QUE CONJUNTE LOS ELEMENTOS NECESARIOS PARA UNA FORMACION TEORICO PRACTICA DEBIDAMENTE BALANCEADA EN BENEFICIO DEL PROFESIONAL DE ESTA CARRERA, EN DONDE SE PONGAN EN PRACTICA LOS CONOCIMIENTOS ADQUIRIDOS EN EL AULA DE MANERA INMEDIATA Y SE EXPERIMENTEN LAS TECNICAS DERIVADAS DE LA INVESTIGACION CIENTIFICA EN BUSCA DE LOS SISTEMAS Y PROCEDIMIENTOS ADECUADOS PARA EL PAIS, CONSTITUYENDOSE ASI EL LABORATORIO IDEAL PARA LA FORMACION HOTELERA QUE ES LA FORMULA "HOTEL-ESCUELA".

O B J E T I V O S

EN EL HOTEL-ESCUELA SE DEBEN RESCATAR LOS PRINCIPIOS DE TRATO AL TURISTA QUE HABIAN SIDO TRADICIONALES EN LOS HOTELES MEXICANOS, MEDIANTE LA APLICACION DE TECNICAS EXPERIMENTADAS EN EL SERVICIO.

DESARROLLAR PROGRAMAS DE CAPACITACION Y EDUCACION FORMAL DESTINADOS A LA ACTUALIZACION DE LOS HOTELEROS MEXICANOS Y A LA FORMACION DE ALUMNOS CON VOCACION PARA LA PROFESION HOTELEKA, EN EL DOMINIO DE LAS CIENCIAS ADMINISTRATIVAS, Y DE LA PROBLEMATICA ECONOMICO SOCIAL QUE EL FENOMENO TURISTICO REPRESENTA, PARA DESARROLLAR SUS HABILIDADES EN EL MANEJO DE LA HOTELERIA, BUSCANDO LA OPTIMIZACION FINANCIERA DE LAS INVERSIONES QUE TIENEN O TENDRAN A SU CARGO Y LO QUE ES MAS IMPORTANTE, ALCANZAR MAYORES INDICES DE PRODUCTIVIDAD PARA UNA MAYOR SATISFACCION DEL TURISTA.

APLICAR SISTEMAS DE OPERACION DEL HOTEL ESTANDARIZADOS POR SU CALIDAD Y EFICIENCIA, PARA DESARROLLAR EN LOS CAPACITADOS O ESTUDIANTES LAS BUENAS COSTUMBRES EN CUANTO A UNA OPERACION DE ALTA CALIDAD HOTELEKA.

ESTABLECER UN SISTEMA DE INVESTIGACION TECNOLOGICA, CUYOS PROGRAMAS TIENDAN A SATISFACER LAS NECESIDADES DIARIAS DE OPERACION DEL HOTEL Y DEL PROCESO ENSEÑANZA-APRENDIZAJE, EN PLENA UTILIZACION DE LA CAPACIDAD DE SU PLANTA DE PROFESORES Y EJECUTIVOS, DE EXPERTOS INVITADOS Y DE LA TECNOLOGIA EXISTENTE, MISMA QUE SE DEBE APROVECHAR, INCLUYENDO LOS SISTEMAS MODERNOS AUDIOVISUALES DE INSTRUCCION.

ATENDER HUESPEDES, CONGRESOS, CONVENCIONES, CURSOS, SEMINARIOS, FOROS, EXPOSICIONES Y TODO TIPO DE REUNIONES QUE COADYUVEN A LA OPERACION OPTIMA DE UN HOTEL-ESCUELA.

ESTRUCTURAR UN SISTEMA DE OPERACION HOTELEKA QUE OBEDEZCA A LOS OBJETIVOS FINANCIEROS Y MERCADOLÓGICOS DE UN HOTEL, EN OPTIMAS CONDICIONES DE FUNCIONAMIENTO.

ESTABLECER LOS MECANISMOS DE DIFUSION NECESARIOS SOBRE LOS AVANCES DE LAS EXPERIENCIAS EN LA OPERACION DEL HOTEL-ESCUELA, PARA APOYAR AL DESARROLLO TECNOLOGICO DE ESTA ACTIVIDAD EN MEXICO

ESTABLECER LOS MECANISMOS DE EVALUACION Y RETROALIMENTACION PERMANENTES, QUE PERMITAN UNA DINAMICA ADECUADA EN LOS PROCESOS DE TRABAJO, PARA EL ALCANCE DE LOS FINES DEL HOTEL-ESCUELA.

CON ESTE OBJETIVO SE PROPONE LA CREACION DE UN HOTEL-ESCUELA QUE CUENTA CON 110 ABITACIONES, TENIENDO UNA CAPACIDAD MAXIMA DE 220 PERSONAS Y GENERANDO EMPLEOS PARA 103 PERSONAS, DIVIDIENDOSE LOS PUESTOS DE LA SIGUIENTE MANERA:

ALIMENTOS Y BEBIDAS	SERVICIO A CUARTOS	ADMINISTRACION	MANTENIMIENTO
30	31	23	19

LA ESCUELA CUENTA CON 8 AULAS, CON UN PROMEDIO DE 27 ALUMNOS POR AULA, CON UNA POBLACION ESTUDIANTIL DE 300 ALUMNOS DIVIDIDOS EN DOS TURNOS. ASI MISMO CUENTA CON SEIS LABORATORIOS QUE SON:

- A) LABORATORIO DE AGENCIA DE VIAJES
- B) LABORATORIO DE IDIOMAS
- C) LABORATORIO DE HOTELENERIA
- D) LABORATORIO DE HOSPEDAJE
- E) LABORATORIO DE ALIMENTOS Y BEBIDAS
- F) LABORATORIO DE GASTRONOMIA

CUENTA TAMBIEN CON UNA PLANTA DE MAESTROS DE 16 PROFESORES, CUATRO COORDINADORES DE AREA, UN DIRECTOR Y UN SUB-DIRECTOR.

LA CREACION DE UN HOTEL-ESCUELA ACORDE A LAS NECESIDADES DEL PAIS, IMPLICA UN GRAN ESFUERZO, YA QUE EN ESTE PROYECTO SE DEBEN DE VIGILAR CUIDADOSAMENTE TODOS LOS FACTORES VINCULADOS CON EL MISMO, LOS CUALES SE DEFINEN EN:

- A) LA ESTRUCTURA FISICA DEL HOTEL CAPAZ DE ATENDER LOS REQUERIMIENTOS DE PRACTICAS PROFESIONALES Y CON SERVICIO A HUESPEDES.
- B) LA ESTRUCTURA FISICA DE LA ESCUELA, FUNCIONAL PARA EL PROCESO DE ENSEÑANZA APRENDIZAJE.
- C) INFRAESTRUCTURA PARA COMPLEMENTAR AMBAS INSTALACIONES, COMO LO SON SERVICIOS Y RECREACION.
- D) TECNOLOGIA REQUERIDA PARA EL OPTIMO FUNCIONAMIENTO DE AMVAS.
- E) SISTEMA DE RETROALIMENTACION PERMANENTE, QUE PERMITA HACER DINAMICO EL PROCESO DE ENSEÑANZA-APRENDIZAJE-SERVICIO.

A L T E R N A T I V A S D E E S T U D I O A I M P A R T I R S E

CON EL FIN DE DAR CUMPLIMIENTO A LAS NECESIDADES DE LA HOTELERIA DE LA REGION Y A LOS OBJETIVOS DEL HOTEL-ESCUELA EN IXTAPA-ZIHUATANEJO, GRO., SE PLANTEAN LAS DIFERENTES ALTERNATIVAS DE CURSOS A IMPARTIRSE, LOS CUALES VAN DIRIGIDOS A DIFERENTES POSIBLES GRUPOS DE PERSONAS. DE ESTAS ALTERNATIVAS SURGIRA LA COMBINACION APROPIADA A LAS POSIBILIDADES DE UNA BUENA OPERACION TANTO PRACTICA COMO EN LAS ESPECTATIVAS DEL PRO YECTO, LA CUAL INTEGRARA DE ESTA FORMA EL PROYECTO FINAL DEL HOTEL-ESCUELA:

- CAPACITACION PARA PERSONAL BASICO
- FORMACION DE TECNICOS EN HOTELERIA
- POSTGRADO A NIVEL TECNICO
- CAPACITACION DE EJECUTIVOS CON PREPARACION TECNICA
- ESTUDIOS SUPERIORES EN HOTELERIA
- POSTGRADO SUPERIOR
- SEMINARIOS DE ALTA ADMINISTRACION HOTELERA

C A R R E R A T E C N I C A

A SEMEJANZA DE LAS ESCUELA HOTELERAS EUROPEAS, SE OFRECERA UN PROGRAMA DE TRES AÑOS DE DURACION, PARA ALCANZAR EL NIVEL DE TECNICO EN HOTELERIA, DIRIGIDO A EGRESADOS DEL NIVEL PREPARATORIA.

DANDO UNA ORIENTACION PROFUNDAMENTE PRACTICA A LA CARRERA, SE UTILIZARIA EL PLAN DE ESTUDIOS AUTORIZADO POR LA SECRETARIA DE EDUCACION PUBLICA Y LA SECRETARIA DE TURISMO PARA ESTE NIVEL..

SERIA INDISPENSABLE QUE EL ESTUDIANTE DEDICARA POR LO MENOS EL 50% DEL TIEMPO QUE DURARAN SUS ESTUDIOS A TRABAJAR EN FORMA DIRECTA DENTRO DEL HOTEL, CON UN PROGRAMA DE PRACTICAS DEBIDAMENTE INTEGRADO.

C A P A C I T A C I O N P A R A P E R S O N A L B A S I C O

EN ESTE NIVEL SE CAPACITARA A EMPLEADOS DE NIVEL BASICO PARA DESARROLLAR EN ELLOS HABILIDADES Y DESTREZAS ESPECIFICAS DEL OFICIO. LA DURACION DE LOS ESTUDIOS POR ESPECIALIDAD SERA DE DOS MESES EN PROMEDIO.

LOS PUESTOS A LOS QUE VAN DIRIGIDOS ESTOS CURSOS SON:

MESERO	CAPITAN DE BOTONES
RECEPCIONISTA	JEFE DE RESERVACIONES
AYUDANTE DE MESERO	CAPITAN DE MESEROS
CAMARISTA	JEFE DE VENTAS
SUPERVISORA DE PISOS	JEFE DE COMPRAS
BOTONES	JEFE DE ALMACEN
TELEFONISTA	CONTRALOR DE ALIMENTOS Y BEBIDAS
CANTINERO	CAJERO DEPARTAMENTAL
CAJERO DE RECEPCION	COCINERO

P O S T G R A D O T E C N I C O

ESTE PLAN DE ESTUDIOS SE OFRECERA A EGRESADOS DE ESCUELAS HOTELERAS DEL NIVEL TECNICO SUPERIOR, CON UNA ESPECIALIZACION DE UN AÑO DE ESTUDIOS, PARA LA CUAL SE PONDRÁ ENFASIS ESPECIAL EN LA PRACTICA DE AQUELLAS MATERIAS QUE LE SON INDISPENSABLES AL ESTUDIANTE PARA SU DESARROLLO PROFESIONAL Y ASI ALCANZAR EL DOMINIO TANTO PRACTICO, COMO TEORICO DE LAS TECNICAS ESTUDIADAS.

CON ESTE NIVEL SE LOGRA UNA ROTACION DE ESTUDIANTES ANUAL, POR LO QUE ESTA ALTERNATIVA REPRESENTA GRANDES POSIBILIDADES DE EXITO. EL PLAN DE ESTUDIOS PARA ESTA PROPUESTA SERA EL SIGUIENTE, CON MATERIAS EMINENTEMENTE PRACTICAS.

P R I M E R S E M E S T R

+ ADQUISICIONES Y ALMACENAMIENTO
 + COCINA INTERNACIONAL I
 +SERVICIO DE RESTAURANTE Y BAR
 +RECEPCION Y RESERVACIONES
 +AMA DE LLAVES
 +ANALISIS E INTERPRETACION DE
 ESTADOS FINANCIEROS I
 +INGLES TECNICO I
 +SEMINARIO SOBRE CULTURA

S E G U N D O S E M E S T R E

+MANTENIMIENTO PREVENTIVO
 +COCINA INTERNACIONAL II
 +CONTROL DE COSTOS Y
 ALIMENTOS Y BEBIDAS
 +BANQUETES Y EVENTOS ESPECIALES
 +INGLES TECNICO II
 +ANALISIS E INTERPRETACION DE
 ESTADOS FINANCIEROS II

C A P A C I T A C I O N D E E J E C U T I V O S

UN GRAN NUMERO DE PERSONAS SE DESARROLLAN EN LA HOTELERIA EN EL NIVEL EJECUTIVO Y TIENEN ESTUDIOS DE TECNICO O BACHILLER. ESTOS DESEMPEÑAN PUESTOS DE MANDOS INTER MEDIOS REPRESENTANDO UNA DE LAS PARTES MAS IMPORTANTES DE LA ORGANIZACION, POR CONSTITUIR LOS NIVELES DE SUPERVISION DE ESTA ACTIVIDAD.

DE ESTE NIVEL DE PERSONAL DEPENDE EN GRAN PARTE LA EJECUCION DEL TRABAJO DE LOS NIVELES BASICOS Y SON QUIENES RESPONDEN ANTE LOS TURISTAS DEL BUEN O MAL SERVICIO QUE RECIBEN.

POR LO ANTES EXPUESTO, EL PERSONAL DE ESTE NIVEL DEBE ESTAR DEBIDAMENTE PREPARADO EN LA ESPECIALIDAD QUE TRABAJA Y SER UN VERDADERO EXPERTO DEL MISMO. POR LO QUE EN EL HOTEL-ESCUELA, SE OFRECERA UNA SERIE DE CURSOS DE ESPECIALIZACION PARA PUESTOS ESPECIFICOS, DIRIGIDOS EXCLUSIVAMENTE A LAS PERSONAS QUE TRABAJAN EN LOS MISMOS, SEGUN EL CASO, CUYA DURACION SEA DE POR LO MENOS CIEN HORAS CON UNA BUENA COMBINACION DE CONOCIMIENTOS TEORICOS Y DE APLICACION PRACTICA DE LAS TECNICAS INDISPENSABLES PARA LA ESPECIALIZACION DE QUE SE TRATE.

CURSOS OFRECIDOS:

AREAS	ADMINISTRATIVAS	DIVISION	CUARTOS	DIVISION	ALIMENTOS	Y	BERIDAS
	JEFES DE: VENTAS CONTABILIDAD AUDITORIA OTROS	JEFES DE: RECEPCION RESERVACIONES RELACIONES PUBLICAS AMA DE LLAVES AREAS PUBLICAS VALET Y LAVANDERIA OTROS			JEFES DE: COCINA BAR COMEDOR CONTROL BANQUETES OTROS ADEMAS	DE	COSTOS SOMELIER

E S T U D I O S S U P E R I O R E S E N H O T E L E R I A

"INSTITUIR LA CARRERA DE LICENCIADO EN ADMINISTRACION HOTELERA EN EL SISTEMA ABIERTO DE ENSEÑANZA PAR BENEFICIO PRINCIPAL DE LOS EJECUTIVOS DE ALTA JERARQUIA EN EL SECTOR"

LA EPOCA EN QUE LOS HOTELEROS MEXICANOS QUE HAN HECHO DE LA ACTIVIDAD TURISTICA EN MEXICO UNA PROFESION, CONSTITUYENDOSE COMO LOS PILARES DE LA MISMA, NO PERMITIA QUE LLEGARAN CON UNA PREPARACION TECNICA PREVIA EN CADA ESPECIALIDAD, LO QUE AHORA ES POSIBLE POR LA EXISTENCIA DE CENTROS DE ESTUDIOS DEDICADOS A LA ENSEÑANZA DEL TURISMO EN SUS DIFERENTES RAMAS. ES DE CONSIDERARSE QUE LA FORMACION DE ESTOS HOTELEROS ADQUIRIDA MEDIANTE LA PRACTICA INTENSIVA LES HA PERMITIDO ESCALAR HASTA LOS MAS ALTOS NIVELES JERARQUICOS Y QUE EN MUCHOS DE LOS CASOS SON PERSONAS CON UNA FORMACION INTEGRAL POR SUS DIVERSAS EXPERIENCIAS. EN OTROS CASOS, PROFESIONISTAS DE OTRAS CARRERAS, SON QUIENES ADECUANDOSE A LAS NECESIDADES DE LA HOTELERIA, OCUPAN PUESTOS DIRECTIVOS EN ESTA ACTIVIDAD.

NO OBSTANTE, SE PRESENTA LA POSIBILIDAD DE QUE MEDIANTE EL SISTEMA DE ENSEÑANZA ABIERTA, QUIEN LO DESEE, ACREDITE LOS CONOCIMIENTOS QUE SON DE SU DOMINIO, DE MANERA FACIL, A LA VEZ QUE PUEDA ADQUIRIR AQUELLAS CAPACIDADES QUE POR LAS LIMITACIONES PROPIAS DE SU DESARROLLO, SEAN DE SU DESCONOCIMIENTO, LOGRANDO CON ESTO LOS COMPLEMENTOS NECESARIOS EN SU PROFESION Y A LA VEZ UN TITULO PROFESIONAL.

PARA LOGRAR LO ANTES EXPUESTO, ES RECOMENDABLE ESTUDIAR LAS POSIBILIDADES QUE PROPONE LA ESCUELA SUPERIOR DE TURISMO DEL INSTITUTO POLITECNICO NACIONAL PARA INSTITUIR DICHO PROGRAMA, CON SEDE EN EL CONJUNTO HOTEL-ESCUELA.

P O S T G R A D O S U P E R I O R

ESTE NIVEL DE ESTUDIOS ESTA DIRIGIDO A PROSPECTOS CON EL GRADO DE LICENCIATURA O UN EQUIVALENTE EN EXPERIENCIA.

LOS ESTUDIOS A REALIZARSE, DURARAN, EL CONJUNTO DE LOS SEIS MODULOS, UN AÑO LECTIVO PARA ESTUDIAR EN FORMA EMINENTEMENTE PRACTICA, SIENDO DIFERENTES MODULOS DE CONOCIMIENTO DE ACUERDO CON EL SIGUIENTE ORDEN:

MODULO 1	ADMINISTRACION DE HOTELES MANEJO DE LLAVES MANTENIMIENTO TIEMPO COMPARTIDO
MODULO 2	ADMINISTRACION DE RESTAURANTE Y BAR CONTROL DE COSTOS DE ALIMENTOS Y BEBIDAS SERVICIO DE ALIMENTOS Y BEBIDAS COCINA INTERNACIONAL BAR SANIDAD
MODULO 3	ADMINISTRACION DE MERCADOTECNIA EN HOTELERIA PUBLICIDAD Y RELACIONES PUBLICAS VENTAS ADMINISTRACION DE GRUPOS Y CONVENCIONES
MODULO 4	CONTABILIDAD HOTELERA AUDITORIA INTERNA AUDITORIA NOCTURNA
MODULO 5	ADMINISTRACION DE RECURSOS HUMANOS DESARROLLO PROFESIONAL Y RELACIONES HUMANAS
MODULO 6	IMPUESTOS Y REGIMEN FISCAL FINANCIAMIENTO ECONOMIA DESARROLLO DE PROYECTOS

SEMINARIOS DE ALTA ADMINISTRACION HOTELERA

A EFECTO DE QUE EL EJECUTIVO HOTELERO A NIVEL DIRECTIVO SE ACTUALICE EN LA TECNOLOGIA MODERNA, SE LE OFRECEN SEMINARIOS EN DIFERENTES AREAS DE INTERES, PARA IR CONFORMANDO UNA SERIE DE BASES Y ASI CAPACITARLO DE MANERA INTEGRAL EN TODAS LAS AREAS DE ESTA PROFESION, POR LO CUAL ES RECOMENDABLE QUE SE PROGRAMEN PERIODICAMENTE Y CON UNA SECUENCIA LOGICA, A EFECTO DE QUE LA PERSONA QUE SE INTERESE, TENGA LA OPORTUNIDAD DE COMPLEMENTAR SU EXPERIENCIA PROFESIONAL.

LOS SEMINARIOS DURARAN DE CINCO A OCHO DIAS SEGUN EL CASO Y CON VEINTE HORAS EN PROMEDIO CON LOS SIGUIENTES TEMAS:

- PLANEACION DE HOTELES
- ADMINISTRACION DE HOTELES
- APLICACION DE SISTEMAS DE COMPUTACION EN LA HOTELERIA Y SELECCION DE EQUIPOS
- EQUIPOS MANUALES Y ELECTRONICOS DE RESERVACIONES Y RECEPCION
- MERCADOTECNIA EN HOTELES
- PUBLICIDAD, VENTAS Y RELACIONES PUBLICAS
- DESARROLLO DE PROGRAMAS DE ENTRENAMIENTO
- ADMINISTRACION DE RECURSOS HUMANOS
- DESARROLLO PROFESIONAL Y RELACIONES HUMANAS
- CONDUCTA ORGANIZATIVA
- ASPECTOS FINANCIEROS Y DE IMPUESTOS EN LOS NEGOCIOS DE ESPARCIMIENTO
- ADMINISTRACION DE INVERSIONES
- CONTABILIDAD HOTELERA
- AUDITORIA EN HOTELES Y CONTROL INTERNO
- MANTENIMIENTO Y CONSERVACION
- PLANTA FISICA Y EQUIPAMIENTO DE HOTELES
- ADMINISTRACION DE ALIMENTOS Y BEBIDAS
- COCINA INTERNACIONAL Y MEXICANA
- SERVICIO DE COMEDOR
- PREPARACION DE BEBIDAS
- ELABORACION Y EVALUACION DE PROYECTOS
- LA CARTA DE ORGANIZACION Y SU USO

A N T E C E D E N T E S

- HISTORIA DEL HOTEL-ESCUELA DE LAUSANNE, SUIZA.
- ANTECEDENTES DE LA ENSEÑANZA TURISTICA EN MEXICO.
- GENERALIDADES.

A N T E C E D E N T E S

H I S T O R I A D E L H O T E L - E S C U E L A D E L A U S A N N E

FUE EL 15 DE OCTUBRE DE 1893 QUE SE FUNDO EL HOTEL-ESCUELA DE LAUSANNE, EL ESTABLECIMIENTO MAS ANTIGUO DE SU TIPO EN EL MUNDO. ESE DIA, 27 ESTUDIANTES SE PRESENTARON EN EL HOTEL D'ANGLETERRE, EN OUCHY, PARA ENROLARSE EN LOS CURSOS DEL PRIMER HOTEL ESCUELA EN EL MUNDO. ESTA REALIZACION FUE EL FRUTO DE LOS INFATICABLES Y CONSTANTES ESFUERZOS DE JAQUES TSCHUMI, DIRECTOR DEL HOTEL BEAU-RIVAGE, CONVENCIDO DE QUE LA PROSPERIDAD Y EL FUTURO DE LA INDUSTRIA DEPENDIA SOBRE TODO DE UNA SOLIDA TEORIA Y EDUCACION PROFESIONAL PRACTICA, TRABAJO INCANSABLEMENTE PARA ESTABLECER UNA ESCUELA Y CONVENCER A LA S.H.A. (ASOCIACION DE HOTELEROS SUIZOS), DE LA NECESIDAD IMPERIOSA DE TAL INSTITUCION. LA FECHA DE OCTUBRE 15 DE 1893, POR LO TANTO CORONO EN UN FELIZ RESULTADO DEL APASIONADO Y GENEROSO ESFUERZO DE J. TSCHUMI, AL HABER CREADO EN LA CONCIENCIA Y EN EL CONOCIMIENTO DE LOS HOTELEROS SUIZOS LA IMPORTANCIA DE LA EDUCACION PROFESIONAL EN ESTA AREA. ESTO FUE TAMBIEN EL NACIMIENTO DE UNA INSTITUCION QUE SE CONVERTIRIA MAS TARDE EN UN LUGAR MUNDIALMENTE CONOCIDO, GRACIAS AL TRABAJO CONSCIENTE DE SUS MAESTROS, LA SERIEDAD DE SUS ESTUDIOS Y LA ENVIDIABLE REPUTACION DADA A LA ESCUELA POR SUS GRADUADOS. HASTA LA FECHA, LA ESCUELA Y LA CIUDAD DE LAUSANNE HAN RECIBIDO EL APOYO INCONDICIONAL DE 18,000 ESTUDIANTES DE 95 PAISES, QUIENES HAN SIDO Y CONTINUAN SIENDO LOS MAS CONVENCIDOS EMBAJADORES. A TRAVES DEL DESARROLLO DE LA ESCUELA SE INCREMENTARON SUS INSTALACIONES, EN 1903 EL S.H.A. COMPRO LA PROPIEDAD "LES FIGUIERS" EN LA AVENIDA LE COUR. LA ESCUELA SE ESTABLECIO AHI Y DIO LA BIENVENIDA AL PRIMER GRUPO DE APROXIMADAMENTE 30 ESTUDIANTES, EL SIGUIENTE AÑO, EN VISTA DE QUE UN NUMERO INIMAGINABLE DE ESTUDIANTES LLEGABA DE TODAS PARTES DEL MUNDO, EL EDIFICIO DE LA ESCUELA TUVO QUE SER AGRANDADO. DESPUES DE UN PERIODO DE SUSPENSIÓN DESDE 1940 HASTA 1943 LAS PUERTAS FUERON REABIERTAS EN OCASION DEL 50 ANIVERSARIO DE LA ESCUELA. EN 1949 180 ESTUDIANTES FUERON ACEPTADOS Y PARA LOS PRINCIPIOS DE 1975, 405 JOVENES ESTABAN ESTUDIANDO AHI. HACE CERCA DE 20 AÑOS LA ESCUELA COMENZO A SER INSUFICIENTE EN SUS INSTALACIONES; LOS ESTUDIANTES Y EL GRUPO DE MAESTROS HABIAN AUMENTADO EN TAL FORMA QUE LA ESCUELA AMENAZABA CON SUFRIR UN DESEQUILIBRIO.

LA NECESIDAD DE UN NUEVO EDIFICIO SE HACIA INDISPENSABLE, ESTO, SIN EMBARGO, PODIA NO HABERSE REALIZADO DE NO HABER SIDO POR LOS PROGRAMAS DE ESTUDIO DE LA ESCUELA QUE SE ADAPTAN A LOS REQUERIMIENTOS DE LOS CAMBIOS EN LA INDUSTRIA HOTELERA CON SUS VARIACIONES CONTINUAS. FUE CON ESTA FASCINANTE, DELICADA Y ESENCIAL TAREA QUE LOS MIEMBROS DE LA COMISION, REPRESENTADA POR DIFERENTES CATEGORIAS DE HOTELES Y RESTAURANTES, CLASE ECONOMIACA Y TURISTA, UNIVERSIDADES Y MAESTROS SE DEDICARON A ELLO EN 1969. SU TRABAJO MAS AMPLIO Y FUNDAMENTAL, DE RENOVACION, PERMITIO A LOS MAESTROS DE LA ESCUELA REDEFINIR LOS OBJETIVOS DE CADA UNA DE LAS MATERIAS EN LOS PLANES DE ESTUDIO Y ESTABLECER UN PLAN DE ENSEÑANZA ACTUALIZADO. ASI CON ESTAS BASES DE ENSEÑANZA RE-DEFINIDA Y LA DETERMINACION DE LAS NECESIDADES DE ENSEÑANZA FUTURAS, PUDIERON ESTABLECERSE LOS PLANES ARQUITECTONICOS PARA UN NUEVO LOCAL. LA PRIMERA PIEDRA FUE COLOCADA EL 13 DE MARZO DE 1974 EN CHALET-A-GOBET, EN LAUSANNE. EL TRABAJO FUE SUPERVISADO CON ENERGIA Y METODO PARA AQUILATAR LOS OBJETIVOS: LA INICIACION DE CURSOS EL 19 DE SEPTIEMBRE DE 1975 EN SU NUEVO LOCAL, EL TIEMPO PROGRAMADO FUE RESPETADO. LA META MUY DIFICIL, MAS DE 450 ESTUDIANTES DISFRUTARON LOS SALONES DE CLASES, EL EQUIPO TECNICO, LA BIBLIOTECA, LOS RESTAURANTES, LOS LUGARES DE DESCANSO, 160 DE ELLOS TUVIERON ALOJAMIENTOS FUNCIONALES Y ESTUDIOS AMUEBLADOS FUNCIONALMENTE. EL HOTEL ESCUELA ESTA AHORA CONSTRUIDO, LOS RESULTADOS SON DE ALTA CALIDAD, EL TIEMPO PROGRAMADO HA SIDO RESPETADO, LOS ESTIMADOS DEL COSTO, SOSTENIDOS Y TODOS LOS PARTICIPANTES: MIEMBROS DE LA COMISION CONSTRUCTORA, ARQUITECTOS, INGENIEROS, ESPECIALISTAS, CONSTRUCTORES Y TRABAJADORES, EXPERIMENTARON POR LA CONSUMACION DE ESTA EXITOSA REALIZACION, UN PROFUNDO SENTIMIENTO DE SATISFACCION.

EL NUEVO COMPLEJO CHALET-A-GOBET, SE EXTENDIO SOBRE UNA PROPIEDAD DE 50,000 M² CONTENIENDO LA SECCION DE ALOJAMIENTO, EL ESTACIONAMIENTO SUBTERRANEO Y UN CENTRO RECREATIVO CON CORREDORES CERRADOS Y CUBIERTOS QUE UNIAN LAS DIFERENTES SECCIONES PROTEGIENDO A LOS ALUMNOS DE LAS INCLAMANCIAS DEL CLIMA.

FACILIDADES DEPORTIVAS, CONSISTENTES EN DOS CANCHAS DE TENIS Y UNA CANCHA PARA MULTIPLES PROPOSITOS, COMPLEMENTAN EL PROGRAMA DEL NUEVO COMPLEJO. TODAS LAS ESCUELAS, Y EL HOTEL-ESCUELA SOBRE TODO, DEBIAN SER CONTINUAMENTE EXPERIMENTADOS CON LAS NUEVAS FORMAS DE ENSEÑANZA Y DE EDUCACION. POR ESTA RAZON, UN BUEN ESPACIO HA SIDO RESERVADO PARA LOS SALONES DE CLASE Y DE ALOJAMIENTO. ASI COMO PARA OTROS EDIFICIOS TALES COMO UN CENTRO DE INVESTIGACIONES HOTELERA, UNA ALBERCA Y COMPLEMENTACION DE LAS INSTALACIONES DEPORTIVAS.

A N T E C E D E N T E S D E L A E N S E Ñ A N Z A T U R I S T I C A E N
M E X I C O

HACIENDO UN POCO DE HISTORIA, A CONTINUACION INDICARE CUATRO FECHAS SEÑALADAMENTE IMPORTANTES EN EL DESARROLLO Y AVANCE DE LA CAPACITACION EN LA INDUSTRIA TURISTICA DE MEXICO;

- 1947 DON ANTONIO RUIZ GALINDO, SECRETARIO DE ECONOMIA NACIONAL, COMISIONA EL 4 DE FEBRERO A LOS SEÑORES LUCAS DE PALACIO, LUIS OSIO Y TORRES RIVAS Y LIC. HERRERIAS PARA FORMAR LA COMISION ENCARGADA DE LLEVAR A CABO EL PROYECTO DE ORGANIZACION DE LA ESCUELA TECNICA HOTELERA, QUE EL C. PRESIDENTE DE LA REPUBLICA DON MIGUEL ALEMAN VALDEZ ACORDO QUE INICIARA SU FUNCIONAMIENTO A PARTIR DEL SIGUIENTE MES DE MARZO.
- 1953 EN EL NUMERO 139 DE LAS CALLES DE NIÑOS HEROES DE LA CD. DE MEXICO, LA ASOCIACION MEXICANA DE HOTELES A.C. ESTABLECE LA ESCUELA HOTELERA, SUS FUNDADORES SON LOS SRES. LUCAS DE PALACIO, ANTONIO RUIZ GALINDO, LUIS OSIO Y TORRES RIVAS, DALMAU COSTA Y JOSE MAYORA.
- 1962 LA ASOCIACION MEXICANA DE HOTELES Y HOTELES A.C. AUSPICIA LA FORMACION DE UN PATRONATO A CUYO CARGO ESTARA LA ESCUELA HOTELERA, POSTERIORMENTE DENOMINADA ESCUELA MEXICANA DE TURISMO. ESTE PATRONATO LO INTEGRAN EL INSTITUTO MEXICANO DE INVESTIGACIONES TURISTICAS, REPRESENTANTES DEL DEPARTAMENTO DE TURISMO ASOCIACION MEXICANA DE HOTELES Y HOTELES A.C., ASOCIACION DE HOTELES DEL D.F. ASOCIACION MEXICANA DE RESTAURANTES A.C., ASOCIACION MEXICANA DE AGENCIAS DE VIAJES A.C., CONFEDERACION DE TRABAJADORES DE MEXICO, ASI COMO EL DEPARTAMENTO DE TURISMO.
- 1972 A 25 AÑOS DE FUNDADA Y 19 DE FUNCIONAMIENTO, LA ESCUELA MEXICANA DE TURISMO INICIA SUS CURSOS CORRESPONDIENTES AL AÑO LECTIVO DE 1972-1973.

REMONTANDONOS ALGUNOS AÑOS, O BUSCANDO EL ANTECEDENTE DE LA ENSEÑANZA TURISTICA EN MEXICO, ENCONTRAMOS QUE LA ESCUELA MEXICANA DE TURISMO, ES, SIN DUDA ALGUNA, LA PIONERA DE DICHA ENSEÑANZA, CUYA FINALIDAD, HA SIDO, DESDE SU INICIO, LA CAPACITACION DE PERSONAL A NIVELES MEDIOS DENTRO DE LA HOTELERIA Y GASTRONOMIA.

LA ESCUELA HOTELERA Y GASTRONOMICA, HOY ESCUELA MEXICANA DE TURISMO, TUVO QUE SUPERAR LOS OBSTACULOS PROPIOS DE UNA ESCUELA QUE SE INICIA, COMO LO FUERON LA CREACION DE LOS PLANES DE ESTUDIO, EL EQUILIBRAR LA ENSEÑANZA TEORICO-PRACTICA, SUPERAR EL PROBLEMA DE LA ESCASEZ DE PERSONAL DOCENTE, ETC. DE AHI QUE AL EVOLUCIONAR LAS TECNICAS DE OPERACION Y EL MANEJO DE LOS SERVICIOS DENTRO DE LA INDUSTRIA TURISTICA, Y HACIENDOSE MAS TANGIBLE LA DIMENSION DEL PROBLEMA TECNOLÓGICO EN MATERIA TURISTICA, EN LOS PRIMEROS MESES DE INSTALADO SU GOBIERNO, EL ENTONCES SECRETARIO DE ECONOMIA, DON ANTONIO RUIZ CALINDO, QUIEN POR HABER SIDO PRESIDENTE Y REORGANIZADOR DE LA ASOCIACION MEXICANA DE HOTELES, DIO INSTRUCCIONES AL SECRETARIO DEL RAMO, DOCTOR MANUEL GERMAN PARRA, PARA QUE IMPULSARA EL PROYECTO DE LA ASOCIACION DE HOTELES, ACERCA DE LA FUNDACION DE UNA ESCUELA HOTELERA Y GASTRONOMICA.

LA MADIDA INMEDIATA POSTERIOR FUE LA CREACION DE UNA COMISION INTEGRADA POR DON LUCAS DE PALACIO Y DON LUIS OSIO Y TORRES RIVAS, EN LOS PRIMEROS MESES DEL GOBIERNO DEL PRESIDENTE MIGUEL ALEMAN (1947), SE PROYECTO LA CREACION DE UN PLANTEL ESPECIALIZADO QUE, CON LA ASOCIACION MEXICANA DE HOTELES CRISTALIZARIA EN NOVIEMBRE DE 1953 CON LA FUNDACION DE LA ESCUELA HOTELERA, HOY ESCUELA MEXICANA DE TURISMO, CUYA FINALIDAD SERIA LA DE FORMAR EL PERSONAL PARA CUADROS MEDIOS DE LAS RAMAS HOTELERA Y GASTRONOMICA.

CABE MENCIONAR, ANTES DE PROSEGUIR, QUE EL SR. LICENCIADO DON MIGUEL ALEMAN EN 1949 COMO PRESIDENTE DE LA REPUBLICA OTORGO EL ESTIMULO MAS FUERTE Y DECISIVO A ESTA INDUSTRIA Y ENTONCES RECONOCIDA EN SU IMPORTANCIA Y POR ELLO MOTIVAR SU CREACION CANALIZANDO ESFUERZOS PARA HACERLA SURGIR FUERTE Y VIGOROSA; SU IMPORTANCIA SE DEJO PLASMAR EN LA IDEA SIMPLE PERO FUERTE DEL CLAIFICATIVO "INDUSTRIA SIN CHIMENEAS".

EL FENOMENO TURISTICO IRROMPE CON SINGULAR PREPONDERANCIA DENTRO DE LA ECONOMIA MUNDIAL CONTEMPORANEA. DURANTE LAS DOS ULTIMAS DECADAS HA SIDO UNO DE LOS FENOMENOS SOCIALES QUE MAS RAPIDAMENTE HAN EVOLUCIONADO, ADQUIRIENDO CARACTERISTICAS TALES COMO LAS DE MASIVIDAD DE LAS CORRIENTES ABATIMIENTO DE DISTANCIAS, MULTIPLICACION DE LA OFERTA, TECNIFICACION DE SERVICIOS, ETC. QUE EN TERMINOS ECONOMICOS SE CONFIGURA COMO UN MERCADO DE GRAN VARIABILIDAD COYUNTURAL.

LAS UNIDADES DEDICADAS A ESTA ACTIVIDAD ESTAN ALTAMENTE CONCENTRADAS EN EL DISTRITO FEDERAL, ALGUNAS IMPORTANTES LOCALIDADES CARECEN DE CENTROS DE CAPACITACION BASICA Y ALGUNAS OTRAS SE ENCUENTRAN INADECUADAMENTE LOCALIZADAS EN EL PAIS, ESTO PROPICIA QUE EL PERSONAL CAPACITADO EN UNA REGION DEBA DE TRASLADARSE A OTRA PARA ENCONTRAR EMPLEO DESPLAZANDO A LOS HABITANTES DE UN LUGAR.

EL CRECIMIENTO DESMEDIDO DE LOS CENTROS DE CAPACITACION Y ENSEÑANZA TURISTICA HA PROPICIA DO UN CRECIMIENTO DESIGUAL ENTRE LOS DISTINTOS NIVELES, ESTO ES POR EL RAPIDO CRECIMIENTO QUE SE HA REGISTRADO EN LA EDUCACION PRIVADA A NIVEL MEDIO.

ADICIONALMENTE NO EXISTE UNA PREPARACION DE PROFESORES PARA LAS ESCUELAS DE TURISMO Y EN LOS QUE AL SECTOR PRIVADO SE REFIERE ESTA EXPANSION ESTA BASADA EN UN ENFOQUE QUE TIENDE A CONCEBIR LA EDUCACION MAS COMO UN NEGOCIO QUE COMO LA RESPONSABILIDAD SOCIAL DE ESTABLECER UN SISTEMA DE CAPACITACION Y DESARROLLO DE LOS RECURSOS HUMANOS NECESARIOS PARA EL PRESENTE Y FUTURO DEL TURISMO EN MEXICO. POR ESTO MISMO SE PUEDE SEÑALAR QUE EN LA EDUCACION TURISTICA A NIVEL BASICO EN LA ACTUALIDAD EXISTE UNA DRAMATICA INSUFICIENCIA YA QUE POR LA MISMA SATURACION EL EGRESADO TIENE UN CONOCIMIENTO SUPERFICIAL DE MUCHAS COSAS SIN DOMINIO PROFUNDO DE NINGUNA, ES DECIR QUE ES NECESARIO FORMAR PERSONAL QUE MANEJE UN INSTRUMENTAL TECNICO QUE LE PERMITA OPERAR, ADAPTAR Y DISEÑAR, AQUELLOS SISTEMAS OPERATIVOS QUE REQUIERAN LOS SERVICIOS TURISTICOS.

FUE ASI QUE EN EL AÑO DE 1972, EL PATRONATO DE LA ESCUELA MEXICANA DE TURISMO, ORGANIZA LA PRIMERA REUNION NACIONAL PARA LA COORDINACION Y REGIONALIZACION DE LA ENSEÑANZA DE EL TURISMO EN MEXICO EVENTO PRIMERO EN SU GENERO QUE A NIVEL TECNICO, SENTO LAS BASES PARA NACIONALIZAR ESA ENSEÑANZA, FUE EN ESA OCASION CUANDO SE ELABORO EL DOCUMENTO "UNA ESTRUCTURA PARA LA CAPACITACION TURISTICA A NIVEL NACIONAL" ELABORADO POR LA COORDINACION NACIONAL DE ENSEÑANZA TURISTICA DE LA SECRETARIA DE EDUCACION PUBLICA. ESTE DOCUMENTO CONTEMPLA INTEGRAMENTE LA ENSEÑANZA TURISTICA CON ENFOQUE TECNICO-PEDAGOGICO Y CON OBJETIVIDAD Y REALISMO DERIVADO TANTO DE UN CONOCIMIENTO RACIONAL DEL MERCADO LABORAL COMO DE LA CONSULTA INTENSIVA QUE ENTONCES SE HIZO DE LA PROBLEMÁTICA TURISTICA A NIVEL DE LOS PRESTADORES DE LOS SERVICIOS TURISTICOS.

LO ANTERIOR OBLIGA A QUE TODOS LOS PAISES, REGIONES O CENTROS TURISTICOS QUE DESEEN CONCURRIR CON EXITO DENTRO DE ESE MERCADO ALTAMENTE COMPETITIVO, DEBEN ESTAR MUY ATENTOS A LAS VARIACIONES QUE LA DINAMICA DEL MISMO ENGENDRA.

EN LO QUE A MEXICO SE REFIERE, EN LOS ULTIMOS AÑOS HA LOGRADO OCUPAR EL CUARTO LUGAR POR INGRESOS TURISTICOS. DEBIDO A ESTOS ALTOS RENDIMIENTOS, EL TURISMO SE HA CONVERTIDO EN UNO DE LOS FACTORES MAS DESTACADOS DE NUESTRO DESARROLLO; POR HABER PERMITIDO REDUCIR EL DEFICIT DE NUESTRA BALANZA DE PAGOS, ASI COMO LA ADQUISICION DE MAQUINARIA Y TECNOLOGIA INDISPENSABLES PARA IMPULSAR NUESTRO AVANCE SOSIOECONOMICO.

EL ANTECEDENTE DE LA ESCUELA TUVO REPERCUSION EN EL INTERIOR DEL PAIS DONDE CON LA COLABORACION DE LOS GOBIERNOS ESTATALES SE CREARON ESCUELAS Y CENTROS DE CAPACITACION, SIENDO LA UNIVERSIDAD AUTONOMA DEL ESTADO DE MEXICO LA QUE, EN 1959 INAUGURO EN TOLUCA ESTA PARTICIPACION UNIVERSITARIA EN EL CAMPO DE LA ENSEÑANZA TURISTICA.

EN 1965 EL INSTITUTO MEXICANO DEL SEGURO SOCIAL EMPEZO A CONCURRIR EN LA CAPACITACION TECNICA. HASTA ENTONCES AUSENTE EL SECTOR PUBLICO, A TRAVES DE LA SECRETARIA DE EDUCACION PUBLICA INGRESO AL CAMPO DE LA CAPACITACION TURISTICA AL CREAR EN 1971 LA COORDINACION NACIONAL DE ENSEÑANZA TURISTICA COMO CONSECUENCIA DE LOS REQUERIMIENTOS QUE EN MATERIA DE PERSONAL TECNIFICADO REGISTRABA LA ACTIVIDAD TURISTICA EN TODAS SUS AREAS DE TRABAJO, COMO LA CONVICCION DE QUE SI BIEN EL EMPIRISMO PUDO EXPLICARSE EN LOS PRIMEROS AÑOS DE DESARROLLO TURISTICO, PARA ENTONCES YA NO SE JUSTIFICABA. UN EXHAUSTIVO TRABAJO DE INVESTIGACION PERMITIO A LA SECRETARIA DE EDUCACION PUBLICA FORMULAR PLANES Y PROGRAMAS DE ESTUDIO QUE ENTRE SUS RECAPACITACIONES ESCENCIALES, Y AUN ACEPTANDO LA POSIBILIDAD DE COEFICIENTES SUPERIORES DE APROVECHAMIENTO QUE PARA EL EGRESADO AL EMPEZAR A TRABAJAR EN UN ESTABLECIMIENTO DE SERVICIO TURISTICO, IMPLICA INICIAR UNA NUEVA ETAPA DE PERFECCIONAMIENTO CON EL QUE ENRIQUECERA SU CAPACIDAD.

DESDE 1970 SE PRODUCE UN ACELERADO DESARROLLO DE LA OFERTA DE CAPACITACION Y ENSEÑANZA TURISTICA, LO QUE PARA 1978 ELEVA EL NUMERO DE ESCUELAS A 96 Y LA POBLACION ESCOLAR A 17,500 ALUMNOS EN LOS NIVELES EDUCATIVOS.

EN 1973 EL ENTONCES DEPARTAMENTO DE TURISMO, CON LA PARTICIPACION DE LA SECRETARIA DE EDUCACION PUBLICA Y EL INSTITUTO MEXICANO DEL SEGURO SOCIAL CELEBRÓ LA PRIMERA REUNION NACIONAL DE CENTROS DE ENSEÑANZA TURISTICA, REUNION QUE EXPRESO EL INTERES DEL SECTOR PUBLICO EN FAVOR DE LA CAPACITACION TURISTICA.

EN OCTUBRE DE 1974 SE FUNDÓ LA ESCUELA SUPERIOR DE TURISMO EN LA CIUDAD DE MEXICO, DENTRO DE LA ESTRUCTURA DEL INSTITUTO POLITECNICO NACIONAL, Y LA PARTICIPACION DE LA SECRETARIA DE EDUCACION PUBLICA, EN ESTA AREA DE LA ENSEÑANZA, SE TRADUJO EN EL ESTABLECIMIENTO DE LA CARRERA DE TECNICO EN ADMINISTRACION DE EMPRESAS TURISTICAS QUE ACTUALMENTE SE IMPARTE A NIVEL MEDIO EN 16 POBLACIONES DE LA REPUBLICA.

AL FUNDARSE EN ABRIL DE 1975 LA ACADEMIA DE ESTUDIOS TURISTICOS A.C. SU MEMBRESIA INTEGRADA, EN PARTE POR DIRECTIVOS Y MAESTROS DE CENTROS DE ENSEÑANZA TURISTICA PUSO EN RELIEVE EL PROPOSITO DE CONDUCIR ESA ENSEÑANZA POR CAUCES OBJETIVOS Y TECNICOS.

U B I C A C I O N

- UBICACION DENTRO DEL PAIS
- VIAS DE COMUNICACION.
 - + PLANO GENERAL DE GUERRERO
 - + PLANO PARTICULAR DE IXTAPA
 - + PLANO DE INFRAESTRUCTURA DE IXTAPA
 - + SERVICIOS FUNDAMENTALES
 - + VIALIDADES

U B I C A C I O N D E N T R O D E L P A I S

EL ESTADO DE GUERRERO CON UNA EXTENSION TERRITORIAL DE 63,794 KM² LIMITA CON LOS ESTADOS DE MEXICO, MORELOS Y PUEBLA AL NORTE; EL OCEANO PACIFICO AL SUR; OAXACA AL ESTE Y MICHOACAN AL OESTE.

EL DESARROLLO TURISTICO DE IXTAPA, SE LOCALIZA EN LA PARTE OESTE DEL ESTADO DE GUERRERO SOBRE LA COSTA A 240 KM DEL PUERTO DE ACAPULCO, EN EL MERIDIANO OESTE 101° 33' Y PARALELO NORTE 17° 38' CON UNA SUPERFICIE DE 2,015 HECTAREAS APROXIMADAMENTE Y A 6 KM DE LA BAHIA DE ZIHUATANEJO.

ESTE LUGAR COLINDA CON LOS MUNICIPIOS DE COAHUYUTLA, AL ESTE CON PETATLAN AL OESTE CON LA UNION Y AL SUR CON EL DORADO PACIFICO DE MEXICO, NOMBRE POR EL CUAL ACTUALMENTE SE LE CONOCE A LA COSTA DEL PACIFICO.

SU LOCALIZACION GEOGRAFICA ES ESTRATEGICA POR SU CERCANIA CON LAS PRINCIPALES CIUDADES GENERADORAS DE TURISMO EN MEXICO Y ESTADOS UNIDOS; ES DE FACIL Y RAPIDO ACCESO POR AVION; 3 HORAS DESDE LOS ANGELES, 5 HORAS DESDE NUEVA YORK, Y A SOLO 35 MINUTOS DE LA CIUDAD DE MEXICO.

A SU VEZ, ZIHUATANEJO ES CABECERA DEL MUNICIPIO "TENIENTE JOSE AZUETA", Y SE LOCALIZA AL NOROESTE DE LA BAHIA DEL MISMO NOMBRE EN EL LITORAL DEL PACIFICO, PRECISAMENTE DONDE TERMINA LA LLAMADA COSTA GRANDE, QUE SE EXTIENDE HASTA ACAPULCO.

IXTAPA-ZIHUATANEJO SE DESARROLLA EN UNA SUPERFICIE TOTAL DE 4,245 HECTAREAS. EL 53.9 % DE ELLA CORRESPONDE A AREAS URBANAS; EL 30.9 % AL ESPACIO TERRITORIAL TURISTICO Y EL 15.2 % RESTANTE DEL AREA TOTAL SE DESTINA A CONSERVACION.

V I A S D E C O M U N I C A C I O N

AL PRINCIPIAR EL PROYECTO DE IXTAPA-ZIHUATANEJO LA UNICA COMUNICACION TERRESTRE PAVIMENTADA ERA LA QUE IBA A ACAPULCO POR LA CARRETERA FEDERAL 200. CON 240 KM. LOS DEMAS ERAN CAMINOS DE TERRACERIA, O CON PAVIMENTO EN MUY MALAS CONDICIONES.

EN LA ACTUALIDAD LA CARRETERA ACAPULCO-ZIHUATANEJO, SIGUE SIENDO LA VIA TERRESTRE PRINCIPAL DE ACCESO, LA CARRETERA A LA UNION, QUE ES LA QUE COMUNICA CON LAZARO CARDENAS MICH. SE ENCUENTRA EN REPARACION, LA CARRETERA DE INFIERNILLO QUE COMUNICA A IXTAPA-ZIHUATANEJO CON MEXICO, A TRAVES DE LA SIERRA NO ES CONVENIENTE PARA EL TRANSITO TURISTICO POR LO ESCABROSO DE SUS PENDIENTES.

CON RESPECTO A LA COMUNICACION AEREA, SE CUENTA CON UN AEREOPUERTO QUE ESTA UBICADO A 15 KM. DE LA ZONA URBANA, RECIBIENDO VUELOS NACIONALES E INTERNACIONALES, CON LINEAS AEREAS COMO UNITED AIRLINES, MEXICANA DE AVIACION. EN LA ACTUALIDAD SE RECIBEN AVIONES DE GRAN CAPACIDAD COMO LO SON LOS JUMBO.

CON RESPECTO A LA COMUNICACION MARITIMA, ZIHUATANEJO FUE UTILIZADO DURANTE MUCHOS AÑOS COMO PUERTO DE CABOTAJE PARA EL EMBARQUE DE MADERAS FINAS, MINERALES Y COMERCIO EN GENERAL; COMO LUGAR DE ESCALA PARA BARCOS DE TRAVESIA LARGA Y POR LA MAGNIFICA PROTECCION NATURAL QUE SU BAHIA OFRECIA FUE PUERTO DE REFUGIO, ESTE PUERTO FUE PERDIENDO IMPORTANCIA DEBIDO A QUE OTRAS VIAS DE COMUNICACION MEJORARON. ADEMAS SUS INSTALACIONES PORTUARIAS RESULTABAN INSUFICIENTES PARA EL MOVIMIENTO DE MERCANCIAS. ACTUALMENTE SE UTILIZAN USUS INSTALACIONES PARA PROPORCIONAR PRINCIPALMENTE SERVICIO DE LANCIAS TURISTAS, PESCA DEPORTIVA Y PESCA COMERCIAL EN PEQUEÑA ESCALA.

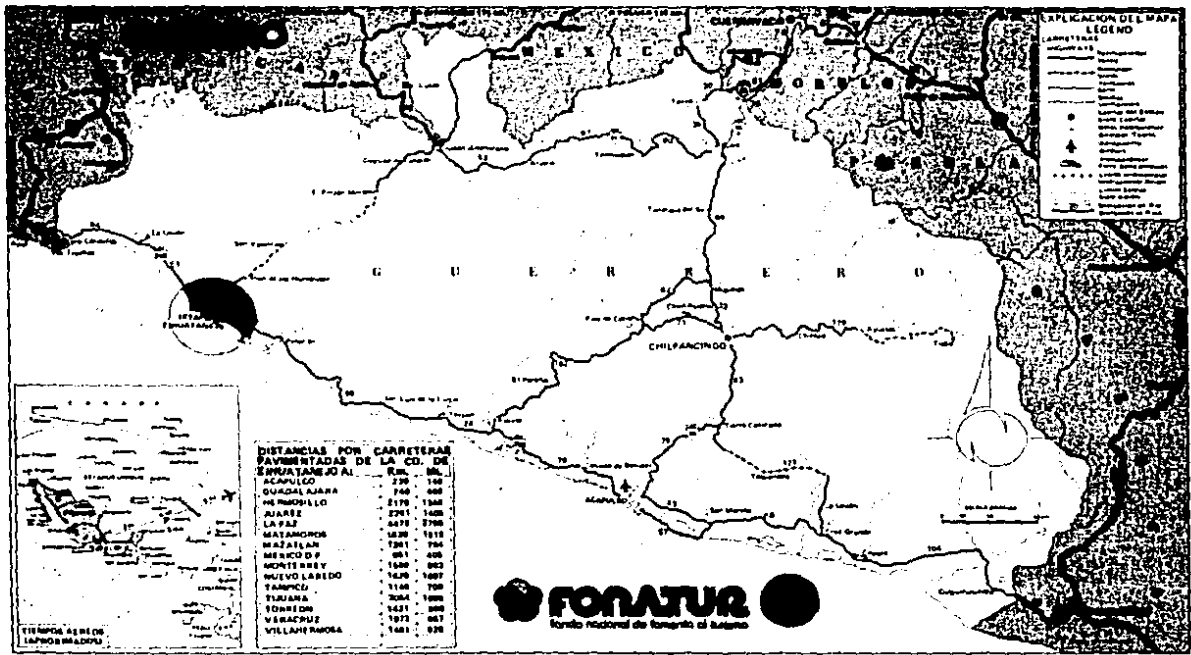

**EXPLICACION DEL MAPA
LEGENDA**

CARRETERAS

- Carretera Federal
- Carretera Estatal
- Carretera Municipal
- Carretera Privada
- Carretera de Termino
- Carretera de Acceso
- Carretera de Mantenimiento
- Carretera de Reparación
- Carretera de Construcción
- Carretera de Rehabilitación
- Carretera de Ampliación
- Carretera de Modernización
- Carretera de Mejora
- Carretera de Mantenimiento y Reparación
- Carretera de Construcción y Rehabilitación
- Carretera de Ampliación y Modernización
- Carretera de Mejora y Mantenimiento

● Lugar del Estado
 ○ Lugar de Cabecera
 ○ Lugar de Termino
 ○ Lugar de Acceso
 ○ Lugar de Mantenimiento
 ○ Lugar de Reparación
 ○ Lugar de Construcción
 ○ Lugar de Rehabilitación
 ○ Lugar de Ampliación
 ○ Lugar de Modernización
 ○ Lugar de Mejora
 ○ Lugar de Mantenimiento y Reparación
 ○ Lugar de Construcción y Rehabilitación
 ○ Lugar de Ampliación y Modernización
 ○ Lugar de Mejora y Mantenimiento

**DISTANCIAS POR CARRETERAS
PAVIMENTADAS DE LA CD. DE
SERRATANEJO AL**

	Km.	Mi.
ACAPULCO	230	140
DURAZAL AJARA	240	150
HEPIMOSILLO	2170	1340
JUAJARE	2701	1680
LA PAZ	6470	3700
MATAMOROS	1230	765
MAZATLAN	1301	794
MISCO D F	851	520
MONTI HEBY	1500	920
NUÉVO LARIDO	1420	880
TAMPICO	1140	700
TLANA	2054	1280
TORREÓN	1421	880
VERACRUZ	1972	1220
VILLAHERRERA	1481	920



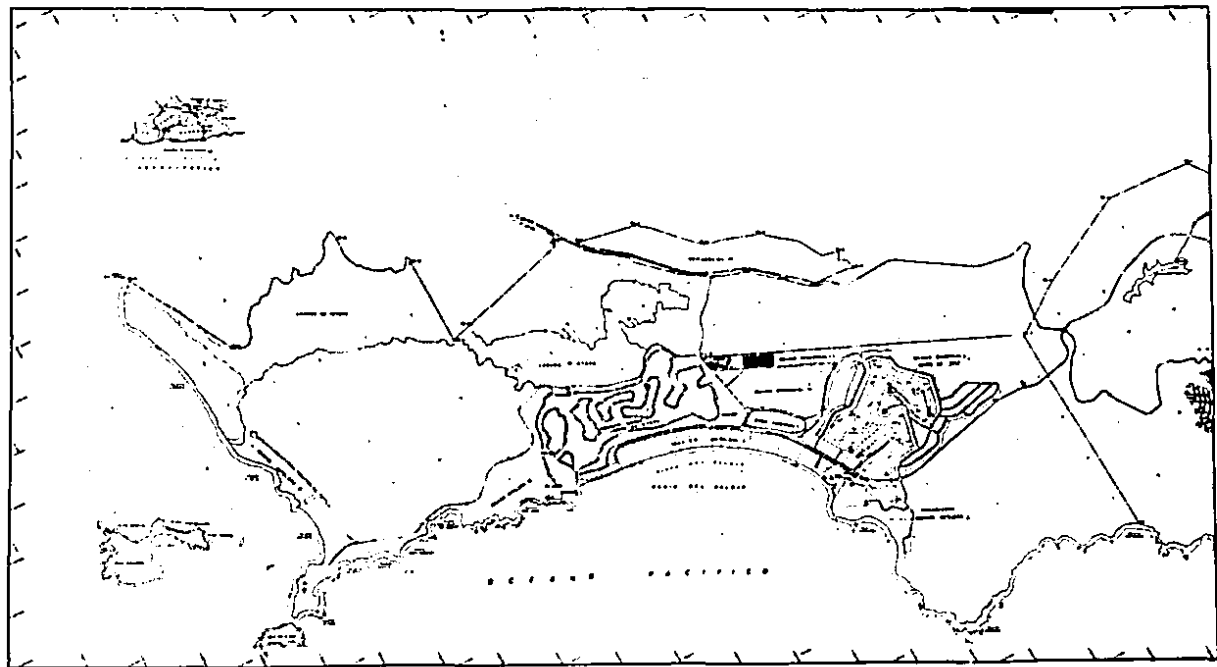

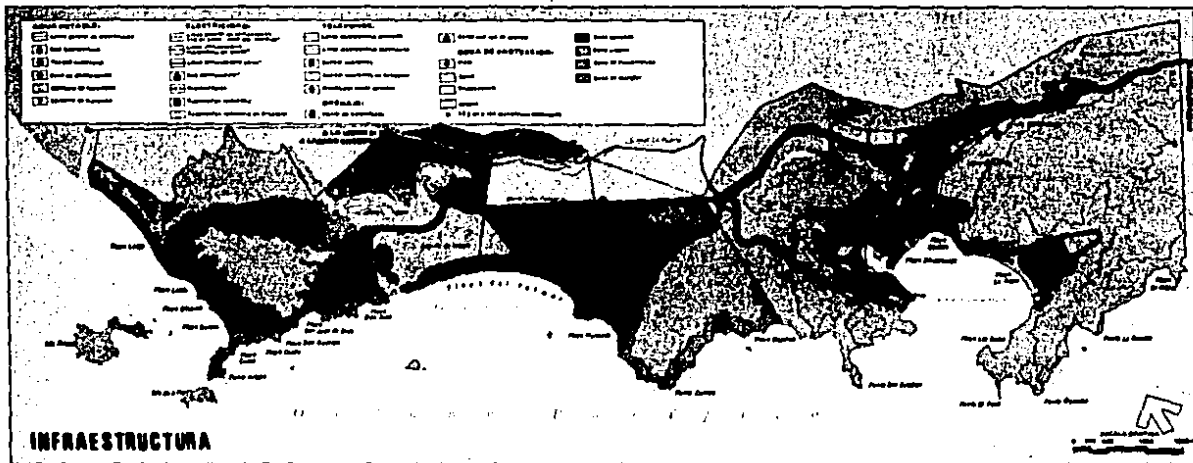

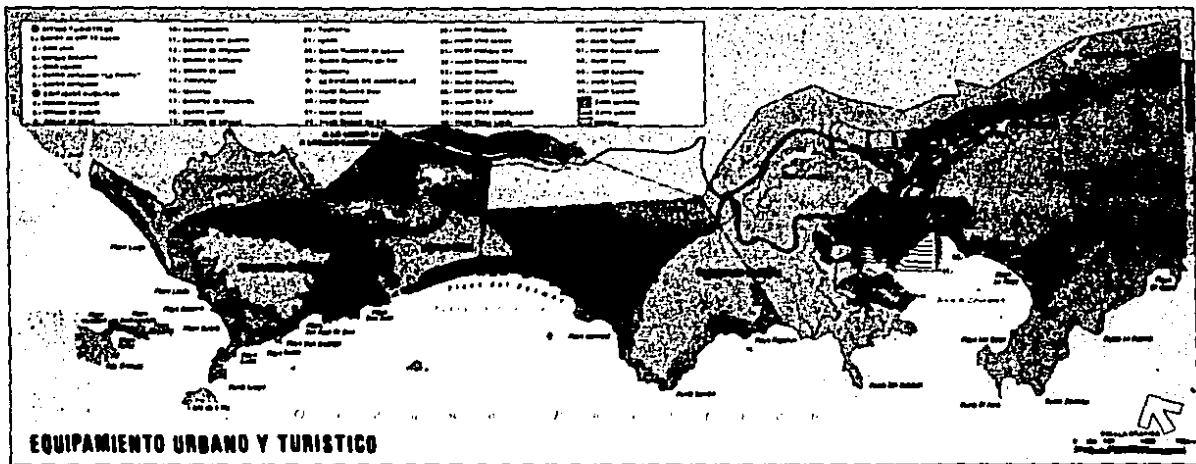

S E R V I C I O S F U N D A M E N T A L E S

A.- RED DE AGUA POTABLE: ORIGINALMENTE, EL ABASTECIMIENTO DE AGUA SE HACIA POR MEDIO DE POZOS PARTICULARES DE DONDE SE EXTRAIAN AGUAS CONTAMINADAS, POSTERIORMENTE SE PERFORO UN POZO EN ZIHUATANEJO PARA INCREMENTAR EN 15 Lt., POR SEGUNDO LA DOTACION, DETERMINANDO LA EXCAVACION DE OTROS TRES POZOS MAS CON UNA CAPACIDAD DE 20 Lt. POR SEGUNDO CADA UNO. PARA EL ABASTECIMIENTO DE AGUA EN LA ZONA HOTELERA DE IXTAPA, SE TIENE PROGRAMADA LA PERFORACION DE POZOS DE 24" DE DIAMETRO Y DE 50 A 60 Mt. DE PROFUNDIDAD CON LO QUE SE TENDRA ASEGURADO EL ABASTECIMIENTO DE AGUA DURANTE LO QUE RESTA DEL SIGLO.

B.- ENERGIA ELECTRICA: LA CAPTACION Y DISTRIBUCION DE LA ENERGIA ELECTRICA EN LA ZONA DEL PROYECTO, ESTA ASEGURADA POR EL SERVICIO QUE BRINDA LA COMISION FEDERAL DE ELECTRICIDAD, POR MEDIO DE UNA SUBESTACION REDUCTORA QUE SE DERIVA DE LA LINEA QUE CORRE DE LA PLANTA UBICADA EN LOS LIMITES DEL ESTADO DE MICHOACAN Y GUERRERO, Y DE LA CUAL SALEN DOS LINEAS. PUEDE DECIRSE QUE LA INFRAESTRUCTURA ELECTRICA CUENTA CON LA CAPACIDAD SUFICIENTE PARA CUBRIR LA DEMANDA PREVISTA DE DESARROLLO.

C.- TELECOMUNICACIONES: ESTE PROYECTO QUEDO A CARGO DE LA EMPRESA TELEFONOS DE MEXICO BAJO LA COORDINACION DE LA SECRETARIA DE COMUNICACIONES Y TRANSPORTES, PARA PROVEER A LA ZONA DEL PROYECTO UNA CENTRAL TELEFONICA QUE COMPRENDE LA INTERCONEXION A TRAVES DEL SISTEMA DE MICROONDAS, CON EL SISTEMA NACIONAL E INTERNACIONAL DE LARGA DISTANCIA. EL CONMUTADOR CENTRAL SE LOCALIZA EN ZIHUATANEJO, DEL CUAL SE CONECTA IXTAPA POR MEDIO DE UNA LINEA AEREA QUE VA POR LA CARRETERA FEDERAL. EN EL ENTORNO DE LA CARRETERA FEDERAL CON EL PASEO IXTAPA SE TIENE UNA ESTRUCTURA DE TRANSICION DE AEREA A SUBTERRANEA DONDE CONTINUA POR EL PASEO IXTAPA, BIFURCANDOSE A LA ZONA RESIDENCIAL POR UN DUCTO.

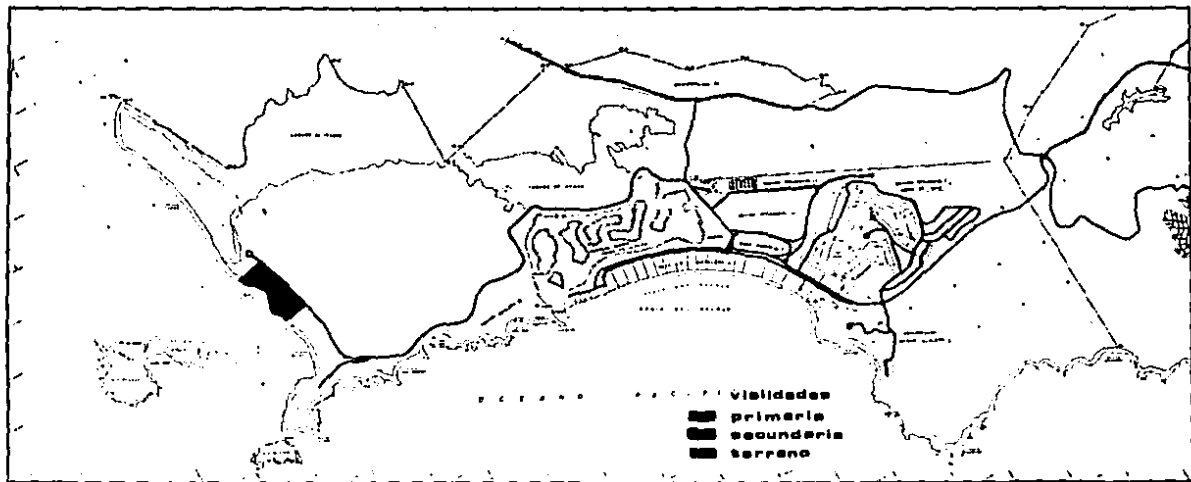

F A C T O R E S

F I S I C O S - N A T U R A L E S

- CLIMATOLOGIA

- + VEGETACION Y TOPOGRAFIA
- + ASOLEAMIENTO (GRAFICA)
- + PRECIPITACION PLUVIAL (GRAFICA)
- + TRAYECTORIAS CICLONICAS

C L I H A T O L O G I A

A . - TEMPERATURA: LA TEMPERATURA PROMEDIO ANUAL SE FORMA DE LA SIGUIENTE MANERA: LA MINIMA DE 20.3°C, LA MEDIA 27.7°C Y 32.7°C. LA MAXIMA SIN CAMBIOS EXTREMOSOS, LO QUE MUESTRA QUE LA TEMPERATURA DEL SITIO ES GENERALMENTE CONFORTABLE. ASINISMO, CUENTA APROXIMADAMENTE CON 210 DIAS SOLEADOS, 80 NUBLADOS Y 80 LLUVIOSOS. LOS CALORES MAS INTENSOS SE REGISTRAN EN LOS MESES DE JUNIO A NOVIEMBRE, JULIO, AGOSTO, SEPTIEMBRE Y PARTES DE OCTUBRE SON REFRESCADOS POR ABUNDANTES PRECIPITACIONES PLUVIALES.

B . - PRECIPITACION PLUVIAL: LA EPOCA DE LLUVIAS DE LA REGION DE LA COSTA GRANDE, ABARCA EL VERANO Y EN EL INVIERNO LAS LLUVIAS SON MENORES AL 5% DE LA MEDIA ANUAL. LA PRECIPITACION MEDIA ANUAL PARA ESTA MISMA REGION ES DE 1,311 MM APROXIMADAMENTE. PARA LA ZONA DEL DESARROLLO TURISTICO DE IXTAPA ZIHUATANEJO LAS LLUVIAS SE PRESENTAN EN PARTE DE JUNIO, JULIO, AGOSTO Y SEPTIEMBRE. SU PRECIPITACION MEDIA ES DE 1,582 MM. EN SUMA ESTO SIGNIFICA QUE EVALUANDO Y COMPARADO CON OTROS CENTROS TURISTICOS SIMILARES, NACIONALES E INTERNACIONALES, TANTO DEL PACIFICO COMO DEL CARIBE, LAS CONDICIONES DE TEMPERATURA Y PRECIPITACION PLUVIAL, JUEGAN UN PAPEL IMPORTANTE, PARA HACER COMODA Y AGRADABLE LA ESTANCIA DEL TURISTA. ASI PUES, EL CLIMA PREDOMINANTE DE LA ZONA ES CALIDO SUB-HUMEDO, CON PERIODOS DE LLUVIA SEPARADOS POR SEQUIAS INTRAESTIVALES, CON LLUVIAS ABUNDANTES EN EL VERANO Y ESCASAS EN EL INVIERNO. LA PRECIPITACION PLUVIAL DETERMINA LA COLORACION CARACTERISTICA DE LA VEGETACION DEL SITIO. EN LAS EPOCAS DE SEQUIA SE DA UN COLOR PARDUZCO CASI UNIFORME Y EN LA EPOCA DE LLUVIAS UN VERDE EXHUBERANTE.

C . - ASOLEAMIENTO: RESPECTO DEL ASOLEAMIENTO, EN EL VERANO ESTE REFLEJA UN INDICE PROMEDIO DE 571 HORAS, Y PARA EL OTOÑO ES DE 420 HORAS APROXIMADAMENTE.

D . - VIENTOS DOMINANTES: EN ESTA ZONA LOS VIENTOS DOMINANTES DURANTE LOS MESES DE SEPTIEMBRE A MAYO, PROVIENEN DEL NOROESTE CON UNA VELOCIDAD MAXIMA APROXIMADA DE 4.2 METROS POR SEGUNDO. DURANTE LOS MESES DE JUNIO, JULIO Y AGOSTO, LOS VIENTOS ENTRAN POR EL ORSTE CON VELOCIDAD SIMILAR A LOS PROVENIENTES DEL NOROESTE; ESTOS CONFORMAN

LOS VIENTOS FUERTES DE LA LOCALIDAD. OTROS VIENTOS SUAVES SOPLAN DEL SUR Y SUROESTE CON VELOCIDADES MAXIMAS DE 3.7 Y 2.4 METROS POR SEGUNDO; PARA EL SURESTE 2 METROS POR SEGUNDO; EL RESTO FORMADO POR EL NORTE Y EL NOROESTE SOLO ALCANZA EL CALIFICATIVO DE CALMAS.

EN ESTA ZONA NO SE HAN REGISTRADO PERTURBACIONES CICLONICAS DURANTE LOS ULTIMOS QUINCE AÑOS; LOS VIENTOS HURACANADOS MAXIMOS HAN SIDO DE 34.5 METROS POR SEGUNDO. EN GENERAL LOS VIENTOS DE ESTA ZONA SON SUAVES; ALGUNAS CORRIENTES DE AIRE PENETRAN POR LA TOPOGRAFIA MONTAÑOSA, VALLES INTERMONTAÑOSOS, CORDILLERAS DE DIVERSAS ALTURAS Y ES P ESO QUE DESCIENDE NOTABLEMENTE SU FUERZA.

E . - TRAYECTORIAS CICLONICAS: EN LA PASADA DECADA DE LOS SETENTAS, LA ACTIVIDAD CICLONICA DE ESTA ZONA FUE MINIMA, SIN PERTURBAR APARENTEMENTE EL ESTADO CLIMATOLOGICO EN LA REGION DE IXTAPA ZIHUATANEJO. SIN EMBARGO EXISTIERON FENOMENOS METEOROLOGICOS IMPORTANTES DE MENCIONAR COMO LOS CICLONES AGATHA, ELEANOR, MADELEINE, ANDRES, CARLOS E IGNACIO.

CABE MENCIONAR QUE NINGUNO DE ESTOS URACANES HA ENTRADO DE LLENO A LA ZONA TURISTICA DE IZTAPA ZIHUATANEJO; EL MAS CERCANO FUE MADELEINE EN 1976 QUE PENETRO A TIERRA ENTRE EL LIMITE DE MICHOCAN Y GUERRERO. GENERALMENTE LAS TRAYECTORIAS DE ESTAS PERTURBACIONES ATMOSFERICAS SE ORIGINAN EN EL SUR O EN EL SUROESTE DE IXTAPA ZIHUATANEJO PARA TERMINAR EN DIRECCION NOROESTE O NORTE.

F . - FUENTES DE INFORMACION METEOROLOGICA: LA DESCRIPCION CLIMATICA REPRESENTADA EN LOS PUNTOS ANTERIORES SON DATOS OBTENIDOS DE LA ESTACION METEOROLOGICA UBICADA EN ZIHUATANEJO A UNA ALTITUD DE 95 M.S.N.M.









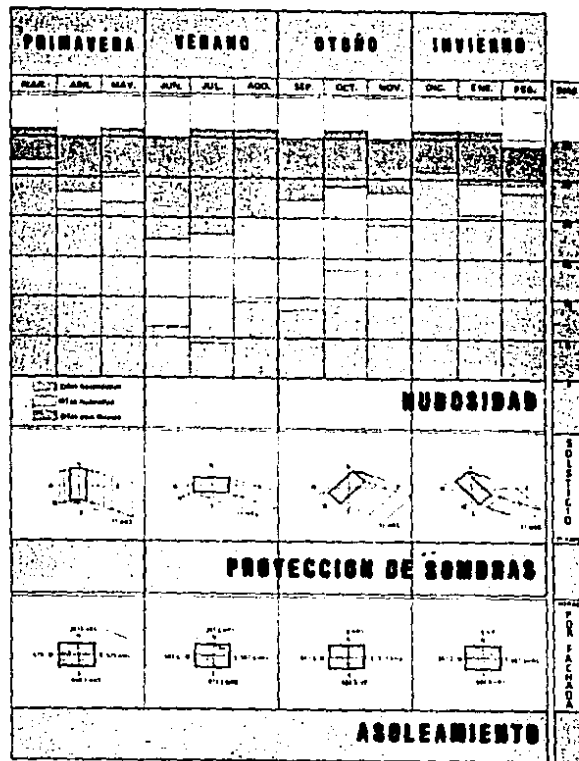



V E G E T A C I O N Y T O P O G R A F I A

A.- VEGETACION: LAS CONDICIONES CLIMATOLÓGICAS DE ESTA ZONA, Y LAS CONDICIONANTES DE LA TEMPERATURA TROPICAL PROPICIAN QUE EN ESTE LUGAR LA VEGETACION SEA DE DIFERENTES VARIETADES.

EL PRIMER TIPO ES EL QUE NACE A LA ORILLA DE LA PLAYA Y QUE VA HASTA LA CIMA DE LA DUNA Y QUE CONSTA PRINCIPALMENTE DE PLANTAS RASTRERAS. OTRO TIPO ES EL QUE CRECE DE LA CIMA DE LA DUNA HASTA LA ORILLA DE LA LAGUNA COMO LO ES LA PALMA EN SUS DISTINTAS VARIETADES. LOS MANGLARES SE PRESENTAN EN LAS ORILLAS DE LOS ESTEROS Y EN LAS DESEMBOCADURAS DE LOS RIOS. LA ALTURA PROMEDIO DE TODA LA VARIETADE DE VEGETACION QUE SUBSISTE EN FORMA SILVESTRE, ES APROXIMADAMENTE DE 4 Mts. LA PLANTA TIPICA DE ESTA ZONA ES PHIZOPORMANEA, ASI COMO ESPECIES AFINES.

B.- TOPOGRAFIA: LA REGION DEL SUR, ES DECIR LA QUE COLINDA CON LA PLANICIE COSTERA ES ANGOSTA, DE FUERTES PENDIENTES Y ACANTILADOS HACIA EL MAR CON PORCIONES PLANAS INTERMEDIAS, DE ESTA REGION SE SUBE PAULATINAMENTE A LA CADENA MONTAÑOSA, DEL LADO MENOS ESCARPA DO HACIA LA COSTA Y CUYA CIMA ES ACCIDENTADA Y DE PERFILES IRREGULARES, ALCANZANDO ALTITUDES DE 900 A 2.100 Mts. LA SIERRA ESTA CORTADA POR NUMEROSAS BARRANCAS Y ARROLLOS DE FUERTES PENDIENTES, QUE ESCURREN HACIA EL OCEANO PACIFICO, CONFLUYENDO CON OTRAS CORRIENTES. LAS PENDIENTES DE LOS CAUCES DIMINUYEN RAPIDAMENTE FORMANDO UNA RED DE DRENAJE SUPERFICIAL MUY SIMPLE SIENDO LOS CAUCES INFERIORES MAS O MENOS PARALELOS ENTRE SI. LAS PENDIENTES TRANSVERSALES SE SUAVIZAN HASTA CONVERTIRSE EN UNA PLANICIE QUE SE ENSANCHA NOTABLEMENTE COMO SE OBSERVA EN LOS VALLES DE LA PUERTA E IXTAPA. LA MORFOLOGIA DE LA COSTA ES IRREGULAR, PRINCIPALMENTE POR EL CONJUNTO DE ISLOTES PARALELOS A ELLA, QUE SOBRESALEN DE LAS AREAS MARINAS. LOS PRODUCTOS DE LA EROSION DE LAS CORRIENTES SON DEPOSITADOS EN LAS PARTES BAJAS DE LOS CAUCES FORMANDO REILLENOS DE CARACTERISTICAS Y CONSTITUCIONES VARIABLES. LOS CAUCES EN SUS PARTES INTERMEDIAS Y BAJAS SON POCO PROFUNDOS Y EN OCASIONES LIGERAMENTE MEANDRIFORMES TERMINANDO ALGUNOS EN ESTEROS O LAGUNAS, COMO LA LAGUNA SALADA Y LA DE ZIHUATANEJO.



°C	PRIMAVERA			VERANO			OTOÑO			INVIERNO		
	MAR.	ABR.	MAY.	JUN.	JUL.	AGO.	SEP.	OCT.	NOV.	DIC.	ENE.	FEB.
30												
25												
20												
15												
10												
5												
0												
TEMPERATURAS												
PRECIPITACION PLUVIAL												
VIENTOS DOMINANTES												

Nombre	Fecha
ELIZABETH	16 de 18 de Junio de 1970
REGATTA	2 de 6 de Junio de 1970
MARSHALL	20 de 20 de 2 de Oct. de 1970
OLETTA	20 de 20 de 2 de Oct. de 1970
ROBERTO	21 de 20 de 2 de Oct. de 1970
CARLOS	14 de 16 de Junio de 1970
IGNACIO	26 de 26 de Octubre de 1970
ESTER	10 de 10 de Julio de 1970

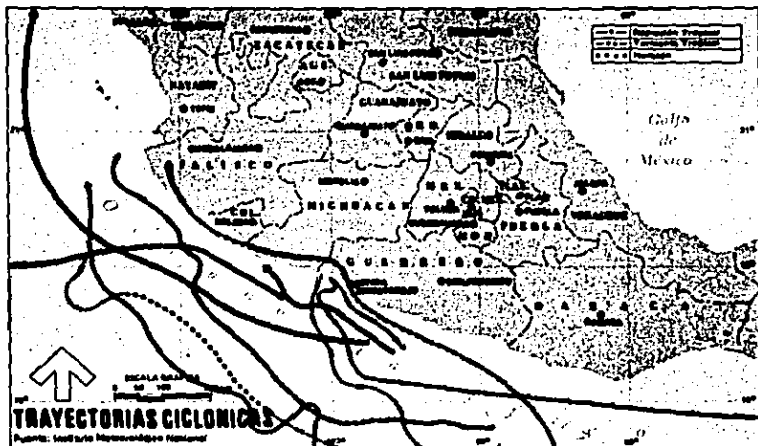

C O N T E N I D O

- ENTORNO DEL TERRENO
 - + RESTRICCIONES
 - + PLANO DE TOPOGRAFIA E HIDROGRAFIA
 - + ESTUDIO FOTOGRAFICO DE IMAGEN URBANA
- CONTEXTO DE IITAPA
 - + CENTRO COMERCIAL
 - + ZONA TURISTICA-COMERCIAL
 - + ZONA DE PLAYA
 - + AREAS DE HOTELES



EL TERRENO ESTA EXPUESTO A VIENTOS REFRESCANTES Y VISTAS PANORAMICAS HACIA LA ISLA GRANDE Y A MAR ABIERTO, COMO PUEDE APRECIARSE EN EL PANELO #2. EL SITIO CUMPLE CON LOS REQUISITOS QUE EL PROYECTO REQUIERE COMO LO ES EL FACIL ACCESO AL CIRCUITO QUE NOS VA A COMUNICAR CON EL RESTO DE IXTAPA.

LOS DATOS GENERALES DEL TERRENO SE ENUMERAN A CONTINUACION:

- 1.- SUPERFICIE: 46,231.42 M²
- 2.- USO: HOTEL, HOTEL-ESCUELA, CENTRO DE CONVENCIONES O CONDOTEL.
- 3.- USO DE LA FRANJA SUJETA A RESTRICCIÓN: JARDINES, ESTACIONAMIENTO, ALBERCAS, ETC.
- 4.- DENSIDAD: 80 CTOS/HA
- 5.- RESTRICCIONES EN LOS LINDEROS: FRENTE Y LATERAL: 10 M., FONDO: 20 M
- 6.- PORCENTAJE DE OCUPACION EN P.B. 50%
- 7.- ALTURA MAXIMA: DESARROLLO HORIZONTAL.
- 8.- ESTACIONAMIENTO POR LOS PRIMEROS 20 CTOS. = 5 CAJONES, EL RESTO 1 C/8 CTOS
RESTAURANTE 1 C/30 M²
BAR-DISCOTECA 1 C/30 M²
1 AUTOBUS Y 1 TAXI DE TURISMO CADA 50 CUARTOS.



IMAGEN URBANA



ESTA TESIS NO DEBE
SALIR DE LA BIBLIOTECA

C O N T E X T O D E I X T A P A

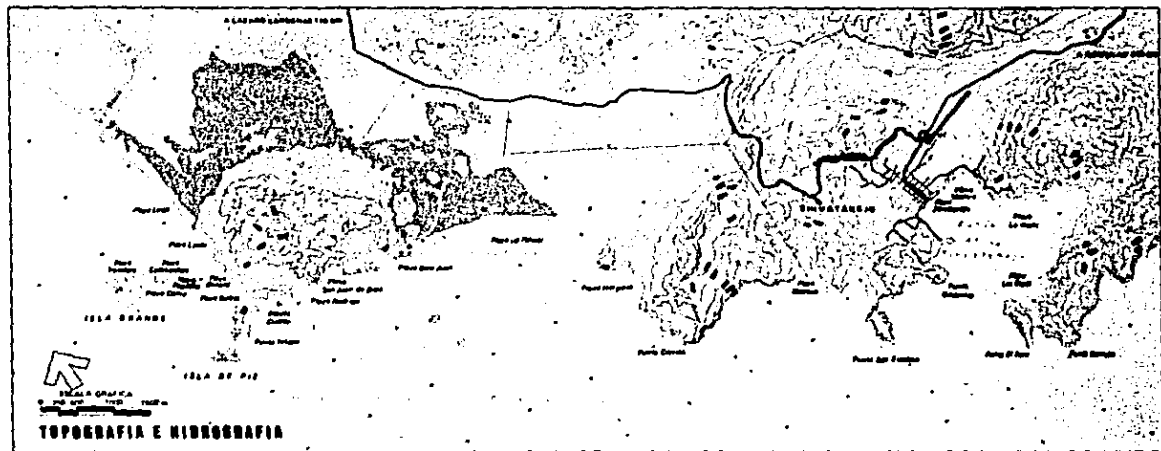
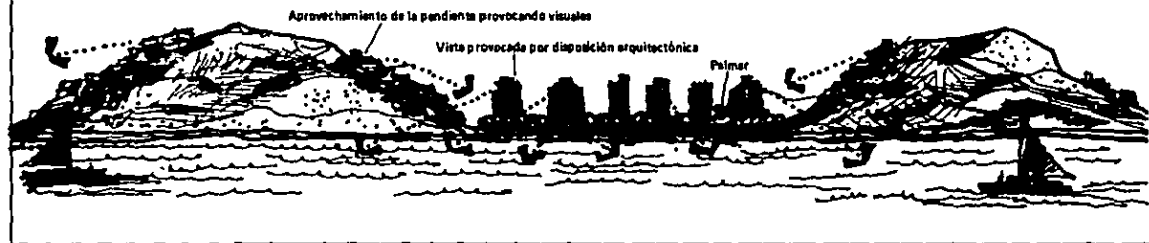
ZONA HOTELERA.

EN LA PRIMERA ETAPA DE CONSTRUCCION SE UBICARON LOS HOTELES SIGUIENTES EN LA ZONA COSTERA: SHERATON, PRESIDENTE, ARISTOS, RIVIERA DEL SOL, HOLIDAY INN, DORADO PACIFICO, POSADA REAL, TODOS APROVECHANDO LA VISTA AL MAR CON ACCESO DIRECTO A EL.

LA ARQUITECTURA REPRESENTATIVA DEL SECTOR TIENDE A SER DE TIPO VERTICAL CON IDENTIDAD PROPIA, CREANDO UN CONJUNTO DE EDIFICIOS DISIMBOLOS ENTRE SI PERO TODOS TENDIENDO A BUSCAR LAS VISUALES TANTO DEL EDIFICIO COMO DEL PAISAJE.(VER ESTUDIO FOTOGRAFICO.)

ZONA COMERCIAL.

EL CENTRO COMERCIAL TIENE UNA GRAN VARIEDAD DE SERVICIOS. LA ARQUITECTURA SE CARACTERIZA POR SER HORIZONTAL Y CON LIBERTAD DE CIRCULACIONES, ESPACIOS ABIERTOS, PATIOS INTERIORES, FUENTES Y JARDINES. UTILIZACION DE MATERIALES Y ACABADOS DE TIPO RUSTICOS (VER ESTUDIO FOTOGRAFICO).



centros comerciales en itape

zona turistica



zona comercial



zona de playa

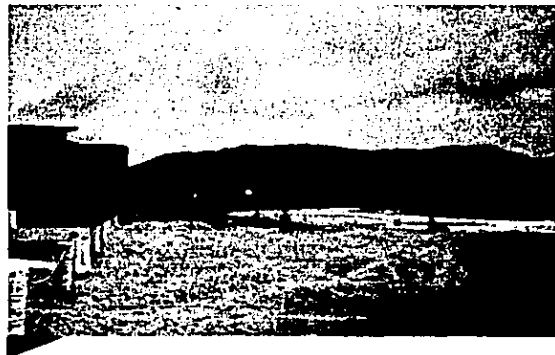

area de hotelos

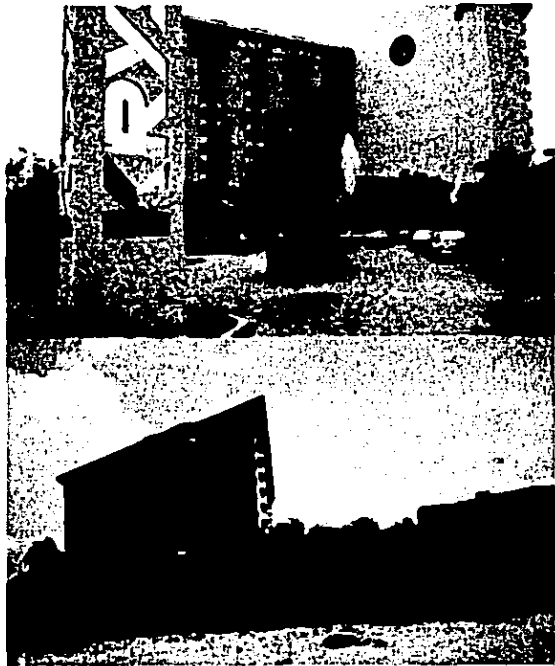

C A R A C T E R I S T I C A S D E L T E R R E N O

- UBICACION DEL TERRENO
- PLANO DE DESLINDE
 - + FOTOGRAFIAS DEL TERRENO DESDE LA CARRETERA
- PANEOS #1
- PANEOS #2
- USOS DEL SUELO
 - + PLANO DE USOS DEL SUELO
 - + TABLA DE USOS DEL SUELO

U B I C A C I O N D E L T E R R E N O

UNO DE LOS COMPONENTES DE LA SEGUNDA ETAPA DEL PLAN MAESTRO DE IXTAPA-ZIHUATANEJO, LO CONSTITUYE EL PROYECTO DENOMINADO "PUNTA IXTAPA", LOCALIZADO AL OESTE DEL DESARROLLO Y AL SUR DE LA LAGUNA DE IXTAPA.

LA ZONA DE ESTUDIO PARA ESTE PROYECTO CUBRE UNA SUPERFICIE APROXIMADA DE 786 HAS. DESARROLLAR TURISTICAMENTE ESTE SITIO PRESENTA GRANDES OPORTUNIDADES PARA SU APROVECHAMIENTO, DEBIDO A SU GRAN RIQUEZA VISUAL Y A LA BELLEZA DEL ENTORNO. ESTE LUGAR APARECE COMO UN RETO AL DESARROLLO POR LO ACCIDENTADO DE ALGUNAS ZONAS Y LA NECESIDAD INMINENTE DE PRESERVAR LAS CONDICIONES ECOLOGICAS EXISTENTES.

LA PUNTA IXTAPA CUENTA CON NUEVE PLAYAS, REPARTIDAS A LO LARGO DE LA COSTA ESTE Y SUR. ESTAS PLAYAS SE DENOMINAN: LARGA, LINDA, OLIVERIO, QUIETA, CUATA I, CUATA II, CASA BLANCA, SAN JUAN DE DIOS Y DON RODRIGO, QUE EN CONJUNTO PODRIAN SOPORTAR, SIN ATENTAR CONTRA LAS CARACTERISTICAS PROPIAS DE CADA PLAYA, ALREDEDOR DE 7,700 BAÑISTAS SOBRE LA BASE DE CONSIDERAR UN BAÑISTA POR CADA 10 M².

EL TERRENO SE ENCUENTRA LOCALIZADO EN LA SEGUNDA ETAPA DEL PLAN MAESTRO DE IXTAPA-ZIHUATANEJO DENOMINADO "PUNTA IXTAAPA", AL NORTE COLINDA CON EL HOTEL "PLAYA LINDA" AL SUR, CON UNA SALIENTE HACIA LA PLAYA, QUE ES DE CIENTO ALTURA (VER PANELO #1). AL PONIENTE SE ENCUENTRA LA PLAYA DENOMINADA "PLAYA LINDA" Y AL ORIENTE COLINDA CON EL PASEO PUNTA IXTAPA. LA TOPOGRAFIA DEL TERRENO NO ES UNIFORME, HACIA EL LINDEHO SUR SE ENCUENTRA LA PARTE MAS ELEVADA DEL TERRENO, CON 40 M.S.N.H. Y QUE VAN BAJANDO EN SUAVE PENDIENTE EN FORMA DIAGONAL Y LLEGAR A LA PLAYA.

EL TERRENO PRESENTA LO QUE ES LA TAN CARACTERISTICA ROCA EXTRUSIVA, DE LA QUE SE CONFORMAN LA MAYORIA DE LOS ACANTILADOS DE LA ZONA, ES DECIR QUE EL TERRENO SE COMPONE DE MATERIA ROCOSA, COMO SE PUEDE VER EN LAS FOTOGRAFIAS TOMADAS DESDE LA CARRETERA, POR LO QUE RESENTA ALTA CAPACIDAD DE CARGA.

LOTIFICACION EN PROYECTO

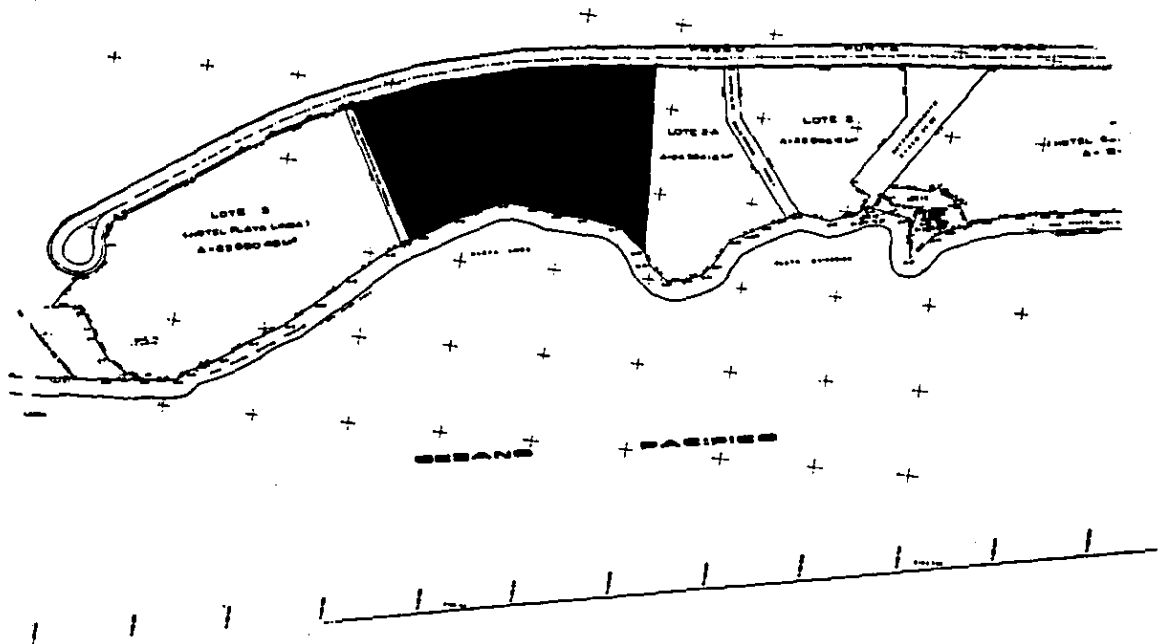



terreno propuesto



terreno propuesto







U S O D E L S U E L O

EL PROPOSITO BASICO DE LA REGLAMENTACION, TANTO EN LA ZONA TURISTICA COMO DE LA ZONA URBANA ES EL DE ESTABLECER NORMATIVAMENTE LAS RESTRICCIONES MINIMAS INDISPENSABLES PARA PROTEGER LA SALUD PUBLICA, TENER SEGURIDAD, LUZ Y AIRE ADECUADOS; PREVENIR INDEBIDAS CONCENTRACIONES DE POBLACION Y LA SOBRECUPACION DE LA TIERRA, PROPORCIONAR UNA DISTRIBUCION DE POBLACION Y USOS DE TIERRA QUE TIENDAN A CREAR CONDICIONES FAVORABLES DE TRANSPORTE, PROTECCION DE LA PROPIEDAD, ACTIVIDADES CIVICAS Y OPORTUNIDADES DE RECREACION EDUCACION Y CULTURA, QUE TIENDAN A DAR ECONOMIA Y EFICIENCIA EN AL ABASTECIMIENTO DE SEVICIOS PUBLICOS.

AMBAS ZONAS, LA URBANA Y LA TURISTICA SE DIVIDIERON SEGUN SU USO EN:

- I. ZONA COMERCIAL: DIVIDIDA EN COMERCIAL, RESIDENCIAL Y COMERCIAL GENERAL.
- II. ZONA RESIDENCIAL: QUE INCLUYE AREAS PARA VIVIENDA UNIFAMILIAR, MULTIFAMILIAR, Y CONJUNTOS.
- III. ZONA TURISTICA HOTELERA: CON AREAS DE DIVERSAS DIENSIDADES.
- IV. ZONA RECREATIVA: DESTINADA A LOS ESPACIOS LIBRES Y PARA ACTIVIDADES DE ESPARCIMIENTO.
- V. ZONA DE PARQUES Y JARDINES: CON AREAS COMUNES DE REFORESTACION
- VI. ZONAS DE RESERVA: PARA CUBRIR LAS DEMANDAS FUTURAS DE CRECIMIENTO DE LA LOCALIDAD.

COMPATIBILIDAD DE USOS CONTRA USOS ZONA TURISTICA

NOTACION		USO	
<input checked="" type="checkbox"/>	Compatible	<input type="checkbox"/>	USO
<input checked="" type="checkbox"/>	Compatible moderado	<input type="checkbox"/>	DESCRIPCION
<input type="checkbox"/>	No compatible	<input type="checkbox"/>	1 Hoteles I
<input checked="" type="checkbox"/>	Inferente	<input type="checkbox"/>	2 Hoteles II
1	Hoteles I		3 Hoteles III
2	Hoteles II		4 Hoteles IV
3	Hoteles III		5 Residencial
4	Hoteles IV		6 Condominios
5	Residencial		7 Habitacional
6	Condominios		8 Playas recreativas
7	Habitacional		9 Visitadores primarios
8	Playas recreativas		10 Conservación
9	Visitadores primarios		11 Centro comercial
10	Conservación		12 Centro cultural
11	Centro comercial		13 Parques y jardines
12	Centro cultural		14 Glisostas
13	Parques y jardines		15 Albercas
14	Glisostas		16 Discotecas
15	Albercas		17 Bares
16	Discotecas		18 Avistamiento
17	Bares		19 Arsenales
18	Avistamiento		20 Museos
19	Arsenales		21 Módulos exposición
20	Museos		22 Plazas públicas
21	Módulos exposición		23 Monumentos
22	Plazas públicas		24 Teatro
23	Monumentos		25 Cine
24	Teatro		26 Mercado
25	Cine		27 Centro deportivo
26	Mercado		28 Polígono de tiro
27	Centro deportivo		29 Raquet club
28	Polígono de tiro		30 Boliches
29	Raquet club		31 Torres
30	Boliches		32 P. de caballos
31	Torres		33 Forno abierto
32	P. de caballos		34 Tianguis
33	Forno abierto		35 Comercios
34	Tianguis		36 Restaurante y bar
35	Comercios		
36	Restaurante y bar		

E N T O R N O D E L T E R R E N O

EL TERRENO SE ENCUENTRA UBICADO EN LA SEGUNDA ETAPA DEL DESARROLLO IXTAPA-ZIHUATANEJO, DENOMINADO PUNTA IXTAPA Y QUE SE LOCALIZA AL NOROESTE DE LA ZONA HOTELEKA DE LA PRIMERA ETAPA.

LA SEGUNDA ETAPA CUENTA EN LA ACTUALIDAD UNICAMENTE CON DOS HOTELES, QUE SON: CLUB MEDITE RRANEE CON 375 HABITACIONES Y EL HOTEL PLAYA LINDA CON 250 HABITACIONES. LAS PLAYAS QUE CIRCUNDAN ESTA SONA SON NUEVE, Y TIENEN CAPACIDAD DE RECIBIR SIN PONER EN PELIGRO LA ECOLOGIA DEL LUGAR A 7,700 BAÑISTAS.

ESTA ZONA CUENTA CON DOS PLANTAS DE TRATAMIENTO DE AGUAS NEGRAS EN LAS EXTREMIDADES DEL AREA, Y QUE VUELVEN A REDISTRIBUIR EL AGUA A LA ZONA HOTELEKA PARA RIEGO INTERNO.

GRAN PARTE DE ESTA ZONA, SE ENCUENTRA LOCALIZADA A LAS FALDAS DE UN CERRO DE APROXIMADAMENTE DE 200 Mts. DE ALTUARA Y EN DONDE SE COLOCO UN TANQUE ELEVADO PARA EL ABASTECIMIENTO DE AGUA POTABLE.

LAS PLAYAS COLINDANTES AL TERRENO SON: PLAYA LINDA, QUE ES LA QUE SE ENCUENTRA AL FRENTE Y QUE POR MEDIO DE LA CUAL SE APRECIA LA ISLA IXTAPA, AL NORTE CONLINDA CON PLAYA LARGA, LA QUE TIENE ESTE NOMBRE POR SU FORMA RECTA Y VISTA HACIA EL MAR ABIERTO, AL SUR CON PLAYA OLIVERIO Y QUE ES BASTANTE ESCABROSA POR ENCONTRARSE A LAS FALDAS DEL CERRO, FORMANDO PEÑASCOS EN LAS ORILLAS.

A N A L I S I S A R Q U I T E C T O N I C O

- ANALISIS ARQUITECTONICO
- + HOTEL PLAYA BLANCA
- + HOTEL SOL CARIBE
- + ESCUELA SUPERIOR DE TURISMO:
 - AULAS
 - COCINA
 - BAR-CAFETERIA

A N A L I S I S A R Q U I T E C T O N I C O

DEBIDO A LA DIFICULTAD PARA LOCALIZAR LA INFORMACION ESPECIFICA SOBRE EL UNICO HOTEL ESCUELA QUE EXISTIO EN LA REPUBLICA MEXICANA, EL DE SAN JOSE DEL CABO, B.C.S., ANALIZARE POR SEPARADO CADA ESTABLECIMIENTO ES DECIR, POR UN LADO EL HOTEL Y POR EL OTRO LA ESCUELA DE TURISMO

EN LAS COSTAS DE MEXICO EXISTEN DIVERSAS SOLUCIONES DE LOS PROYECTOS PARA HOTELES, ADAPTANDOSE CADA UNO DE ESTOS A LOS RECURSOS Y NECESIDADES DEL LUGAR, ENCONTRANDO QUE EN LUGARES DE ALTA DENSIDAD DE CONSTRUCCION HOTELERA Y VALOR DEL TERRENO, SE PLANTEARON SOLUCIONES DE DESARROLLO VERTICAL Y DONDE LA DENSIDAD ERA BAJA O NULA, LA SOLUCION SE LOGRO HORIZONTALMENTE.

EN ESTE CASO, ANALIZARE 2 HOTELES EN CIRCUNSTANCIAS SIMILARES A NUESTRO PROBLEMA, UNA SOLUCION HORIZONTAL DONDE EL PROYECTO SIGUE LA FORMA DEL TERRENO.

EL HOTEL PLAYA BLANCA DE CANCUN, QUE FUE EL PIONERO EN LA REGION, CONSTRUIDO EN 1975, FUE CONCEBIDO PARA OPERAR CON 72 HABITACIONES DOBLES DE LAS CUALES 4 TIPO DE SUITES. EL RESTO DEL PROYECTO LO FORMAN LOS SERVICIOS COMPLEMENTARIOS:

- + ADMINISTRACION
- + LOCALES COMERCIALES
- + RESTAURANTES
- + SERVICIOS

CUATRO ELEMENTOS FUNDAMENTALES, UNIDOS, INTEGRAN UNA PLANTA EN FORMA DE FLECHA QUE TRUNCADA QUE ES CUERPO DE ACCESO. DICHO CUERPO CONTIENE: LA PLANTA BAJA, LA ADMINISTRACION, 4 LOCALES DE CONCESIONES Y BAÑOS PARA EL PUBLICO. EN ESTE MISMO NIVEL, EN EL ALA ORIENTE, SE LOCALIZAN ALGUNOS DE LOS SERVICIOS GENERALES DE HOTEL. LA PLANTA ALTA DE ESTA AREA CONTIENE 18 CUARTOS TIPO, 2 JUNIOR SUITES Y 2 MASTER SUITES. UNIDOS POR LOS EXTREMOS ESTE Y OESTE SE ENCUENTRAN 2 CUERPOS DE 3 PISOS CADA UNO, DESTINADOS A CUARTOS TIPO, QUE CONVERGEN EN OTRO ELEMENTO TAMBIEN EN FORMA DE FLECHA TRUNCADA, CON UN SOLO PISO, QUE ES EL RESTAURANTE CON CAPACIDAD PARA 200 PERSONAS.

EN TODO SU PERIMETRO SE COMUNICA CON PUERTAS QUE SE ABREN HACIA UNA AMPLIA TERRAZA. CON LO CUAL HACE POSIBLE LA AMPLIACION HACIA EL EXTERIOR. EL BAR INTERIOR ESTA LIGADO CON EL COMEDOR, CON ESPACIO PARA 50 PERSONAS Y EN EL EXPTREMO OPUESTO ESTA SITUADA LA COCINA GENERAL, CON CAMARA FRIA, REFRIGERACION, ESPACIO PARA LA BASURA REFRIGERADA, OFICINAS DE CONTROL, BODEGA, ZONA DE LAVADO Y PREPARACION DE ALIMENTOS, Y EN EL MEZZANNINE, EL COMEDOR PARA LOS EMPLEADOS.

EL PATIO JARDIN TIENE LA POSIBILIDAD DE FUNCIONAR COMO UNA AMPLIACION DE LA ZONA DE ESTAR Y DE LOBBY, CREANDO EN EL HOTEL UNA ZONA INTERNA Y EXTERNA MUY ELASTICA Y UTIL.

EL HOTEL SOL CARIBE DE COZUMEL, SE PLANTEO PARA SATISFACER LAS NECESIDADES DE UN HOTEL DE LUJO. ESTE CONTEMPLA TRES RUBROS:

- + AREAS PRIVADAS
- + RECREATIVAS
- + SERVICIOS

EN LAS PRIMERAS SE ESTIMO LA CONSTRUCCION DE 200 SUITES Y 20 MASTER SUITES. LAS AREAS RECREATIVAS SE COMPONEN DE TRES RESTAURANTES (2 DE ELLOS AL AIRE LIBRE), UNA DISCOTECA BAR, TRES SALONES PARA CONVENCIONES, UNA ALBERCA DE 700 METROS CUADRADOS, TRES CANCHAS DE TENNIS, UN SALON DE JUEGOS Y EL LOBBY. EN CUANTO A LAS AREAS DE SERVICIO, ESTAS INCLUYEN LAS COCINAS, PASTELERIAS, LAVANDERIAS, BODEGAS, CUARTOS DE MAQUINAS, MANTENIMIENTO Y OFICINAS ADMINISTRATIVAS.

EL TERRENO DISPONIBLE FUE DETERMINANTE EN LA SOLUCION ARQUITECTONICA. ESTE PERMITIO DISPERSAR LAS DISTINTAS PARTES DEL HOTEL, YA QUE EL TERRENO ES MUY AMPLIO, CON ELLO SE DEFINIO Y SEPARO LA FUNCION DE CADA ZONA, DOTANDO AL PROYECTO DE CLARIDAD Y SENCILLEZ. UNO DE LOS REQUERIMIENTOS ESCENCIALES EN LA ZONA DE HABITACION FUE QUE TODOS LOS CUARTOS TUVIERAN VISTA AL MAR. ESTO DETERMINO LA OPCION DE DISPONERLOS EN UNA GRAN TORRE PIRAMIDAL DE 10 NIVELES.

POR OTRA PARTE, SE CONCIBIO LA IDEA DE QUE LA TORRE ABRAZARA LA ZONA CENTRAL RECREATIVA, LO CUAL GENERO LA FORMA POLIGONAL DE LA PLANTA. EN CONSECUENCIA, SI SE QUERIA CONSERVAR LA VISTA DE LOS CUARTOS LATERALES, ESTOS DEBIAN DESFAZARSE, LO QUE GENERO VENTANAS DE MAYOR DIMENSION EN BENEFICIO DE LAS MISMAS VISTAS.

EL ACCESO A LOS DISTINTOS NIVELES DE LA TORRE SE REALIZA A TRAVES DE ELEVADORES CENTRALES PANORAMICOS.

UN ELEMENTO MUY IMPORTANTE ES EL LOBBY, ESTE ES LA TARJETA DE PRESENTACION DEL HOTEL. EL AMBIENTE QUE SE LOGRO ES AGRADABLE; COMPUESTO CON JARDINES INTERIORES, ESPEJO DE AGUA Y UNA GRAN CUBIERTA DE MADERA, QUE ADEMÁS ALOJA EN EL NIVEL DE ACCESO LAS AREAS COMERCIALES Y LAS OFICINAS ADMINISTRATIVAS, Y EN EL NIVEL INFERIOR LA COCINA Y SUS SERVICIOS. ANEXA A ESTA ZONA SE ENCUENTRA EL COMEDOR PRINCIPAL CON VISTA AL MAR Y LIGADO CON LA ZONA CENTRAL DE ALBERCA Y JARDINES A TRAVES DE UNA GRAN TERRAZA CUBIERTA.

EN LA ZONA NOROESTE, Y CONECTADA A LA DEL LOBBY SE LOCALIZA UN GRAN CUERPO DE UN NIVEL, DONDE SE UBICAN LAS SALAS DE CONVENCIONES Y DEMAS SERVICIOS, COMO CUARTOS DE MAQUINAS, BODEGAS Y AREAS PARA EMPLEADOS.

COMO CONCLUSION PODEMOS DEDUCIR QUE EN AMBOS PROYECTOS SE DIO PRIORIDAD PARA LOGRAR EL MEJOR APROVECHAMIENTO DE LAS VISTAS, DEJANDO AL FRENTE LOS ESPACIOS PUBLICOS DE RESTAURANTES Y AREAS DE ESPARCIMIENTO Y LOS SERVICIOS EN LA PARTE POSTERIOR PARA EVITAR LAS VISTAS DESAGRADABLES Y RUIDOS DE MAQUINAS.

- 1. PLATA
- 2. ALBERCA
- 3. TERRAZA
- 4. BAR
- 5. RESTAURANTE
- 6. JARDIN
- 7. DOMINIOS
- 8. PATIO INTERIOR
- 9. ESTACIONAMIENTO
- 10. PATIO DE SERVICIO
- 11. CAMINO PAVIMENTADO
- 12. VIENTOS DOMINANTES

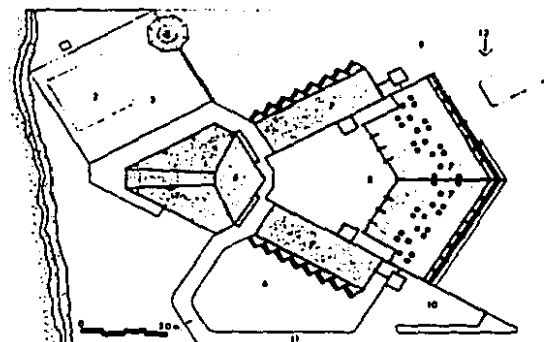

PLANTA DE CONJUNTO

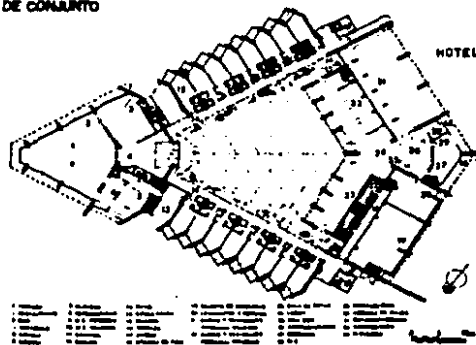

HOTEL PLAYA BLANCA

PLANTA BALN

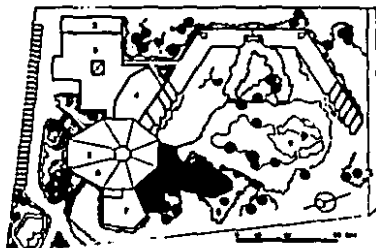

HOTEL SOL CARIBE
PLANTA DE CONJUNTO

- 1 Torre de cuartos
- 2 Cuartos de máquinas
- 3 Zona de servicio
- 4 Salón de conferencias
- 5 Vestibulo
- 6 Discoteca
- 7 Restaurante
- 8 Terraza
- 9 Bar

CORTE

- | | |
|--------------------------|------------------------|
| 1 Oficina administrativa | 7 Vestibulo discoteca |
| 2 Sala-conferencia | 8 Sanitarios mujeres |
| 3 Concesión | 9 Sanitarios hombres |
| 4 Cuarto frío | 10 Bar |
| 5 Vestibulo | 11 Servicio a terrazas |
| 6 Cocina | 12 Comedor |

PLANTA GENERAL DE SERVICIOS

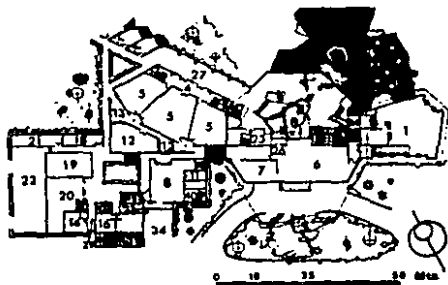

- 1 Recibir para
- 2 Sanitarios hombres
- 3 Sanitarios mujeres
- 4 Vestibulo conferencia
- 5 Sala de conferencias
- 6 Cocina
- 7 Comedor
- 8 Servicio general
- 9 Computador
- 10 Cuarto frío
- 11 Sala
- 12 Servicio de conferencias
- 13 Escalera de incendios
- 14 Intendencia
- 15 Centro de abasto
- 16 Vestibulo empalme
- 17 Vestibulo a terraza
- 18 Instalación de agua
- 19 Lavandería
- 20 Superficie
- 21 Sala de servicio
- 22 Cuarto de máquinas
- 23 Ascensor
- 24 Almacén de materiales
- 25 Bar
- 26 Recepción
- 27 Escalera de incendios y salida
- 28 Pasadizo
- 29 Control de recepción
- 30 Vestibulo de llegada de pasajeros
- 31 Vestibulo de salida de pasajeros
- 32 Pared

VESTIBULO Y DISCOTEQUE

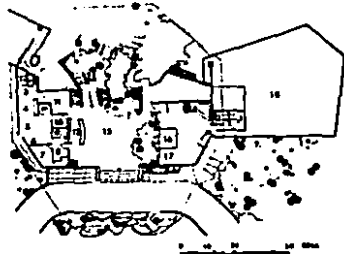

- 1 Sanitarios h
- 2 Sanitarios m
- 3 Muebles
- 4 Contabilidad
- 5 Auditor
- 6 Cantador
- 7 Servicio
- 8 Secretaría
- 9 Caja
- 10 Computador
- 11 Subgerencia
- 12 Recepción
- 13 Montacargas
- 14 Maquina
- 15 Vestibulo
- 16 Pista de baile
- 17 Discoteca
- 18 Azotea



A U L A S T E O R I C A S

POR ULTIMO SE ANALIZARAN BREVEMENTE LAS INSTALACIONES DE LA ESCUELA SUPERIOR DE TURISMO DEL INSTITUTO POLITECNICO NACIONAL, UBICADAS EN EL FRACCIONAMIENTO LA ESCALERA, CERCA DE ZACATENCO EN EL NORTE DE LA CD. DE MEXICO.

LAS FOTOGRAFIAS NOS ILUSTRAN LOS INTERIORES DE ALGUNAS AULAS TEORICAS Y COMO PODEMOS VER, NO OFRECEN UN AMBIENTE GRATO, PUES PARA SU CONSTRUCCION SE SIGUIERON LOS LINEAMIENTOS DE EDIFICACION QUE CONFORMAN A TODAS LAS ESCUELAS DEL I.P.N., Y BIEN PODRIAN PASAR POR AULAS DE INGENIERIA QUIMICA O DE CONTADURIA, ALGUNAS DE ESTAS SE DENOMINAN AULAS DE CONFERENCIAS, Y QUE NO SON DEL TODO ADECUADAS, PUES ES FORZOSO ANALIZAR CUIDADOSAMENTE LAS CONDICIONES Y EFECTOS ACUSTICOS. Y EN CASO NECESARIO, APLICAR MATERIALES ABSORBENTES O AMORTIGUADORES DEL SONIDO.



C O C I N A

ESTAS FOTOGRAFIAS ILUSTRAN EL LOCAL DENOMINADO "LABORATORIO DE COCINA TEORICO-PRACTICO" Y COMO SU NOMBRE LO INDICA, EN UN SOLO LOCAL SE CONJUGA EL APRENDIZAJE TEORICO Y EL PRACTICO, EL INCONVENIENTE DE ESTE TIPO DE LOCALES ES LA POCA CAPACIDAD DE ALUMNOS QUE ACEPTA. EN LAS FOTOGRAFIAS SE APPRECIA LA DISTRIBUCION DE LOS MUEBLES, MAQUINAS Y APARATOS DE TRABAJO.



B A R - C A F E T E R I A

AQUI SE APRENDE SOBRE LA PREPARACION DE BOTANAS Y BEBIDAS EN UN BAR O CENTRO NOCTURNO, COMO PODEMOS VER LA PARED POSTERIOR SE ENCUENTRA DENTRO DEL CAMPO VISUAL DE LOS CLIENTES Y DEBE ADAPTARSE LO MEJOR POSIBLE AL CARACTER DEL LOCAL, TECNICA Y ARTISTICAMENTE PARA CREAR UN CONJUNTO ARMONIOSO.



F U N C I O N A M I E N T O

- ADMINISTRACION DEL CONJUNTO HOTEL-ESCUELA

+ DIAGRAMA DE FUNCION

- ROL DE ACTIVIDADES

+ GERENTE GENERAL

+ SUB GERENTE GENERAL

+ GERENTE DIVISION CUARTOS

+ JEFE DE RECEPCION

+ GERENTE NOCTURNO

+ AMA DE LLAVES

+ AGENTE DE SEGURIDAD

+ JEFE DE MANTENIMIENTO

+ CAPITAN DE MESEROS

+ JEFE DE ALMACEN GENERAL

+ TELEFONISTA

+ GERENTE DE ALIMENTOS Y BEBIDAS

+ AUDITOR

+ JEFE DE COMPRAS

+ JEFE DE VENTAS

+ CAMARISTA

+ BELL-BOY

- EL HUESPED

+ OPERACION DE ENTRADA

+ OPERACION DE SALIDA

+ OPERACION DE CAMBIO DE HABITACION

+ GRUPOS



ADMINISTRACION DEL CONJUNTO HOTEL-ESCUELA

LA ADMINISTRACION DEL CONJUNTO HOTEL-ESCUELA SE DESARROLLARA CONSIDERANDO LAS DOS GRANDES AREAS, MISMAS, QUE POR SU NATURALEZA SE DEFINEN EN LA OPERACION DEL HOTEL POR UNA PARTE Y POR LA OTRA LA DE LA ESCUELA, CON UNA SOLA DIRECCION, CUYAS CARACTERISTICAS LE PERMITAN EL DOMINIO DE TODAS LAS ACCIONES EMPRENDIDAS, CON LA POSIBILIDAD DE DOS GERENCIAS DIVISIONALES, UNA POR CADA AREA, DE TAL MANERA DE QUE TODOS LOS PLANES ESTRATEGICOS DESARROLLADOS, ESTABLEZCAN CLARAMENTE LA LIGA DE ACTIVIDADES QUE DE MANERA BALANCEADA LLEVARRAN AL LOGRO DE LOS OBJETIVOS DEL ESTABLECIMIENTO. ES INDISPENSABLE LA PLENA PARTICIPACION DE TODOS LOS INTEGRANTES DEL SISTEMA PARA GARANTIZAR EL EXITO DE LA OPERACION.

LA ORGANIZACION DEL HOTEL-ESCUELA DEBERA SER SEMEJANTE A LA DE UN HOTEL. CON LA FLEXIBILIDAD NECESARIA PARA PERMITIR LA ROTACION DE ALUMNOS POR LAS DIFERENTES AREAS DE TRABAJO Y CON LAS VENTAJAS REQUERIDAS PARA DISMINUIR AL MINIMO POSIBLE LA PLANTA PERMANENTE DE PERSONAL; POR LO QUE RESPECTA A LA PARTE DE ESCUELA, DEBERAN ESTRUCTURARSE LAS AREAS ADMINISTRATIVAS (DE MANERA SIMPLE), ESCOLAR Y TECNICA, DE LAS CUALES EMANARAN TODAS LAS ACCIONES QUE EL PROCESO ENSEÑANZA-APRENDIZAJE EXIGE.

EL CONTROL SE ESTABLECERA POR LA DIRECCION Y LOS EJECUTIVOS DEL HOTEL-ESCUELA Y SE MANEJARA CON LOS REGLAMENTOS INTERNOS QUE DEBERAN TOMARSE PARA TAL EFECTO, AL IGUAL QUE SE DESARROLLARA CON APOYO DE LOS PROGRAMAS DE CONTROL QUE SE ESTABLEZCAN.

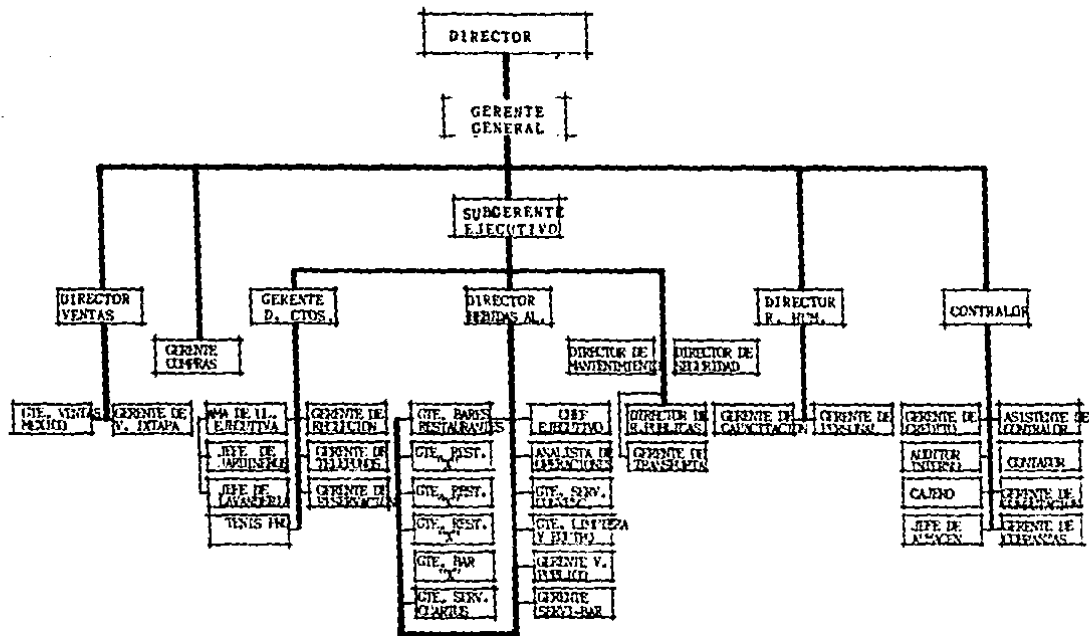

R O L D E A C T I V I D A D E S

GERENTE GENERAL

ADMINISTRA EL HOTEL-ESCUELA, APLICANDO LAS TECNICAS DE OPERACION QUE ASEGUREN QUE EL NEGOCIO SEA LLEVADO EFICIENTEMENTE. EN REPRESENTACION DE UNA SOCIEDAD, SE ENCARGA DE TODAS LAS ACTIVIDADES ENCAMINADAS A LA PROMOCION, VENTA, PUBLICIDAD, SELECCION DE PERSONAL DOCENTE, RELACIONES PUBLICAS DE LA INSTITUCION, ASI COMO LO RELATIVO A LA PRESENTACION DE LOS SERVICIOS DERIVADOS POR ALOJAMIENTO Y ALIMENTACION DE CLIENTES Y ALUMNOS, Y SU ADMINISTRACION DESDE EL PUNTO DE VISTA CONTABLE Y FINANCIERO. REQUIERE UN PRIVADO PARA REALIZAR SUS ACTIVIDADES.

SUBGERENTE GENERAL*

ES EL RESPONSABLE DE LA EJECUCION DE LA POLITICA ESTABLECIDA POR LA DIRECCION EN TODOS SUS ASPECTOS. ORGANIZA, DIRIGE, COORDINA Y SUPERVISA POR DELEGACION DEL DIRECTOR TODAS LAS ACCIONES ENCAMINADAS A LAS DIFERENTES ACTIVIDADES. REPRESENTA AL DIRECTOR EN LOS ACTOS QUE ESTE CONSIDERE OPORTUNO. COORDINA Y SUPERVISA MUY CERCA LAS LABORES DOCENTES Y ADMINISTRATIVAS DE LOS INMEDIATOS INFERIORES Y SUSTITUYE AL GERENTE GENERAL (DIRECTOR) CUANDO ESTE SE AUSENTA. REQUIERE DE UN PRIVADO PARA REALIAR SUS ACTIVIDADES.

GERENTE DIVISION CUARTOS*

ES EL RESPONSABLE ANTE LA DIRECCION DEL HOTEL-ESCUELA DE TODAS LAS ACTIVIDADES ENCAMINADAS A UN MEJOR Y MAYOR APROVECHAMIENTO DE LA OFERTA DE HABITACIONES QUE TIENE EL ESTABLECIMIENTO. PLANIFICA, SUPERVISION ORGANIZA Y COORDINA TODOS LOS SERVICIOS QUE SON PRODUCIDOS POR EL ALOJAMIENTO DE CLIENTES Y ALUMNOS. COORDINA CON OTRAS DIRECCIONES TODAS LAS ACTIVIDADES QUE SEAN CONSECUENCIA DE LA VENTA DE HABITACIONES INDIVIDUAL O GRUPALMENTE. COLABORA CON LA DIRECCION EN LA POLITICA DE TARIFAS DE HABITACIONES Y CONCEDE TARIFAS ESPECIALES POR HABITACIONES. REQUIERE DE UN PEQUERO PRIVADO PARA REALIZAR SUS ACTIVIDADES.

JEFE DE RECEPCION

ES EL PRIMER CONTACTO DIRECTO CON EL CLIENTE, SE ENCARGA DE RECIBIRLO Y DESPEDIRO. TIENE EL CONTROL ABSOLUTO DE LAS HABITACIONES DEL HOTEL Y ES EL RESPONSABLE DIRECTO DEL SERVICIO ANTE EL GERENTE GENERAL. REGISTRA Y ASIGNA HABITACIONES A LOS CLIENTES Y EXTIENDE LAS FACTURAS DE COBRO A LOS CLIENTES.

GERENTE NOCTURNO

TIENE DOS LABORES PRINCIPALES. LA PRIMERA ES LA SUPERVISION DEL TRABAJO QUE EN RECEPCION SE REALIZA DURANTE TODOS LOS TURNOS. LA SEGUNDA ES LA RESPONSABILIDAD TOTAL DEL HOTEL DURANTE LA NOCHE. LOS DEPARTAMENTOS QUE TIENEN EMPLEADOS TRABAJANDO EN ESTE TURNO, QUEDAN BAJO CONTROL ABSOLUTO DE EL.

AMA DELLAVES

ES RESPONSABLE DIRECTAMENTE ANTE LA GERENCIA DEL BUEN FUNCIONAMIENTO DEL HOTEL. SU JEFE DIRECTO ES EL GERENTE DE DIVISION CUARTOS, POR LO QUE DEBE COMUNICARLE TODOS LOS PROBLEMAS O SOLICITUDES QUE TENGA PARA SU DEPARTAMENTO. DEBERA HACER RECORRIDOS EN FORMA PERIODICA POR TODO EL HOTEL PARA VERIFICAR LA LIMPIEZA DE ESTE.

AGENTES DE SEGURIDAD

POR LO REGULAR DEPENEN DIRECTAMENTE DE LA GERENCIA GENERAL O DIVISION CUARTOS. HACEN INVESTIGACIONES Y LABOR DE VIGILANCIA.

JEFE DE MANTENIMIENTO

SE ENCARGA DE ORGANIZAR Y SUPERVISAR QUE LOS TRABAJOS DE MANTENIMIENTO Y REPARACIONES DEL HOTEL, SEAN REALIZADAS DE MANERA EFICIENTE.

CAPITAN DE BELL BOYS

VERIFICA QUE EL ACCESO PRINCIPAL ESTE BIEN ATENDIDO, RECIBE LOS PENDIENTES DEL TURNO QUE TERMINE Y LOS ENTREGARA AL TERMINAR SU TURNO. CONTESTA LOS TELEFONOS Y ANOTA LA CLASE DE SERVICIOS QUE SE DESEAN, LLENA EL REPORTE DE BELL BOYS CON LOS SIGUIENTES DATOS: SERVICIOS DE ENTRADAS Y SALIDAS, NUMERO DE PIEZAS, HORAS DE SERVICIO, PLACAS DEL AUTOMOVIL, ETC., HACE JUNTAS PERIODICAS CON LOS BELL BOYS, PARA INFORMARLES DE LAS NUEVAS POLITICAS Y CORREGIR ERRORES EN CASO DE HABERLOS.

TIENE UN CONTROL ESTRICTO DE CADA BELL BOY ACERCA DE LA LABOR QUE ESTAN DESARROLLANDO CUANDO NO SE ENCUENTRAN EN EL LOBBY. ORGANIZA SU JEFE INMEDIATO LA ENTRADA Y SALIDA DE GRUPOS, INCLUYENDO: RECEPCION EN EL AEROPUERTO, MARCAR EQUIPAJE PARA ENVIARLO A LOS CUARTOS, ORIENTAR A LOS HUESPEDES A LA LOCALIZACION DE SUS HABITACIONES.

CAPITAN DE MESEROS

ES RESPONSABLE ANTE LA GERENCIA DE ALIMENTOS Y BEBIDAS, DE LA ORGANIZACION, DESARROLLO Y CONTROL DE TODAS LAS ACTIVIDADES QUE SON EN CONSECUENCIA DE LA PRESTACION DE SERVICIOS DE ALIMENTOS Y BEBIDAS.

JEFE DE ALMACEN GENERAL

ES RESPONSABLE ANTE LA GERENCIA DE COMPRAS DE TODAS LAS ACTIVIDADES RELACIONADAS CON LA RECEPCION, ALMACENAMIENTO Y DISTRIBUCION DE TODAS LAS MERCANCIAS QUE ENTRAN AL ESTABLECIMIENTO. SUPERVISA LA ENTRADA DE MERCANCIA, SU CALIDAD, PESO, PRECIO Y SI CONCUERDA CON LOS PEDIDOS ORDENADOS. PLANIFICA LA DISTRIBUCION DE MERCANCIAS Y CONFECCIONA LOS PEDIDOS EN BASE A LOS MAXIMOS Y MINIMOS QUE TIENEN MARCADOS. MANTIENE AL DIA EL INVENTARIO PERMANENTE DE ENTRADAS Y SALIDAS.

TELEFONISTA

ES RESPONSABLE ANTE EL GERENTE DIVISION CUARTOS DE TODAS LAS ACTIVIDADES RELACIONADAS CON LAS COMUNICACIONES TELEFONICAS DE LOS CLIENTES O DEL PROPIO ESTABLECIMIENTO Y QUE SE REALIZAN A TRAVES DE UNA PEQUEÑA CENTRAL. EFECTUA COMUNICACIONES TELEFONICAS. PASA LLAMADAS A LAS HABITACIONES O A SECCIONES DE DEPARTAMENTOS QUE LO SOLICITEN. EFECTUA CONFERENCIAS NACIONALES O INTERNACIONALES. REGISTRA LOS CARGOS POR CONFERENCIAS Y ENVIA LAS NOTAS CORRESPONDIENTES A LA FACTURACION. PUEDE EFECTUAR LLAMADAS POR MEDIO DE MICROFONO A AREAS PUBLICAS.

GERENTE DE ALIMENTOS Y BEBIDAS*

ES EL RESPONSABLE ANTE EL DIRECTOR, DE PLANIFICAR, ORGANIZAR, COORDINAR Y CONTROLAR TODAS LAS ACTIVIDADES RELATIVAS A LA OPERACION DE COMIDA Y BEBIDA DEL ESTABLECIMIENTO. SUPERVISA LOS DEPARTAMENTOS Y SECCIONES QUE DEPENDEN DE EL. CONFECCIONA CON LOS JEFES DEL DEPARTAMENTO TODOS LOS MENUS Y CARTAS QUE SE OFRECEN EN EL ESTABLECIMIENTO, HACE ESTUDIOS DE LA COMPETENCIA. PROPONE A LA DIRECCION LOS PRECIOS DE MENUS Y CARTAS. REVISY Y APRUEBA LOS MENUS O SUGERENCIAS DEL DIA REALIZADAS POR LOS ALUMNOS.

AUDITOR

ES EL RESPONSABLE ANTE LA DIRECCION DE PLANIFICAR, COORDINAR Y SUPERVISAR LAS ACTIVIDADES RELACIONADAS CON SU ADMINISTRACION FINANCIERA. SUPERVISA LA PULCRITUD DE LAS NORMAS A SEGUIR EN EL PLAN DE CUENTAS QUE TIENE LA INSTIRUCION. SUPERVISA LOS BALANCES Y ANALIZA LOS RESULTADOS. SUPERVISA EL CUMPLIMIENTO DE LAS NORMAS ESTABLECIDAS EN MATERIA DE PAGOS, COBROS Y CREDITOS. VIGILA LA APLICACION DE LA REGLAMENTACION DADA POR LOS ORGANISMOS COMPETENTES EN MATERIA FISCAL.

JEFE DE COMPRAS

ES EL RESPONSABLE ANTE LA DIRECCION DE TODAS LAS ACTIVIDADES RELACIONADAS CON LA COMPRA DE TODO TIPO DE MERCANCIA, MATERIALES, MAQUINARIA, ENSERES, ETC., PARA EL ESTABLECIMIENTO. RECIBE INFORMACION DIARIA DE PRECIOS. RECIBE REPRESENTANTES DE LAS CASAS COMERCIALES Y SUS OFERTAS.

JEFE DE VENTAS

ES EL RESPONSABLE ANTE LA DIRECCION DE LA PLANIFICACION, ORGANIZACION, DESARROLLO, CONTROL Y EVALUACION DE TODAS LAS ACCIONES ENCAMINADAS A LA PROMOCION Y VENTA DE LOS SERVICIOS QUE PUEDA PRESTAR EL ESTABLECIMIENTO.

CAMARISTA
SE ENCARGA DE LIMPIAR DIARIAMENTE LAS HABITACIONES DE LOS HUESPEDES CAMBIANDO SABANAS, TOALLAS, O ALGUN OTRO SUMINISTRO QUE LA HABITACION NECESITE, POR LO REGULAR CADA CAMARISTA TIENE UN NUMERO DE CUARTOS DE CUYA LIMPIEZA SERA RESPONSABLE. ARREGLA UN PROMEDIO DE 12 HABITACIONES POR DIA.

BELL BOY
ACOMPANA AL HUESPED A SU LLEGADA AL HOTEL AYUDANDOLE CON EL EQUIPAJE HASTA SU HABITACION SE ENCARGA DE ACOMODAR EL EQUIPAJE EN LAS AREAS DEL CUARTO DESTINADAS A ELLO, AYUDA AL HUESPED EN SU SALIDA, VERIFICANDO QUE HAYA PAGADO LA CUENTA Y QUE HAYA ENTREGADO LA LLAVE DEL CUARTO. REALIZA LOS CAMBIOS DE CUARTO, PREVIA AUTORIZACION DE LA RECEPCION

OPERACION DE ENTRADA

EL CLIENTE LLEGA, EL BELL BOY BAJA LAS MALETAS CUANDO HAY ESTACIONAMIENTO, LE DA UN TICKET CON EL NUMERO DE PLACAS DEL CARRO, FECHA DE ENTRADA, MARCA DEL AUTO Y NUMERO DEL CUARTO QUE QUEDA EN BLANCO. CUANDO LLEGA UN CLIENTE QUE NO TIENE RESERVACION, NO SE LE BAJAN LAS MALETAS HASTA VER SI HAY LUGAR. CUANDO EL CLIENTE VA A SACAR SU CARRO, LE DA LA PARTE DEL TICKET AL BELL BOY, ESTE SE LO PASA AL ESTACIONADOR Y ESTE LE TRAE EL CARRO, LE ENTREGA EL TICKET QUE ESTABA EN EL CARRO Y EL QUE LE DIO EL BELL BOY A ESTE, LOS ENGRAPA Y SE QUEDA CON LOS TRES.

OPERACION DE SALIDA

CUANDO EL HUESPED DESEA SALIR DEL HOTEL DEFINITIVAMENTE, LLAMA AL CAPITAN DEL BELL BOY PARA QUE LE ENVIE UNA PERSONA QUE LE AYUDE A BAJAR EL EQUIPAJE. EL CAPITAN ANOTARA EN SU REPORTE DIARIO DICHA SALIDA Y ASIGNARA AL BELL BOY PARA DICHO SERVICIO. EL BELL BOY ANTES DE BAJAR EL EQUIPAJE IRA A LA CAJA A VERIFICAR SI YA PAGO EL CLIENTE, YA QUE SERA EL RESPONSABLE EN CASO DE QUE EL HUESPED SE VAYA SIN PAGAR. LLEGARA A LA HABITACION Y ENTRARA NO SIN ANTES TOCAR LA PUERTA. VERIFICARA EN FORMA GENRAL QUE LA HABITACION ESTE CORRECTA. VERIFICARA QUE EL HUESPED NO OLVIDE NADA EN EL CLOSET, CAJONES, ETC., LE PEDIRA LA LLAVE DE HABITACION AL HUESPED. AL BAJAR EL EQUIPAJE A LA RECEPCION, ANOTARA EL NO DE PIEZAS DE SU EQUIPAJE EN SU REPORTE Y PEDIRA LA SALIDA EN LA CAJA DE LA RECEPCION PARA ENTREGARLA AL CAPITAN. PROCEDERA A SACAR EL EQUIPAJE PARA QUE EL MISMO LO PONGA EN EL AUTOMOBIL O PIDA EL TAXI.

OPERACION DE CAMBIO DE HABITACION

AL HABER CAMBIADO DE CUARTO, EL RECEPCIONISTA ENTREGARA AL CAPITAN DE BELL BOYS LA FORMA DE CAMBIO CON LA LLAVE DE LA NUEVA HABITACION. EL CAPITAN ANOTARA EN SU REPORTE EL CAMBIO Y ASIGNARA UN BELL BOY PARA EL SERVICIO. EL BELL BOY AL LLEGAR A LA HABITACION DEBERA VERIFICAR QUE EL MOBILIARIO ESTE EN BUEN ESTADO Y QUE EL HUESPED NO HAYA OVIDADO NADA. AL TERMINAR DE HACER EL CAMBIO DE CUARTO, EL BELL BOY ANOTARA EN SU REPORTE EL NUMERO DE PIEZAS DE EQUIPAJE.

GRUPOS

AL LLEGAR UN GRUPO AL HOTEL, EL CAPITAN DE BELL BOY ASIGNARA PERSONAL PARA MARCAR EL EQUIPAJE Y ENVIARLO A LAS HABITACIONES Y ORIENTE AL HUESPED PARA LA LOCALIZACION DE LOS CUARTOS.

EN LA SALIDA DE GRUPOS, EL CAPITAN SERA REponsABLE DE QUE TODAS LAS LLAVES SEAN ENTREGADAS Y TODAS LAS CUENTAS PAGADAS. MIENTRAS LOS BELL BOYS BAJAN LOS EQUIPAJES DE LAS HABITACIONES, EL CAPITAN VERIFICA LO ANTERIOR.

A N A L I S I S Y P R E M I S A S D E D I S E Ñ O

- ANALISIS DE ESPACIOS
 - + ESTUDIO DE MOBILIARIO EN COCINA
 - + ESTUDIO DE MOBILIARIO EN OFICINA
 - + ESTUDIO DE ISOPTICA EN AUDITORIO
 - + ESTUDIO DE MOBILIARIO EN RECEPCION E INFORMES
 - + ESTUDIO DE MOBILIARIO EN OFICINA Y S. DE JUNTAS
- PROGRAMA ARQUITECTONICO
 - + HABITACIONES
 - + AREAS PUBLICAS
 - + ZONA DE SERVICIOS
 - + OFICINA ADMINISTRATIVA
 - + ESCUELA
- DIAGRAMA DE FUNCIONAMIENTO



ESTUDIO DE MOBILIARIO EN COCINA

in	cm
36	914
11-1/2	292-305
33 1/2	854
35-39	892-991
36	914
32-33 1/2	812-854
30-32	762-812

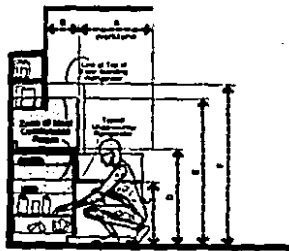

REFRIGERATOR CENTER/
TYPICAL REFRIGERATOR LOCATIONS

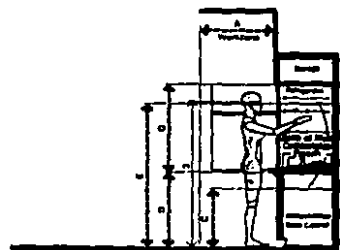

REFRIGERATOR CENTER/
PROPOSED REFRIGERATOR LOCATION

in	cm
70-76	1778-1928
62	1575
35-39	892-991
18	457
24	610
20-22	508-559
18	457
12	305
24-30	610-762
17	430
20-26	508-660
22	559
2	51
4	102

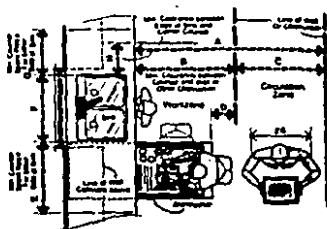

SINK CENTER

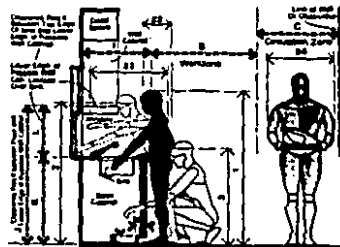

SINK CENTER

IN	OPN
190-194	202.8-208.8
80-74	182.2-188.2
30-38	16.8-21.4
18-20	18.7-20.8
17-14	16.7-20.2
18-24	15.7-19.8
11	10.5
15-16	136.8-143.8
24-20	173.2-179.2
11	79.1
17-21	122.8-129.7
18-14	106.1-116.8
12-14	108.7-118.1
18-16	171.2-177.2
30-30	74.2-101.8
30-32	81.4-108.2
42-38	175.2-182.8

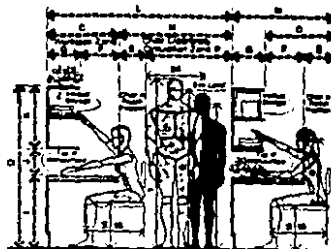

BASIC WORKSTATIONS BACK TO BACK WITH VERTICAL STORAGE

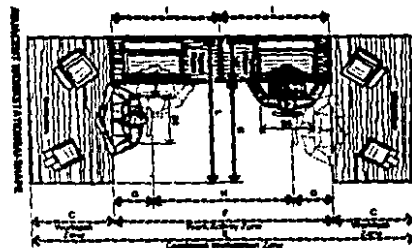

IN	OPN
140-120	202.8-208.8
80-77	182.2-188.2
30-34	16.8-21.4
30-20	17.7-14.3
100-148	202.8-208.8
30-38	156.4-162.2
18-24	15.7-19.8
24-48	110-113.8
30-48	102.2-121.8
18-22	15.7-18.8
47-10	108.1-117.0
80-72	182.2-188.2

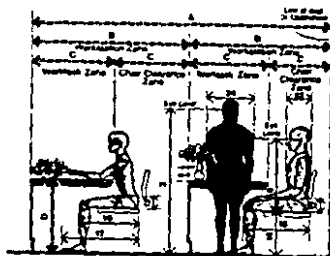

ADJACENT WORKSTATIONS / ROW ARRANGEMENT

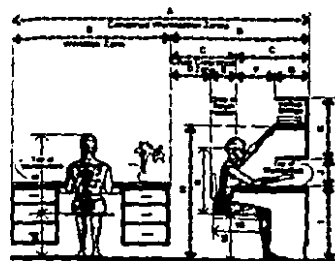

BASIC WORKSTATION WITH VERTICAL STORAGE

ESTUDIO DE ISOPTICA DEL AUDITORIO.

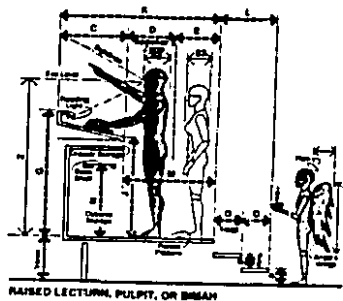

RAISED LECTERN, PULPIT, OR BIMAAH

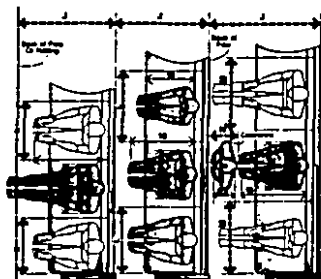

MINIMUM
PEW SEAT
PER PERSON

OPTIMUM
PEW SEAT
PER PERSON

RECOMMENDED
MINIMUM PEW
SEAT PER PERSON

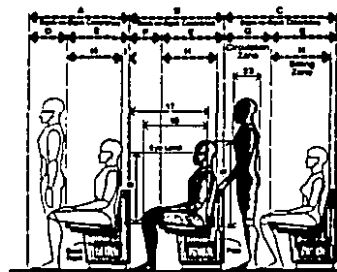

MINIMUM PEW SEAT PER PERSON
OPTIMUM PEW SEAT PER PERSON
RECOMMENDED MINIMUM PEW SEAT PER PERSON

BASIC PEW CLEARANCES/ELEVATION

IN	CM
A	43-64
B	24-28
C	72-75
D	18-24
E	17-18
F	24-30
G	41-45
H	4-8
I	36-39
J	17-19
K	25-30
L	32-35
M	39-42
N	29-34
O	31-34
P	6-7

IN	CM
30-38	66-85.8
36-38	64-81.8
42-48	106.7-121.9
47-53	50-63.8
52	54.8
54-58	59.8-71.8
60-65	60.8-69.8
65	65.8
68	71.8
72-75	64.8-81.8
76-78	61.8-81.8
80-82	61.8-81.8

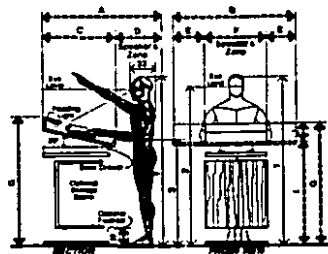

LECTERN, PULPIT, OR BIMAAH

ESTUDIO DE ISOPTICA DEL AUDITORIO

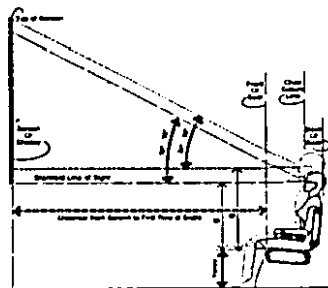

DISTANCE FROM SCREEN TO FIRST ROW

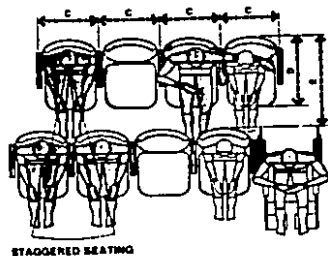

STAGGERED SEATING

ST	OS
00	1.017
1	1.017
2	1.017
3	1.017
4	1.017
5	1.017
6	1.017
7	1.017
8	1.017
9	1.017

ST	OS
00	1.000
1	1.000
2	1.000
3	1.000
4	1.000
5	1.000
6	1.000
7	1.000
8	1.000
9	1.000

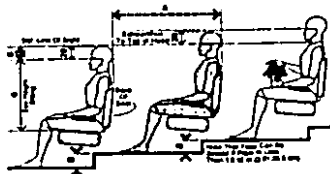

STEPPED SEATING / ONE-RROW VISION

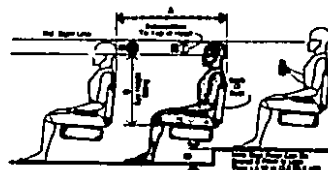

STEPPED SEATING / TWO-RROW VISION

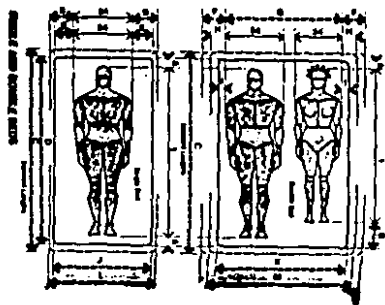

IN	CM
64-66	162.7-167.6
67-70	170.2-177.8
71-75	180.3-190.5
76-80	192.9-203.2
81-85	205.7-215.9
86-90	218.3-228.6
91-95	230.8-241.1
96-100	243.5-253.8
101-105	256.2-266.5
106-110	268.8-279.1
111-115	281.5-291.8
116-120	294.1-304.4
121-125	306.7-317.0
126-130	319.4-329.7
131-135	332.0-342.3
136-140	344.6-354.9
141-145	357.2-367.5
146-150	370.0-380.3
151-155	382.6-392.9
156-160	395.2-405.5
161-165	407.8-418.1
166-170	420.4-430.7
171-175	433.0-443.3
176-180	445.6-455.9
181-185	458.2-468.5
186-190	470.8-481.1
191-195	483.4-493.7

ESTUDIO DE MOBILIARIO EN RECAMARAS.

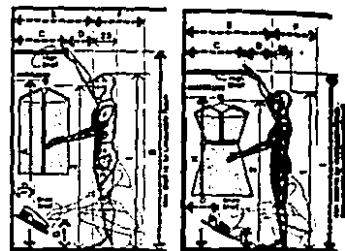

CLOSET AND STORAGE FACILITIES / MALE

CLOSET AND STORAGE FACILITIES / FEMALE

IN	CM
77	195.1
78	198.0
79	200.9
80	203.8
81	206.7
82	209.6
83	212.5
84	215.4
85	218.3
86	221.2
87	224.1
88	227.0
89	229.9
90	232.8
91	235.7
92	238.6
93	241.5
94	244.4
95	247.3
96	250.2
97	253.1
98	256.0
99	258.9
100	261.8
101	264.7
102	267.6
103	270.5
104	273.4
105	276.3
106	279.2

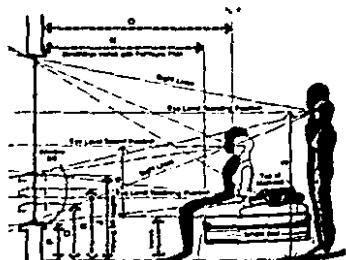

BEDROOM / VISION AND SIGHT LINES

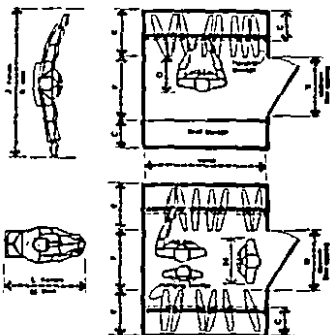

WALK-IN CLOSET AND STORAGE FACILITIES

ESTUDIO DE MOBILIARIO EN RECEPCION E INFORMES

cm	cm
60-68	107.0-121.0
23-min	91.0-95.0
18	81.2
22-22	54.0-74.2
18-min	108.1-min
74-77	81.0-84.0
20-22	72.0-72.0
8-8	72.0-72.0
2-2	9.1-10.2
4	10.2
64-68	113.0-121.0
54-min	86.4-min
64-68	117.0-121.0
54	137.0
26-30	66.0-74.2
15	81.0
20	74.2
15-18	54.1-61.7
26-30	74.7-74.7
10-13	81.0-86.0
5-8	15.2-21.0
20-22	66.1-106.0

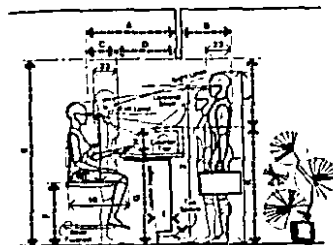

RECEPTIONIST'S WORKSTATION/COUNTER HEIGHT

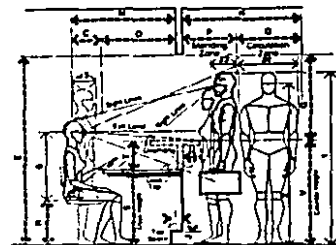

RECEPTIONIST'S WORKSTATION/DESK HEIGHT

cm	cm
42	91.0
46-54	113.0-137.0
18-22	42.0-54.0
24-30	62.0-74.2
41	113.0
21	102.0
32-104	23.0-104.0

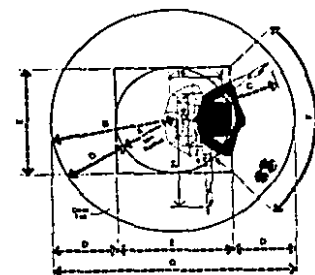

CIRCULAR RECEPTIONIST'S WORKSTATION

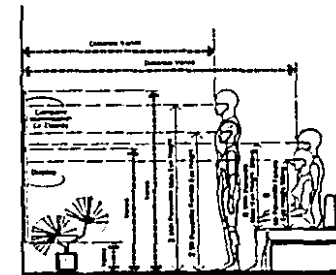

DISPLAY/VISUAL RELATIONSHIPS

ESTUDIO DE MOBILIARIO EN OFICINA Y SALA DE JUNTAS

m	cm
100-108	393.7-429.7
102-108	397.2-431.7
104-108	400.7-433.7
106-108	404.2-435.7
108-108	407.7-437.7
110-108	411.2-439.7
112-108	414.7-441.7
114-108	418.2-443.7
116-108	421.7-445.7
118-108	425.2-447.7
120-108	428.7-449.7
122-108	432.2-451.7
124-108	435.7-453.7
126-108	439.2-455.7
128-108	442.7-457.7
130-108	446.2-459.7
132-108	449.7-461.7
134-108	453.2-463.7
136-108	456.7-465.7
138-108	460.2-467.7
140-108	463.7-469.7
142-108	467.2-471.7
144-108	470.7-473.7
146-108	474.2-475.7
148-108	477.7-477.7
150-108	481.2-477.7
152-108	484.7-477.7
154-108	488.2-477.7
156-108	491.7-477.7
158-108	495.2-477.7
160-108	498.7-477.7
162-108	502.2-477.7
164-108	505.7-477.7
166-108	509.2-477.7
168-108	512.7-477.7
170-108	516.2-477.7
172-108	519.7-477.7
174-108	523.2-477.7
176-108	526.7-477.7
178-108	530.2-477.7
180-108	533.7-477.7
182-108	537.2-477.7
184-108	540.7-477.7
186-108	544.2-477.7
188-108	547.7-477.7
190-108	551.2-477.7
192-108	554.7-477.7
194-108	558.2-477.7
196-108	561.7-477.7
198-108	565.2-477.7
200-108	568.7-477.7

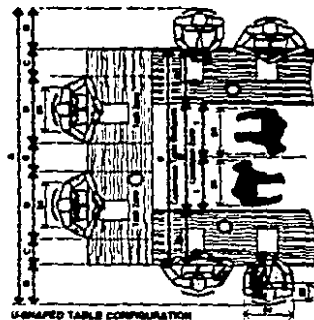
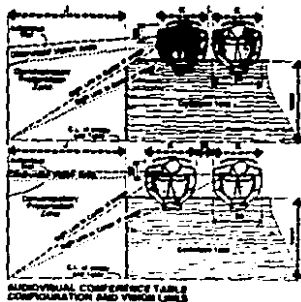

m	cm
90-98	322.8-392.7
92-98	326.3-394.7
94-98	329.8-396.7
96-98	333.3-398.7
98-98	336.8-400.7
100-98	340.3-402.7
102-98	343.8-404.7
104-98	347.3-406.7
106-98	350.8-408.7
108-98	354.3-410.7
110-98	357.8-412.7
112-98	361.3-414.7
114-98	364.8-416.7
116-98	368.3-418.7
118-98	371.8-420.7
120-98	375.3-422.7
122-98	378.8-424.7
124-98	382.3-426.7
126-98	385.8-428.7
128-98	389.3-430.7
130-98	392.8-432.7
132-98	396.3-434.7
134-98	399.8-436.7
136-98	403.3-438.7
138-98	406.8-440.7
140-98	410.3-442.7
142-98	413.8-444.7
144-98	417.3-446.7
146-98	420.8-448.7
148-98	424.3-450.7
150-98	427.8-452.7
152-98	431.3-454.7
154-98	434.8-456.7
156-98	438.3-458.7
158-98	441.8-460.7
160-98	445.3-462.7
162-98	448.8-464.7
164-98	452.3-466.7
166-98	455.8-468.7
168-98	459.3-470.7
170-98	462.8-472.7
172-98	466.3-474.7
174-98	469.8-476.7
176-98	473.3-478.7
178-98	476.8-480.7
180-98	480.3-482.7
182-98	483.8-484.7
184-98	487.3-486.7
186-98	490.8-488.7
188-98	494.3-490.7
190-98	497.8-492.7
192-98	501.3-494.7
194-98	504.8-496.7
196-98	508.3-498.7
198-98	511.8-500.7
200-98	515.3-502.7

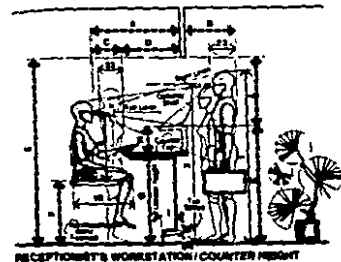
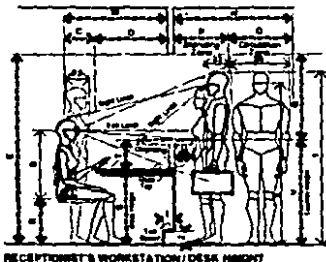

1.0.0.0.	H	A	B	I	T	A	C	I	O	N	E	S
CLAVE	LOCAL	MOBILIARIO					AREA	CIRCUL.	TOTAL			
1.1.	<u>HABITACION DOBLE Y KING SIZE.</u>											21.94M
1.1.1.	HABITACION	2 CAMAS MT. BURO CENTRAL (70 x 60) MUEBLE TOCADOR (2.00 x .60) SERVI-BAR SILLA TOCADOR (40 x 50) CLOSET (1.50 x .70) MESA REDONDA 4 SILLAS MESA (.40 x .5)					5.15M ² .42 1.2 .72 .20 1.06 1.00 .80		3.00M ² = 13.00M			
1.1.2.	BAÑO	LAVABO EMPOTRADO (1.20 x .65) INODORO (FLUXOMETRO) (.67 x .36) BIDET (.62 x .35) REGADERA (1.50 x 1)					.78 .24 .21 1.50		.81		3.54M	
1.1.3.	TERRAZA	1.5 x ANCHO DE RECAMARA (3.50) JARDINERA (1.50 x .70)					1.05				5.40M	
1.2.	<u>SUITE</u>											
	RECAMARA	1 CAMA KING-SIZE (2.00 x 2.00) BURO CENTRAL (.70 x .60) MUEBLES TOCADOR(2.50 x .60) SERVI-BAR (.90 x .80) SILLA TOCADOR (.40 x .50) MESA REDONDA 1.00 4 SILLAS (.40 x .50) CLOSET (2.00 x .70) MALETERO					4.00 1.50 .27 1.00 1.00 .96M ²		3.6M ²		15.90M	

CLAVE	LOCAL	MOBILIARIO	AREA	CIRCUL.	TOTAL
1.2.2.	<u>BAÑO</u>	LAVABO EMPOTRADO 1.40 x .65 INODORO .67 x .36 BIDET .60 x .36 TINA 1.70 x 1.00 BAÑO SAUNA 2.00x2.00 BAÑO VESTIDOR SAUNA	.91 .24 .21 1.70 4.00 1.50	2.10	10.66
1.2.3.	<u>ESTAR</u>	SOFA CAMA 1.00x.80 SILLON .80x.60 MUEBLE ESCRIHERO .70x.80 MESA DE CENTRO	1.28 .64 .56 .60		
1.2.4.	<u>TERAZA</u>	1.5x ANCHO DE RECAMARA			5.40M

2.0.0.0. A R E A S P U B L I C A S

CLAVE	LOCAL	MOBILIARIO	AREA	CIRCUL.	TOTAL
2.1.	<u>PORTICO DE ACCESO</u>				<u>310.00M</u>
2.1.1.	MOTOR LOBBY	AREA AUTOMOVILES	30.00	30.00	30.00
2.1.1.1	CAMIONES Y TAXIS		100.00	100.00	200.00
2.1.2.	DESCENSO Y ASCENSO DE EQUIPAJE Y HUESPEDES		50.00M ²		50.00M
2.2.	<u>LOBBY 60 PERSONAS</u>				
2.2.1.	ACCESO-VESTIBULO		60.00		60.00
2.2.2.	SALA DE ESPERA	SILLONES .50x.50	90.00	90.00	90.00
2.3	<u>LOBBY BAR 30 PERS.</u>				
2.3.1	AREA DE MESAS	MESAS 1x1	16.00	64.00	80.00
2.3.2	BARRA Y CONTRABARRA		12.00		12.00
2.3.3.	AREA BODEGA		18.00		18.00
2.3.4.	AREA DE PISTA		6.00		6.00
2.3.5.	AREA DE CAJA	CAJA DE BARRA	2.00		2.00
					<u>120.00M</u>
2.4.	<u>BAR</u>				
2.4.1.	RECEPCION	CAJA, GUARDARROPA, ESP.	21.00	15.00	36.00
2.4.2.	AREA PUBLICA	MESAS CORRIDAS	50.00		
		MESAS BAJAS	50.00		
		BANCOS (40)	14.00		
		BARRA	20.00	50.00	240.00

CLAVE	LOCAL	MOBILIARIO	AREA	CIRCUL.	TOTAL
2.4.3.	SERVICIOS INTERNOS	BODEGA BODEGA ALACENA DESPENSERIA	4.00 6.00 10.00	6.00	26.00
2.4.4.	EQUIPO FIJO	TELEFONOS AIRE ACONDICIONADO EQUIPO DE ILUMINACION CUARTO DE MAQUINAS	2.00 8.00 8.00 8.00	3.00	29.00
2.5.	<u>CAFETERIA AUTOSERVICIO 100 PERSONAS</u>				
2.5.	RECEPCION			16.00	16.00
2.5.1.	VESTIBULO			16.00	16.00
2.5.1.2.	ESPERA	SILLONES, MESAS	10.00	5.00	15.00
2.5.1.3.	CAJA	CAJA REGISTRADORA BARRA	6.00	3.00	9.00
2.5.2.	MESAS				
2.5.2.1.	MESAS 2 PERS.	MESA Y DOS SILLAS	4.00	1.2	5.2
2.5.2.2.	MESAS 4 PERS.	MESA Y CUATRO SILLAS	4.00	1.2	5.2
2.5.2.3.	MESAS 6 PERS.	MESA Y SEIS SILLAS	4.00	1.2	5.2
	100 PERSONAS	25 MESAS 2 PERS. 50 MESAS 4 PERS. 25 MESAS 6 PERS.		5.2 5.2 5.2	130.00 266.00 130.00
2.5.3.	ESTACION DE SERVICIO	BARRA ESTANTERIA (5)	4.00		20.00
					<u>546.00</u>

CLAVE	LOCAL	MOBILIARIO	AREA	CIRCUL.	TOTAL
2.6.	<u>REST. INTERNACIONAL 50 PERS.</u>				
2.6.1.	RECEPCION				
2.6.1.1.	VESTIBULO		16.00		16.00
2.6.1.2.	ESPERA	SILLONES, MESAS	10.00	5.00	15.00
2.6.1.3.	CAJA	BARRA REGISTRADORA	6.00	3.00	9.00
2.6.2.	MESAS				
2.6.2.1.		MESAS CUATRO PERSONAS	5.3		68.90
					<u>108.90</u>

CLAVE	LOCAL	MOBILIARIO	AREA	CIRCUL.	TOTAL
2.7.5.	SERVICIOS	BARRA CONTRABARRA	8.00		
		CAJA REGISTRADORA	1.00		
		EXTINGUIDORES	1.00		
		CABINA DE SONIDO	12.00	4.00	26.00
2.7.6.	BODEGA		9.00		9.00
					<u>157.00</u>
2.8.	SALON DE BANQUETES 300 PERSONAS				
2.8.1.	VESTIBULO		15.00		15.00
2.8.2.	BODEGA	MAMPARAS, MESAS SILLAS	40.00	8.00	48.00
2.8.3.	GUARDARROPA	MOSTRADOR, CLOSET	10.00	2.00	12.00
2.8.4.	CABINA DE SONIDO	SONIDO AMBIENTAL	4.00		4.00
2.8.5.	ESTACION DE SERVICIO	MANTELERIA, CUCHILLERIA, LOZA	8.00	2.00	10.00
2.8.6.	SALON DE USOS MULTIPLES	ALFOMBRA, LAMPARAS, ILUMINACION, ETC.	336.00	68.00	404.00
					<u>485.00</u>

3.0.0.0 Z O N A D E S E R V I C I O S

CLAVE	LOCAL	MORILIARIO	AREA	CIRCUL.	TOTAL
3.1.	<u>REGISTRO</u>				<u>179.00</u>
3.1.2.	RECEPCION	FRONT DESK, 3 SILLAS, ARCHIVO			20.00
3.1.2.	CAJA MOSTRADOR	CAJAS DE REGISTRO, FOLLETEROS ESCRITORIO, SILLAS, ARCHIVEROS COMPUTADORA, CAMBIO DE MONEDA CAJAS DE SEGURIDAD.			20.00 20.00
3.1.3.	ARCHIVO	ARCHIVEROS MODULARES			10.00
3.1.4.	CONMUTADOR	CONMUTADORA			5.00
3.1.5.	CUARTO DE BATERIAS	BATERIAS			15.00
3.1.6.	SERVICIO DE RE. A GPOS.	ESCRITORIO, 3 SILLAS, ARCHIVEROS			9.00
3.1.7.	SERVICIO DE CORREOS	MOSTRADOR GUARDADO			18.00
3.1.8.	CAJA IND. DE SEGURIDAD	CAJAS DE SEGURIDAD			
3.1.9.	PECHERO Y BOTONES GUARDA EQUIPAJE				60.00
3.2.	<u>ADMINISTRACION</u>				
3.2.1	SALA DE ESPERA	SILLON CORRIDO, MESA JARDINERAS			
3.2.2.	CAFETERIA	REFRIGERADOR, ESTUFA, SERVICAR. ANAQUEL EXTINGUIDOR			8.00
3.2.3.	BAÑOS	EXCUSADOS 4, LAVABOS 2, EN HOMRES 2 MINGITORIOS			26.00
3.2.4.	GERENTE	ESCRITORIO, SILLONES, CREDENZA ARCHIVERO.			15.00 15.00
3.1.5.	SUBGERENTE	ESCRITORIO, SILLONES, CREDENZA			
3.2.6.	GERENTE DE ALIMENTOS Y HEBIDAS	ESCRITORIOS, SILLONES, CREDENZA SERVICAR			15.00 25.00
3.2.7.	CONTABILIDAD OFICINAS GENERALES	C.P. Y JR. CP. MOSTRADOR, LIBREROS, SILLONES ESCRITORIOS, ARCHIVO			38.00

CLAVE	LOCAL	MOBILIARIO	AREA	CIRCUL.	TOTAL
3.4.	<u>LAVANDERIA</u>				
3.4.1	SELECCION Y RECEPCION	MESAS DE APOYO 2	5.00	25.00	30.00
3.4.2	AREA DE LAVADO	LAVADORAS (3) CAP. 275 KG.	5.00	74.00	100.00
3.4.3.	AREA DE SECADO	TOMBOLAS (4) CAP. 45 KG.	16.00	84.00	100.00
3.4.5.	AREA DE PLANCHADO ROPA PLANA	MANGLE	8.00	72.00	80.00
3.4.6.	AREA DE PLANCHADO DE FORMA	PRESAS STANDART	21.00	19.00	40.00
3.4.7.	ANAQUELES	GUARDADO	5.00	10.00	15.00
3.4.8.	GUARDA ROPA LIMPIA	ANAQUELES, POSTES, MESAS			75.00
3.4.8.	OFNA. JEFE LAVANDERIA	ESCRITORIO, SILLONES, ARCHIVEROS	5.00	6.00	11.00
3.3.	<u>ROPERIA</u>				
3.3.1	ROPERIA CENTRAL	ANAQUELES Y MESAS	28.00	25.00	53.00
3.3.2.	ROPERIA DE PISO	ANAQUELES CARRO DE SERV	3.00	9.00	12.00
3.3.3.	BODEGA ASEO	VERTEDEROS Y GUARDADO	1.00	1.00	2.00
3.5.	<u>COCINA</u>				
3.5.1	ENTRADA DE SERVICIO	SILLA, RELOJ CHECADOR, CLOSET	1.00	2.00	3.00
3.5.2	PATIO DE AMNIOBRAS	ANDEN DE SERVICIO			80.00
3.5.3.	VESTIBULO				
	ACCESO VIVERES		4.00		
	ACCESO PERSONAL		2.00		
3.5.4.	ALMACEN DE ACCESO	BASCULA	3.00	2.00	5.00
3.5.5.	ALMACEN SECO	ANAQUELES	10.00	20.00	30.00
3.5.6.	ALMACEN HUMEDO	CAMARA REFRIGERACION	8.00	4.00	
		" "			
		CARNES	10.00	4.00	
		VERDURAS Y F.			
		LIQUIDOS	8.00	4.00	38.00

CLAVE	LOCAL	MOBILIARIO	AREA	CIRCUL.	TOTAL
3.5.7.	OFICINA ADMINISTRATIVA	ESCRITORIO Y SILLONES	2.00	4.00	6.00
3.5.8.	OFICINA DIETISTA	ESCRITORIO Y SILLONES	2.00	4.00	6.00
3.5.9.	PREPARACION PREVIA	MESAS PASO ALIMENTO	5.00	7.00	
		MESAS DE TRABAJO	5.00	7.00	
		MESA DE TAJO	5.00	7.00	
		MESA TAJO CARNICERIA	1.00	2.00	
		REFRIGERADOR	2.00	2.00	
		TRITURADORA	1.5	1.5	
		CUARTO DE ASEO	2.00	4.00	
3.5.10	PREPARACION DE ALIMENTOS	REFRIGERADORES	3.00	4.00	
		MESA DE TRABAJO	2.00	2.00	4.00
		MESA DE TAJO	1.00	1.00	2.00
3.5.12	COCCION	MESA DE TRABAJO	2.00	2.00	4.00
		REFRIGERADORES	3.00	4.00	7.00
		CARROS TERMO	2.00	3.00	5.00
		MESAS APOYO	3.00	3.00	6.00
		EXTENSION DE ESTUFA	1.80	1.80	
		MARMITAS DEVOLTEO	4.00	2.00	6.00
		MARMITAS FIJAS	4.00	2.00	6.00
		ESTUFAS	4.00	3.00	
		HORNO PARA CARNE	1.00	1.00	2.00
		PLANCHAS	1.00	1.00	2.00
	VAPORERAS		2.00	2.00	4.00
		FREIDORES	1.00	1.00	2.00
		PLANCHA FREIDORA	1.00	2.00	3.00
3.5.12	REPOSTERIA	CAJONES PARA INGREDIENTES	1.00	1.00	2.00
		PILETA CON SUMIDERO	2.00	2.00	4.00
		HORNOS	4.00	3.00	7.00
		ESTANTES DE CHAROLAS	1.00	2.00	3.00
		PLANCHA DE MARMOL	2.00	2.00	2.00

CLAVE	LOCAL	MOBILIARIO	AREA	CIRCUL.	TOTAL
3.5.13.	NEVERIA	REFRIGERADONES	2.00	2.00	4.00
		MESA DE PREPARACION	1.50	1.50	3.00
3.5.13.	LAVADO DE LOZA	MESA DE LOZA LIMPIA	2.00	2.00	4.00
		REPESAS	1.20	1.20	2.40
		MESA LOZA SUCIA	2.00	2.00	4.00
		FRICADEROS	6.00	3.00	9.00
		CARRO TRANSPORTE DE LOZA	3.00	5.00	8.00
		MESA ENSAMBLE DE LOZA	2.00	2.00	4.00
		TRANSPORTADOR DE CHAROLAS	1.00	2.00	3.00
		GABINETE GUARDADO DE LOZA	5.00	4.00	9.00
3.5.14.	SERVICIO AL COMEDOR	MESAS DE ENSAMBLE	3.00	3.00	6.00
		BAÑO MARIA	1.00	2.00	3.00
		MESAS DE APOYO	2.00	2.00	4.00
		MESA FRIA	1.00	1.00	2.00
		REFRIGERADOR	2.00	2.00	4.00
		MESA DE CHAROLAS	2.00	2.00	4.00
3.5.15.	SERVICIO DE CARRO	CARRO TRANSPORTE	1.50	2.00	3.50
		LAVADO DE CARROS	2.00	4.00	6.00
3.5.16	CUARTO DE ASEO GENERAL	TARJA		1.00	
		CLOSET GUARDADO		2.00	3.00

CLAVE	LOCAL	MOBILIARIO	AREA	CIRCUI.	TOTAL
3.6.	<u>SERVICIO DE EMPLEADOS</u>				
3.6.1	COMEDOR	MESAS P. 6 PERS. (5) MESACALENTAMIENTO	3.00	2.00	75.00 5.00
3.6.2	BAÑOS HOMBRES MUJERES	W.C., MING, Y LAVABOS W.C., LAVABOS			40.00 40.00
3.6.3.	VESTIDORES HOMBRES MUJERES	BANCAS Y LOCKERS BANCAS Y LOCKERS			65.00 65.00
3.7	<u>ALMACEN GENERAL</u>				
3.7.1	MANTENIMIENTO	MESAS DE TRABAJO, CARRITOS ANAQUELES	25.00		50.00
3.7.2.	ALMACEN	MUEBLES DE JARDIN, HERRAMIENTA	25.00		50.00
3.8.	<u>CUARTO DE MAQUINAS</u>				
3.8.1	PATIO DE MANIOBRAS				150.00
3.8.2.	OFICINA DE CONTROL	ESCRITORIO, SILLONES ARCHIVO		20.00	20.00
3.8.3.	PLANTA DE EMERGENCIA	MAQUINARIA	65.00	10.00	75.00
3.8.4.	AIRE ACONDICIONADO	TORRE DE ENFRIAMIENTO	10.00		
	BOMBAS DE AGUA		5.00		5.00
	FILTRO DE AIRE		5.00		5.00
	VENTILACION Y DUCTOS	10.	10.00	20.00	

CLAVE	LOCAL	MOBILIARIO	AREA	CIRCUL.	TOTAL
3.8.5.	CALDERAS	MAQUINARIAS	60.00	10.00	70.00
		DEPOSITO DE COMBUSTIBLE	40.00	10.00	50.00
3.8.6.	SISTEMA HIDROEUMATICO	BOMBAS	15.00	5.00	20.00
3.8.7.	CISTERNA				600.00
3.8.8.	MAQUINA ELEVADORES	SOTANO	20.00	10.00	30.00
		AZOTEA	20.00	10.00	30.00
3.9.	<u>TALLER DE MANTENIMIENTO</u>				
3.9.1.	ELECTRICO	MESAS HERRAMIENTA			50.00
3.9.2.	MECANICO				75.00
3.9.3.	PLOMERIA Y CERRAJERIA				30.00
3.9.4.	CARPINTERIA Y HERRERIA				75.00
3.9.5.	PINTURA				50.00
3.10.	<u>CUARTO DE BASURA</u>				
3.10.1.	ZONA HUMEDA		70.00	6.00	76.00
3.10.2.	CUARTO DE BASURA		80.00	7.00	87.00
3.10.3.	REFRIGERACION		6.00	6.00	12.00
3.10.4.	CUARTO DE BASURA		50.00	8.00	58.00

CLAVE	LOCAL	MOBILIARIO	AREA	CIRCUL.	TOTAL
4.0.0.0.	<u>ESTACIONAMIENTO</u>				
4.1.	ESTACIONAMIENTO CAsETA DE CONTROL	60 AUTOS	12.27 2.4	12.27	1500.00
5.0.0.0.	<u>AREAS EXTERIORES</u>				
5.1.	ALBERCA				375.00
5.1.2.	CHAPOTEADERO Y ALBERCA				190.00
5.1.3.	BANQUETAS Y ASOLEADERO		500.00		500.00
5.1.4.	CTO. DE MAQUINAS	EQ. CLORADOR CALDERO Y FILTRO TANQUE DE COMBUSTION	67.00 15.00 7.5		
5.1.5.	PLATAFORMA DE RECIRCUL.	CARCAMO REBOSADERO CARCAMO REPOSICION	4.00 4.00	15.00 3.2 3.2	22.5 7.2 7.2
5.1.6.	BODEGA DE LIMPIEZA				16.00
5.1.7.	MOBILIARIO	CAMASTRO .95x1.95x.40 MESA C/SOMBRILLA .90 DIAM. MESAS .90 DIAM. SILLAS .45x.45x.80 SALVAVIDAS .60x.60x1.80			
5.1.8.	ESTACION DE SERV TOALLAS	ENTREPAÑOS .60 PROF.			
5.1.9.	REGADERAS	2 REGADERAS 2 REGADERAS JR.	1.6 1.60		
5.1.11	BAR	6 MESAS			30.00
5.1.12.	BARRA	CONTRABARRA 4.20x.60 BARRA 4.20x.60 7 SILLAS .40x.40 REFRIGERADOR, MES DE TRABAJO FREGADERO	3.50		

CLAVE	LOCAL	MOBILIARIO	AREA	CIRCUL.	TOTAL
5.1.1.10.	SANITARIOS				
	HOMBRES	3 MINGITORIOS			
		3 LAVABOS	.36		
		2 FLUXOMETROS	1.8		
	MUJERES	3 LAVABOS	1.5		
		3 LAVABOS	1.8		
		2 FLUXOMETROS	1.5		
5.2.	<u>AREAS EXTERIORES</u>				
5.2.1.	AREAS VERDES				
5.2.2.	AREAS DE PASTO DE ASOLEADO	CAMASTROS			
		SILLAS DE JARDIN			
		MESAS CON SOMBRILLAS			
		SILLAS RECLINABLES			
		BANCOS DE INTEMPERIE			90.00
5.2.3.	AREA DE PASTO				
	ACTIVIDADES DEPORTIVAS	ARENERO			
		COLUMPIOS			
		RESBALADILLAS			
5.2.3.1	CANCHAS DEPORTIVAS	PISTA AEROBICA			80.00
		CICLOPISTA			
		ANDADORES PEATONALES			
		CANCHA DE BADMINTON			
		CANCHA DE BASKET-BALL			

CLAVE	LOCAL	MOBILIARIO	TOTAL
6.0.0.0.	<u>OFICINAS ADMINISTRATIVAS</u>		
6.1	PRIVADO DIRECTOR	ESCRITORIO, SILLON, SILONES VISITAS, LIBRERO, ARCHIVERO	15.00
6.1.1	SUB DIRECCION	ESCRITORIO, SILLON, LIBRERO SILLONES DE VISITAS	15.00
6.1.2.	SECRETARIA	POOL SW ESCRITORIOS, SILLAS MAQUINAS DE ESCRIBIR, ARCHIVEROS, PAPAELERIA VENATANILLA RECEP. DCTOS.	65.00
6.1.3.	SALA DE JUNTAS	SILLAS, MESA DE ACUERDOS	39.00

C L A V E	L O C A L	M O B I L I A R I O	<u>TOTAL</u>
7.0.0.0.	<u>E S C U E L A</u>		
7.1.	DIRECCION GENERAL	POOL DE SECRETARIAS, ESCRITORIOS SILLAS, MAQUINAS DE ESCRIBIR, ARCHI- VEROS, PAPELERIA, ETC.	200.00
7.2	SALA DE PROFESORES	PRIVADOS CON: ESCRITORIOS, SILLONES MAQUINA DE CAFE, ZONA DE ESTAR.	60.00
7.3	AUDITORIO	150 BUTACAS, CASETA DE PROYECCIONES, SANITARIOS, SISTEMA DE SONIDO, ILUMINACION	384.00
7.4	AULAS AUDIO VISUALES 4 EJECUTIVAS	ESCRITORIO Y SILLON PROFESOR, ASIENTOS DISPOSITIVO DE PROYECCION, PANTALLA, AIRE ACOND. CAP. MAX 35 ALUMNOS.	60.00
7.5	2 AULAS CONFERENCIAS	COCINA INTEGRAL/CAJA RECEP.	120.00
7.4	2 LAB. DE IDIOMAS	CAP. MAX C.U. DE 20 PERSONAS	120.00
7.7	6 AULAS TIPO	CAP. MAX. ALUMNOS C.U.	60.00
7.8	AULA RECAMARA	RECAMARA DE HOTEL 5 ESTRELLAS O GRAN TURISMO	60.00

CLAVE	LOCAL	MOBILIARIO	<u>TOTAL</u>
7.9	AULA RECEPCION/A. DE VIAJES	RECEPCION DE HOTEL GRAN TURISMO	120.00
7.10	AULA COCINA/CAFETERIA		120.00
7.11	BIBLIOTECA	CAP. 40 PERS. ATENCION AL PUBLICO SALA DE LECTURA. ACERVO DE 5,000 VOL.	135.00



DIAGRAMA DE FUNCIONAMIENTO

P R E S U P U E S T O

- PRESUPUESTO

11

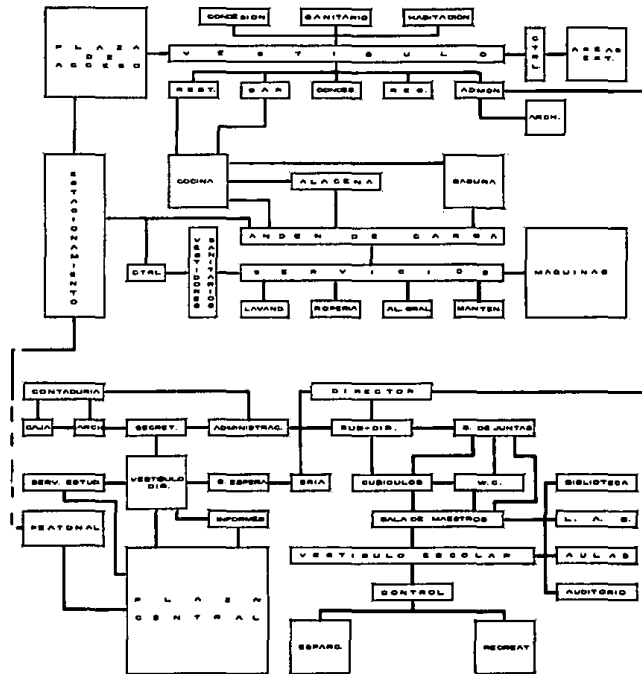
P R E S U P U E S T O

COSTO POR M' DE CONSTRUCCION (OBRA CIVIL) = \$2'375,000.00 (\$950.00 DLLS.)

SUPERFICIE TOTAL DE CONSTRUCCION (SIN EXTERIORES) = 12,500 M' DE CONSTRUCCION

TOTAL DEL COSTO APROXIMADO DE OBRA CIVIL (SIN EXTERIORES) = 29'687'500,000.00 M.N.

* EL DESGLOSE DEL PRESUPUESTO POR PARTIDAS SE COTIZARA EN DOLARES AMERICANOS

1.0	PRELIMINARES, CIMENTACION Y ESTRUCTURA		
1.1	PRELIMINARES	0.17%	20,187.50.00
1.2	TERRACERIA	4.08%	484,500.00
1.3	CIMENTACION	6.59%	782,562.00
1.4	ESTRUCTURA	14.86%	7'764,625.00
	S U B T O T A L	25.70%	<u>3'051,875.00</u>
2.0	ALBAÑILERIA Y ACABADOS		
2.1	ALBAÑILERIA, OBRA NEGRA	6.55%	777,812.50
2.2	ALBAÑILERIA Y ACABADOS	12.45%	1'478,437.50
2.3	ALBAÑILERIA Y ACABADOS ESPECIALES	3.44%	408,500.00
2.4	YESERIA	2.63%	312,312.50
2.5	PINTURA	1.44%	171,000.00
2.6	LIMPIEZA	0.46%	54,625.00
	S U B T O T A L	26.97%	<u>3'202,687.50</u>

3.0	CANCELERIA EXT. SIN VIDRIOS	5.96%	707,750.00
4.0	CANCELERIA INT. SIN VIDRIO	3.97%	471,437.50
5.0	VIDRIERIA	2.17%	257,687.50
6.0	CARPINTERIA	6.25%	742,187.50
	S U B T O T A L	18.43%	<u>2'188,562,50</u>
	I N S T A L A C I O N E S		
7.0	INSTALACION HIDRAULICA Y SANITARIA	9.78%	1'161,375.00
8.0	INSTALACION ELECTRICA	8.15%	967,912.50
9.0	INSTALACION AIRE LAVADO	9.33%	1'107,937.50
10.0	INTERCOMUNICACION	0.34%	40,375.00
11.0	INSTALACIONES ESPECIALES	0.51%	60,562.50
12.0	PARARAYOS	0.46%	54,625.00
	S U B T O T A L .	28.57%	<u>3'392,687,50</u>
	T O T A L DE CONSTRUCCION	71.43%	8'482,312.50
	T O T A L DE INSTALACIONES	28.57%	3'392,687.50
	<u>T O T A L</u>	<u>100.00%</u>	<u>11'875,000.00</u>

P R O Y E C T O A R Q U I T E C T O N I C O

- 1 PERSPECTIVA DE CONJUNTO
- 2 PLANO DE CONJUNTO
- 3 PLANTA DE ACCESO
- 4 PERSPECTIVA DE ACCESO
- 5 PLANTA SOTANO
- 6 PLANTA DEL PRIMER NIVEL
- 7 PERSPECTIVA DEL RESTAURANT-BAR, EXTERIOR
- 8 PLANTA DE AZOTEAS
- 9 FACHADAS GENERALES
- 10 CORTES GENERALES
- 11 PLANO ARQUITECTONICO DE HABITACIONES
- 12 FACHADAS DE HABITACIONES
- 13 PERSPECTIVA DE CIRCULACIONES EXT. EN ZONA DE HABITACIONES
- 14 ESTRUCTURAL Y CIMENTACION DE HABITACIONES
- 15 CIMENTACION EDIFICIO PRINCIPAL
- 16 ESTRUCTURA NIVEL SOTANO
- 17 ESTRUCTURA EN NIVEL DE ACCESO
- 18 ESTRUCTURA DEL PRIMER NIVEL
- 19 CORTES POR FACHADA
- 20 CORTES POR FACHADA
- 21 CORTES POR FACHADA
- 22 DETALLES CONSTRUCTIVOS

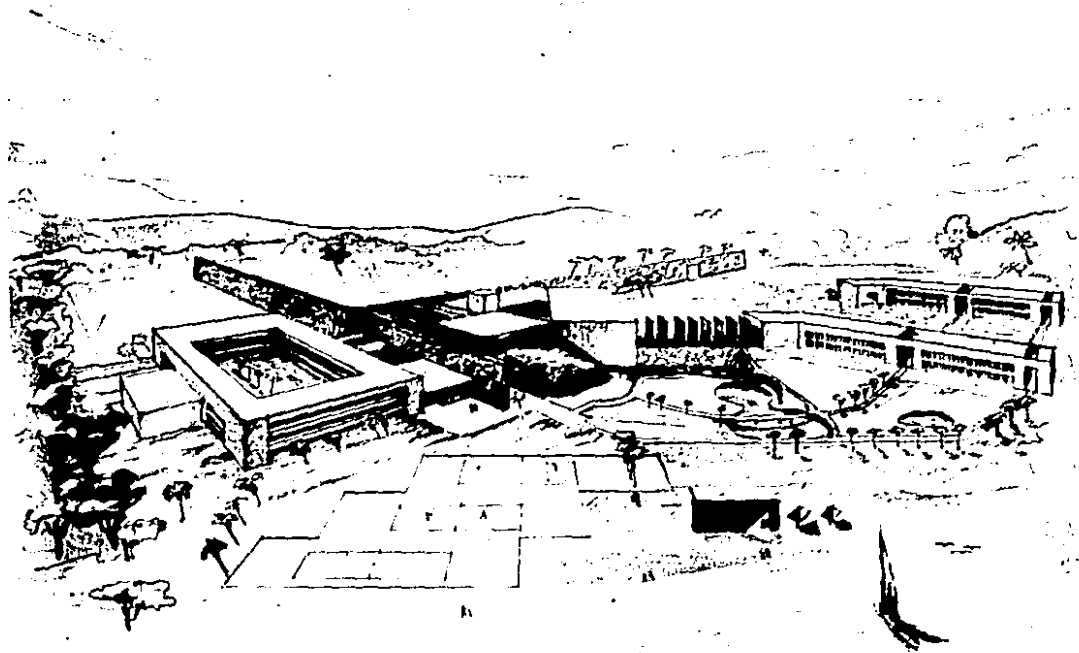

hotel escuela
 Ixtapa, Zihuatanejo, Gro.
 Rayon Villala Filiberto
 plano de I.P.E.S.P. DE CONJUNTO



ESTRUCTURA Y PLANO DE CONJUNTO
 datos generales

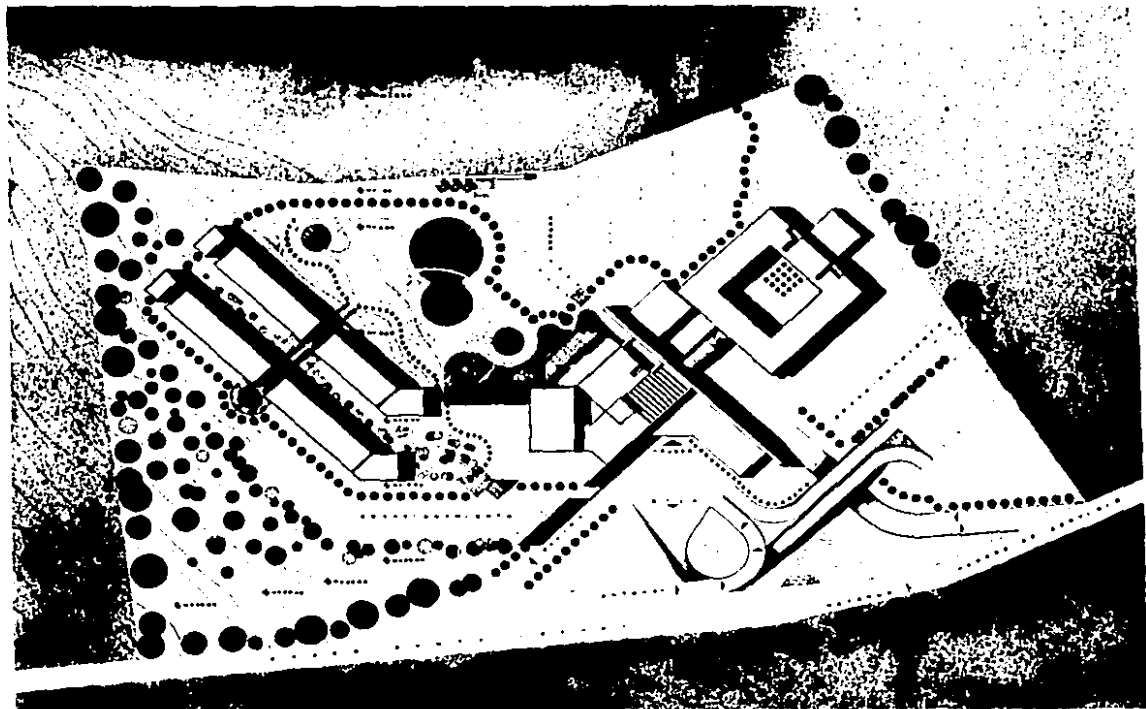

hotel escuela
ixtapa, zihuatanejo, gro.
rayón villela filiberto
plano de conjunto



datos generales



LOCALISACION

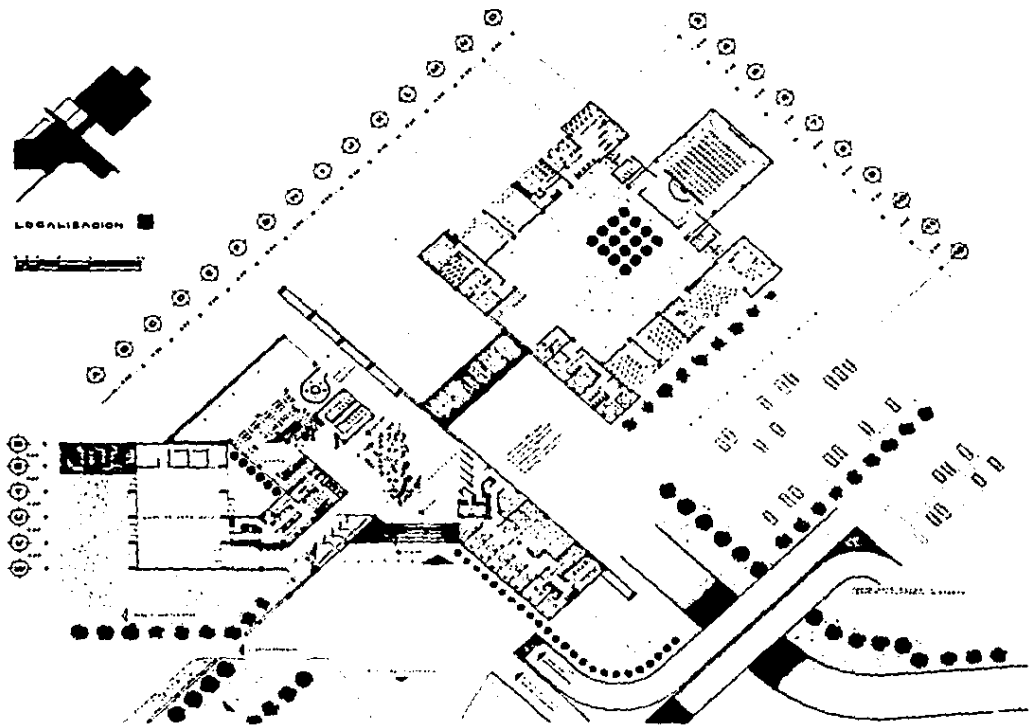

hotel escuela
Ixtapa, Zihuatanejo, Gro.
rayon villa el filiberto
plano de la planta de acceso



datos generales



hotel escuela
 ixtapa, zihuatanejo. gro.
 rayón villeda filiberto
 plano de terreno de acceso



ESTABLECIMIENTO DE TURISMO Y RECREACION

datos generales



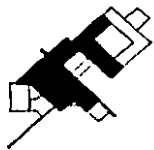
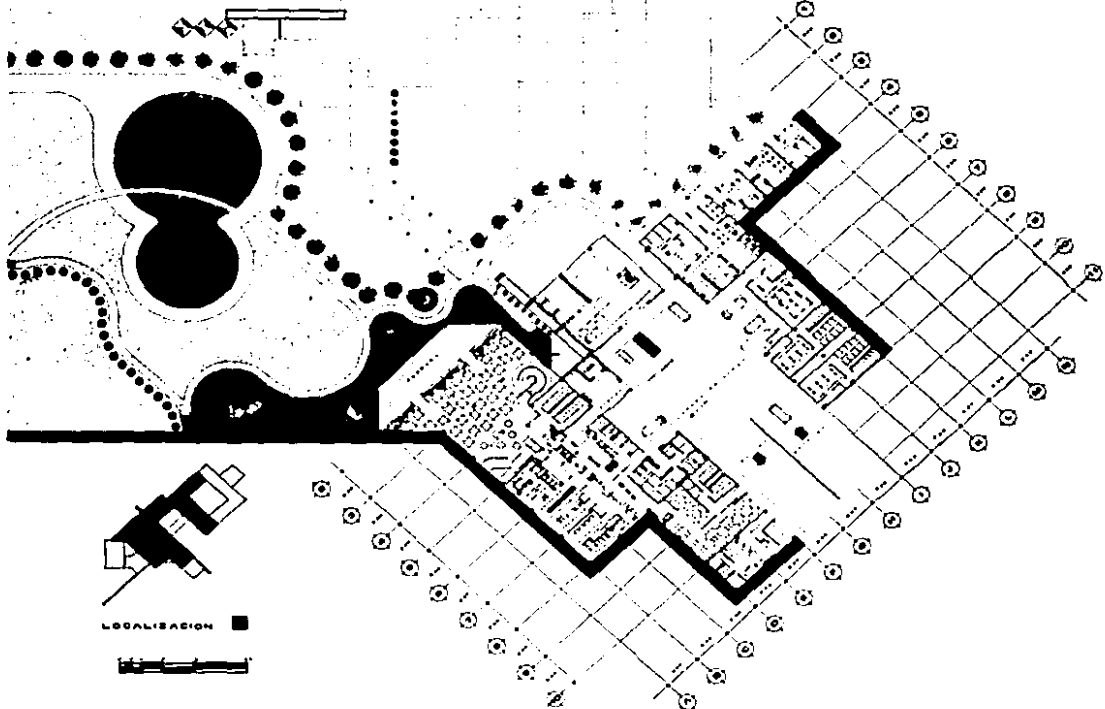

LOCALIZACION ■



hotel escuela
 Ixtapa, Zihuatanejo, Gro.
 Rayon villa Filiberto
 plano de PLANTA BOTANO



CLIMATOLOGIA, DATOS GENERALES, A.C.T.A.
datos generales

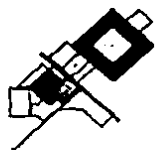

LOCALISACION

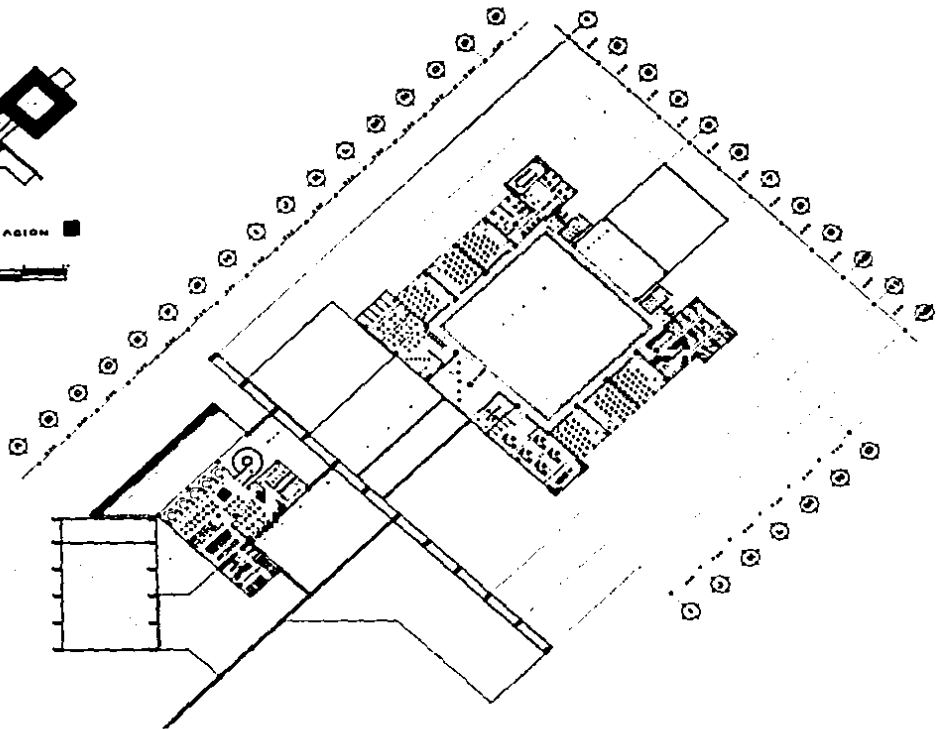

hotel escuela .
Ixtapa, sihuatanejo, gro.
cayón villaela filiberto
plano de 1 PLANTA DE F NIVEL



datos generales

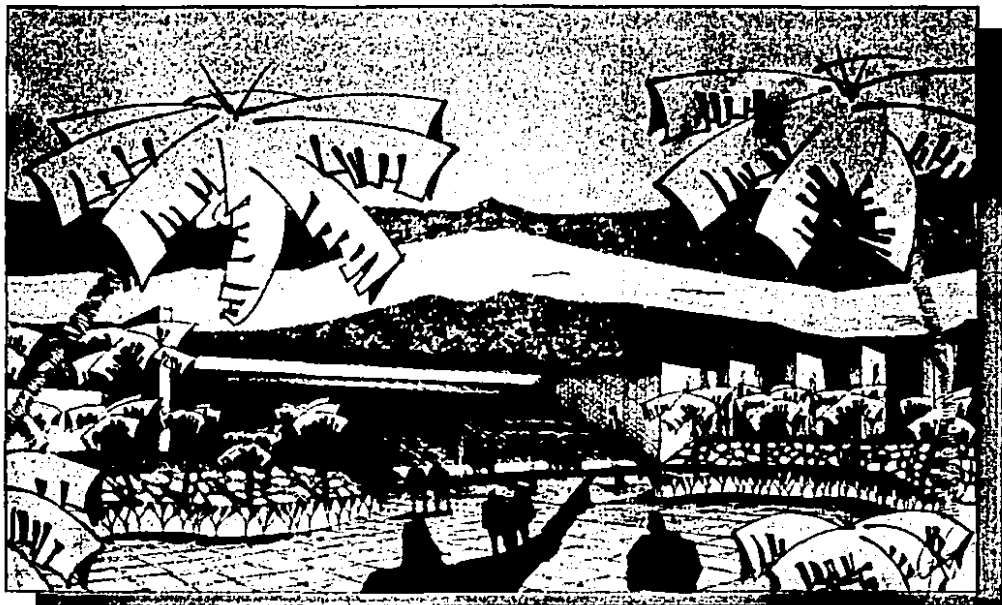

hotel escuela
ixtapa, zihuatanejo, gro.
rayon villa el filiberto
plano de BENSER RESTAURANT-BAR



INTRODUCCION | PRESENTACION | ASESORIA

datos generales





LOCALIZACION

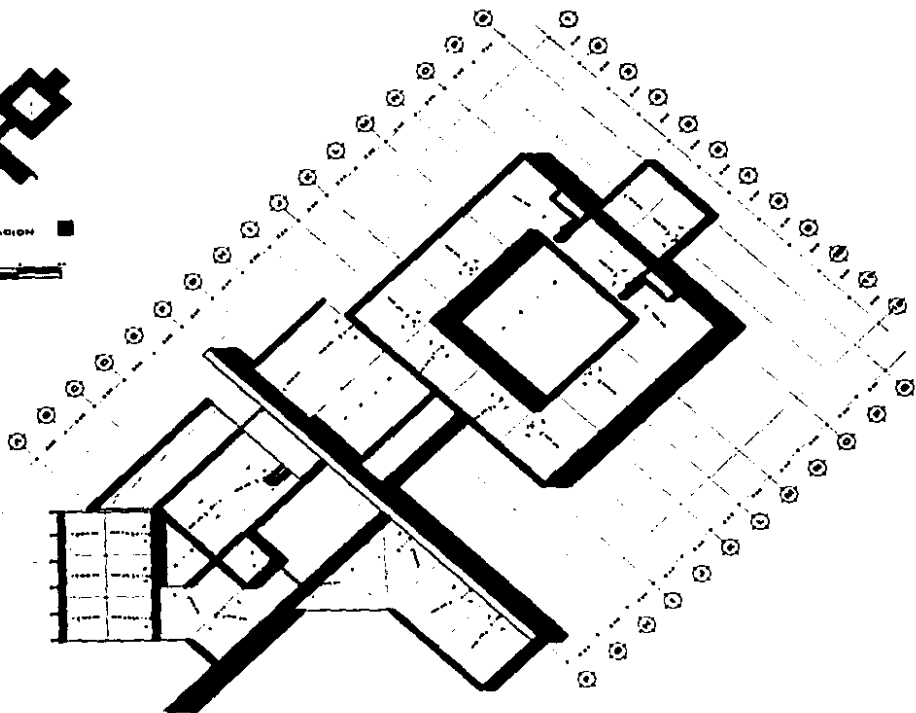
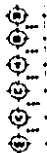

hotel escuela
ixtapa, sihuatanejo, gro.
rayon villa el filiberto
plano de LA PLANTA DE AZTECAS



ARQUITECTO: G. GONZALEZ GONZALEZ

datos generales

ART. 10



hotel escuela.
 Ixtapa, Zihuatanejo, Gro.
 Rayón Villala Filiberto
 plano de FACHADAS GENERALES



ESTADÍSTICAS DE CLIMATOLOGÍA Y AEREOLOGÍA
 A. G. O. L. O.

datos generales



CORTE A-A'



CORTE B-B'



CORTE C-C'



CORTE D-D'



CORTE E-E'



LOCALIZACION
DE
CORTE S



hotel escuela.
ixtapa, xihuatanejo, gro.
rayón villela filiberto
plano de: CORTES GENERALES



ESTRUCTURA Y DISEÑO ARQUITECTÓNICO A.C. 1970

datos generales

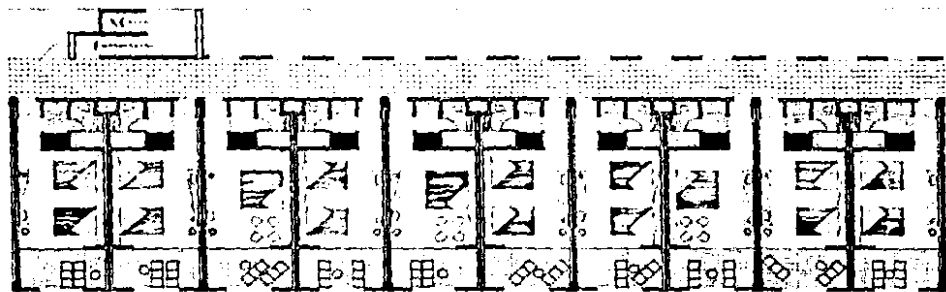

PLANTA ARQUITECTONICA DE HABITACIONES

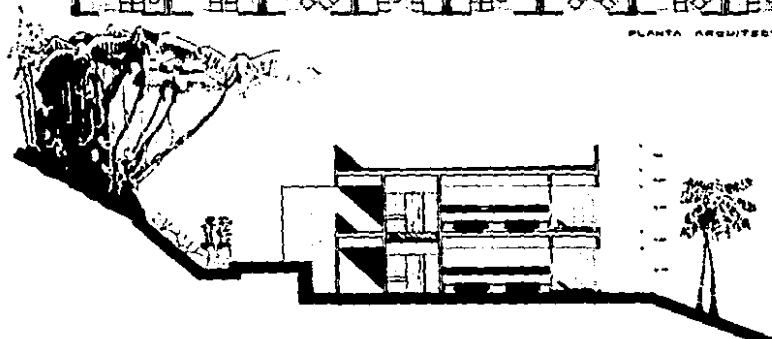

CORTE DE HABITACIONES



hotel escuela .
 Ixtapa, sihuatanejo, gro .
 rayon villela filiberto
 plano de LARGO DE HABITACIONES



ESTRATEGIA DE DISEÑO Y CONSTRUCCIÓN 2011

datos generales



FACHADA POSTERIOR DE HABITACIONES



FACHADA FRONTAL DE HABITACIONES



hotel escuela.
 Ixtapa, Zihuatanejo, Gro.
 Rayón Villela Filiberto
 plano de FACHADAS HABITACIONES



CLIMATOLOGIA - GEOLOGIA - GEOGRAFIA - AERIOLOGIA

datos generales

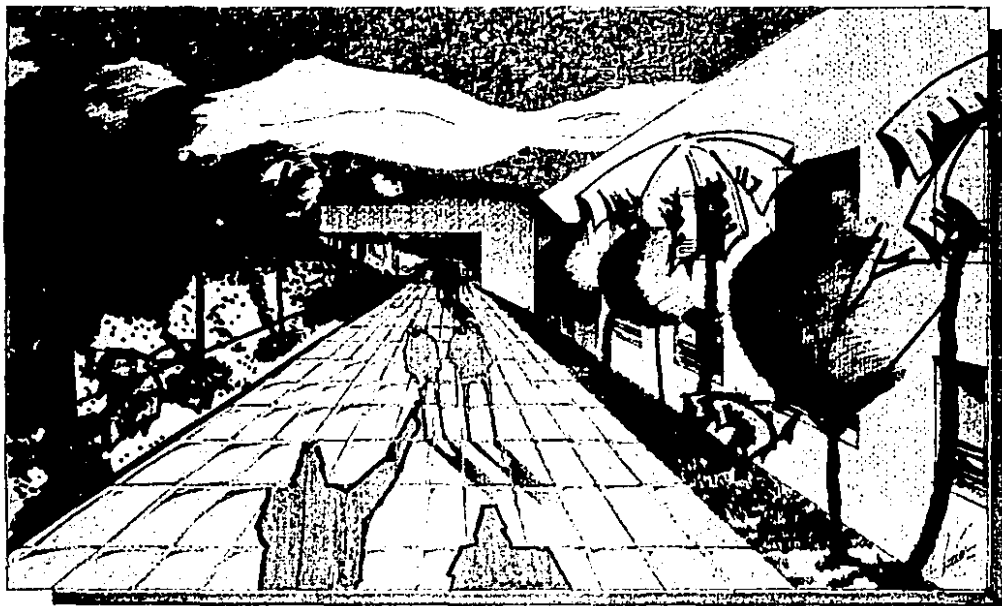

hotel escuela
Ixtapa, Zihuatanejo, Gro.
Rayón Villela Filiberto
plano de emprend. de habitaciones



INSTITUTO NACIONAL DE ESTADÍSTICA Y GEOGRAFÍA
datos generales

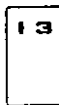

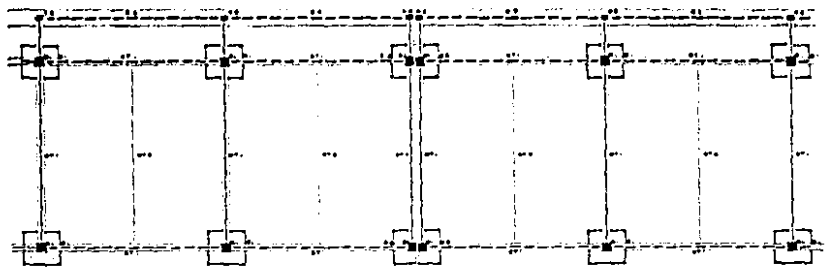

ALIMENTACION

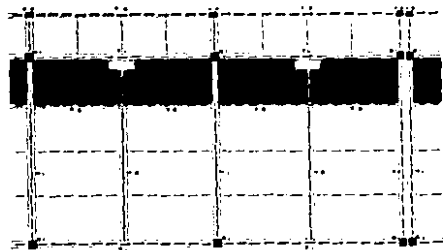

ESTRUCTURAL TIPO

DETALLE DE LOSA PLANA

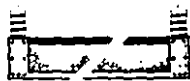

1. 100% de acero
 2. 100% de concreto
 3. 100% de acero
 4. 100% de concreto
 5. 100% de acero
 6. 100% de concreto

ESPECIFICACIONES

1. El presente proyecto es para la construcción de un edificio de 3 niveles de altura, con un área total de 10,000 m².
 2. El edificio será construido en un terreno plano y firme.
 3. El sistema estructural será de concreto armado con losas planas.
 4. El diseño será a cargo del ingeniero responsable.
 5. El presupuesto máximo es de \$10,000,000.00.
 6. El tiempo de ejecución será de 12 meses.
 7. El contrato será de suma fija.
 8. El pago será por etapas.
 9. El contrato será firmado por el propietario y el contratista.
 10. El contrato será sujeto a las condiciones de la oferta.
 11. El contrato será sujeto a las condiciones de las especificaciones.
 12. El contrato será sujeto a las condiciones de los planos.
 13. El contrato será sujeto a las condiciones de los documentos.
 14. El contrato será sujeto a las condiciones de las leyes.
 15. El contrato será sujeto a las condiciones de los reglamentos.
 16. El contrato será sujeto a las condiciones de los códigos.
 17. El contrato será sujeto a las condiciones de las normas.
 18. El contrato será sujeto a las condiciones de las especificaciones.
 19. El contrato será sujeto a las condiciones de los planos.
 20. El contrato será sujeto a las condiciones de los documentos.

COLUMNAS

1. 100% de concreto	2. 100% de acero
3. 100% de concreto	4. 100% de acero

LOSAS

1. 100% de concreto	2. 100% de acero
3. 100% de concreto	4. 100% de acero

CONTRATACIONES

1. 100% de concreto	2. 100% de acero
3. 100% de concreto	4. 100% de acero

■ LOSA PLANA



hotel escuela
 Ixtapa, Zihuatanejo, Gro.
 Rayón Vilela Filiberto
 Plano de Estructura H.A.B.





LOCALIZACION

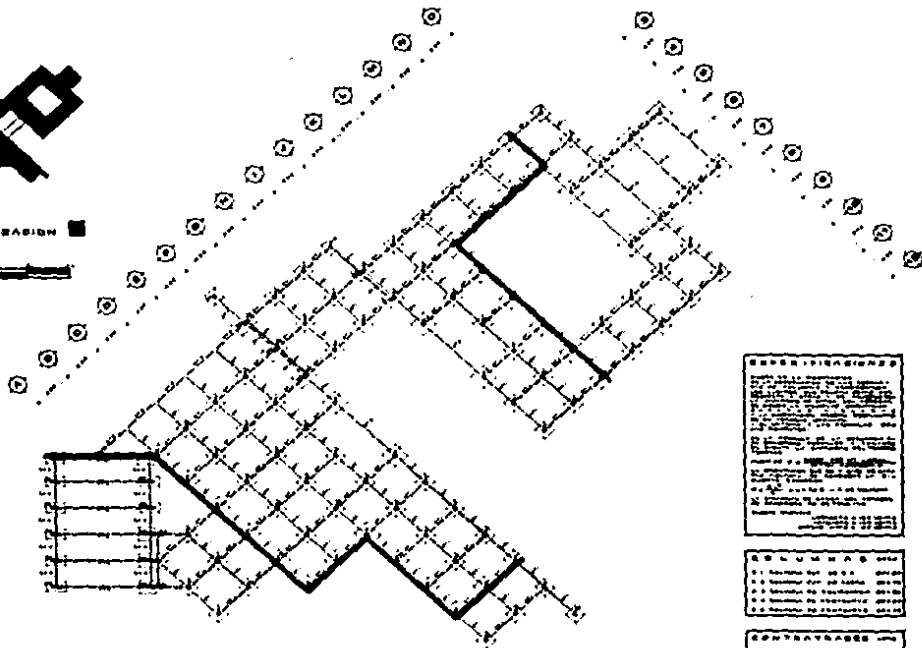

ESPECIFICACIONES

1. El presente proyecto de cimentación para el Hotel Escuela, se elaboró de acuerdo a los planos de arquitectura y estructura, y a las especificaciones de los materiales de construcción.

2. Se utilizará el tipo de cimentación que se indica en los planos, y se deberá cumplir con las especificaciones de los materiales de construcción.

3. Se deberá cumplir con las especificaciones de los materiales de construcción, y con las normas de construcción vigentes.

4. Se deberá cumplir con las especificaciones de los materiales de construcción, y con las normas de construcción vigentes.

5. Se deberá cumplir con las especificaciones de los materiales de construcción, y con las normas de construcción vigentes.

RESUMEN

1. Tipo de cimentación	200.00
2. Tipo de cimentación	200.00
3. Tipo de cimentación	200.00
4. Tipo de cimentación	200.00
5. Tipo de cimentación	200.00

CONVENCIONES

1. Tipo de cimentación	200.00
2. Tipo de cimentación	200.00
3. Tipo de cimentación	200.00
4. Tipo de cimentación	200.00
5. Tipo de cimentación	200.00



hotel escuela
 Ixtapa, Zihuatanejo, Gro.
 Rayón Villala, Filiberto
 plano de cimentación



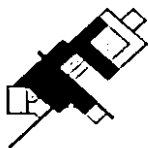

LOCALIZACION



A	B	C	D	E	F	G	H	I	J	K	L	M	N	O	P	Q	R	S	T	U	V	W	X	Y	Z	
1	2	3	4	5	6	7	8	9	10	11	12	13	14	15	16	17	18	19	20	21	22	23	24	25	26	27

1	2	3	4	5	6	7	8	9	10	11	12	13	14	15	16	17	18	19	20	21	22	23	24	25	26	27
1	2	3	4	5	6	7	8	9	10	11	12	13	14	15	16	17	18	19	20	21	22	23	24	25	26	27

T	A	B	C	D	E	F	G	H	I	J	K	L	M	N	O	P	Q	R	S	T	U	V	W	X	Y	Z
1	2	3	4	5	6	7	8	9	10	11	12	13	14	15	16	17	18	19	20	21	22	23	24	25	26	27

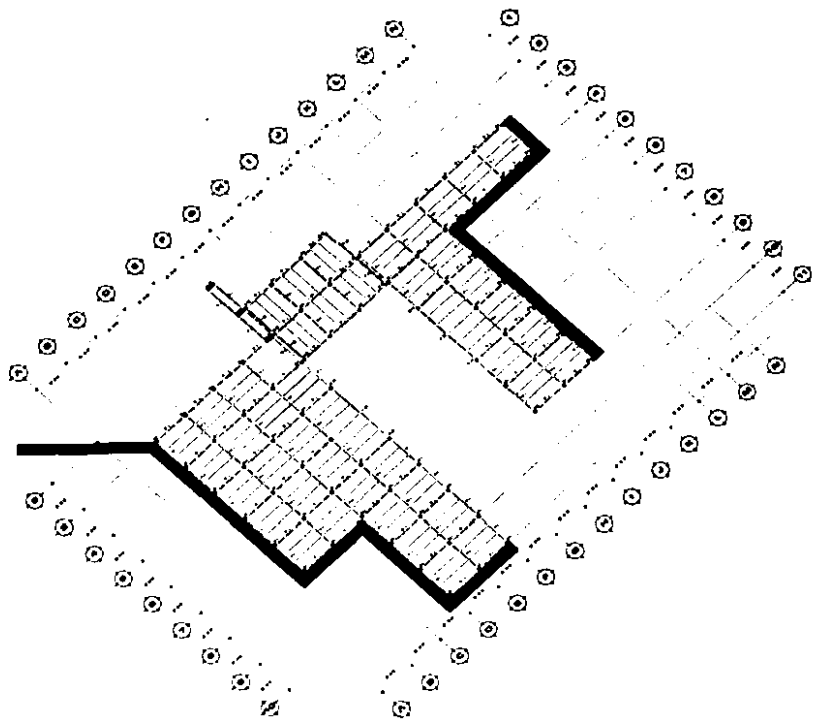

hotel escuela
 Ixtapa, Zihuatanejo, Gro.
 Rayón Villela Filiberto
 plano de: ESTRUCTURA BOTANO



datos generales



LOCALIZACION

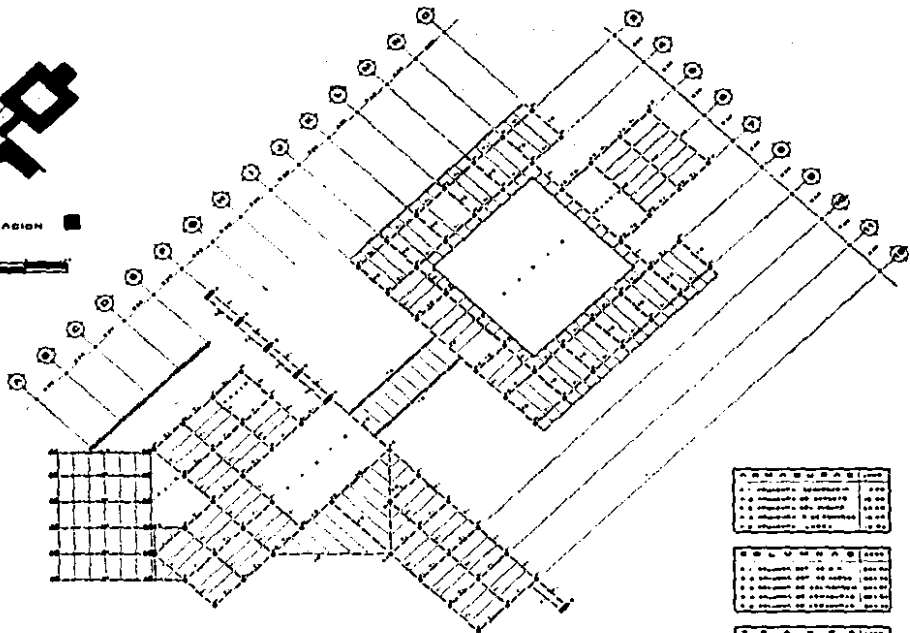

ESTRUCTURA	DESCRIPCION	CANTIDAD	UNIDAD
1	Columna de concreto	100	cm
2	Columna de acero	10	cm
3	Columna de aluminio	10	cm
4	Columna de hierro	10	cm
5	Columna de cobre	10	cm
6	Columna de plomo	10	cm
7	Columna de zinc	10	cm

ESTRUCTURA	DESCRIPCION	CANTIDAD	UNIDAD
1	Columna de concreto	100	cm
2	Columna de acero	10	cm
3	Columna de aluminio	10	cm
4	Columna de hierro	10	cm
5	Columna de cobre	10	cm
6	Columna de plomo	10	cm
7	Columna de zinc	10	cm

ESTRUCTURA	DESCRIPCION	CANTIDAD	UNIDAD
1	Columna de concreto	100	cm
2	Columna de acero	10	cm
3	Columna de aluminio	10	cm
4	Columna de hierro	10	cm
5	Columna de cobre	10	cm
6	Columna de plomo	10	cm
7	Columna de zinc	10	cm



hotel escuela.
 Ixtapa, Zihuatanejo, Gro.
 Rayón Villala Filiberto
 plano de ESTRUCTURA EN P.E.



17

climatología y otros datos generales.

datos generales



LOCALIZACION

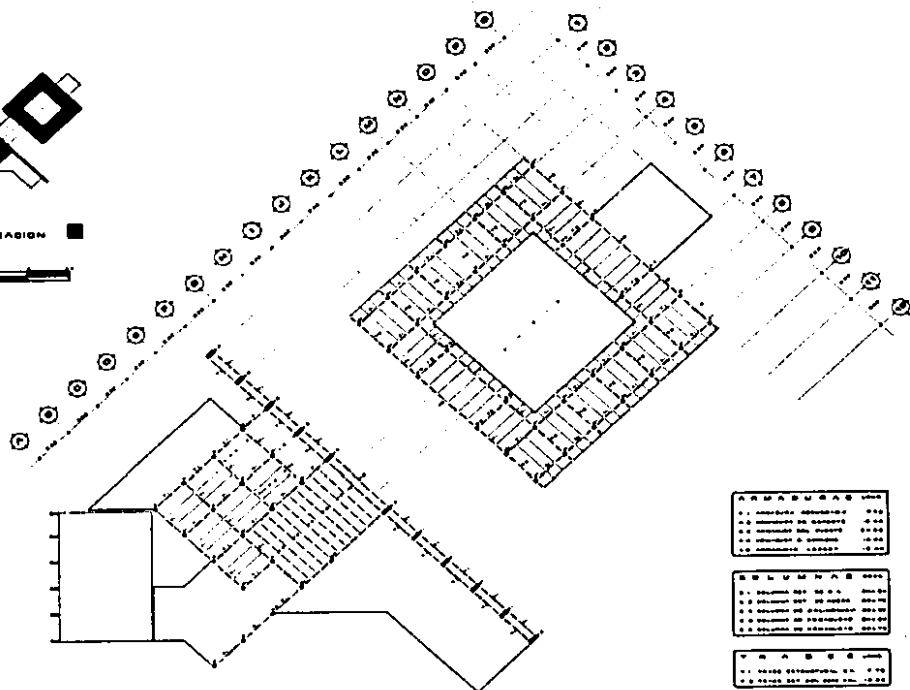
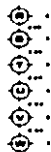

ARMADURAS	
1. Armadura de concreto	100
2. Armadura de acero	100
3. Armadura de acero	100
4. Armadura de acero	100
5. Armadura de acero	100

MATERIALES	
1. Acero	100
2. Acero	100
3. Acero	100
4. Acero	100
5. Acero	100

MATERIALES	
1. Acero	100
2. Acero	100
3. Acero	100
4. Acero	100
5. Acero	100



hotel escuela
 Ixtapa, Zihuatanejo, Gro.
 Rayón Villela Filiberto
 plano de ESTRUCTURA 2º NIVEL



ESTRUCTURA DE CONCRETO-ACERO

datos generales

4 0 1 0

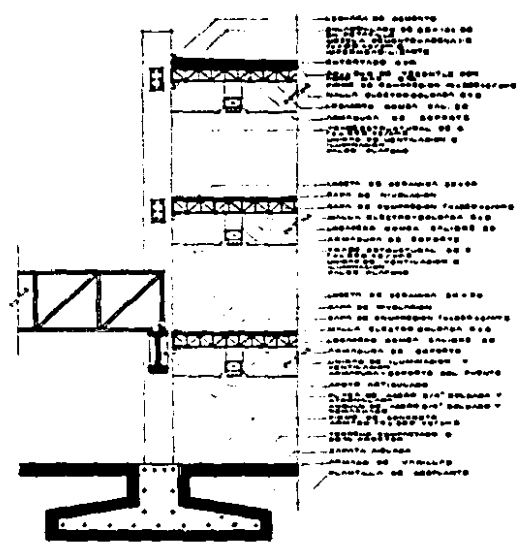
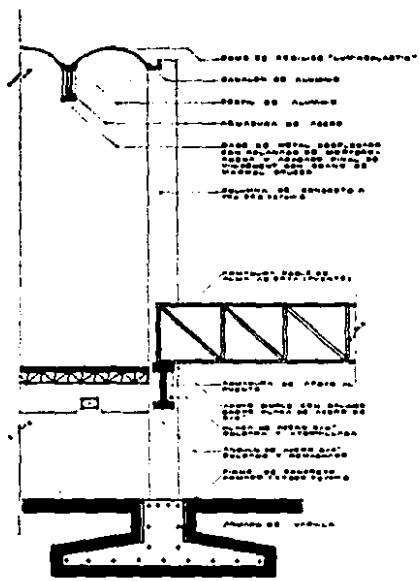

hotel escuela
 Ixtapa, zihuatanejo. gro.
 rayon villa de filiberto
 plano de cortes y fachada



climatología y otros datos
datos generales

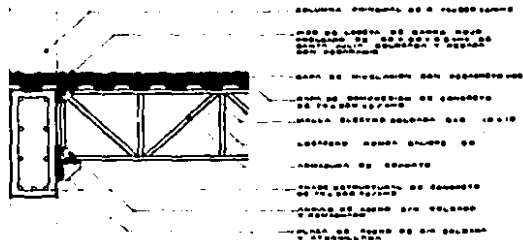
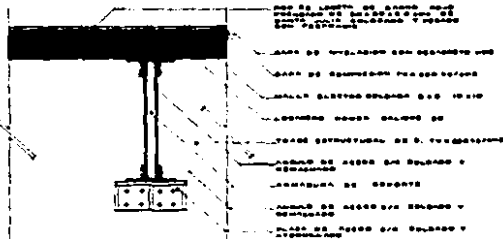
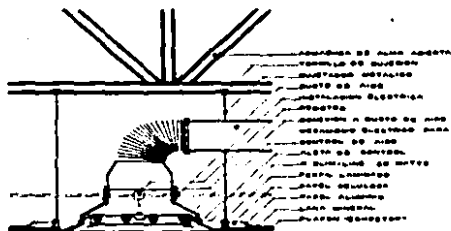

hotel escuela
 Ixtapa, zihuatanejo, gro.
 rayon villela filiberto
 plano de detalles constructivos



climatología y tradición justa.

datos generales

B I B L I O G R A F I A

- BAROMETRO TURISTICO 1986, 1987, 1988, 1989.
- FONATUR. GERENCIA GENERAL DE ESTUDIOS DE MERCADO.
- PROGRAMA NACIONAL DE TURISMO. 1982-1988.
- SECRETARIA DE PROGRAMACION Y PRESUPUESTO.
- PROYECTO IXTAPA - ZIHUATANEJO 1980
- FONATUR.
- ESTUDIO DE CAPACITACION Y EMPLEO EN LA ACTIVIDAD TURISTICA DE
IXTAPA-ZIHUATANEJO. GUERRERO 6 MARZ. 1984.
- CONSULTORES EN PLANIFICACION Y DESARROLLO.
- TEORIA GENERAL DE TURISMO. 1980 SEGUNDA EDICION.
- LIC. MANUEL RAMIREZ BLANCO.
- ESTUDIO DE FACTIBILIDAD DE UN HOTEL-ESCUELA.
- LIC. JUAN ANTONIO REDING A.
- FORO DE CONSULTA POPULAR DE TURISMO. 1989.
- LIC. ANDRES ENRIQUES CABRERA.
- LA CAPACITACION TURISTICA PARA EL TRTABAJO Y LOS FACTORES
QUE INCIDEN EN SU DESARROLLO.
- DIRECTORIO NACIONAL DE CENTROS DE ENSEÑANZA TURISTICA. 1988.
- CONSTRU- NOTICIAS. 1986
- PUBLI-NEWS.
- CENTRE INTERNATIONAL DE GLION. 1987.
- FOLLETOS INFORMATIVOS.

" ...TODO LO QUE SE HA IDO
TODO LO QUE ESTA POR LLEGAR
Y TODO LO QUE EXISTE BAJOS
EL SOL EN ARMONIA
PERO EL SOL ES ECLIPSADO
POR LA LUNA. "

"THE DARK SIDE OF THE MOON."
PINK FLOYD
1975