

UNIVERSIDAD AUTONOMA DE GUADALAJARA

INCORPORADA A LA UNIVERSIDAD NACIONAL AUTONOMA DE MEXICO

FACULTAD DE ARQUITECTURA

~~ARQ. RAFAEL MENENDEZ RIVERA
Director de la Facultad de Arqui-
tectura de la Universidad Autonoma
de Guadalajara~~



~~ARQ. RAFAEL MENENDEZ RIVERA
PRESIDENTE DE LA COMISION
EXAMINADORA DE TESIS~~

CENTRAL CAMIONERA EN LOS REYES MICHOACAN

**TESIS CON
FALLA DE ORIGEN**

TESIS PROFESIONAL

QUE PARA OBTENER EL TITULO DE

A R Q U I T E C T O

P R E S E N T A

JOSE LUIS MORENO CASTILLO

GUADALAJARA, JAL., 1988



Universidad Nacional
Autónoma de México



UNAM – Dirección General de Bibliotecas
Tesis Digitales
Restricciones de uso

DERECHOS RESERVADOS ©
PROHIBIDA SU REPRODUCCIÓN TOTAL O PARCIAL

Todo el material contenido en esta tesis esta protegido por la Ley Federal del Derecho de Autor (LFDA) de los Estados Unidos Mexicanos (México).

El uso de imágenes, fragmentos de videos, y demás material que sea objeto de protección de los derechos de autor, será exclusivamente para fines educativos e informativos y deberá citar la fuente donde la obtuvo mencionando el autor o autores. Cualquier uso distinto como el lucro, reproducción, edición o modificación, será perseguido y sancionado por el respectivo titular de los Derechos de Autor.

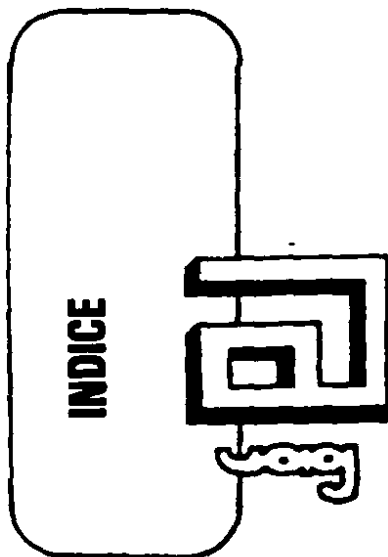

PRESENTACION
EN AGRADECIMIENTO
INDICE
PROLOGO
INTRODUCCION
EL MUNICIPIO
SITUACION ACTUAL/DEMANDA FISICA
PROBLEMATICA DE LA CIUDAD (FOTOS)
DEMANDA SOCIAL
OBJETIVOS sociales y arquitectonicos
MOVIMIENTO DEL TRANSPORTE
NECESIDADES
ARBOL DEL SISTEMA
ESTUDIO PRELIMINAR DE AREAS
DEDUCCION DE AREAS
MATRIZ DE DISEÑO
FLUJOS
VINCULACIONES
FLUJO PRINCIPAL
PROGRAMA ARQUITECTONICO

PLANO DE LA CIUDAD DE LOS REYES
ANALISIS URBANO
UBICACION DEL TERRENO
RAZONES Y VIALIDAD
CONSTITUCION Y ANALISIS DEL TERRENO
VIENTOS/TEMPERATURA/PRECIPITACION PLUVIAL
GRAFICA SOLAR
EL TERRENO
GEOGRAFICO/FISICO APLICADO AL TERRENO
EL PARTIDO
FLUJOS INTERNOS PUBLICO Y AUTOBUSES
FLUJO DE EQUIPAJE
HIPOTESIS FORMAL

PLANOS ARQUITECTONICOS
PLANOS DE INSTALACIONES Y ACABADOS
PLANOS DE ESTRUCTURA

CRITERIO ESTRUCTURAL
ESPECIFICACIONES GENERALES

BIBLIOGRAFIA

en agradecimiento

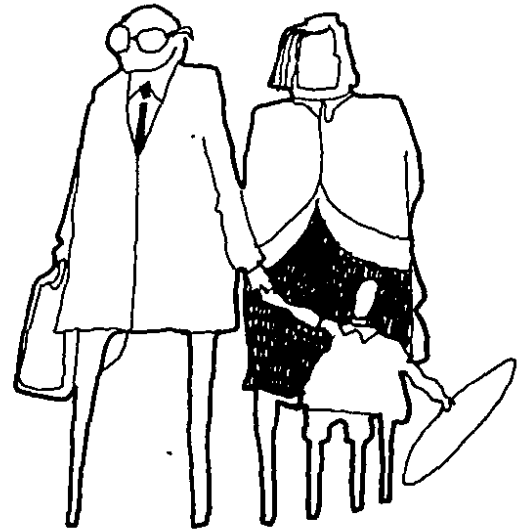
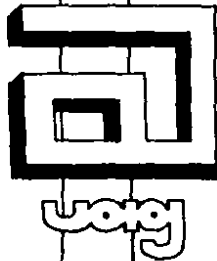

A MIS PADRES JOSE Y Ma. ELENA

MIS HERMANOS EDUARDO, ROBERTO, FERNANDO, ALEJANDRO, RICARDO, FRANCISCO, Ma. ELENA, JORGE, GEORGINA, GABRIELA Y MAYRA

MI ESPOSA E HIJOS Ma. DE LOURDES, SAYIL OMAR LOBSANG SIDHARTA, Athell y Jazmin.

MIS MAESTROS Y A TODOS LOS QUE DE ALGUNA MANERA COLABORARON EN MI FORMACION PROFESIONAL

EL MUNDO



SE MUEVE SOBRE RUEDAS; CA...
HINETILLAS, CARROS, CARRETAS, AUTOMOV...
LES, CAMIONES, AUTOBUSES Y TRENES; TODA CLA...
ASE DE MAQUINAS, DESDE UN RELOJ HASTA UNA GRA...
I FABRICA. PRACTICAMENTE, NADA EXISTE, DOTADO DE AL...
SUN MOVIMIENTO, QUE NO TENGA RUEDAS EN MAYOR O MEN...
OR PROPORCION. SI DE REPENTE DEJARAN DE EXISTIR O...
SE PARALIZARAN TODAS LAS RUEDAS DEL MUNDO, EL HOMB...
BRE PASARIA AL ESTADO DE BARBARIE. ¡ HASTA TAL P...
UNTO SE DESLIZA SOBRE RUEDAS LA CIVILIZACION!

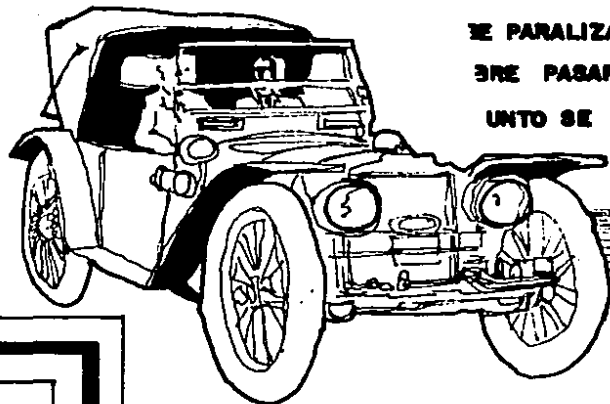

prologo

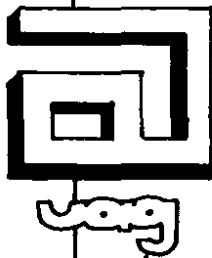



El transporte terrestre ha ido evolucionando a través de la historia, pues el hombre ha sabido encontrar los medios para facilitar lo que sus propias necesidades le imponen.

El ferrocarril, es el transporte que se utiliza para desplazar carga por su capacidad y economía el autobús, transporte colectivo, es preferido por el hombre para trasladarse por ser el más rápido.



uso de animales domesticos



uso de la rueda



el hombre mismo

EVOLUCION del TRANSPORTE

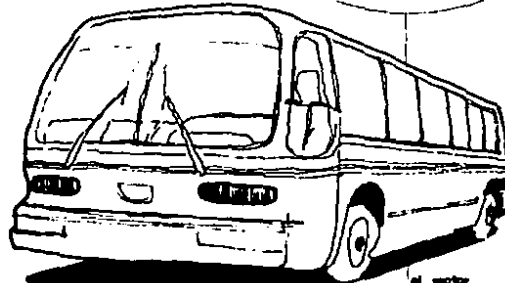

el motor.

al surgir esta necesidad, existe la demanda de un espacio arquitectónico de enlace entre el hombre y el transporte.

este espacio arquitectónico, debe ser dotado de un carácter definido, para albergar los servicios correspondientes al movimiento (tránsito de pasajeros).

introduccion



uoy

el municipio

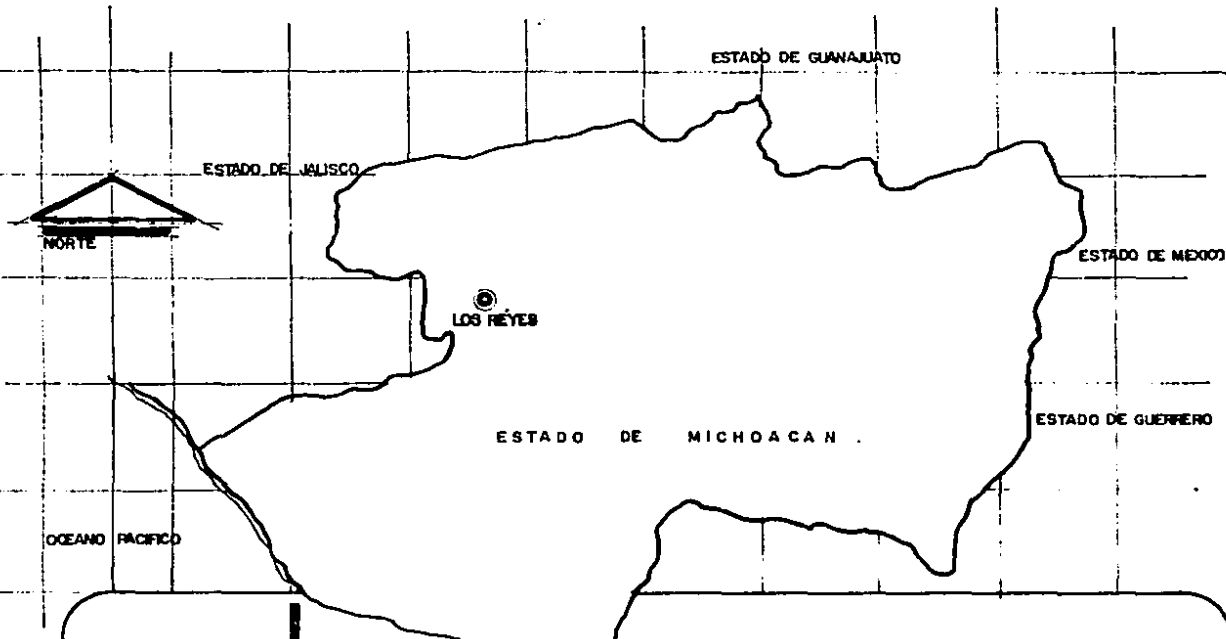
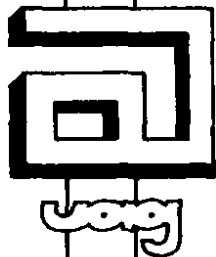

Los reyes michoacanos, se localiza en la región del noroeste del estado de michoacan, cerca de la zona montañosa del cerro del tuncofero, que es el de mayor altura.

Es un lugar fértil por tradición siendo LA AGRICULTURA, el principal sector económico de del valle, dicha economía se basa en los cultivos como son: CAÑA DE AZUCAR, FRESA TOMATE, Y ALGUNOS CEREALES.

Cuenta con 2 INGENIOS: SAN SEBASTIAN Y SANTA CLARA, así como una EMPACADORA DE FRUTAS, debido a esto existe un nivel económico ACEPTABLE en la población.

La ganadería no es importante, únicamente cumple con satisfacer las necesidades PROPIAS de la zona.



situacion actual

DE LAS EMPRESAS TRANSPORTISTAS EN LOS REYES MICH. NINGUNA DE ELLAS CUENTA CON TERMINAL PARA SUS ACTIVIDADES. EL SERVICIO DE TRANSPORTE REQUIERE DE UN LUGAR ADECUADO PARA COMODIDAD DEL USUARIO Y EVITAR MOLESTIAS AL HABITANTE DE LA CIUDAD.

EXISTE UNA GRAN CANTIDAD DE VENDEDORES AMBULANTES QUE COLOCADOS ARBITRARIAMENTE OBSTACULIZAN LA CIRCULACION DEL USUARIO.

EN NINGUNA DE LAS ACTUALES TERMINALES EXISTE UN ESPACIO DESTINADO AL ESTACIONAMIENTO PUBLICO, YA QUE TODAS ELLAS SON SIMPLE MENTE PEQUENOS LOCALES COMERCIALES, DESTINADOS A LA VENTA DE BOLETOS.

DEMANDA FISICA

SITUACION ACTUAL

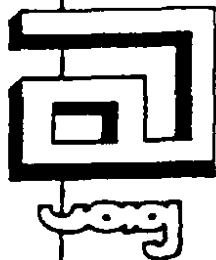

PROBLEMATICA ACTUAL DE LA CIUDAD.

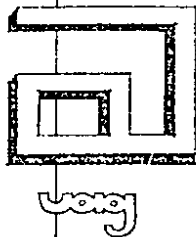

1

BLOQUEAN LAS CALLES PRINCIPALES



2

VENDEDORES AMBULANTES SIN ORGANIZACION



3

NO EXISTEN SALAS DE ESPERA

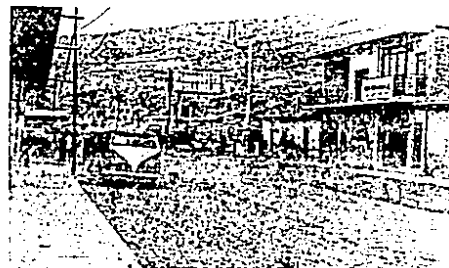

4

SE PODRIA MEJORAR LA CALLE PRINCIPAL



5

CONFLICTO DE CIRCULACION

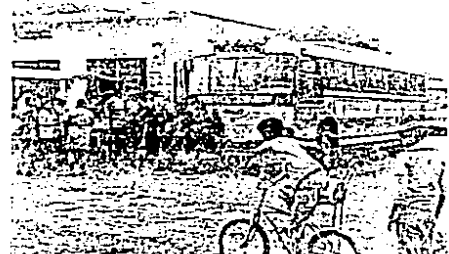

6

SE USAN LAS CALLES COMO PATIO DE MANIOBRAS

demanda social

CENTRAL CAMIONERA EN LOS REYES NICH.

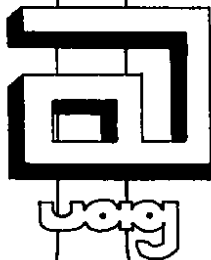

Desde hace algunos años, la ciudad ha tenido un incremento notable de población, debido a que se han aumentado el número de cultivos, comercios y algunas industrias

Esto ha traído como consecuencia el que las autoridades, se preocuparon por remodelar la ciudad en las zonas más transitadas y concurridas como es la llamada. **ZONA CENTRO de la CIUDAD.**

OBJETIVOS SOCIALES Y ARQUITECTONICOS

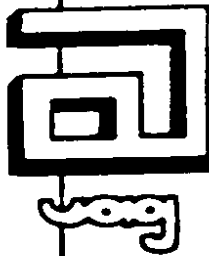

SOCIALES



2



3

a.- Concentraci3n de las l3neas de auto-transportes en un solo lugar, donde se puedan prestar los servicios al p3blico en una forma m3s ordenada, y m3s eficiente en todos los aspectos.

b.- Evitar el congestionamiento vehicular generado por la entrada a la poblaci3n de todos los autobuses de pasajeros.

c.- Liberando a la zona centro, de los molestos ruidos, smog, y comercios provisionales que provocan focos de basura, y eredan un mal aspecto de la ciudad.

arquitectonicos

1

Busqueda de una soluci3n formal apropiada a la regi3n.

Adaptar y mejorar los sistemas existentes.

Aprovechar los materiales existentes en la regi3n.

MOVIMIENTO DEL TRANSPORTE

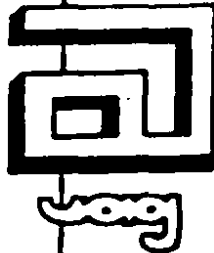

CLASE PRIMERA 21.00 horas
 CLASE SEGUNDA 11.00 horas
 CLASE REGIONAL 14.00 horas

HORAS DE MAXIMA REUNION.

	NOMBRE DE EMPRESA	CARRILES
CLASE PRIMERA	AUTOTRANSPORTES TRES ESTRELLAS DE ORO S.A. de C.V.	2
	AUTOBUSES CIENEGA DE CHAPALA S.A. de C.V.	5
	AUTOTRANSPORTES LA PIEDAD CABADAS S.A. de C.V.	2
	TOTAL	7
CLASE SEGUNDA	AUTOBUSES FLECHA AMARILLA S.A. de C.V.	3
	AUTOBUSES DE OCCIDENTE S.A. de C.V.	2
	AUTOTRANSPORTES SALEANA S.A. de C.V.	4
	TOTAL	9
CLASE REGIONAL	TRANSPORTES AGUILA DE COTIJA	3
	TRANSPORTES STA. CLARA LOS REYES - LOS LIMONES.	2
	AUTOBUSES FABIAN	1
	TRANSPORTES PERBAN	1
	TOTAL	7

A GUADALAJARA



corridas			maximo pasajeros		
15	41	23	351	892	514
PRIMERA	SEGUNDA	REGIONAL	PRIMERA	SEGUNDA	REGIONAL

NECESIDADES

INFORMES : DONDE AL PUBLICO SE LE PROPORCIONE DATOS SOBRE LLEGADAS Y SALIDAS DE LOS AUTOBUSES.

VENTA DE BOLETOS : DONDE SE EXPIDAN BOLETOS AL PUBLICO Y DOCUMENTEN A LOS CHOFERES.

SALA DE ESPERA : DONDE EL VIAJERO, ACOMPAÑANTE(S) Y LOS QUE VAN A RECIBIR, ESPERAN LA SALIDA O LLEGADA DE LOS AUTOBUSES.

EQUIPAJE : DONDE EL VIAJERO PUEDA ENTREGAR, RECOGER O GUARDAR SU EQUIPAJE Y DEMAS PERTENENCIAS.

CONCESIONES Y SERVICIOS PUBLICOS :

DONDE VIAJERO(S) Y ACOMPAÑANTE(S) PUEDAN UTILIZAR LOS SERVICIOS PUBLICOS (correo, telegrafo, banco, etc.) Y COMPREN ARTICULOS. DONDE PUEDAN INGERIR ALIMENTOS Y BEBIDAS, ANTES, DURANTE O DESPUES DEL VIAJE.

SERVICIOS SANITARIOS :

DONDE EL PUBLICO, VIAJERO, OPERADORES Y PERSONAL ADMINISTRATIVO PUEDAN SATISFACER SUS NECESIDADES FISIOLÓGICAS.

ANDENES :

DONDE EL VIAJERO PUEDA ABORDAR O APEARSE DEL AUTOBUS.

ESTACIONAMIENTOS :

DONDE EL PUBLICO DEJE SU AUTO MOVIL.
DONDE EL PERSONAL ADMINISTRATIVO DEJE SU VEHICULO.
DONDE SE PUEDA ABORDAR O APEARSE DE UN TAXI.
DONDE ESTEN LAS UNIDADES FUERA DE SERVICIO Y LAS QUE ESPERAN SU TURNO.

PATIO DE MANIOBRAS :

DONDE LOS AUTOBUSES HAGAN SUS MOVIMIENTOS NECESARIOS.

REPARACIONES:

DONDE SE HAGAN REPARACIONES MENORES, LAVADO Y ENGRASADO.

ADMINISTRACION:

DONDE CADA EMPRESA TRANSPORTISTA TENGA SUS OFICINAS.
DONDE SE APLIQUE LOS AUXILIOS.
DONDE EXISTA UNA DIRECCION Y ADMINISTRACION GENERAL.
DONDE HAYA SERVICIO DE RADIO Y TELEX.

CONTROL DE UNIDADES:

DONDE SE REGISTREN LAS ENTRADAS Y SALIDAS DE LOS AUTOBUSES

COMO CONCLUSION DE NUESTRA DEMANDA FISICA Y SOCIAL, VEMOS LA NECESIDAD DE UN ESPACIO ARQUITECTONICO EN DONDE SE REALICEN LAS FUNCIONES SATISFAC TORIAMENTE.

ARBOL DEL SISTEMA

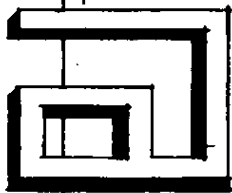

Wong

TERMINAL DE AUTOTRANSPORTES

PUBLICO

SERVICIOS AL PUBLICO

INFORMACION
VENTA DE BOLETOS
EQUIPAJE
SERVICIOS SANITARIOS
RESTAURANT
CORREOS
TELEGRAFOS
TELEFONOS
BANCO

CONCESIONES

PERIODICOS Y REVISTAS
ASEO DE CALZADO
REGALOS TIPICOS REGIONALES
DULCERIA Y TABAQUERIA
FARMACIA
RENTA DE AUTOS
AGENCIA DE VIAJES

SALA ESPERA

PRIMERA CLASE
SEGUNDA CLASE
REGIONAL MIXTO

ANDENES

PRIMERA CLASE
SEGUNDA CLASE
REGIONAL MIXTO

ESTACIONAMIENTOS

PUBLICO
TAXIS
AUTOBUSES URBANOS
AUTORIDADES
UNIDADES FUERA DE SERVICIO

SERVICIO

OFNAS. EMPRE. SAS TRANSPOR TISTAS.

PRIVADO
SECRETARIA
ESPERA
SERVICIOS SANITARIOS

OFNAS. GRALES.

PRIVADO
SECRETARIA
ARCHIVO
ESPERA
SALA DE JUNTAS
SERVICIOS SANITARIOS

SERVICIOS OPERADORES

CONTROL MEDICO Y PRIMEROS AUXILIOS
RECEPCION
ESPERA
SALA DE CHEQUEO
SERVICIOS SANITARIOS

PRIVADO

INSTALACIONES SERVICIOS

RADIO Y TELEX
SONIDO LOCAL
SUB ESTACION ELECTRICA
SERVICIOS CONTRA INCENDIOS
RELOJ
MANTENIMIENTO
REFACCIONES
SERVICIOS SANITARIOS Y VESTIDORES

SERVICIOS A UNIDADES

CARRILES
TALLER DE REPARACIONES MENORES
LAVADO Y ENGRASADO
CONTROL LLEGADAS Y SALIDAS
BOMBAS DIESEL
PATIO DE MANIOBRAS

**ESTUDIO PRELIMINAR
DE AREAS**

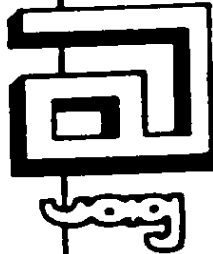

SERVICIOS AL PUBLICO :

INFORMACION :

UNA VENTANILLA GENERAL, DONDE SE LES DARA A LA VEZ INFORMACION TURISTICA Y LOCAL.

VENTA DE BOLETOS :
CADA VENTANILLA 1200 M²
PRIMERA CLASE
SEGUNDA CLASE Y REGIONAL MIXTO

EQUIPAJE :

POR CADA PASAJERO SE CONSIDERA UNA MALE -
TA GRANDE 0.30 M³ NO SE CONSIDERA PARA EL -
PASAJERO DEL SERVICIO REGIONAL

- ENTREGA : PRIMERA CLASE
SEGUNDA CLASE
- DE ACUERDO CON LOS HORARIOS DE LLEGADAS, -
SE CONSIDERA UN 25% DEL VOLUMEN DE ENTREGA.
- RESCATE : PRIMERA CLASE
SEGUNDA CLASE
- GUARDERIA :

SERVICIOS SANITARIOS :

INODORO - HASTA 190 PERSONAS 7 UNIDADES, SE -
AÑADE UNA UNIDAD POR CADA 30 PER -
SONAS MAS.

LAVABO - HASTA 125 PERSONAS 5 UNIDADES, SE -
AÑADE UNA UNIDAD POR CADA 45 PER -
SONAS MAS.

URINARIO - PUEDEN SUSTITUIRSE LOS INODOROS -
SIEMPRE Y CUANDO ESTOS NO QUEDEN -
REDUCIDOS A 2/3 PARTES DE LO ESPE -
CIFICADO.

SUPERFICIE POR CADA UNIDAD :

INODORO 2.20 M²

LAVABO 1.20 M²

URINARIO 1.20 M²

EN LOS SERVICIOS DE PRIMERA Y SEGUNDA CLASE,
EL 40% DE LOS PASAJEROS SON MUJERES ; EN EL -
SERVICIO REGIONAL EL 35% .

• PRIMERA CLASE :

MUJERES :

INODOROS 3

LAVABOS 4

SUP. 11.40 M²

HOMBRES :

INODOROS 4

LAVABOS 3

URINARIOS 2

SUP. 14.00 M²

• SEGUNDA CLASE Y REGIONAL MIXTO :

MUJERES :

INODOROS 3

LAVABOS 4

SUP. 11.40 M²

HOMBRES :

INODOROS 4

LAVABOS 3

URINARIOS 2

SUP. 14.00 M²

9.80 m²

60.0 m²

60.0 m²

80.0 m²

105.0 m²

40.0 m²

40.0 m²

30.0 m²

45.0 m²

70.0 m²

RESTAURANT :

SUPERFICIE POR COMENSAL, INCLUYENDO ENTRADAS,
MOSTRADOR, ETC. 1.00 M²

• MESAS :

EL 25% DEL AREA TOTAL DEL RESTAURANT

• COCINA :

EL 50% DEL AREA DE COCINA

• DESPENSA :

• SERVICIOS SANITARIOS

160.0 m²

48.0 m²

5.0 m²

8.0 m²

TELEFONOS :

POR UNIDAD 1.50 M²

28.0 m²

BANCO :

80.0 m²

CORREOS Y TELEGRAFOS :

45.0 m²

CONCESIONES :

PERIODICOS Y REVISTAS :

40.0 m²

ASEO DE CALZADO :

28.0 m²

REGALOS TIPICOS REGIONALES :

50.0 m²

TABAQUERIA Y DULCERIA :

45.0 m²

FARMACIA :

25.0 m²

SALAS DE ESPERA :

POR CADA PASAJERO 0.90 M²

375.0 m²

• PRIMERA CLASE

• SEGUNDA CLASE Y REGIONAL MIXTO

525.0 m²

OFICINAS EMPRESAS TRANSPORTISTAS

SECRETARIA Y ESPERA : (11) EMPRESAS

20.0 m²

PRIVADO (2) : (11) EMPRESAS

14.0 m²

SERVICIOS SANITARIOS :

1 INODORO

1 LAVABO

1 URINARIO

(11) EMPRESAS

35.0 m²

**ESTUDIO PRELIMINAR
DE AREAS**

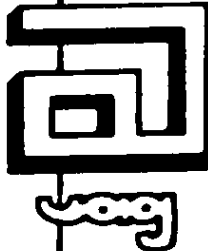

OFICINAS GENERALES :

SECRETARIA Y ESPERA :	125.0 m ²
PRIVADO (2) :	25.0 m ²
SALA DE JUNTAS :	50.0 m ²
ARCHIVO GENERAL :	20.0 m ²
SERVICIOS SANITARIOS:	12.0 m ²
2 INODOROS	
2 LAVABOS	
1 URINARIO	

SERVICIOS A OPERADORES :

CONTROL MEDICO Y PRIMEROS AUXILIOS :	20.0 m ²
RECEPCION Y ESPERA :	25.0 m ²
SALA DE CHEQUEO :	8.0 m ²
SERVICIOS SANITARIOS:	6.0 m ²
1 INODORO	
1 LAVABO	
1 URINARIO	

INSTALACIONES Y SERVICIOS :

RADIO Y TELEX :	
SONIDO LOCAL :	25.0 m ²
MANTENIMIENTO Y ASEO :	15.0 m ²

SE PRETENDE CON ESTE ESTUDIO DE AREAS VISUALIZAR EL CONJUNTO DE LAS MISMAS, DE NINGUNA MANERA SON DATOS PRECISOS QUE SE DEBAN RESPETAR AL PIE DE LA LETRA, PUES LA CONVENIENCIA DE SU ELASTICIDAD DEBERA HACERSE PATENTE EN LA SOLUCION QUE SE DESEA EXPRESAR, MOLDEANDO ESTOS DATOS POR SEPARADO Y EN COM JUNTO.

SERVICIOS A UNIDADES :

TALLER REPARACIONES MENORES :	
LAVADO Y ENGRASADO :	750.0 m ²
CONTROL LLEGADAS Y SALIDAS :	12.5 m ²

PATIO DE MANIOBRAS :	
SERVICIOS SANITARIOS Y VEST. (MECANICOS) :	5.0 m ²

BOMBAS DE DIESEL :

ESTACIONAMIENTOS :

PUBLICO :	
A CADA UNIDAD SUPERFICIE DE 18.00 M ²	
• PRIMERA CLASE	576.0 m ²
• SEGUNDA CLASE Y REGIONAL MIXTO	342.0 m ²

TAXIS :

EN SERVICIO DE PRIMERA Y SEGUNDA CLASE EL 10% UTILIZA EL TAXI, EN EL SERVICIO REGIONAL EL 1% SE TOMA EN CUENTA QUE CADA AUTOMOVIL TRANSPORTA CUATRO PASAJEROS A LA VEZ, Y SE LE PROPORCIONA UNA SUPERFICIE DE 18.00 M ²	
• PRIMERA Y SEGUNDA CLASE	350.0 m ²
• REGIONAL MIXTO	

AUTORIDADES :

A CADA UNIDAD 18.00 M ²	
• EMPRESAS TRANSPORTISTAS	234.0 m ²
• DIRECCION	

UNIDADES FUERA DE SERVICIO :

A CADA UNIDAD SUPERFICIE DE 49.00 M ²	1028.0 m ²
--	-----------------------

deduccion de areas

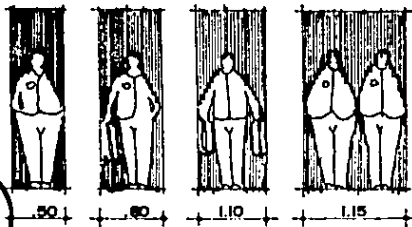
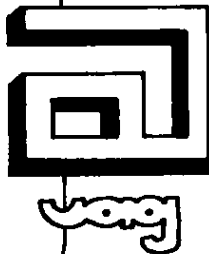

DISTANCIA NECESARIA ENTRE PAREDES
 PARA PERSONAS EN MOVIMIENTO, SE REQUIERE UN AUMENTO
 SOBRE LO INDICADO $\approx 10\%$.

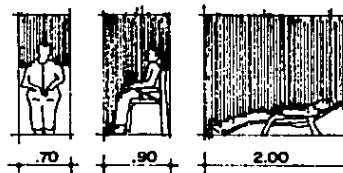

ESPACIOS CON MUEBLES

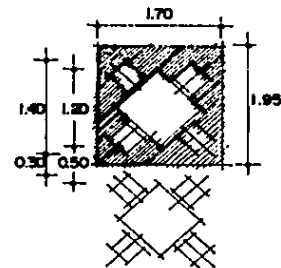

**SUPERFICIE POR MESA CON LOS
 PISOS CORRESPONDIENTES:**

3.31 M².

SUPERFICIE POR COMENSAL:

0.63 M².

SUPERFICIE POR COMENSAL,
 incluyendo: entrees, mostrador, etc.

1.00 M².

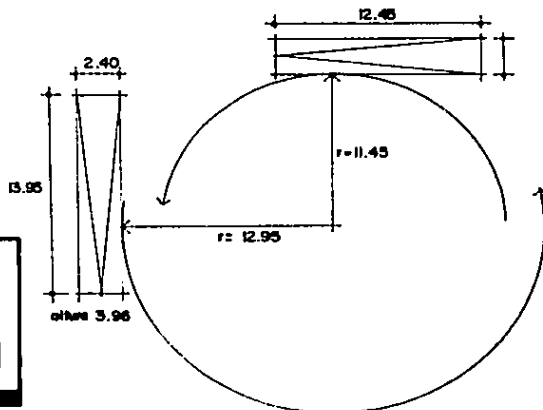

UNIDADES DE PRIMERA CLASE
 modelos: SULTANA, IMPERIAL Y CIEMPS

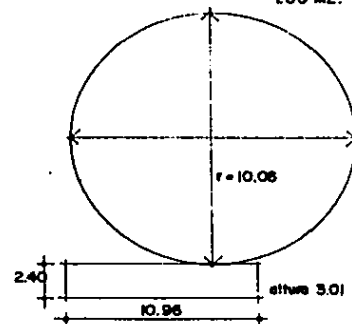

UNIDADES DE PRIMERA Y SEGUNDA CLASE
 modelos: GMC, MASA, METEORO, ATLAS E IMPERIAL

MATRIZ DE DISEÑO

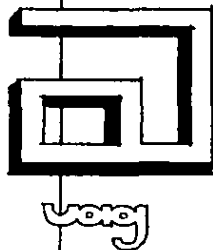

SISTEMA								
TERMINAL DE AUTOTRANSPORTES DE PASAJEROS								
SUB-SISTEMA	COMPONENTE	PERSONAS	EQUIPO	REQUERIMIENTOS FUNCIONALES	REQUERIMIENTOS FORMALES	OTROS		
SERVICIOS AL PUBLICO	INFORMACION	1	MOSTRADOR VENTANILLA TELEFONO FOLLETOS	PERMITA LA FLUENCIA DEL PUBLICO CERCA DE LOS INGRESOS	PRESENTABLE E IDENTIFICABLE, ESPACIO CUBIERTO	AL EXTERIOR		
	VENTA DE BOLETOS	5	MOSTRADOR VENT-SILLA CAJA BOLETOS	PERMITA LA FLUENCIA DEL PUBLICO CERCA DE LOS INGRESOS, ILUMINACION ARTIFICIAL	FACIL IDENTIFICACION INTEGRADO AL VESTIBULO GENERAL	ENTRE VESTIBULO Y SALA DE ESPERA		
	EQUIPAJE	a) entrega	2	MOSTRADOR BASTUCA SILLA - ER. DE ETIQUETAS	PROPORCIONA AL PUBLICO SEGURIDAD DE SU EQUIPAJE CERCA DE VENTA DE BOLETOS FLUIDEZ DE MOVIMIENTOS	INTEGRADO A LA VENTA DE BOLETOS, ESPACIO ABIERTO SENCILLEZ	ENTRE VENTA DE BOLETOS Y SALA DE ESPERA	
		b) receipto	2	MOSTRADOR EST. SILLA	CERCANO A LAS SALIDAS FLUIDEZ DE MOVIMIENTO	ESPACIO ABIERTO, SENCILLEZ	CONTINUIDAD AL EXTERIOR	
		c) guardar	2	MOST-SILLA LOCKER-CAM ETIQUETAS	FLUIDEZ DE MOVIMIENTO CERCA DE ENTRADAS Y SALIDAS	PRESENTABLE, SENCILLEZ ESPACIO CERRADO		
	SERVICIOS SANITARIOS	a) mujeres	14	6 INODOROS 6 LAVADOS SECADOR ESPEJOS	FLUIDEZ DE MOVIMIENTOS ILUMINACION Y VENTILACION NATURAL, MATERIAL FACIL DE LIMPIAR, FACIL LOCALIZACION	PRESENTABLE, IDENTIFICABLE, ESPACIO CERRADO COLORES CLAROS		
		b) hombres	19	8 INODOROS 6 LAVADOS 3 URINARIOS SEC-ESPEJ	II	II		
	RESTAURANT	a) mesas	120	MESAS Y SILLAS	MATERIALES DE FACIL LIMPIEZA ILLUM. Y VENT. NATURAL Y ARTIF.	ATRACTIVO, AMBIENTACIONES ESPACIALES, ESP. ABIERTOS	VISTA A LOS ANDENES	
		b) cocina	2	EST. REP-FRE TRASTERO ESTANTES	VENT. E ILLUM. ADECUADA. MAT. LAVABLES FLUIDEZ DE MOV.	INT. AL COMEDOR, FOR DARRA		
		c) despensa	1		ACCESIBLE	INT. A LA COCINA		
		d) servicios sanitarios	1-hombres	3	2-INOD- 2-LAV-SEC	ILUMINACION Y VENT. ARTIFICIAL FACIL ENCUENTRO, FLUIDEZ	PRESENTABLE, COLORES CLAROS ESPACIO CERRADO	
			2-mujeres	3	1-INOD-SEC 1-LAV-URIN	II	II	
		8-empleados	2	1-INODORO 1 LAVADO	AISLADO, ILUMINACION Y VENT ADECUADA			

MATRIZ DE DISEÑO

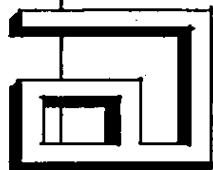

long

SISTEMA						
TERMINAL DE AUTOTRANSPORTES DE PASAJEROS						
SUB-SISTEMA	COMPONENTE	PERSONAS	EQUIPO	REQUERIMIENTOS FUNCIONALES	REQUERIMIENTOS FORMALES	OTROS
SERVICIOS AL PUBLICO	CORREOS Y TELEGRAFOS	2	MOSTRADOR, MESAS, E Z SILLAS, CASH FUENTE	ILUM. Y VENT. ADECUADA, FACIL ENCUENTRO, FLUJDEZ DE MOVIMIENTO	PRESENTABLE, ESPACIO CERRADO INTEGRADO AL VESTIBULO GENERAL	
	TELEFONO	6	CABINA TELEFONICA	FLUJDEZ DE MOVIMIENTO FACIL ENCUENTRO	ESPACIO ABIERTO	CONTINUIDAD ESPACIAL
	BANCO	2	MOSTRADOR, CASH FUENTE SILLAS, ETC.	ILUM. Y VENT. ADECUADA, FACIL ENCUENTRO, FLUJDEZ DE MOVIMIENTO	ESPACIO CERRADO PRESENTABLE, INTEGRADO AL VESTIBULO GENERAL	
CONCESIONES	PERIODICOS Y REVISTAS	1	MOST. CASH ESTANTES	FLUJENCIA DE PERSONAS FACIL ENCUENTRO	ESPACIO ABIERTO, SENCILLEZ INT. AL VESTIBULO GRAL	FLUJO DEL PUBLICO
	ABO DE CALZADO	6		PERMITA LA FLUJENCIA DE PERSONAS	ESPACIO ABIERTO	
	REGALOS TÍPICOS	1	MOST. CASH ESTANTES		ESPACIO ABIERTO, SENCILLEZ INT. AL VESTIBULO GENERAL	
	BULCERIA	1				
	FARMACIA	1				
	RENTA DE AUTOS	2	MOST. ESC. SILLON			
	AGENCIA DE VIAJES	1				
SALA DE ESPERA	PRIMERA CLASE	117	BANCAS, CENICEROS, BOLSAS	ENLACE ENTRE TERMINAL Y TRANSPORTE, COMODIDAD AL PUBLICO EN LA ESPERA	VISTA A LOS ANDONES, AMPLITUD EN EL ESPACIO, ATRACTIVO JERARQUICO	ESTRECHA RELACION CON EL TRANSPORTE
	SEGUNDA CLASE	195				
OFICINAS DE EMPRESAS TRANSPORTISTAS	PRIVADO	9	SILLON, ESC. LIBRETO, TEL. SILLAS (2)	BUENA ILUMINACION Y VENTILACION COMODIDAD	PRIVACIDAD	RELACION CON OFICINAS GENERALES
	SECRETARIA	3	ESC. SILLA TEL. ARCHIVO CENICERO	LIBERTAD DE MOVIMIENTOS, ILUMINACION Y VENT. ARTIFICIAL	FLUJDEZ ESPACIAL, COLORES AGRADABLES	RELACION CON PRIVADO
	ESPERA	9	SILLON CENICERO REVISOR		ESPACIO RELAJANTE, AMPLITUD COLORES AGRADABLES	
	SERVICIOS SANITARIOS	3	3-MC 4-LAVADO 1-MIRADOR DECADOR Y ESPEJO	FLUJDEZ DE MOVIMIENTO, ILUMINACION Y VENTILACION NATURAL, MATERIALES DE BUENA LIMPIEZA	PRESENTABLE, SENCILLEZ, COLORES CLAROS	

MATRIZ DE DISEÑO



Wong

SISTEMA						
TERMINAL DE AUTOTRANSPORTES DE PASAJEROS						
SUB-SISTEMA	COMPONENTE	PERSONAS	GRUPO	REQUERIMIENTOS FUNCIONALES	REQUERIMIENTOS FORMALES	OTROS
OFICINAS GENERALES	PRIVADO	6	SILLON ESCRITORIO LIBRERO TELEFONO 2 SILLAS CENICERO	BUENA ILUMINACION Y VENTILACION	PRIVACIDAD	ESTRECHA RELACION CON OFICINAS DE EMPRESAS TRANSPORTISTAS
	SECRETARIA Y ESPERA	5	ESCRITORIOS SILLAS BANCA CENICERO REVISTERO	LIBERTAD DE MOVIMIENTOS ILUMINACION Y VENTILACION OPTIMA.	FLUIDEZ ESPACIAL COMODIDAD, ESPACIO SEMIABIERTO.	
	BALA DE JUNTAS	12	MESA LIBRERO SILLAS TELEFONO		PRIVACIDAD, AMPLITUD, COLORES CLAROS	
	ARCHIVO	1	ESCRITORIO SILLA ARCHIVEROS	FACIL MOVIMIENTO, TRANQUILIDAD ILUMINACION Y VENTILACION NATURAL Y ARTIFICIAL	MUTABLE, AMPLITUD	
	SERVICIOS SANITARIOS	5	2- INODOROS 2- LAVABOS 1- URNARIO SECADOR Y ESPEJOS	FLUIDEZ DE MOVIMIENTO ILUMINACION Y VENTILACION NATURAL Y ARTIFICIAL, MATERIAL DE FACIL LIMPIEZA	PRESENTABLE COLORES CLAROS	
SERVICIOS A OPERADORES	CONTROL MEDICO	2	ESCRITORIOS 2- SILLAS TELEFONO SILLON BOTIQUIN LIBRERO LAVABO		PRIVACIDAD Y SENCILLEZ	UNIDO A LA SALA DE CHEQUEO.
	RECEPCION Y ESPERA	3	ESCRITORIO TELEFONO SILLA BANCA REVISTERO CENICERO	LIBERTAD DE MOVIMIENTO ILUMINACION Y VENTILACION NAT. Y ART.	FLUIDEZ ESPACIAL, COMODIDAD, ESPACIO SEMIABIERTO	
	SALA DE CHEQUEO	2	BOTIQUIN SILLA SILLON		ESPACIO CERRADO, COMODIDAD Y PRIVACIDAD	
	SERVICIOS SANITARIOS	3	LAVABO URNARIO INODOROS ESPEJO SECADOR		PRESENTABLE, COLORES CLAROS	

MATRIZ DE DISEÑO

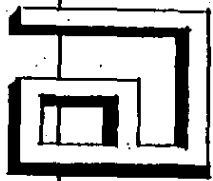

Wong

SISTEMA						
TERMINAL DE AUTOTRANSPORTES DE PASAJEROS						
SUB-SISTEMA	COMPONENTE	PERSONAS	SOUND	REQUERIMIENTOS FUNCIONALES	REQUERIMIENTOS FORMALES	OTROS
INSTALACIONES Y SERVICIOS	RADIO Y TELEEX	1	RADIO, TELEEX TEL. ESC. MAR. DE EX.	ILUM. Y VENT. ARTIFICIAL LIBERTAD DE MOVIMIENTO	ESPACIO CERRADO, AJUSTADO MATERIALES ACUSTICOS	LIGADO AL SONIDO LOCAL
	SOUND LOCAL	1	SOUND, EST. SILLA - TEL. ARCHIVO	II	CONTINUIDAD ESPACIAL, ABIERTO MUTABLE	LIGA DIRECTA CON EMPRESAS CONTRATISTAS
	SUB-ESTACION ELECTRICA		ESCALA, PUNTA DE ENCL.	AISLANTE, ILUM. Y VENT. NAT. FLUIDEZ	ESPACIO ABIERTO, PROTECCION MALLAS, SENCILLEZ	CONTACTO EXTERIOR
	SERVL. CONTRA INCENDIOS		EXTINGUIDOR	VISIBLES	EMPOTRADOS EN Muros	ESTRATEGICOS
	RELOJ		2 RELOJES	II	II	II
	MANT. Y ASEO	2	BANINOS CLOSETS, LAV. DE ASES	ILUM. Y VENT. NAT. Y ART. MATERIAL DE FACIL LIMPIEZA	AISLADO DEL FLUJO INTENSO CERRADO	LIGA A TORNILLOS EXTER.
	REPARACIONES	3	REPARACIONES ESPECIALES, COL. SILLAS	II	II	CONTACTO CON EXTERIOR, CALLE
BANIT. Y VESTIBULOS	8	1-8 - 2 LUB. PARA RELOJ, LUBRIC. ETC.	II	II	SENCILLEZ, COLORES CLAROS CONTRASTABLES	AL EXTERIOR
SERV. A UNIDADES DE TRANSPORTE	CAMBILES		4 TRANS. ... CARRILES	LIBERTAD DE MOVIMIENTO ACABADO RESISTENTES	ESPACIO ABIERTO, SEMI-CUBIERTO, CONTINUIDAD EN LOS ANDENES	AL PATIO DE MANIOBRAS
	TALLER	4	2-CAMIONES REPARACION	II	ESPACIO ABIERTO, SEMI-CUBIERTO	II
	LAVADO Y ENGRASADO	4	3-CAMIONES REPARACION	II	II	RETIRADO DEL PUBLICO
	CONTROL DE LEVADAS Y BALIZAS	2	MESA, SILLA TELEFONO	ILUM. Y VENT. NAT. Y ART. VISIBLES	ESPACIO CUBIERTO, SENCILLEZ	JUNTA A NIVEL DE CAMIONES
	BOMBAS DIESEL	1	2-BOMBAS, AGUA Y ACEITE	VISIBLE, MAT. RESISTENTE	ESPACIO ABIERTO, SEMI-CUBIERTO	AL PATIO DE MANIOBRAS
	PATIO DE MANIOBRAS			ESCAL. AJUST. MAT. RESISTENTES FLUIDEZ	ESPACIO ABIERTO, SENCILLEZ	AL EXTERIOR
ESTACIONAMIENTO	PUBLICO		10 AUTOS, CIRCULACION	FACIL ACCESO, CIRCULACION CONTINUA	ESPACIO ABIERTO, DELIMITACION POR ZONAS VERDES	VERBA RELACIONES DEL PUBLICO
	TAXI		AUTOS (8)	II	II	II
	AUTORIDADES		1 (5)	II	II	II
	UNIDADES FUERA DE SERVICIO		12 CAMIONES	II	II	PROLONGACION DEL PATIO DE MANIOBRAS

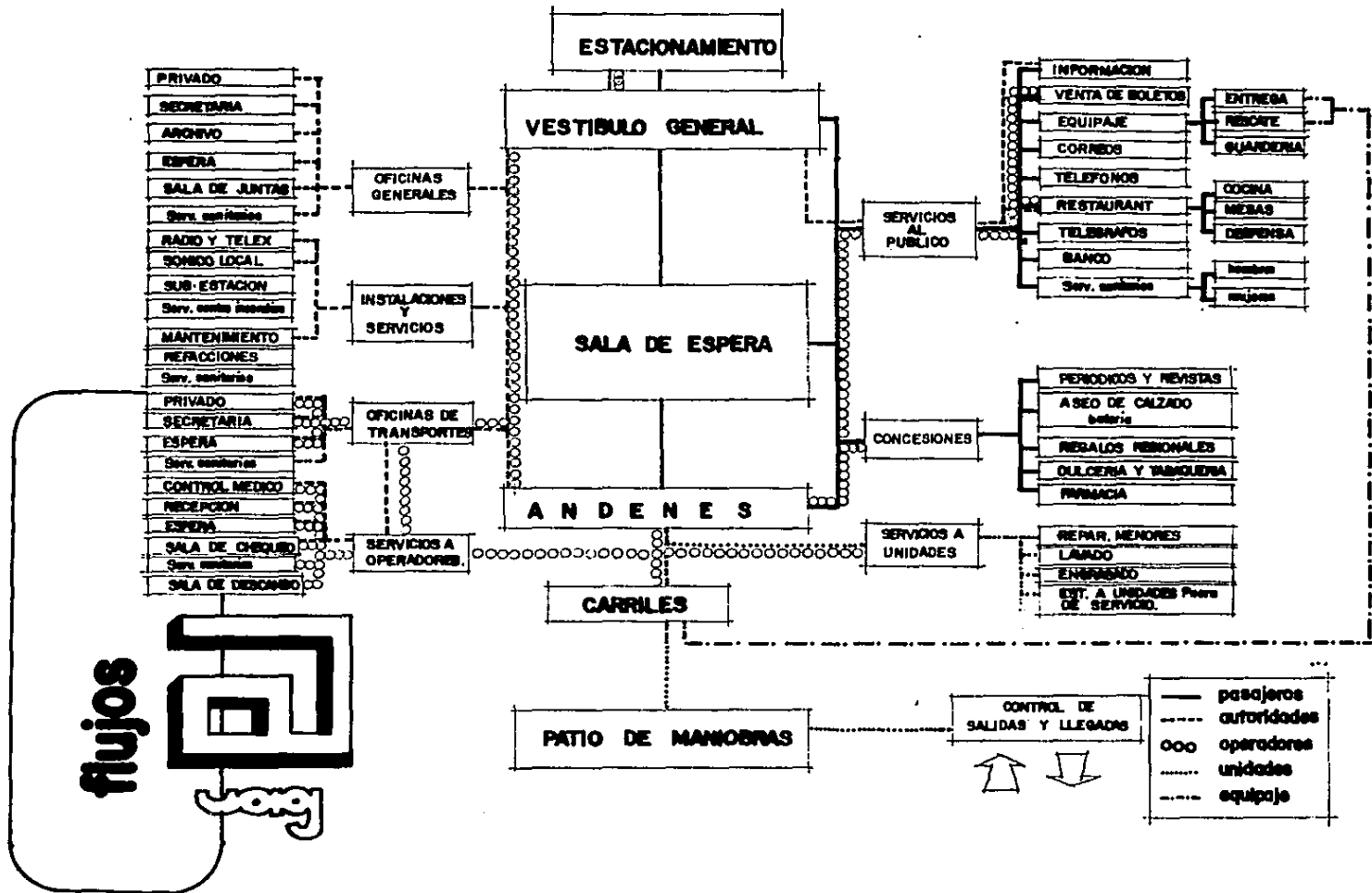

vinculaciones

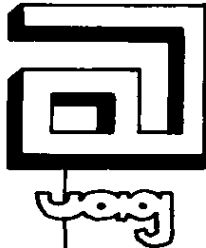

PRIVADO
SECRETARIA
ARCHIVO
ESPERA
SALA DE JUNTAS
Serv. sanitarios
RADIO Y TELEX
SONDO LOCAL
SUB-ESTACION
Serv. centros instalados
MANTENIMIENTO
REFACCIONES
Serv. sanitarios
PRIVADO
SECRETARIA
ESPERA
Serv. sanitarios
CONTROL MEDICO
RECEPCION
ESPERA
SALA DE CHEQUEO
Serv. sanitarios
SALA DE DESCANSO

OFICINAS
GENERALES

INSTALACIONES
Y
SERVICIOS

OFICINAS DE
TRANSPORTES

SERVICIOS A
OPERADORES

ESTACIONAMIENTO

VESTIBULO GENERAL

SALA DE ESPERA

ANDENES

CARRILES

PATIO DE MANOBRAS

SERVICIOS
AL
PUBLICO

CONCESIONES

SERVICIOS A
UNIDADES

CONTROL DE
SALIDAS Y LLEGADAS

INFORMACION
VENTA DE BOLETOS
EQUIPAJE
CORREOS
TELEFONOS
RESTAURANT
TELEGRAFOS
BANCO
Serv. sanitarios

ENTREGA
RESCATE
GUARDERIA

COCINA
MESAS
DESPENSA

hombres
mujeres

PERIODICOS Y REVISTAS
ASEO DE CALZADO boteria
REGALOS REGIONALES
DULCERIA Y TBAQUERIA
FARMACIA

REPAR. BIENOS
LAVADO
ENGRASADO
EST. A UNIDADES Fluro DE SERVICIO.



AUTOS USADO A PIE AUTO O TAXI

INGRESA

INFORMA Y
COMPRAS SU BOLETO

ABORDA EL AUTOMOBIL

DOCUMENTA EQUIPAJE

SALA DE ESPERA

CONCESIONES Y SERVICIOS

S.S.

RESTAURANT

flujo principal



Wong

AUTOS USADO

A PIE

AUTO O TAXI

SALE

RECIBE SU EQUIPAJE

S.S.

LLEGADA

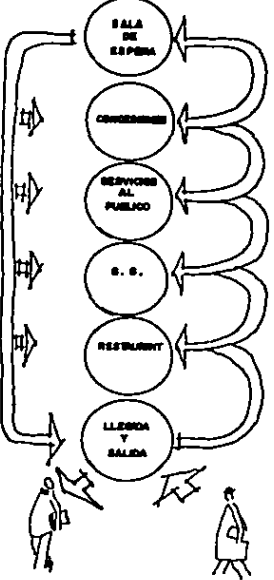

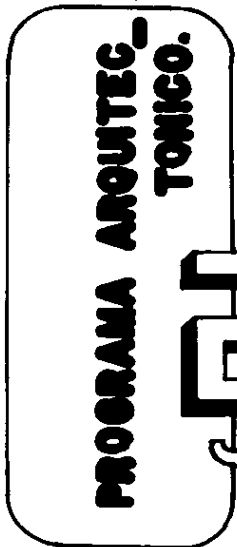

SERVICIOS AL PUBLICO

INFORMACION.
VENTA DE BOLETOS
EQUIPAJE ^{pasajeros.}
^{estorpe.}
GUARDERIA EQUIPAJE.
RESTAURANT ^{estorpe}
^{estorpe} y c.s.
CORREOS Y TELEGRAFOS
BANCO Y TELEFONOS
SERVICIOS SANITARIOS ^{hombres}
^{mujeres.}

CONCESIONES

PERIODICOS Y REVISTAS
ASEO DE CALZADO.
REGALOS TIPICOS REGIONALES.
DULCERIA Y TABAQUERIA
FARMACIA.

SALAS DE ESPERA

PRIMERA CLASE.
SEGUNDA CLASE.
REGIONAL MIXTO.

OFICINAS EMPRESAS TRANSPORTISTAS

PRIVADO
SECRETARIA.
ESPERA.
SERVICIOS SANITARIOS

OFICINAS GENERALES

PRIVADO.
SECRETARIA .
ARCHIVO
ESPERA.
SALA DE JUNTAS.
SERVICIOS SANITARIOS.

SERVICIO A OPERADORES

CONTROL MEDICO Y PRIMEROS AUXILIOS.
RECEPCION.
ESPERA.
SALA DE CHEQUEO.
SERVICIOS SANITARIOS.

INSTALACIONES Y SERVICIOS

RADIO Y TELEX.
SONIDO LOCAL ^{estorpe}.
SUB-ESTACION ELECTRICA.
SERVICIOS CONTRA INCENDIOS.
TALLER DE MANTENIMIENTO.
REFACCIONES.
LAVADO Y ENGRASADO
SERVICIOS SANITARIOS.

SERVICIO A UNIDADES DE TRANSPORTE

CARRILES.
TALLER DE REPARACIONES MENORES.
CONTROL DE LLEBADAS Y SALIDAS.
PATO DE MANOBRAS.

ESTACIONAMIENTOS

PUBLICO.
TAXIS
AUTOBUSSES URBANOS.
AUTORIDADES.
UNIDADES FUERA DE SERVICIO.

plano de la ciudad de los reyes

CENTRAL CAMIONERA EN LOS REYES MICH.

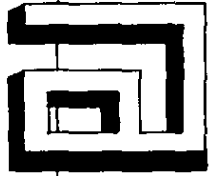

Pion

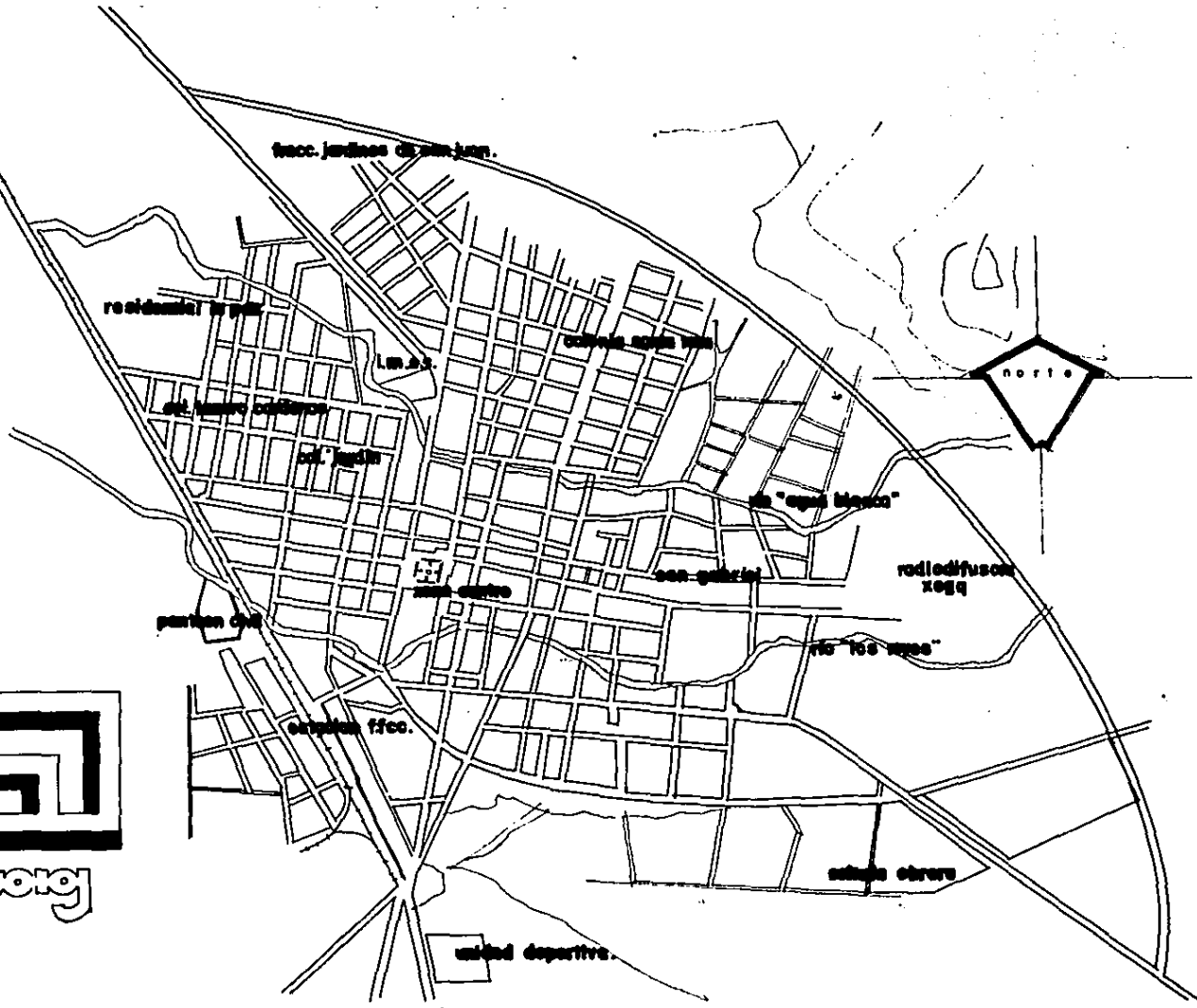

análisis urbano

plano de la ciudad de los reyes



CENTRAL CAMIONERA EN LOS REYES MICH.

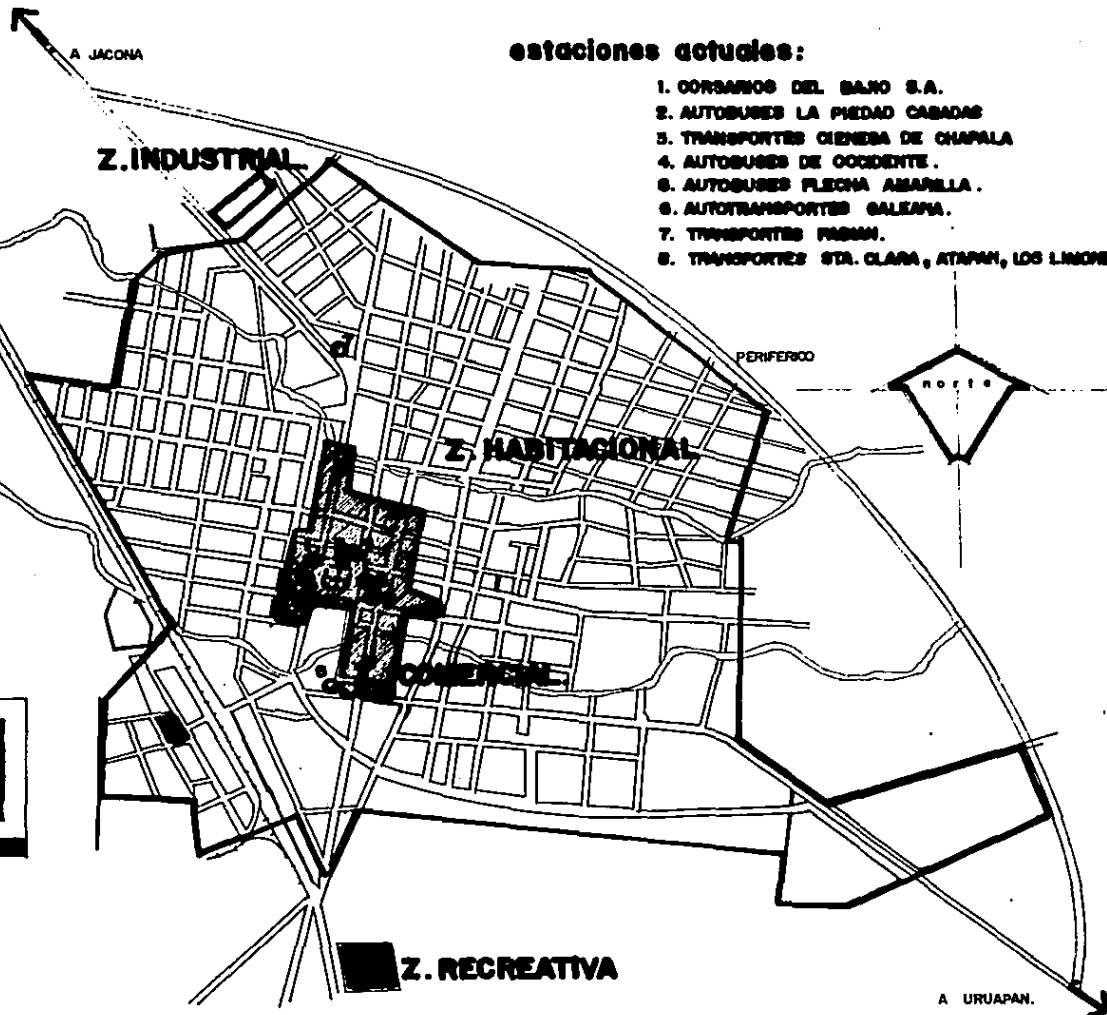

estaciones actuales:

1. COORSANOS DEL BAÑO S.A.
2. AUTOBUSES LA PIEDAD CABADAS
3. TRANSPORTES CIENEGA DE CHAPALA
4. AUTOBUSES DE OCCIDENTE.
5. AUTOBUSES FLECHA AMARILLA.
6. AUTOTRANSPORTES SALEPIA.
7. TRANSPORTES PASMAN.
8. TRANSPORTES STA. CLARA, ATAPAN, LOS LIMONES.

A URUAPAN.

ubicacion del terreno.

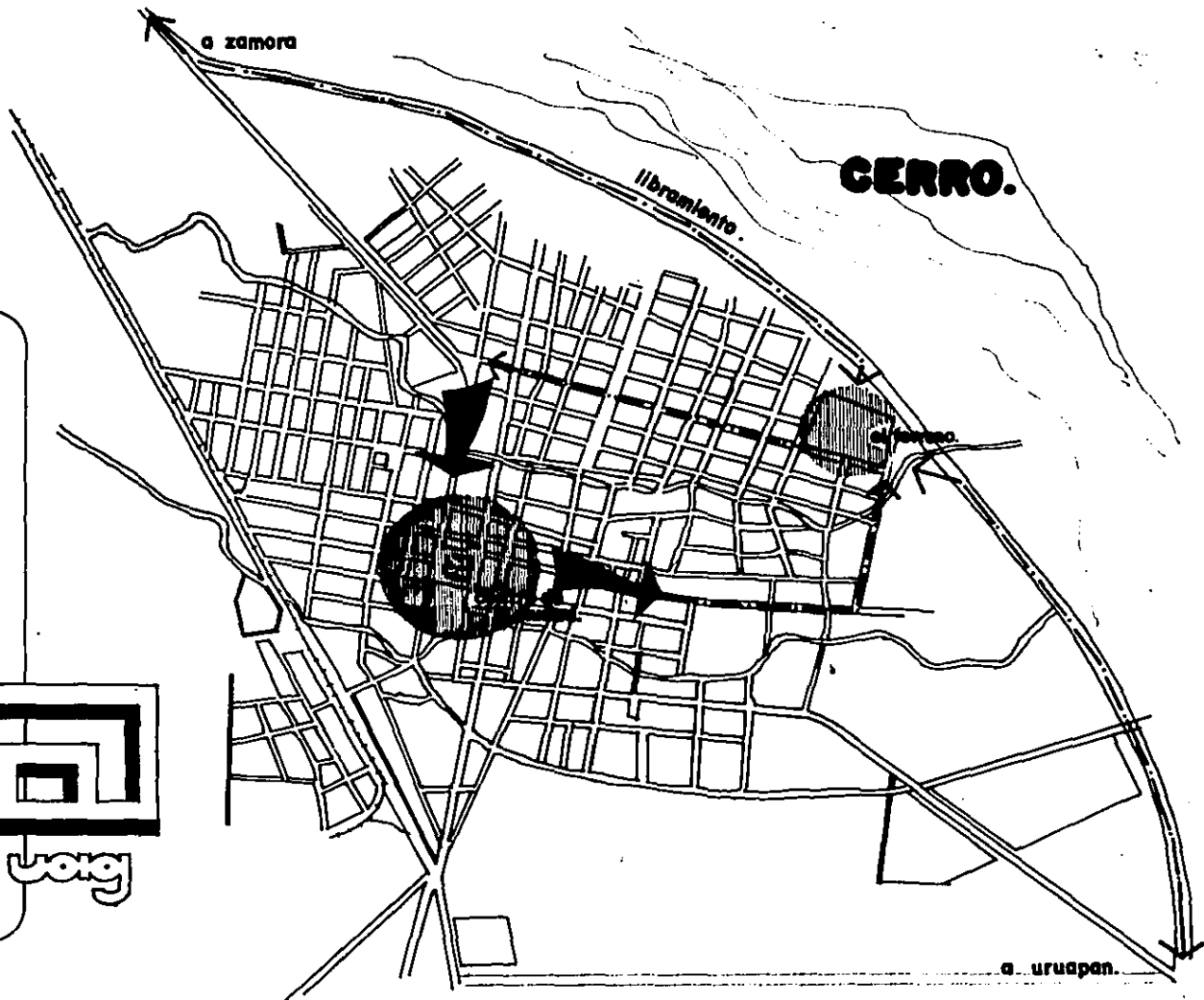
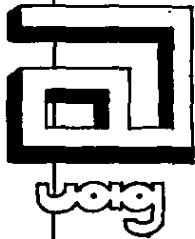

mayor afluencia

RAZONES

- * MEJOR VIALIDAD
- * FACIL CONEXION CON EL CENTRO DE LA CIUDAD
- * AMPLITUD DE AVENIDAS
- * MENOR CRUCE DE AUTO BUSES POR LAS CALLES DE LA CIUDAD
- * SITUACION FAVORABLE A LOS VIENTOS DOMINANTES

plano de la ciudad de los reyes

CENTRAL CAMIONERA EN LOS REYES MICH.



future afluencia

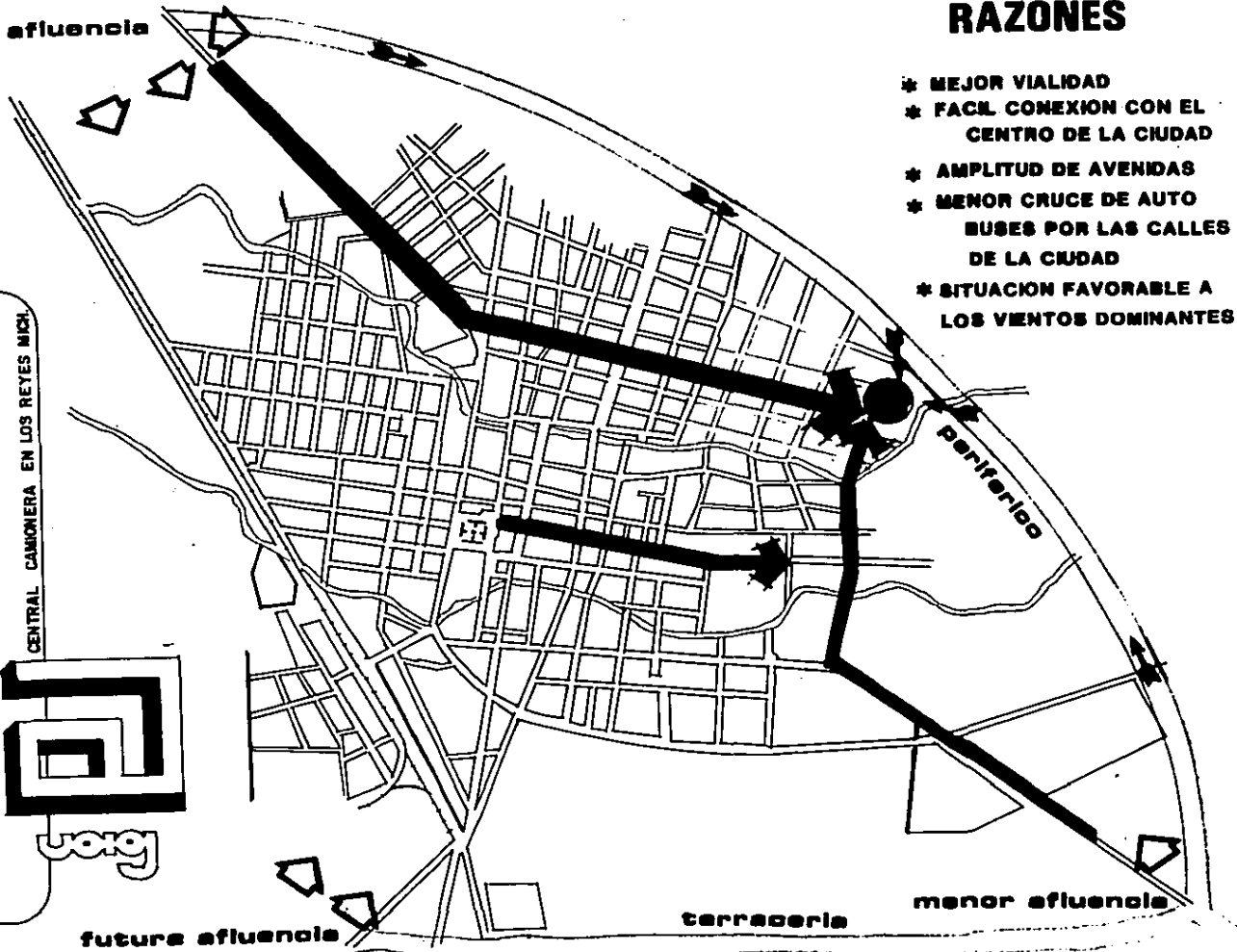

terraceria

menor afluencia

periferico

**CONSTITUCION Y
ANALISIS DEL TERRENO**

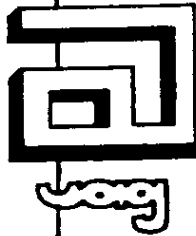

EL SUB SUELO EN EL 90% DEL MUNICIPIO ESTA FORMADO EN SU MAYOR PARTE POR CAPAS VEGETALES, SU PERMEABILIDAD LE PERMITE ABSORBER EL 65% DE LAS AGUAS PLUVIALES.

LOS MATERIALES REGIONALES DE FACIL OBTENCION TIENEN SUS LIMITES, YA QUE LAS ARENAS EN UN 90% SON DE PROCEDENCIA VOLCANICA, DADA LA CERCANIA DE LOS REYES AL EXTINTO VOLCAN DEL PARICUTIN, LO QUE NO PERMITE UNA FACIL ADHERENCIA EN LOS MORTEROS, OBLIGANDOSE POR ELLO EL CONSTRUCTOR, A UTILIZAR UNA PROPORCION ADICIONAL DE CEMENTO EN LA ELABORACION DE LOS MISMOS. LA PIEDRA ES FACIL DE OBTENER, YA SEA BRAZA, O DE RIO Y DE IGUAL MANERA, ENCONTRAMOS LAS GRAVAS, DE LAS QUE SE DISPONE EN GRAN VARIEDAD, DADA LA POROSIDAD DEL SUB SUELO.

EL TERRENO ESCOGIDO EN SU CONFORMACION GEOLOGICA ARROJA UNA RESISTENCIA APROXIMADA DE 8 kg/cm², COMPONENDOLO CAPAS DE TIERRAS SUAVES, ARENAS Y MANTOS ROCOSOS COMPRESOS (tepalcates), LOS CUALES PROVEEN AL TERRENO DE UNA RESISTENCIA MEJORABLE.

ESTA CAPA RESISTENTE, NORMALMENTE SE OBTIENE DESPUES DE EXCAVAR PROFUNDIDADES MAYORES DE 1.30 mts. Y PERDURA DURANTE VARIOS METROS HACIA EL INTERIOR, ESTO GARANTIZARA EL BUEN APOYO Y ANCLAJE DE LA ESTRUCTURA DEL EDIFICIO A REALIZAR SI TOMAMOS EN CUENTA LA PENDIENTE NATURAL TAN PRONUNCIADA DEL TERRENO, OBSERVAREMOS QUE PARA LOGRAR UN NIVEL OPTIMO, ESTE DEBERA TOMARSE A PARTIR DEL LINDERO ORIENTE PROVOCANDO UNA EXCAVACION TAL, QUE ASEGURARA EL BUEN ASENTAMIENTO ESTRUCTURAL.

vientos dominantes

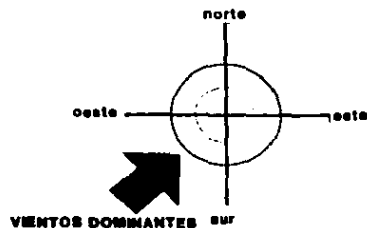

LA MAYOR PARTE DEL AÑO LOS VIENTOS PROVIENEN DEL SUROESTE. ESTO NOS TRAE COMO CONDICIONANTE QUE LA FACHADA PRINCIPAL DE NUESTRO EDIFICIO, DEBE ESTAR ORIENTADA AL SUROESTE, PARA QUE LA MAYOR PARTE DEL AÑO EXISTA UNA VENTILACION ADECUADA.

VIENTOS DOMINANTES
TEMPERATURA
PRECIPITACION PLUVIAL



Wong

temperatura

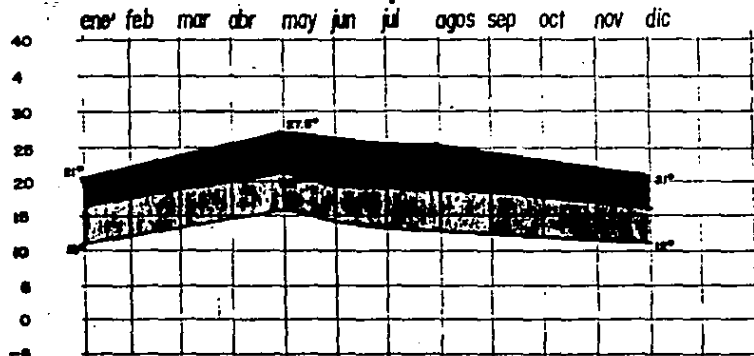

temperatura

EL CLIMA TIENE UN CLIMA SEMIARIDO, CON TEMPERATURA ANUAL DE 19.4°C.

EN LOS MESES MAS FRIOS LA TEMPERATURA PROMEDIO ES DE 12°C.

MAYO ES EL MES MAS CALIENTE CON UN PROMEDIO DE 25°C.



maximo



promedio 19.4°

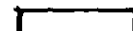

minimo

precipitacion pluvial

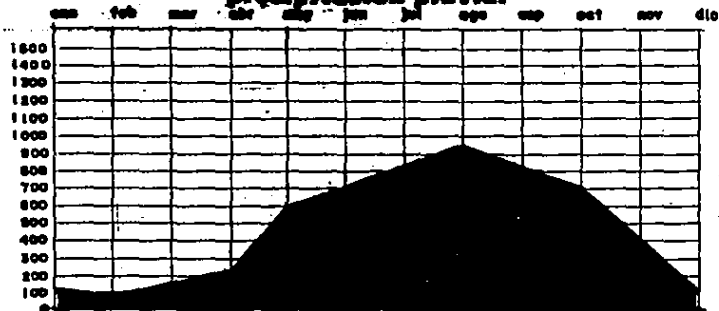

LA EPOCA DE LLUVIAS SE PRESENTA DE MAYO A OCTUBRE, SIENDO AGOSTO Y OCTUBRE LOS MESES MAS LLUVIOSOS, CUANDO ALCANZA LA PRECIPITACION MAS DE 300 mm.

EN GENERAL SE REGISTRAN 872 mm. DE PRECIPITACION PLUVIAL AL AÑO.

EN LOS MESES INVERNALES, AUNQUE SE PRESENTAN FRECUENTES LLUVIAS, LA PRECIPITACION ES ESCASA.

grafica solar

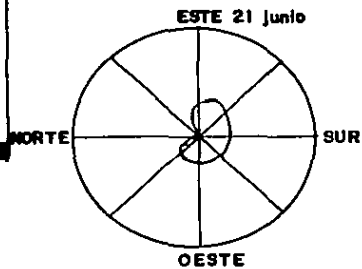
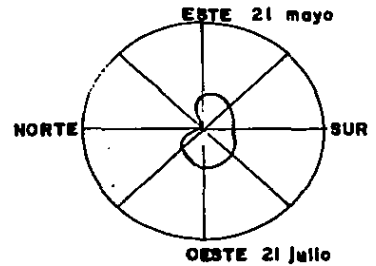
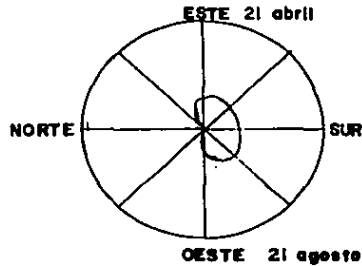
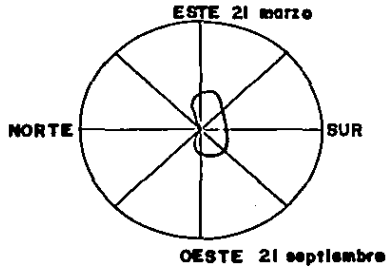
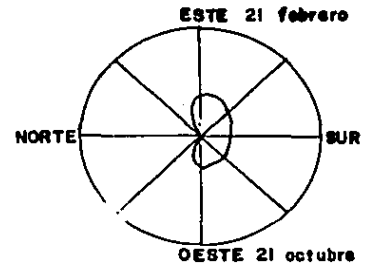
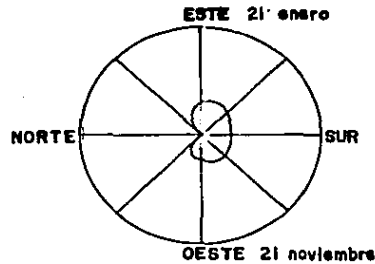
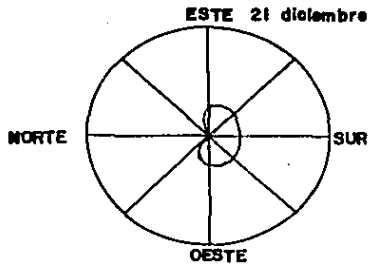

ASOLEAMIENTO:

Podemos notar al obtener la grafica solar, que en la mayoría de los meses hay más sombra hacia el lado sur.

Precisamente en base a ese oriente, mi fachada principal hacia este viento.

LATITUD 30°

cardioides



CENTRAL CAMIONERA DE LOS REYES MICH.
MICH.

EL TERRENO

Topografía

Nota que para obtener el título de propiedad presenten para los señores señores.....

Esc. 1-250
Dato N

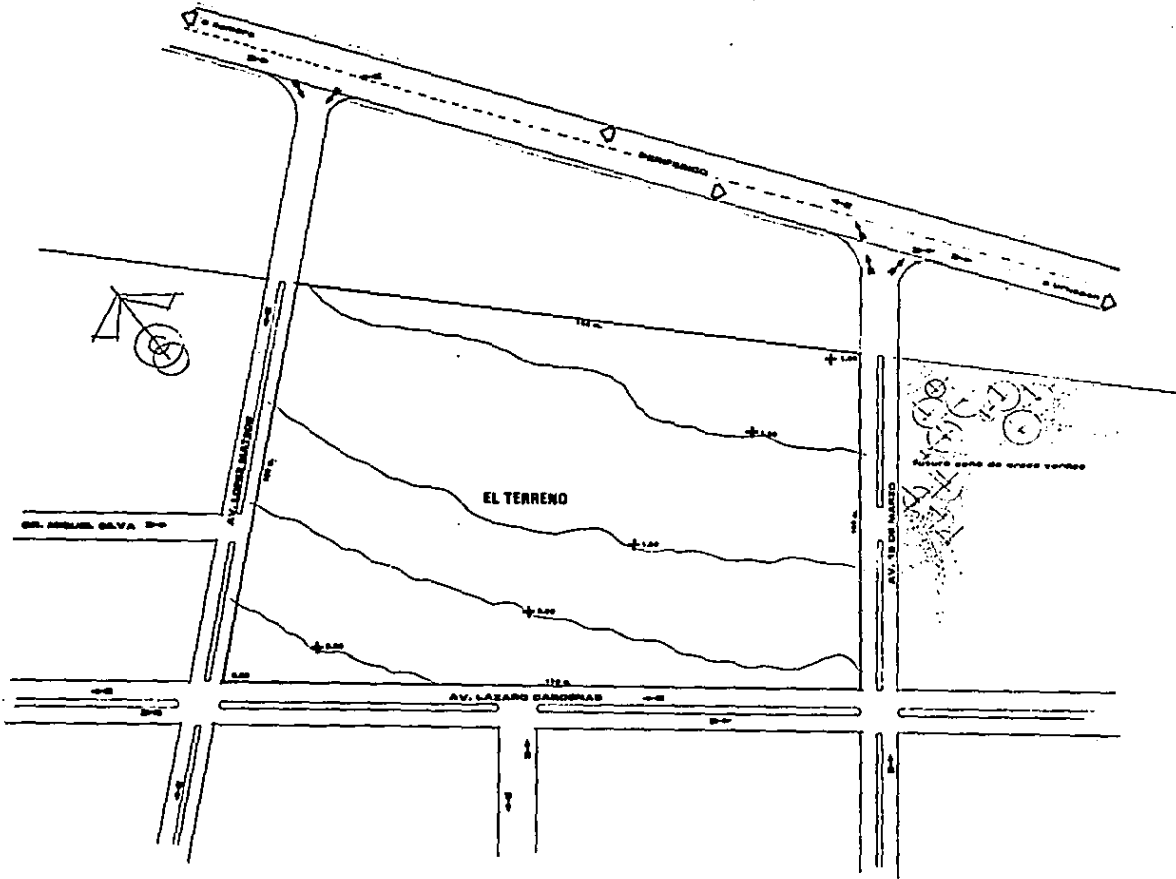



Topografía

CENTRAL CAMONERA ■ LOS REYES MICH.

USO:

LO GEORAFICO-FISICO
APLICADO AL TERRENO

ESC. 1-250

BLAN. 78

Mapa que para el efecto de estudio de topografía fue levantado por los señores consultores.....

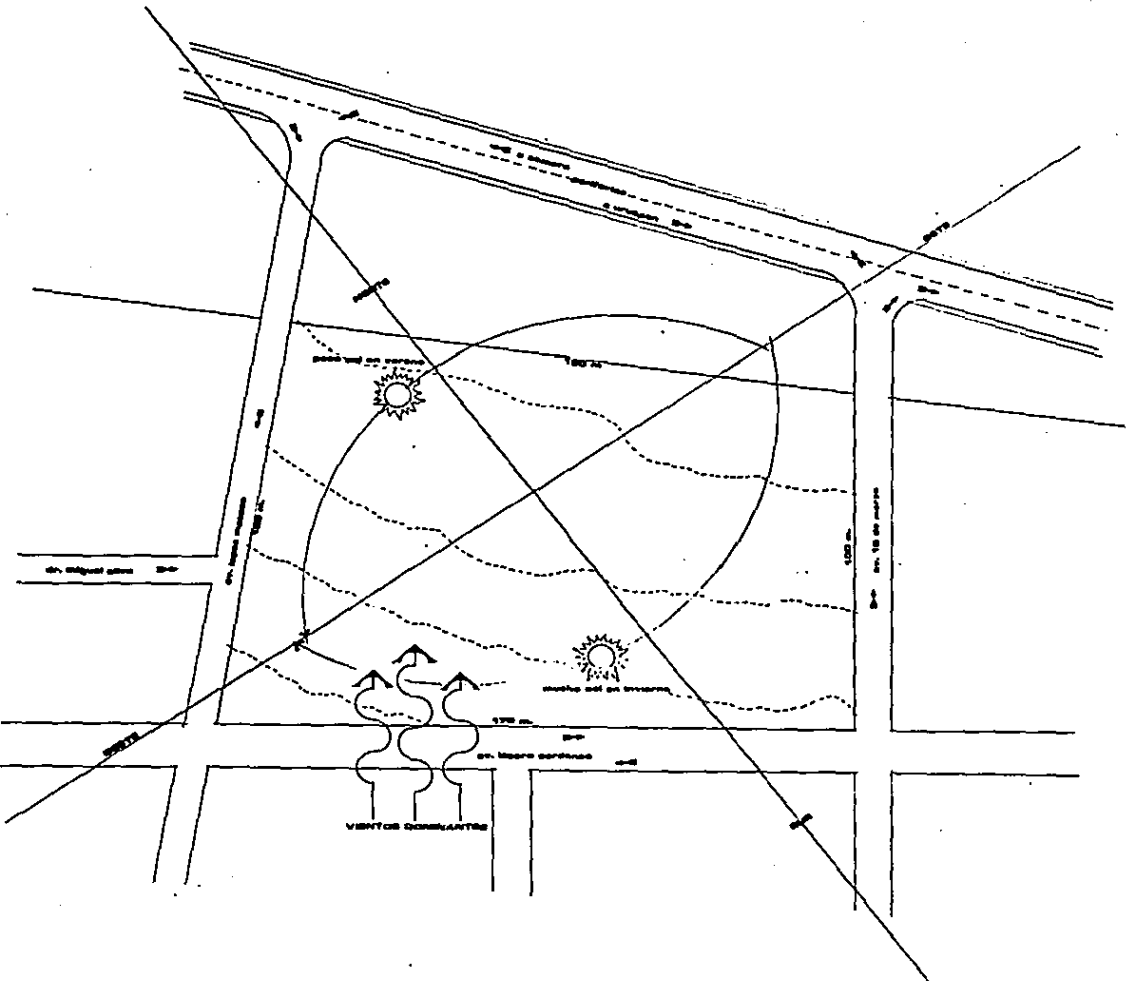

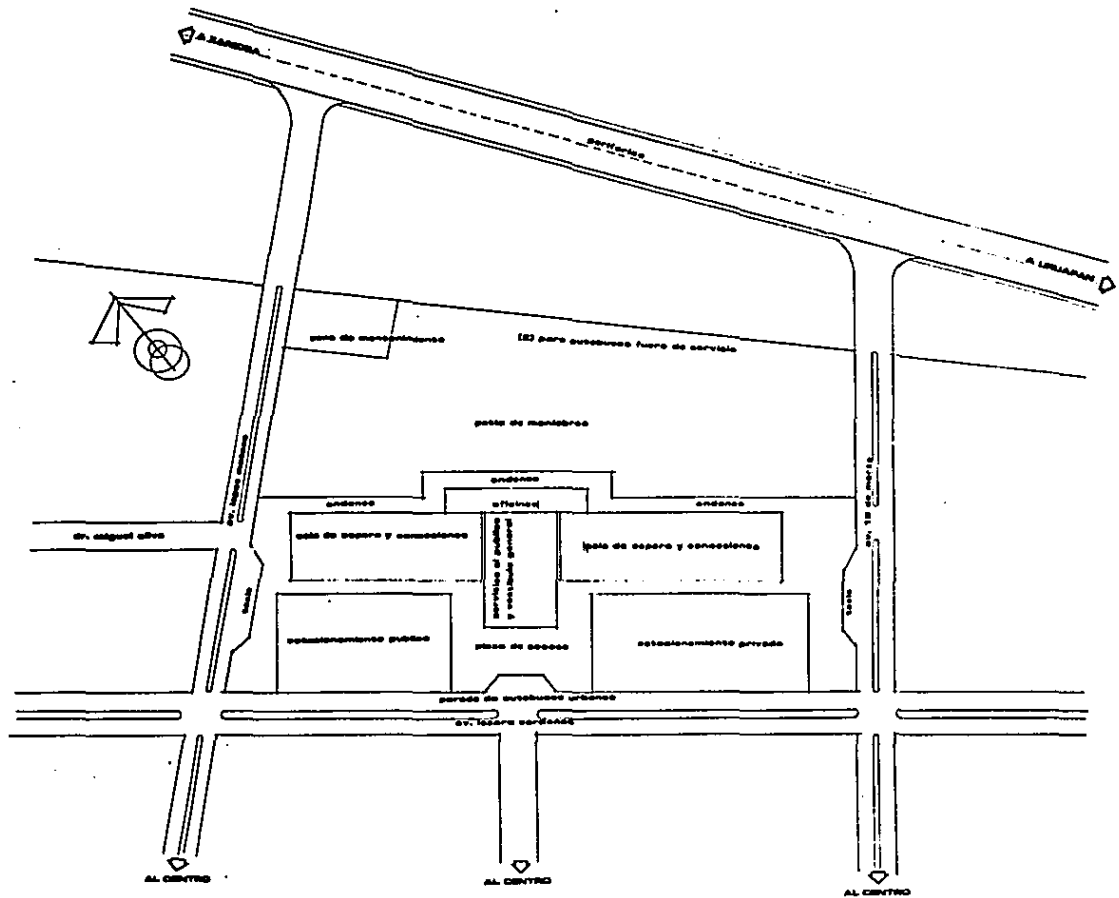

	<h1>CENTRAL CAVIONERA DE LOS REYES MICH.</h1>
	<h2>EL PARTIDO</h2>
<p>ESTRADA</p>	<p>CL-1-250</p> <p>CANTO 7</p>
<p style="font-size: small;">Mañana que por Ciudad de México se organiza paises por los centros...</p>	



CENTRAL CAMONERA DE LOS REYES MICH.

USINA:

FLUJOS INTERNOS PUBLICO Y AUTOBUSES

COLECCION:

Mapa que para el Centro de Mida de eficiencia presenta para las nuevas unidades.....

EC-1-250

PLANO N°

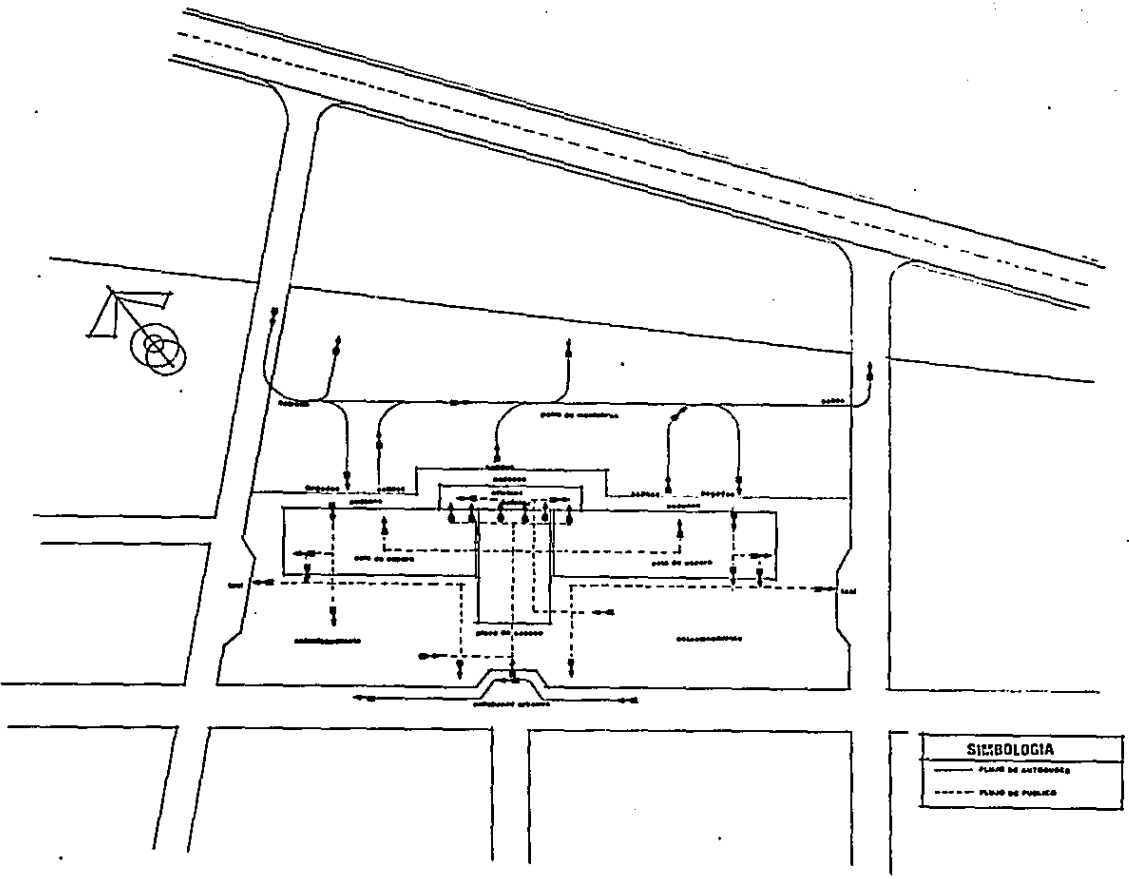



Equipatistas

CENTRAL CAVIDNERA DE LOS REYES MICH.

UNIDAD:

FLUJO DE EQUIPAJE

ESC-1-250

MAYO '71

Nota que para ubicar el flujo de equipaje presione para los mismos edificios.....

SIMBOLOGIA	
	FLUJO ENTRADA DE EQUIPAJE
	FLUJO SALIDA DE EQUIPAJE

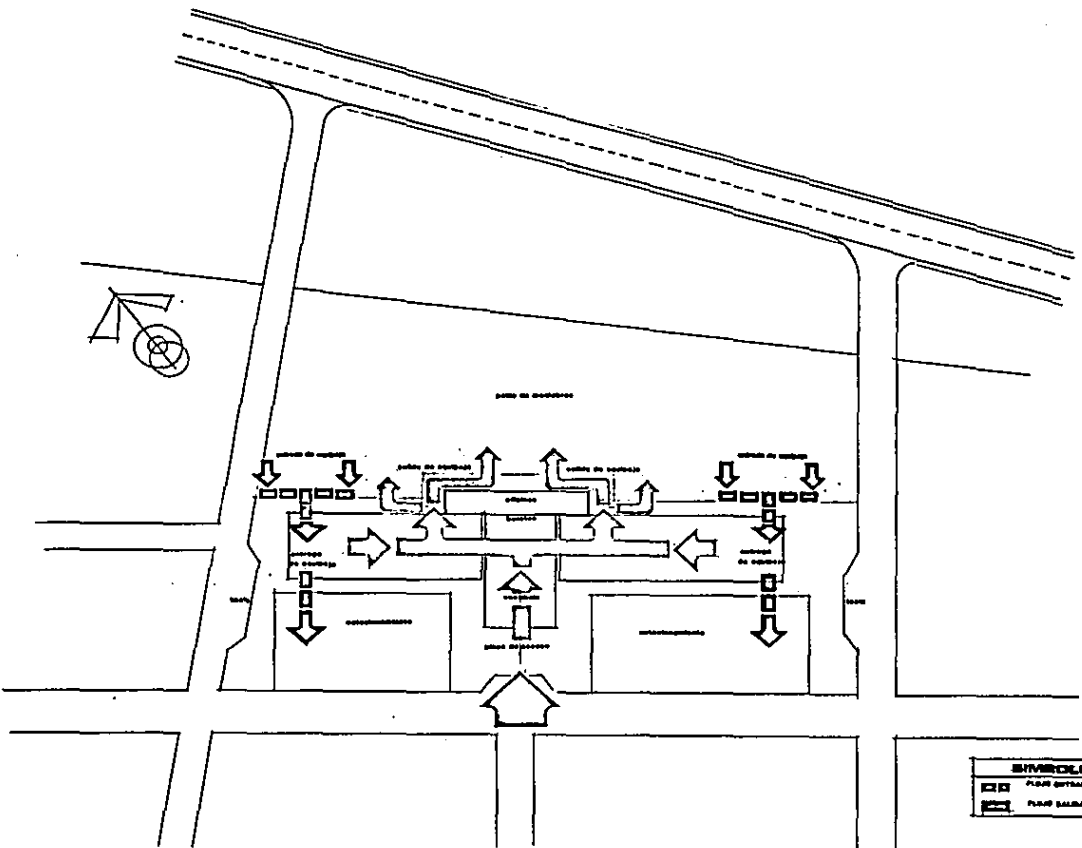

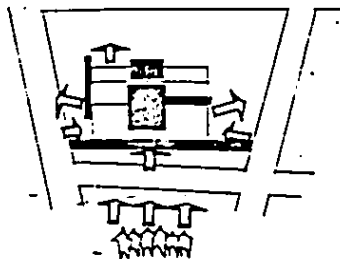

- entallización de ingresos.
- vista a los ingresos y egresos.

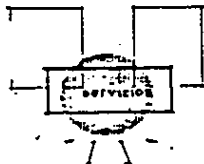

- centralización de servicios.
- como receptor

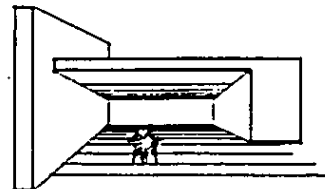

- énfasis en los ingresos.
- continuidad del espacio externo al interno y viceversa.



- elementos especiales traducidos en doble altura.

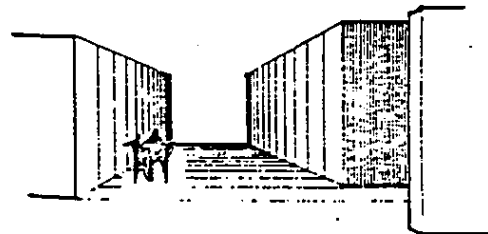

- al establecer ejes, las formas determinadas por estos proveen un ritmo o un encuadramiento.

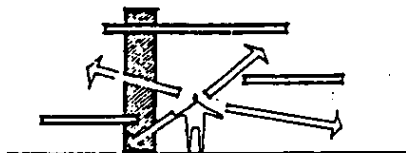

- identificación fácil de conexiones.
- interrelación visual de espacios.

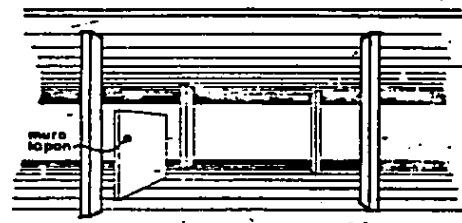

- estructura de esqueleto.
- muros japoneses.

HIPOTESIS FORMAL

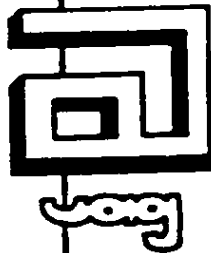

PERIFERICO

reemplazamiento para unidades fuera de servicio

PATIO DE MANOBRAS

AV. LAZARO CARDENAS

norte

entrada de autobuses

AV. LOPEZ MATEOS

AV. 15 DE MARZO

AV. 15 DE MARZO



arquitectos

USUBIA

CENTRAL CAMIONERA "LOS REYES MICH"

planta de conjunto

ESC. 1-250

AV. 15 DE MARZO

mapa que para obtener el título de servidumbre presentará por vía sucesiva con el plano de replanteo

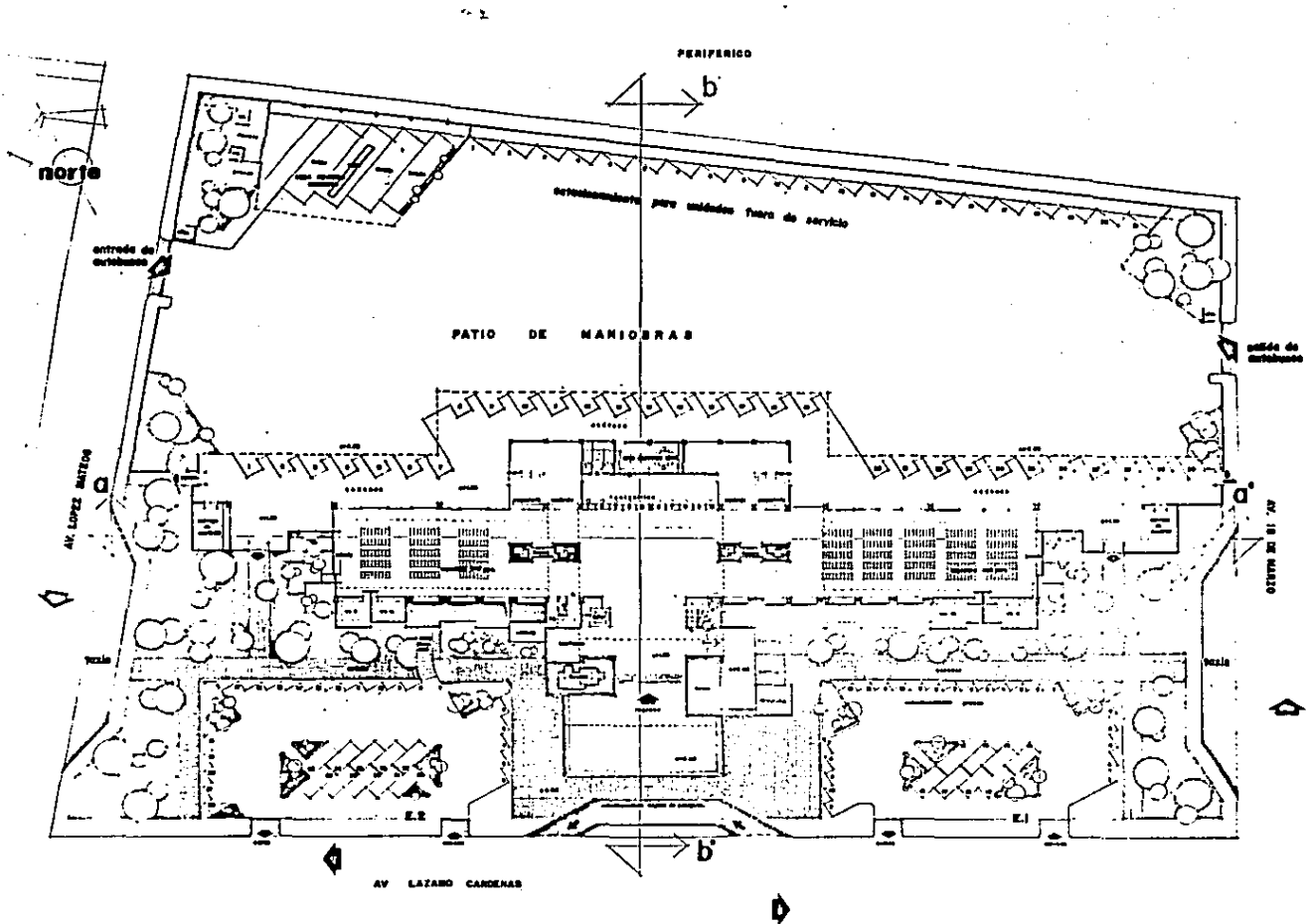

	arquitectos
	<p>CENTRAL CAMIONERA EN LOS REYES MICH.</p> <p>planta arquitectonica del conjunto.</p>
<p>TEL. 1-250</p> <p>ALVARO 75</p>	<p>ESTUDIO</p> <p>MADEIRA</p> <p>MADEIRA</p> <p>MADEIRA</p>



ARQUITECTOS

CENTRAL CAMIONERA " LOS REYES MICH.

UBICACIÓN:

planta arquitectónica

ESQ. 1-250

AV. 10

Todo que tiene abstracción al título de arquitectura pertenece para los efectos legales.....

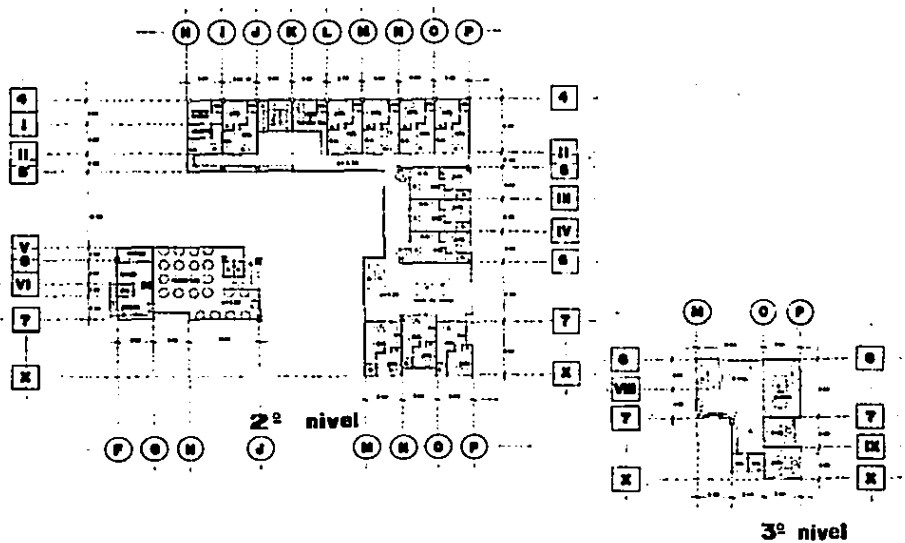

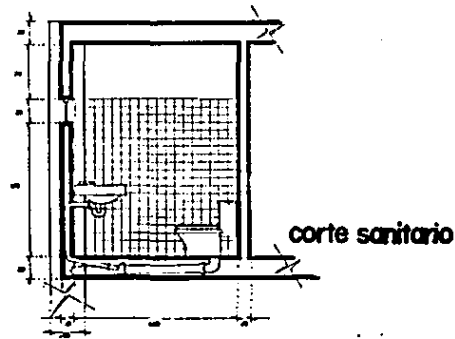
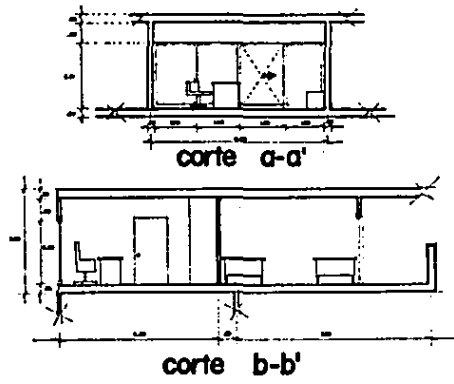
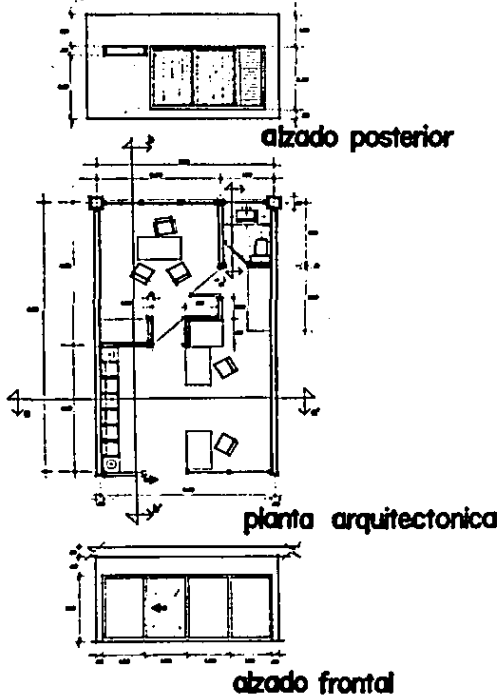

	CENTRAL CAMONERA en LOS REYES MICH.		
	URBAN:	oficina tipo de las empresas	
ESCR. 1-50	ALTUR. 75	Nota que para obtener el título de propietario presenten para sus derechos de...	
INGENIEROS	Nota que para obtener el título de propietario presenten para sus derechos de...		



arquitectos

UBICIÓN:

CENTRAL CAMIONERA DE LOS REYES MICH.

Planta y detalle sanitario
INSTALACION SANITARIA

ESL. 1-20

PLANO 78

Nota que para obtener el título de obra se presentará junto con este croquis.....

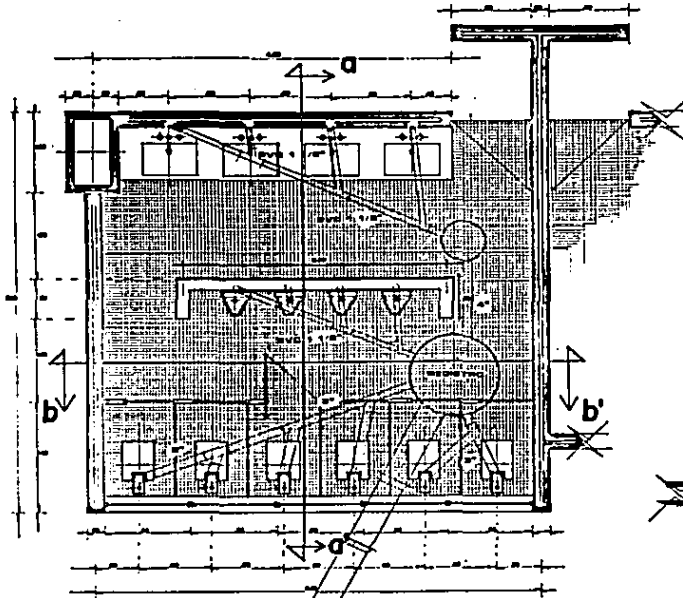

planta arquitectonica
de servicios sanitarios
..... 1:20

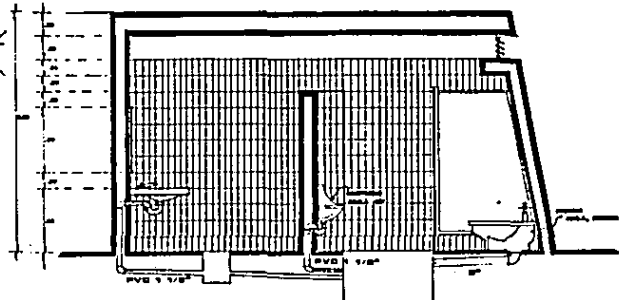

corte a-a'
..... 1:20

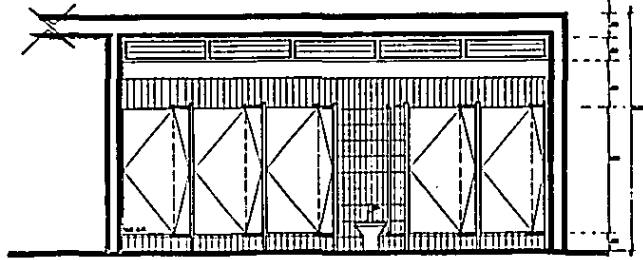

corte b-b'
..... 1:20



ALZADO SUR

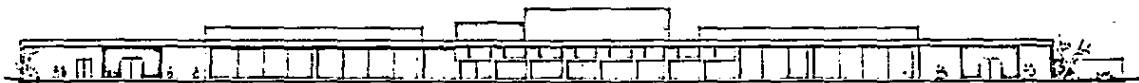

ALZADO NORTE

	arquitectura
	URBANA
CENTRAL CAMIONERA " LOS REYES MICH-	
alzados	
Maqueta para estudio de tipos de revestimiento propuesto para las zonas céntricas	
ES. 1-250	ALTO N°

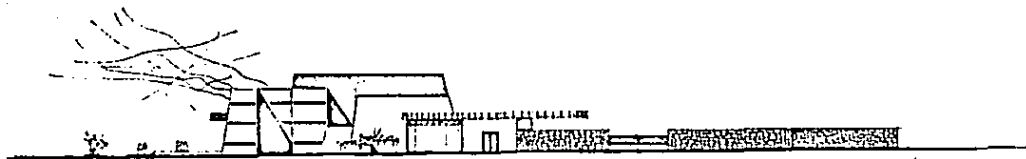

ALZADO ESTE

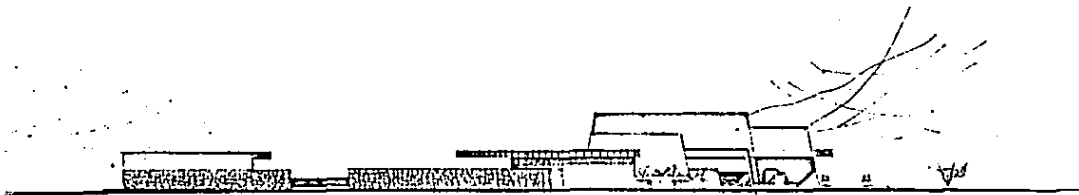

ALZADO OESTE

	CENTRAL CAMIONERA " LOS REYES MCH	
	ELEVACION	
ALZADOS		
MAY 78		
E.S. 1-250		
MAY 78		
MAY 78		

Nota que para obtener el título de construcción presenten para los mismos efectos.....

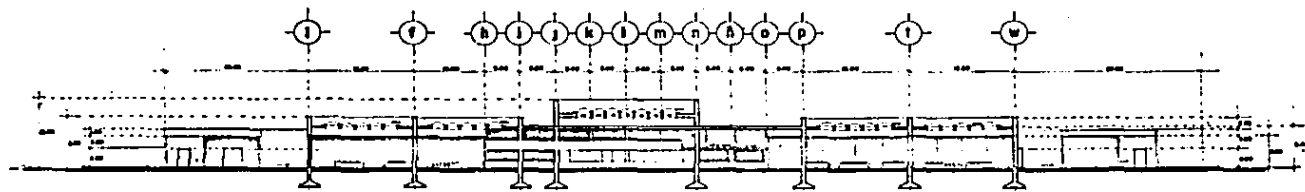

CORTE LONGITUDINAL a-a'

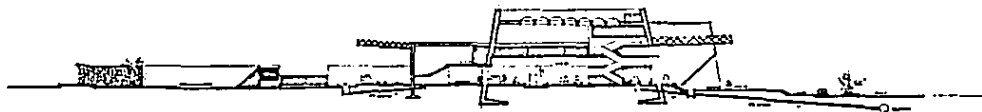

CORTE TRANSVERSAL b-b'



CENTRAL CAMIONERA en LOS REYES MICH.

cortes generales

Esc. 1-2540

Alto 70

estructuras

Nota: con sus alturas al nivel de terreno promedio para las secciones cortadas...



arquitectura

CENTRAL CAMIONERA DE LOS REYES MICH.
LUGAR:

PERSPECTIVAS INTERIORES

EX-1-250

AVISO N°

más que para obtener el título de arquitecto presento José Luis García Cortés

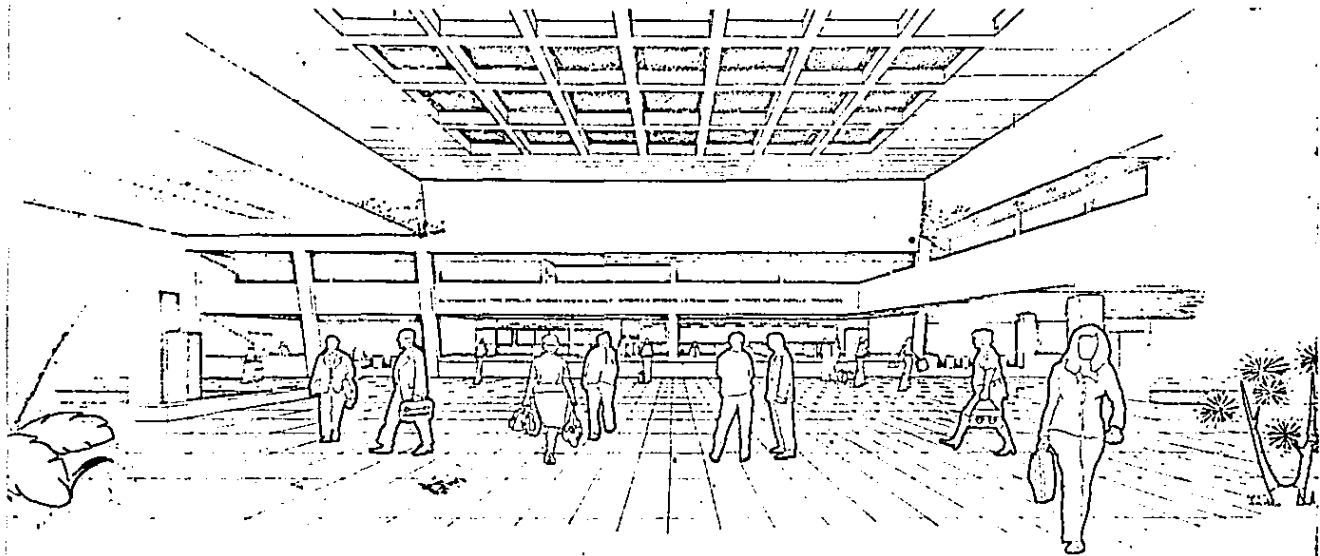

CROQUIS DE LAS VENTANILLAS

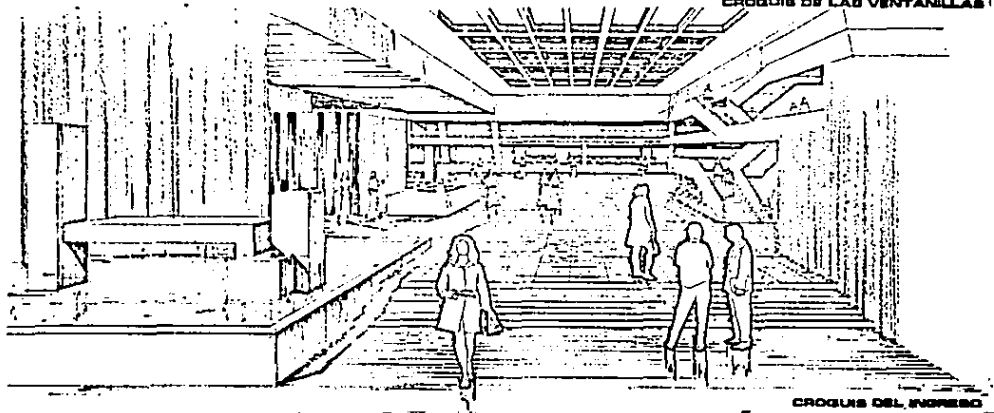

CROQUIS DEL INGRESO



CENTRAL CAMIONERA DE LOS REYES MICH.

UBICADA

PERSPECTIVA GENERAL

ESCALA

1:250

PLANO N°

PROYECTISTA

Todo que para obtener el título de ingeniero presento Juan Luis Herrera Cortés.....

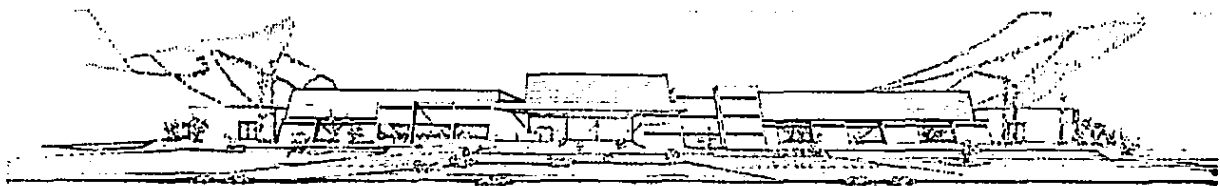

PERSPECTIVA GENERAL

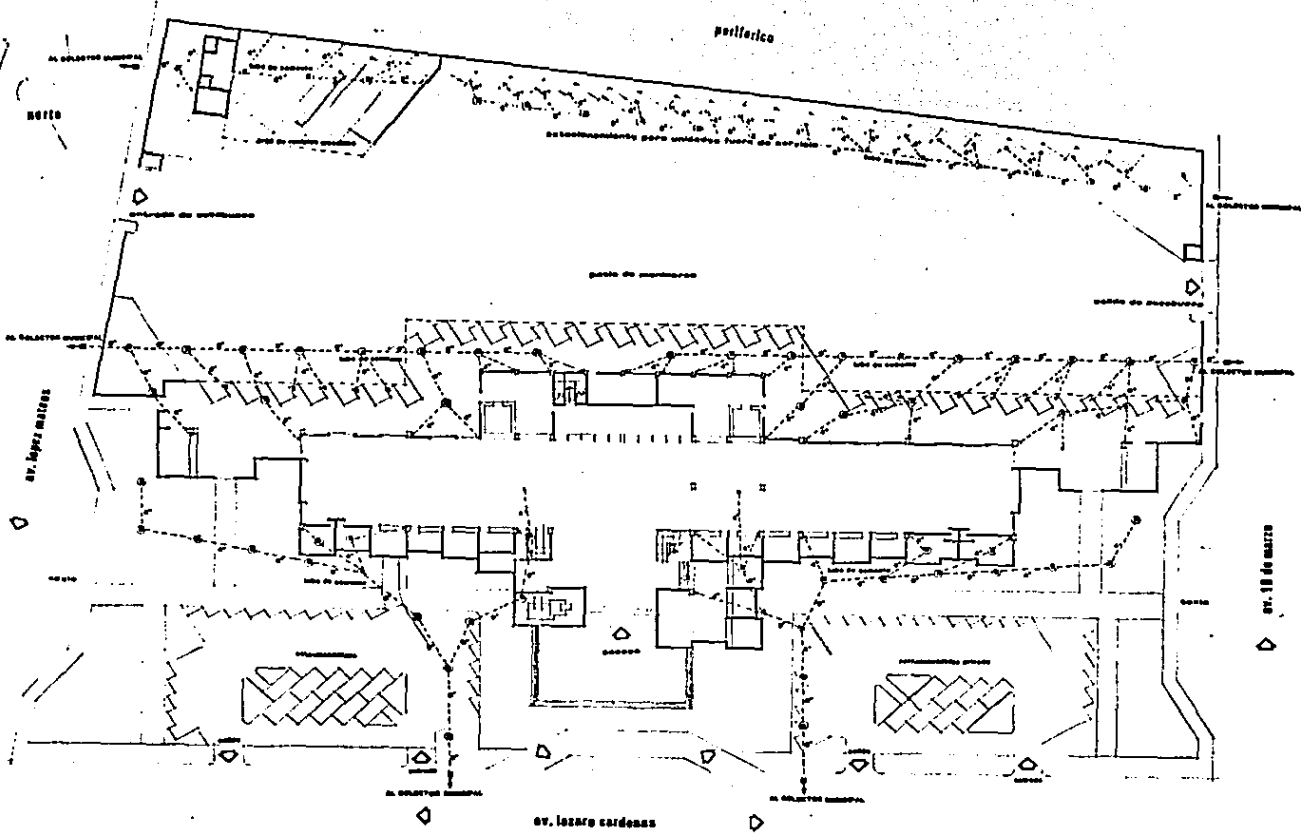

Arquitectos

CENTRAL CAMIONERA EN LOS REYES MICHÍ

TULUMÁ

Planta arquitectónica del conjunto.
INSTALACION SANITARIA

Hecha por Juan de la Cruz al mando de arquitecto principal Juan Luis de la Cruz con la colaboración de...

DES. 1-250

BLAN. 70

av. los reyes michi

av. lozano cordenas

paseo de recreacion



EMPRESA

CENTRAL CAMIONERA EN LOS REYES MICH.

LABORAL

**oficina tipo de las empresas
INSTALACION SANITARIA**

Todo que para obtener el título de ejecución presento para los mismos datos.

EX. 1-50

MAIO 78

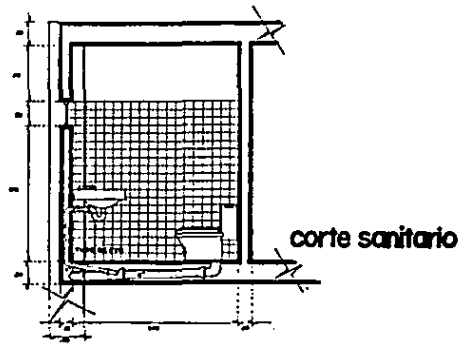
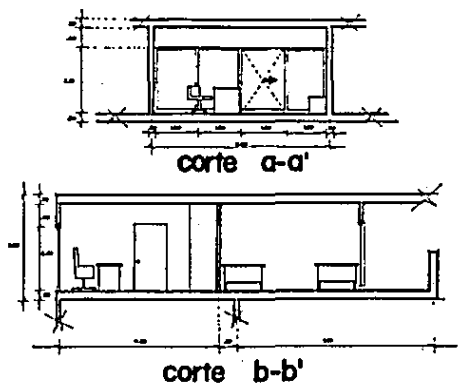
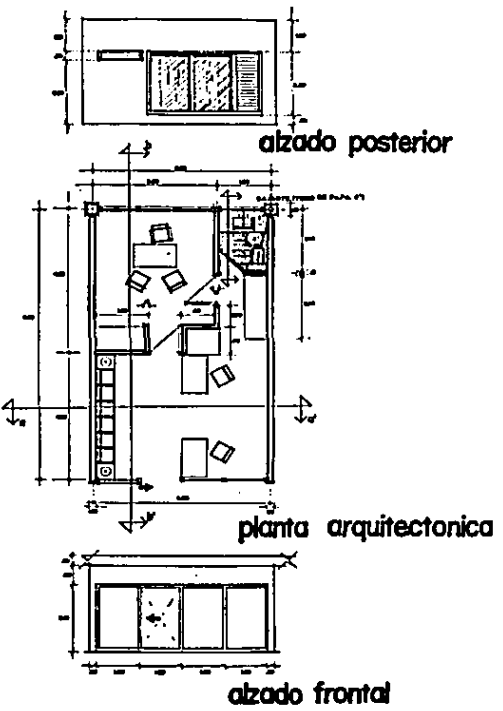

	CENTRAL CAMIONERA DE LOS REYES MICH.
	URBAN:
 corte y detalle sanitario INSTALACION SANITARIA	
escala:	EL-1-30
fecha:	AGN 71
nota que para obtener el título de expediente presenten para los mismos detalles.....	

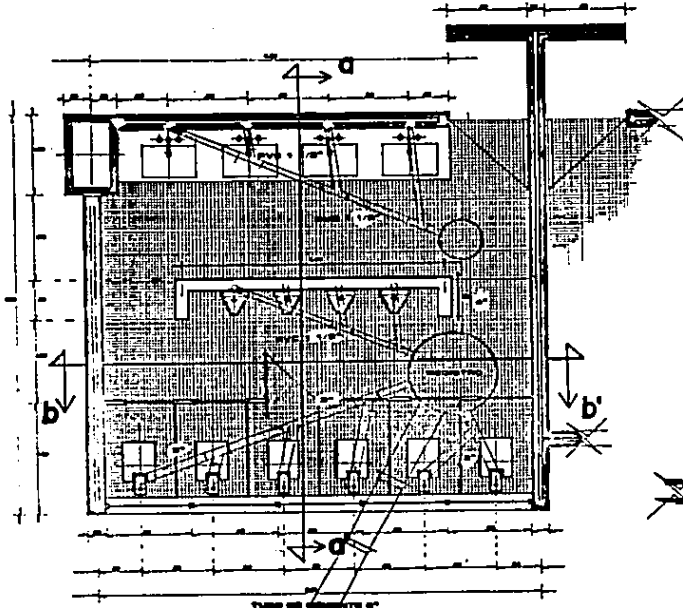

planta arquitectonica
de servicios sanitarios
..... 1:30

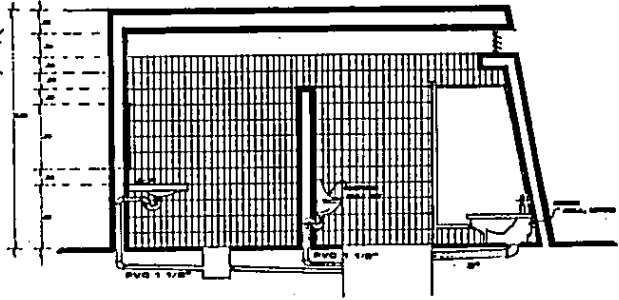

corte a-a'
..... 1:30

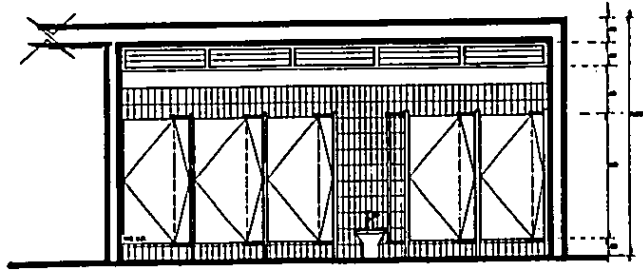

corte b-b'
..... 1:30

CENTRAL CAMIONERA DE LOS PEYES MICH.

USUCA

planta arquitectonica del conjunto
INSTALACION HIDRAULICA

DE: I-250
 AÑO: 71



arquitectura

todo los porm. obtener al estudio de ingenieria preventiva para los sistemas de hidra.

av. azules 81 no

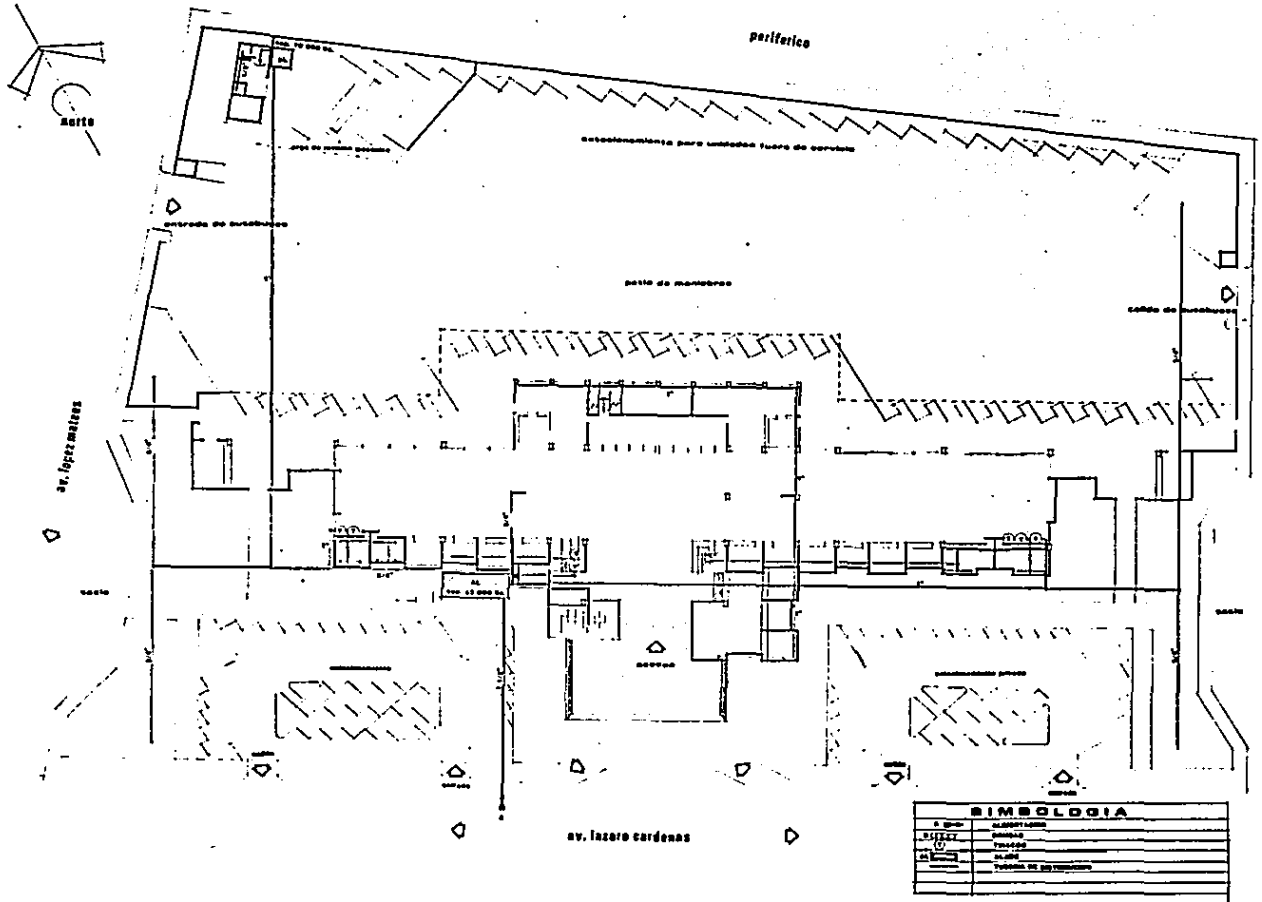

SIMBOLOGIA	
[Symbol]	alacena
[Symbol]	puerta
[Symbol]	trabajo
[Symbol]	trabajo del arquitecto
[Symbol]	trabajo del ingeniero

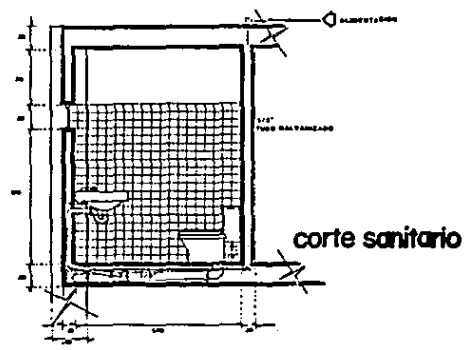
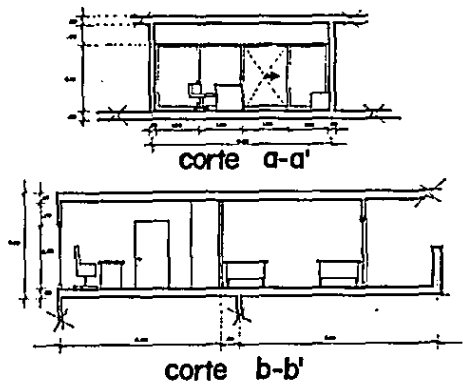
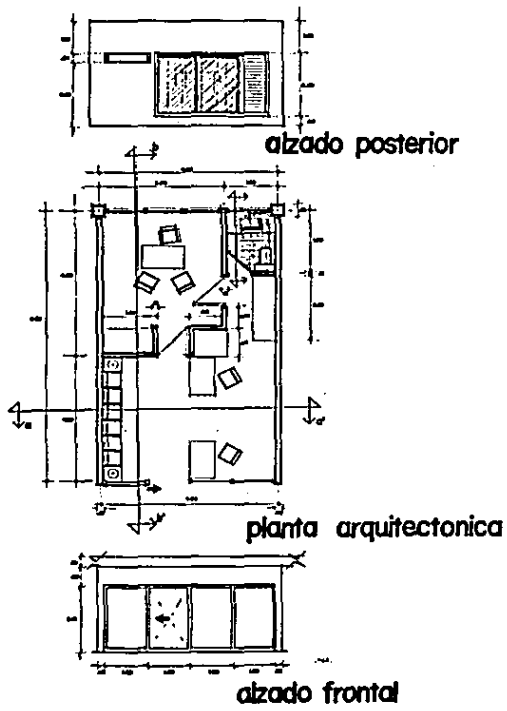

ORGANIZACION

CENTRAL CAMIONERA " LOS REYES MICH."

INSTALACION HIDRAULICA

oficina tipo de las empresas

U.S.M.M.

ESC. 1-50

MAYO 78

ORGANIZACION



CENTRAL CAMIONERA " LOS REYES MICH."
 INSTALACION HIDRAULICA
 oficina tipo de las empresas

U.S.M.M.
 ESC. 1-50
 MAYO 78

ESC. 1-50
 MAYO 78





arquitectos

CENTRAL CAMIONERA "LOS REYES MCHL"

LABOR.

corte y detalle sanitario
INSTALACION HIDRAULICA

EX-1-20
AÑO 78

todo que para obtener el título de arquitecto presento para las obras sanitarias

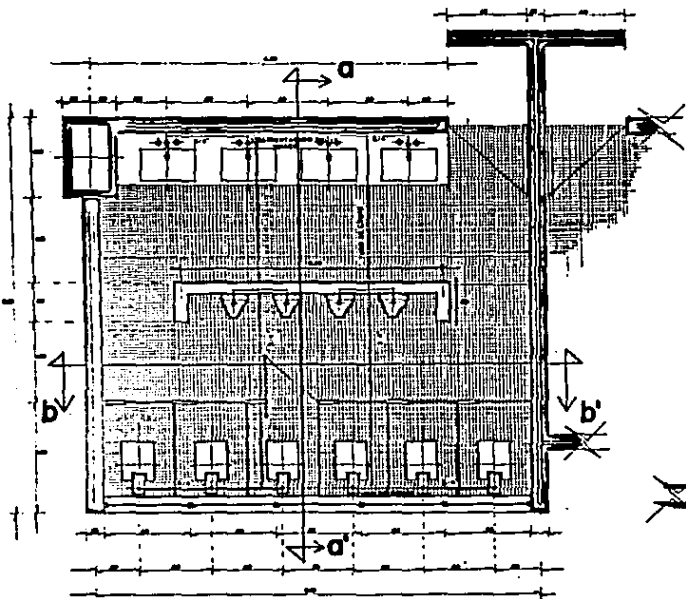

planta arquitectónica
de servicios sanitarios
..... 1:50

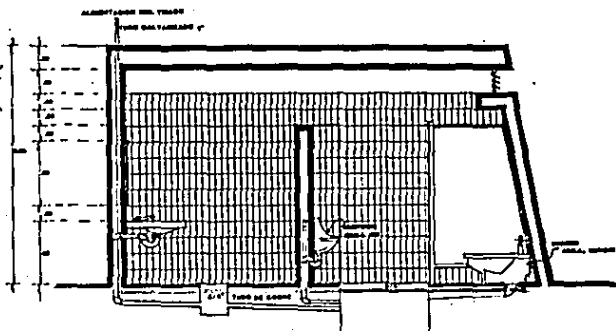

corte a-a'
..... 1:50

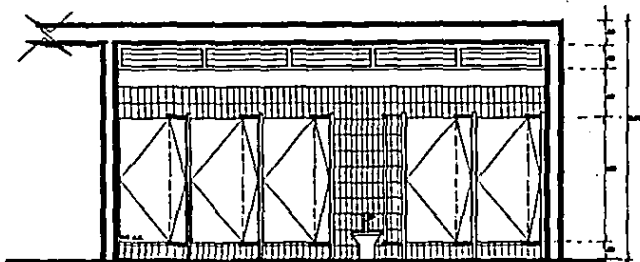

corte b-b'
..... 1:50

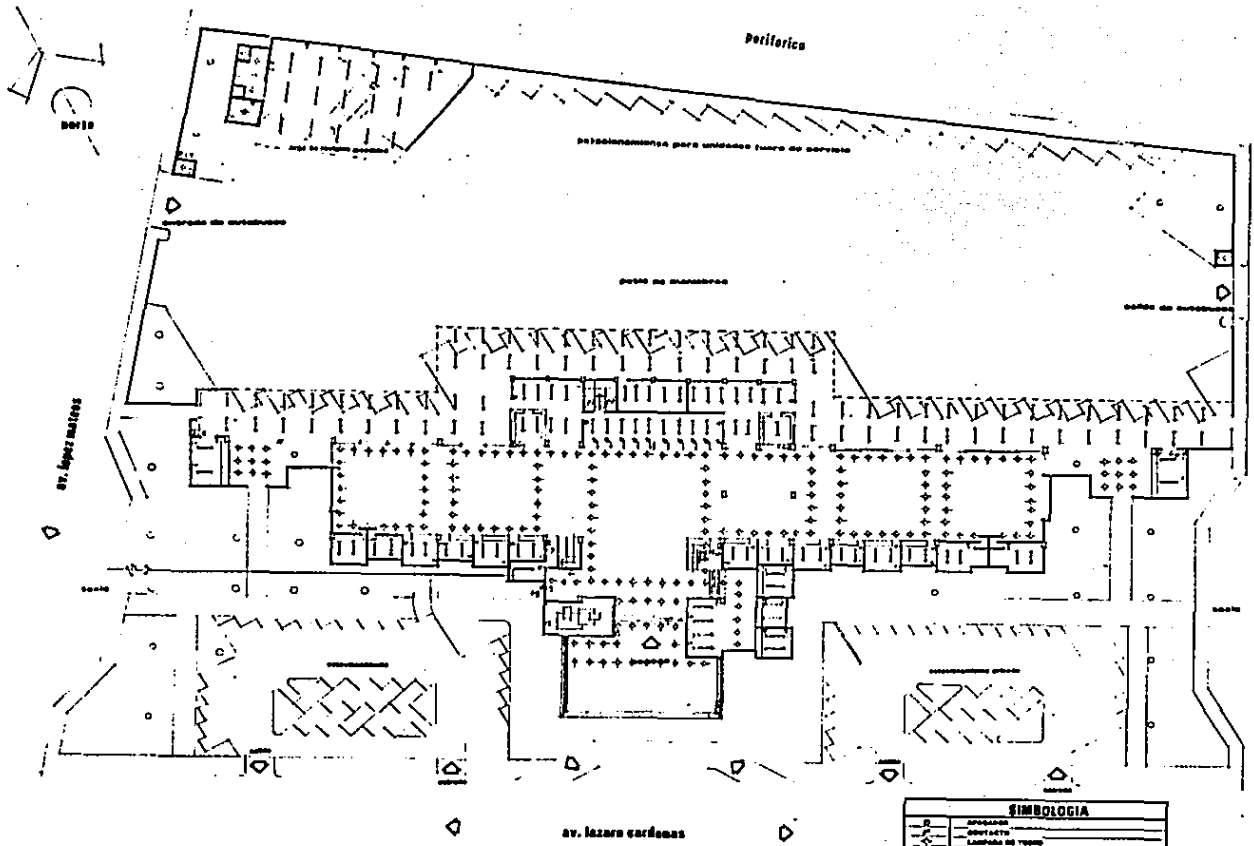

SIMBOLOGIA	
	Entrada
	Salida
	Comedor de trabajo
	Comedor de oficina
	Reposo
	Comedor de sala de espera
	Comedor
	Tambien usado en oficina
	Comedor

ARQUITECTOS



CENTRAL CAMIONERA DE LOS REYES MICH.

planta arquitectonica del conjunto.
PLANO DE INSTALACION ELECTRICA

con los planos elaborados en el estudio de ingenieros promotores para las acciones de obra

LUBA

EX-1-2500

AÑO 78

AUTORIZADO PARA REPRODUCIR
POR LOS DISEÑADOS



CENTRAL CAMIONERA en LOS REYES MICH.
LIBRERO

Planta arquitectónica
de servicios sanitarios

arquitecto

Modelo que para obtener el título de arquitecto presenta José Luis García Sainza

Esc. 1-20

Mayo 75

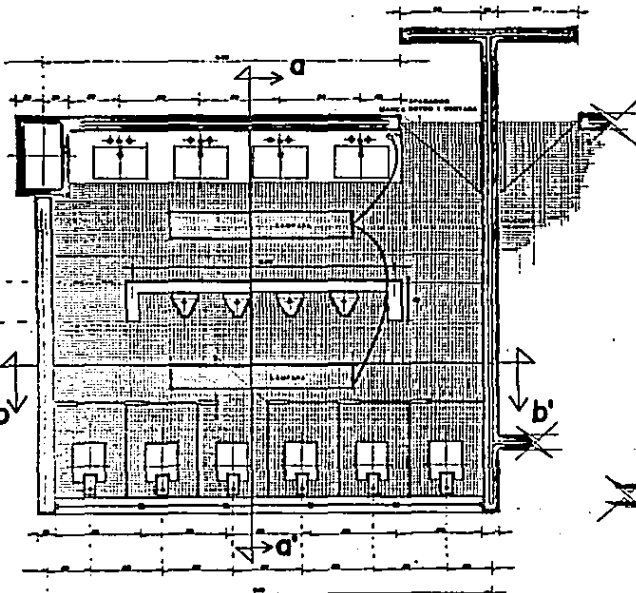

planta arquitectonica
de servicios sanitarios
..... 1:20

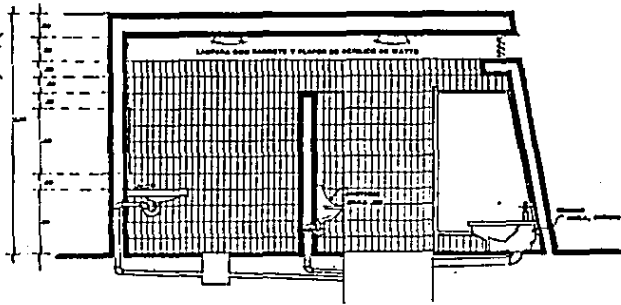

corte a-a'
..... 1:20

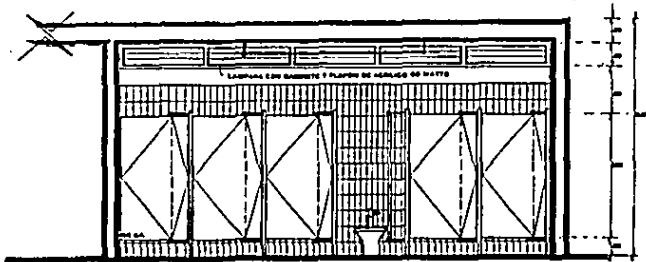

corte b-b'
..... 1:20

	UNION: planta arquitectonica del conjunto. PLANO DE UBICACION DE HERRERIA	GRUPO 1-250 BARRIO N.
	escala: 1/250 fecha que para obtener el título de expediente presento Juan Luis Herrera Cardona	(Empty space for stamp or signature)

escala: 1/250

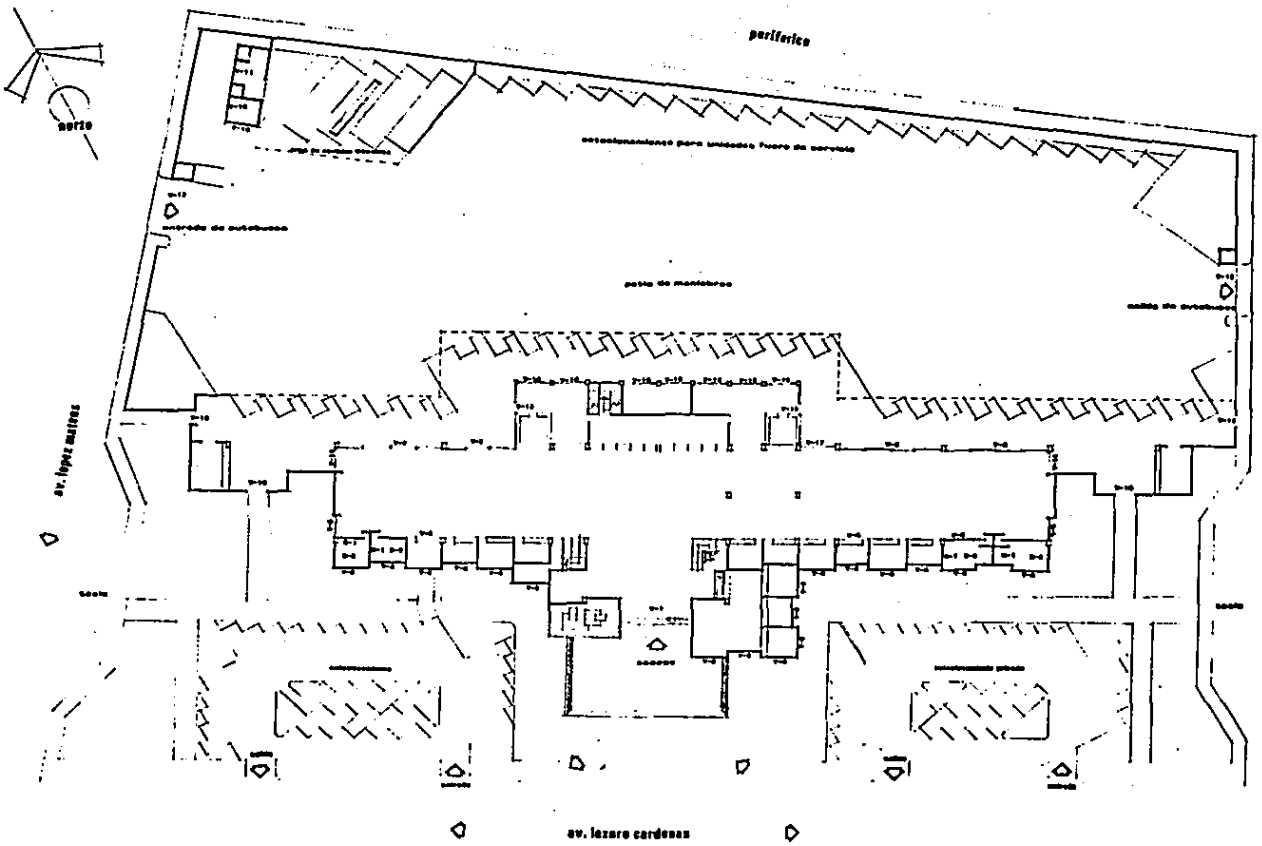



INGENIEROS

CENTRAL CAMIONERA DE LOS PEYES MICH.

LINDA:

PLANO DE UBICACION DE HERRERIA

DEL 1-2500

DIAS 79

Todo que para obtener el título de expediente presenten, para los efectos legales, debe ser firmado por el autor del proyecto.

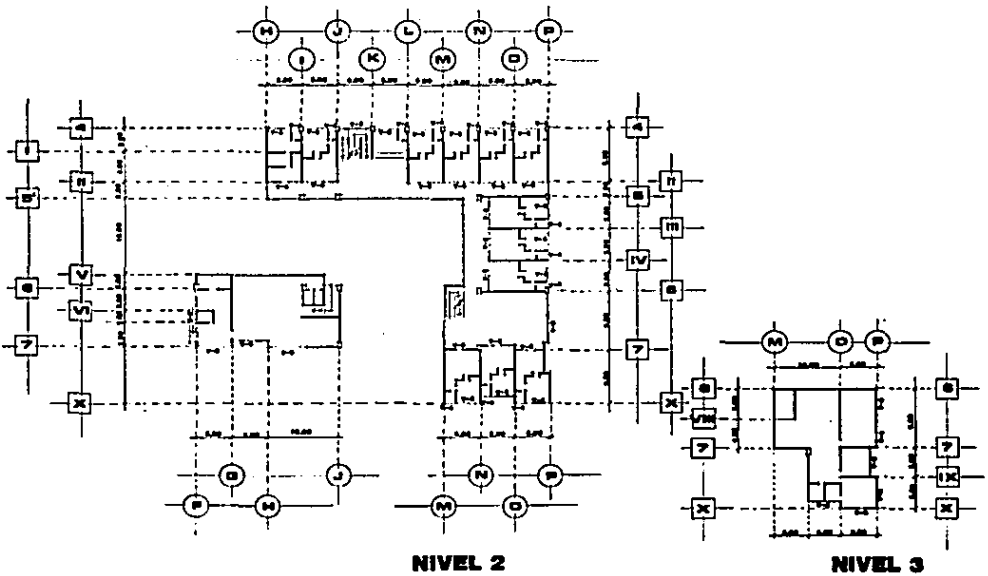



arquitectos

BASENTE

CENTRAL CAMIONERA EN LOS REYES MICH.

plano de herreria

Nota: para obtener el título de ejecutores presenten sus los planos sellados.....

REG. 1720-30
MAY 70

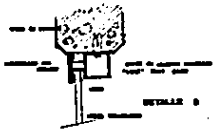
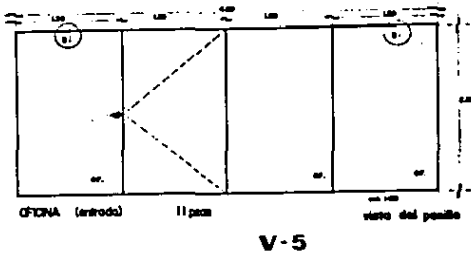
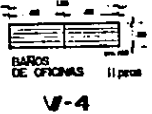
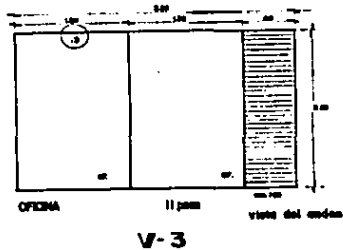
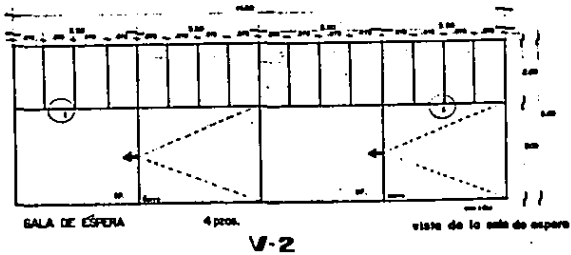
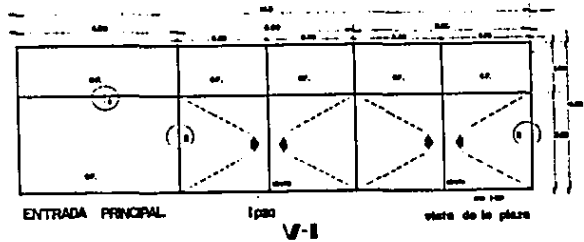



SALA DE ESPERA 3 pzas

V-6

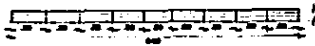

RESTAURANT 1 pza

V-7

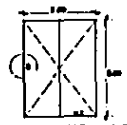

ANCIEN Y EQUIPAJE 4 pzas

V-13

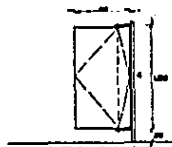

PUERTA PARA W.C. DE LAMINA ABATIBLE 25 pzas

D-1

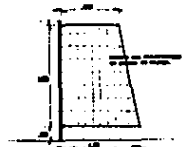

DIVISION PARA W.C. 25 PZAS

D-2

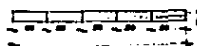

LOCALES Y BAÑOS 27 pzas

V-8

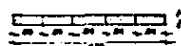

OFICINA 1 pza

V-9

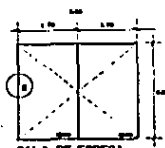

SALA DE ESPERA 2 pzas

V-14



DETALLE D

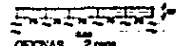

OFICINAS 2 pzas

V-10

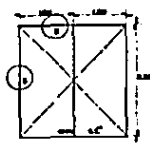

ANCIEN 2 pzas puerta

V-15

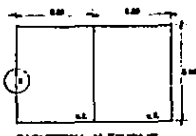

PAQUETERIA Y EQUIPAJE 8 pzas

V-16

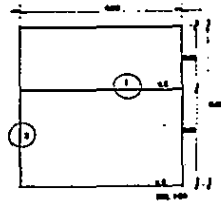

SALA DE ESPERA 1 pza

V-17

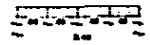

OFICINA 1 pza

V-11

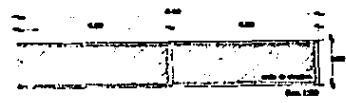

REJA DE INGRESO DE AUTOBUSES 2 pzas

V-12

ESTRUCTURA

plano de herrido

INDICE

ESC. 1:50-20

PLANO N°

CENTRAL CAMIONERA DE LOS REYES MICH

CENTRAL CAMIONERA DE LOS REYES MCHL

planta arquitectonica del conjunto.
PLANO DE ALBAÑILERIA

LUBILO
E-1-250
A111 75

Escritura
Esta obra tiene el plan de ejecución presentado para los efectos legales.

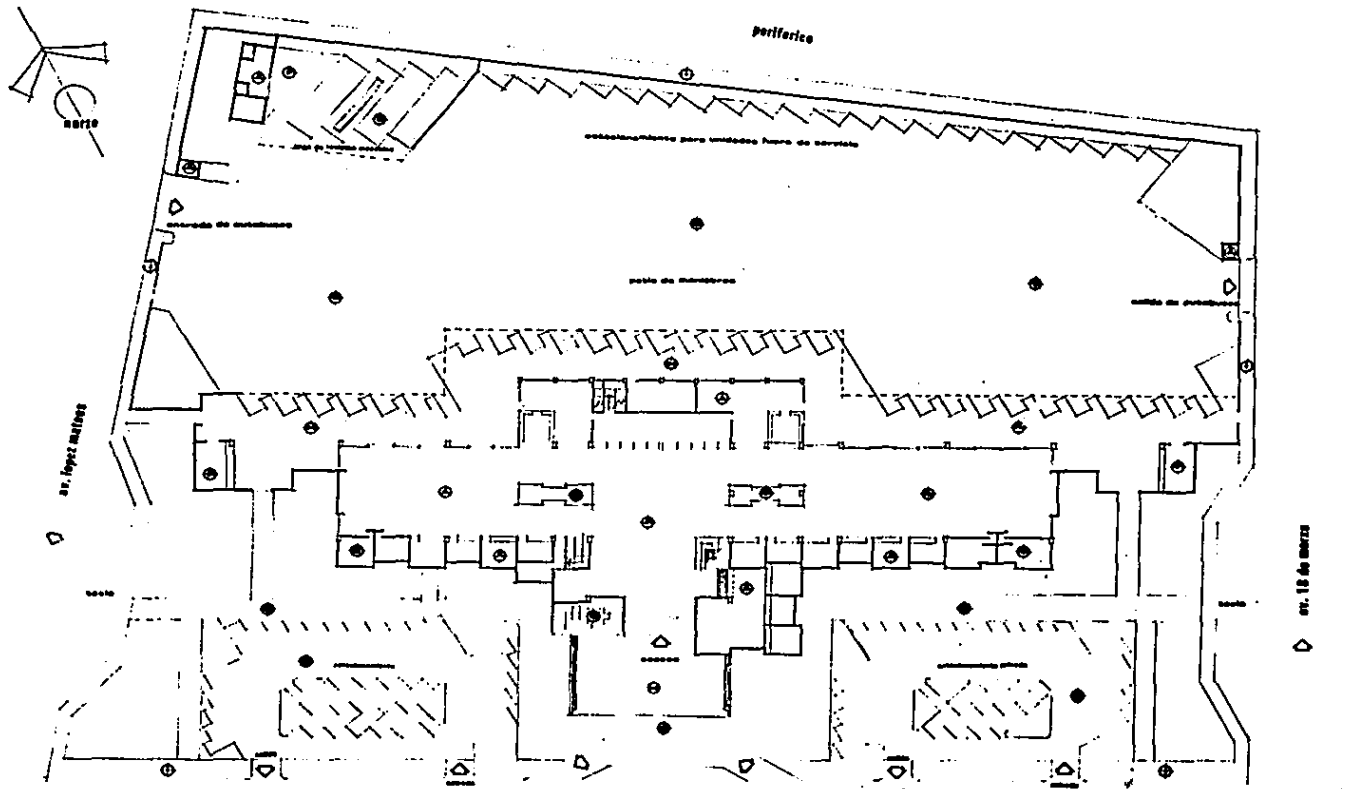

SIMBOLOGIA

⊙	columna de concreto	⊙	puerto de concreto
⊙	columna de acero	⊙	puerto de acero
⊙	columna de aluminio	⊙	puerto de aluminio
⊙	columna de hierro	⊙	puerto de hierro
⊙	columna de madera	⊙	puerto de madera

av. lazaro cordoba

escala de 1:100

periferico

recomendación para trabajos fuera de obra

av. lazar cordoba

av. lazar cordoba

av. lazar cordoba

	<p>CENTRAL CAMIONERA DE LOS REYES MICH.</p> <p>LUBRIL</p> <p>PLANO DE ACABADOS</p>		
<p>ESPECIFICACIONES</p>	<p>Toda vez que debiere el título de especificaciones presenten Juntos los mismos con el:</p>		
	<table border="1" style="margin: auto;"> <tr> <td style="width: 50px;">ECL-2550</td> </tr> <tr> <td>ALTA 78</td> </tr> </table>	ECL-2550	ALTA 78
ECL-2550			
ALTA 78			

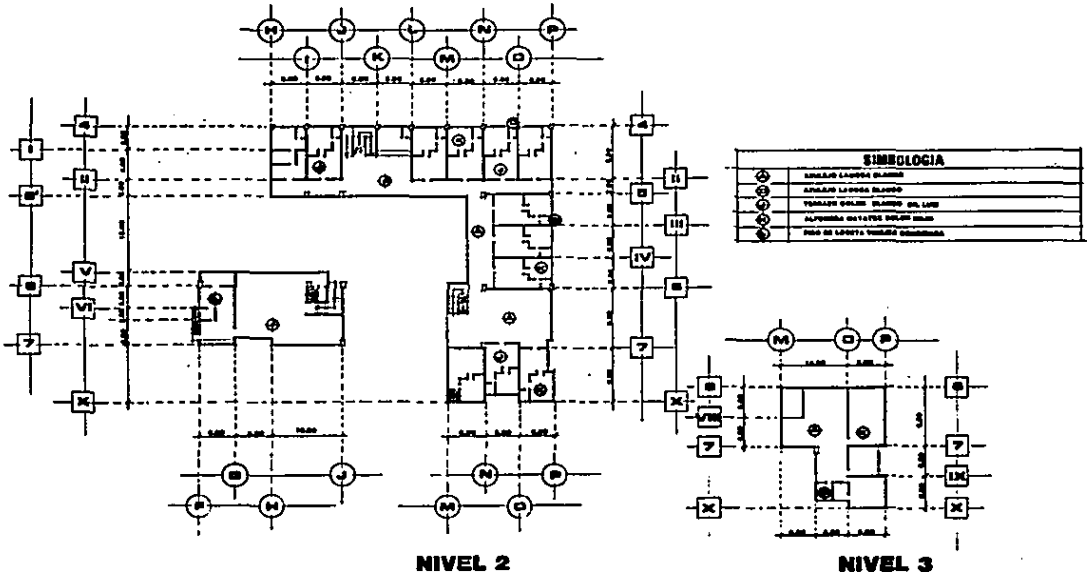



arquitectos

CENTRAL CAMIONERA DE LOS REYES MICH.

ALZADO:

PLANO DE ALBAÑILERIA EN ALZADOS

DEL 1-2300

ALZADO N

Nota: que para obtener el costo de ejecución póngase Jaso del mismo estilo.



ALZADO SUR



ALZADO NORTE

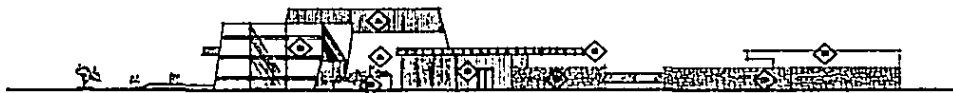

ALZADO ESTE



ALZADO OESTE

SIMBOLOGIA

	GRANITO GRANITO
	GRANITO APALLADO
	GRANITO CON CILLO
	GRANITO DE PIEDRA LANA
	CILLO CON GRANITO APALLADO

ESTA TESIS NO DEBE SALIR DE LA BIBLIOTECA

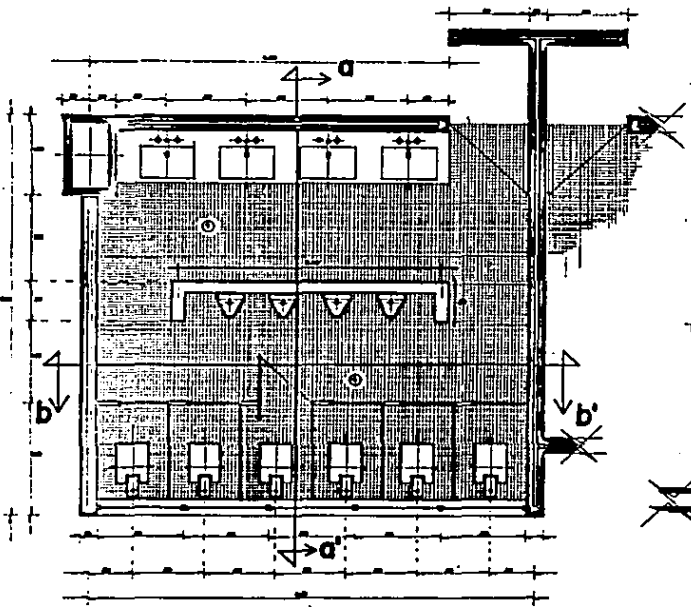

planta arquitectonica de servicios sanitarios
 ○○○○ 1:50

SIMBOLOGIA	
○	ASEPTADO CONSERVADO DE LAMBRAS OLEAS VIDAS
●	SEPTICA DE LAMBRAS OLEAS VIDAS
○	SEPTICA DE LAMBRAS OLEAS VIDAS
●	SEPTICA DE LAMBRAS OLEAS VIDAS

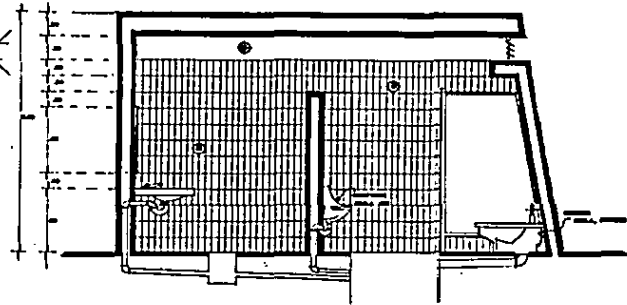

corte a-a'
 ○○○○ 1:20

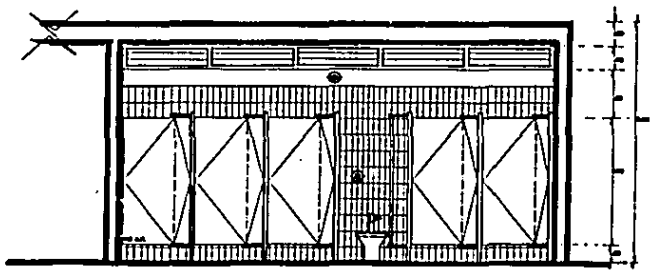

corte b-b'
 ○○○○ 1:20



CENTRAL CAMIONERA DE LOS REYES MICH.

PLANO DE ALZAMILLA
 corte y detalle sanitario

DE 1-20
 MAYO 78

arquitectura

todo que para obtener el título de arquitecto presento para los efectos legales.



MADEIRA

CENTRAL CAMIONERA "LOS REYES MICH"

plano de carpinteria

carpinteria

todo que para obtener el libro de especificaciones para las obras de carpinteria

DE: 1-20
ALTO: 70



32 peso
OFICINAS
EN GRAL.



13 peso
BAÑOS
OFICINAS

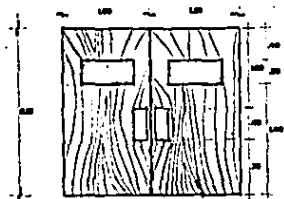

1 peso
RESTAURANT

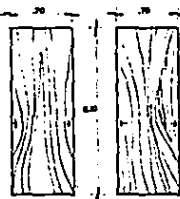

11 peso para
CLOSET DE
OFICINAS

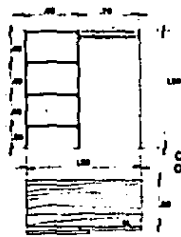

CLOSET DE
OFICINAS

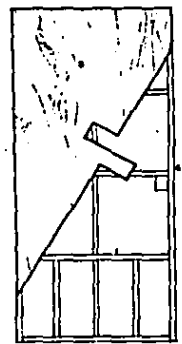

DETALLE PUERTA
DE TAMBOR



DETALLE DE PUERTA
CON MRELLA RECTANGULAR

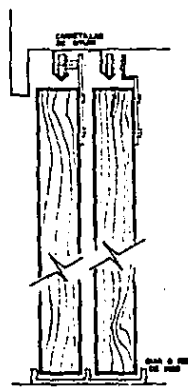

PUERTA CORREDIZA

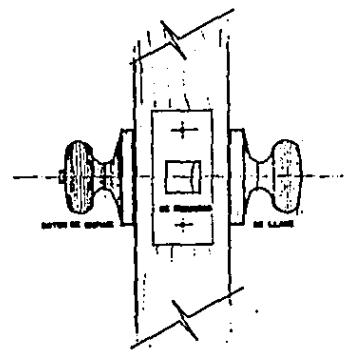

DETALLE DE CERRAJERA

1:1



INGENIERIA

CENTRAL CAVIONERA DE LOS REYES MICH.

LIBRO N.

PLANO DE ESTRUCTURA

DEL 1-250

ALN. N.

Todo que sea diferente al plano de estructura general para las obras anexas.....

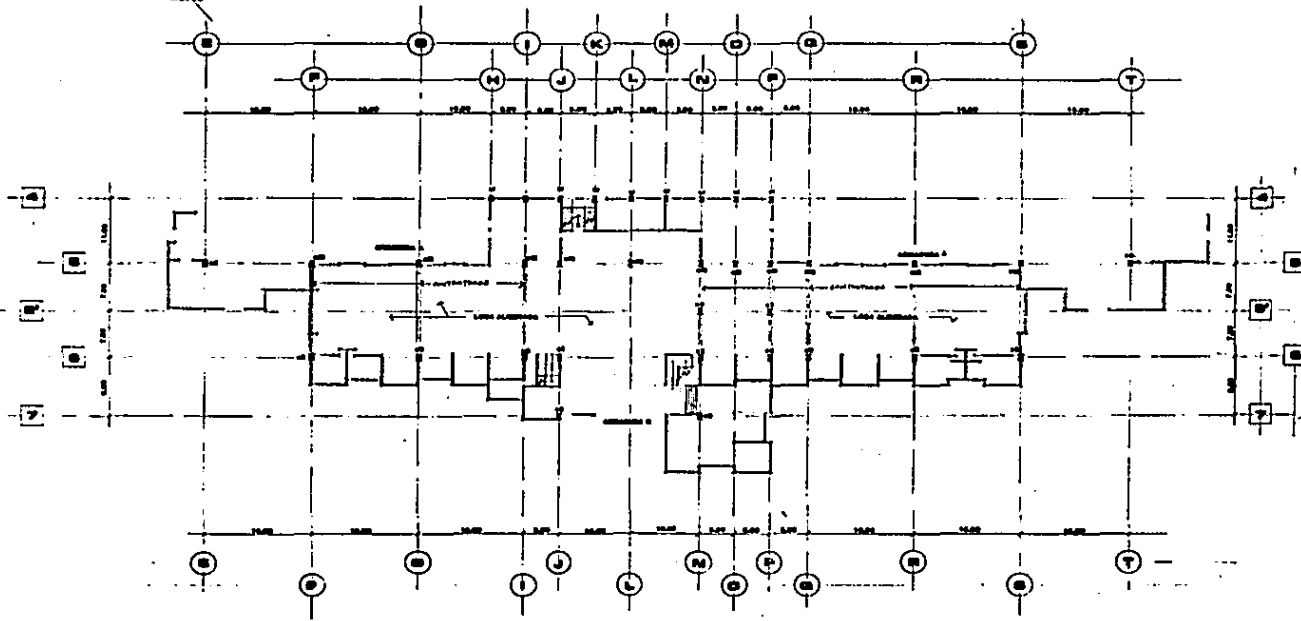

PLANTA BAJA

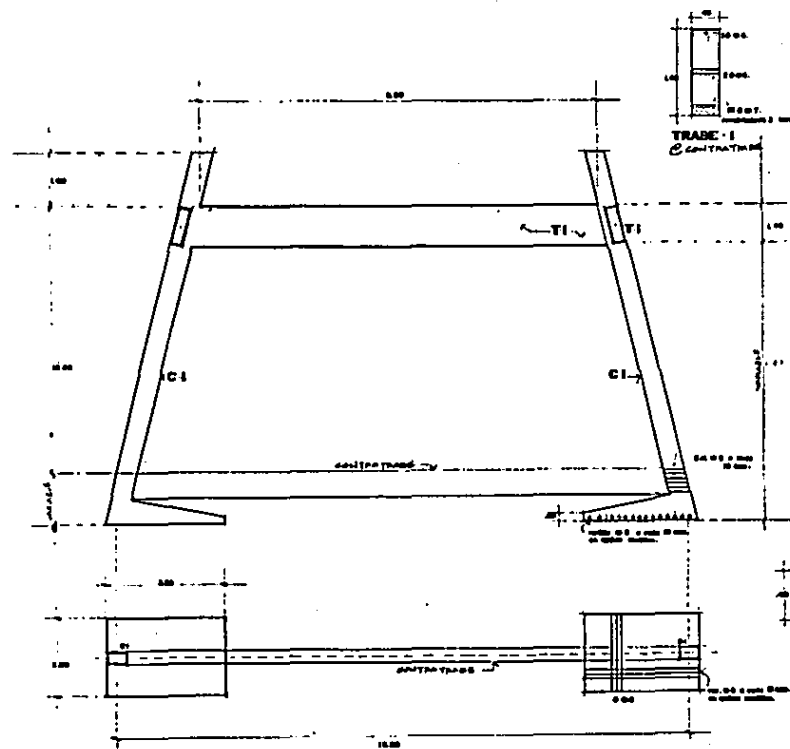

detalle de columna y zapata

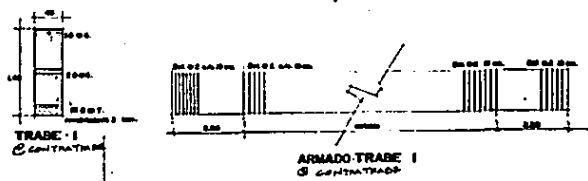

ARMADO TRABE I
C CONTRA TRABE



C-2

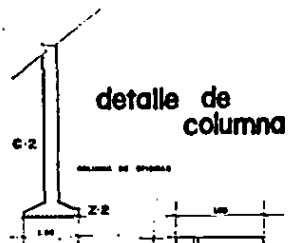

detalle de columna



C-1

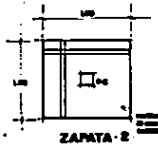

ZAPATA-2

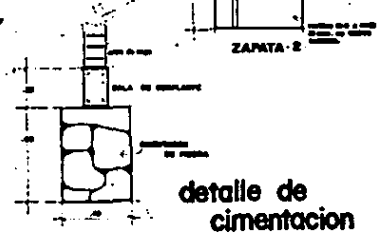

detalle de cimentacion

	CENTRAL CAMIONERA DE LOS REYES MICH.
	detalle de estructura
E.C. DATE M	LUBIAN

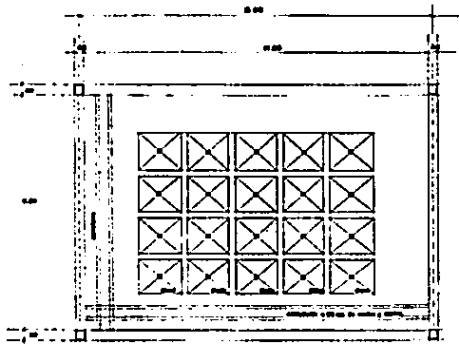

planta de losa aligerada

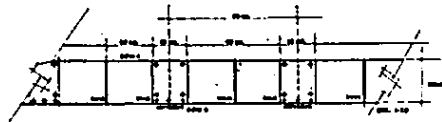

corte de losa con nervaduras.

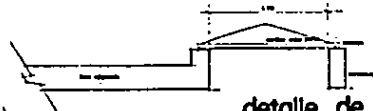

detalle de domo.



corte canal monten.

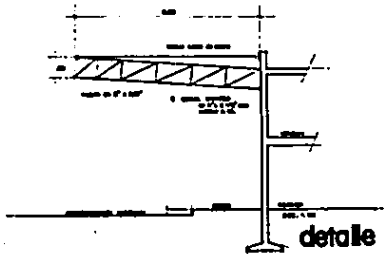

detalle de armadura A

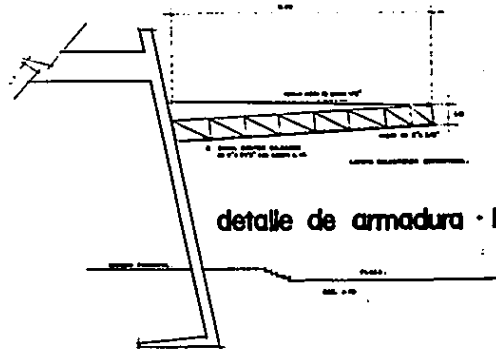

detalle de armadura B

	CENTRAL CAMIONERA DE LOS REYES MICH.
TITULO plano de estructura	LIT. ELITE 71
Nota que para obtener el título de ejecutores se requiere presentar para los efectos legales...	

critero estructural

DEBIDO A QUE LA REGION SE MANTIENE PRINCIPALMENTE DE LA AGRICULTURA, EXISTEN UNA GRAN CANTIDAD DE CONSTRUCCIONES TIPO BODEGAS, USANDO MATERIALES PROPIOS DE LA REGION.

EL SISTEMA CONSTRUCTIVO EN EL QUE SE TIENE EXPERIENCIA ES EN CONCRETO, MUROS DE TABIQUE RECUBIERTO DE ARCILLA Y ARMADURAS - HOCHAS DE ANGULO O CANAL MONTEN.

AUNADO A LO ANTERIOR, EXISTEN 2 - INGENIOS DE CAÑA DE AZUCAR Y HAY UNA GRAN AFUENCIA DE VARILLA CORRUGADA, FIERRO ESTRUCTURAL, ALAMBRE, EQUIPO DE SOLDADURA, ETC.

TOMANDO ESTO EN CONSIDERACION, OPTO POR USAR EL MISMO SISTEMA CONSTRUCTIVO PARA QUE A LA VEZ, DURANTE LA CONSTRUCCION DE LA OBRA, SEA UNA FUENTE DE TRABAJO PARA LA POBLACION.

CRITERIO ESTRUCTURAL

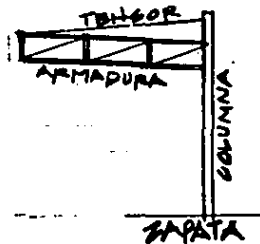
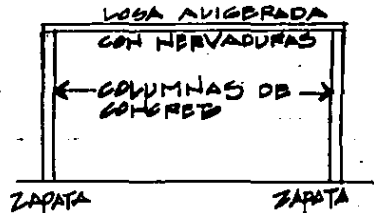
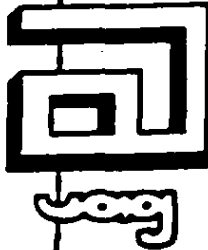

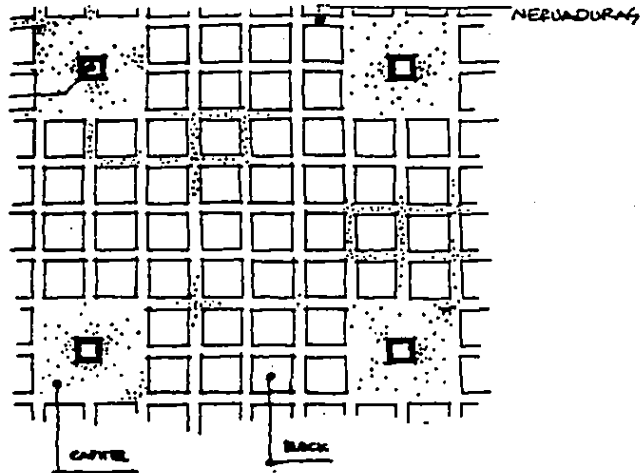

LOSA NERVADA:

estas losas son livianas y "elegantes", capaces de salvar grandes claros (8.00 mts. o mas), debido a que poseen una gran capacidad resistente.

se apoyan directamente sobre las columnas, sin necesidad de emplear traveses de carga intermedias. en casos de fuerzas horizontales (temblor o viento), se pueden suprimir los blocks del capitel y concentrar en ese sitio el material resistente necesario, obteniendo asi un nudo monolitico de la losa con los apoyos (13).

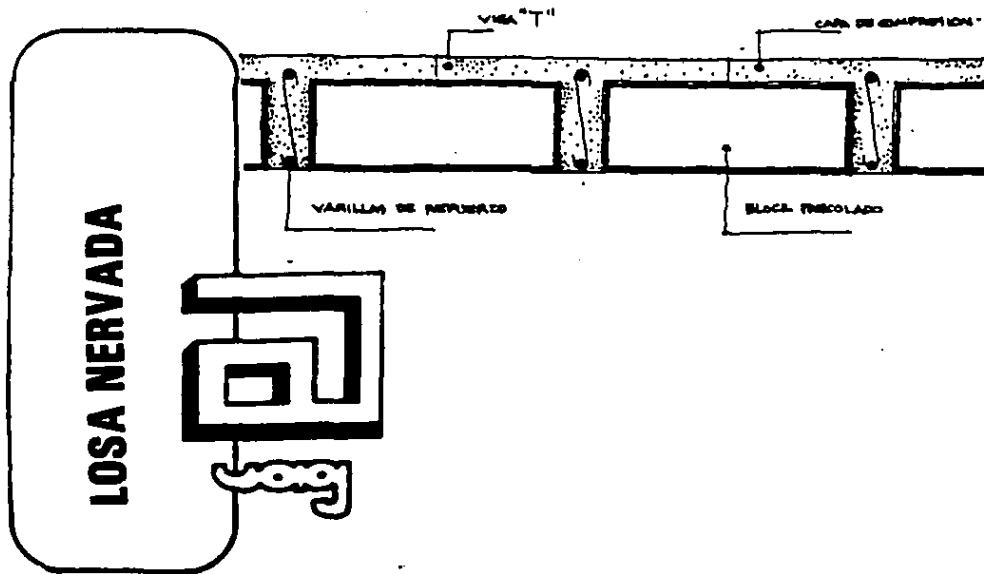

las losas nervadas pueden estar apoyadas en dos de sus lados (armadas en un sentido) o apoyadas en todo su perimetro (armadas en dos sentidos). en ambos casos, las losas pueden llevar o no una capa de compresion como auxiliar a la resistencia de la seccion, en el primer caso, las nervaduras son pequeñas vigas "T" y en el segundo, vigas rectangulares.

en la construccion de losas nervadas que consistan o no de nervaduras separadas por medio de blocks de relleno, la distancia entre dichas nervaduras no sera mayor de 75cms. el ancho de las nervaduras no sera menor de 10 cms.

**ESPECIFICACIONES
GENERALES**

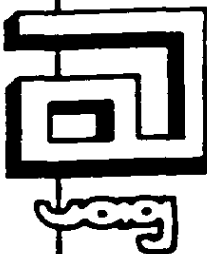

ALBAÑILERIA

CIMIENTOS DE concreto en zapatas aisladas f'c 250 Kg/cm² con acero de refuerzo f's 2400 Kg/cm²

CONTRATABES DE concreto f'c 250 Kg/cm² con acero de refuerzo f's 2400 Kg/cm²

CADENA DE LIGA EN MUROS DE concreto f'c 150 Kg/cm², acero 4 φ 3/8" f's 2400 Kg/cm²

RELLENO compactado en capas de 20 cms hecho a mano.

MUROS DE tabique recocido de arcilla DE 14 cms con juntas no mayor de 1.5 cms ni menor de 5 mm.

CASTILLOS DE concreto f'c 150 Kg/cm² con acero 4 φ 3/8" f's 2400 Kg/cm² DE 14x14 cms.

TECHOS DE concreto f'c 250 Kg/cm² aligerada con block precolado 20x20x40 con una capa de compresión de 5 cms, nervaduras a cada 60 cms, acero de refuerzo f's 2400 Kg/cm², cascara de concreto f'c 300 Kg/cm² en forma de cañones y de hiperboloides; acero de refuerzo f's 2400 Kg/cm².

APLANADOS EXTERIORES DE pasta 1:1:8 calhidra, cemento blanco y grano de marmol, aplicado sobre muros previamente aplanados.

APLANADOS INTERIORES DE Idem al anterior.

PAVIMENTOS DE CEMENTO EN todo lo exterior y andenes, con acabado escobillado.

PAVIMENTOS DE granito en todas las dependencias interiores.

LAMBRINES DE AZULEJO DE COLOR de piso a techo en baños, cocina y cuartos de aseo

ESCALONES DE granito sobre losa maciza de concreto armado.

ESTRUCTURAS

COLUMNAS DE concreto f'c 300 Kg/cm² armado con f's 2400 Kg/cm².

TRABES DE Idem al anterior.

CARPINTERIA

PUERTAS DE COMUNICACION DE cedro tipo tambor con triplay de 6mm. marco grueso.

HERRERIA

PUERTAS EXTERIORES DE aluminio.

CANCELES DE aluminio en oficinas.

REJAS DE FIERRO EN fachadas con fierro tubular.

**ESPECIFICACIONES
GENERALES**

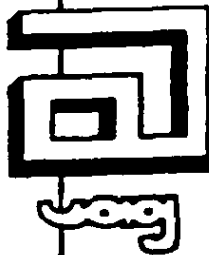

INSTALACION ELECTRICA

DEL SISTEMA oculto CONTANDO DE ■ SALIDAS DE LUZ, ■ CONTACTOS, ■ TUBOS PARA TELEFONO.

INSTALACION SANITARIA

ALIMENTACIONES CON TUBO rígido tipo "M" de cobre.
DESAGÜES CON TUBO de fierro fundido y tubo de cemento.
11 W.C. DE fluxometro color blanco ideal standard.
11 LAVABOS DE PARED color blanco ideal standard.
11 REGADERAS acero inoxidable marca helvex.
13 MINGITORIOS color blanco con fluxometro ideal standard.
ACCESORIOS DE EMPOTRAR acero inoxidable marca helvex.

MUEBLES DE COCINA

FREGADEROS tarja doble de acero inoxidable, 2 escurrideros.

VIDRIERIA

VIDRIO ESPECIAL EN canceleria de fachadas.
VIDRIO MEDIO DOBLE EN canceleria de oficinas.

CERRAJERIA

BISAGRAS DE aluminio de 3 pulgadas y de piso doble accion.
CHAPAS DE COMUNICACION MARCA schlage acabado 28.

PINTURA

PINTURA VINILICA EN muros y plafones interiores y exteriores.
PINTURA DE ACEITE EN baños y cocina.
PINTURA DE ESMALTE EN toda la herreria de fierro.
PINTURA DE PUERTAS DE barniz.

EQUIPOS

SUB-ESTACION ELECTRICA, BOMBAS DIESEL, CONTRAINCENDIOS, PLANTA DE LUZ.

BIBLIOGRAFIA

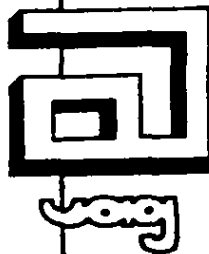

- 1.- LINEAS DE AUTOTRANSPORTES DE OCCIDENTE
- 2.- H. AYUNTAMIENTO DE LOS REYES, MICHOACAN.
- 3.- SECRETARIA DE ASENTAMIENTOS Y OBRAS PUBLICAS
DEL ESTADO DE MICHOACAN.
- 4.- JUNTA DE PLANEACION Y URBANIZACION DEL ESTADO
- 5.- CETENAL. DEPENDENCIA EN URUAPAN, MICHOACAN.