

# UNIVERSIDAD AUTONOMA DE GUADALAJARA

INCORPORADA A LA UNIVERSIDAD NACIONAL AUTONOMA DE MEXICO

## FACULTAD DE ARQUITECTURA

~~ARQ. RAUL MENDOZA RIVERA~~

~~Director de la Escuela de Arquitectura de la Universidad Autónoma de Guadalajara~~



~~ARQ. RAUL MENDOZA RIVERA  
PRESIDENTE DE LA COMISION  
REVISORA DE TESIS~~

UNIDAD DE SERVICIOS DE ASISTENCIA Y BIENESTAR SOCIAL  
(EN HERMOSILLO, SON.)

TESIS CON  
FALSA FE CRIGEN

### TESIS PROFESIONAL

QUE PARA OBTENER EL TITULO DE

A R Q U I T E C T O  
P R E S E N T A

ALMA ANGELICA MARTINEZ NAVARRO

GUADALAJARA, JAL., 1986



Universidad Nacional  
Autónoma de México



## **UNAM – Dirección General de Bibliotecas Tesis Digitales Restricciones de uso**

### **DERECHOS RESERVADOS © PROHIBIDA SU REPRODUCCIÓN TOTAL O PARCIAL**

Todo el material contenido en esta tesis está protegido por la Ley Federal del Derecho de Autor (LFDA) de los Estados Unidos Mexicanos (México).

El uso de imágenes, fragmentos de videos, y demás material que sea objeto de protección de los derechos de autor, será exclusivamente para fines educativos e informativos y deberá citar la fuente donde la obtuvo mencionando el autor o autores. Cualquier uso distinto como el lucro, reproducción, edición o modificación, será perseguido y sancionado por el respectivo titular de los Derechos de Autor.

## I N D I C E

Introducción . . . . .	1
CAPITULO I REQUISITOS FORMALES:	
Análisis de los Factores Socio-Culturales	
Necesidad Social . . . . .	3
Análisis de la Institución:	
Delegación de Policía. . . . .	4
Antecedente Histórico:	
Central de Policía Unidad Zapopan Jal. . . . .	5
Conclusiones del Antecedente . . . . .	15-16
Estación de Bomberos . . . . .	17
Antecedente Histórico:	
Central de Bomberos Zona Industrial Cuad. Jal... .	18
Conclusiones del Antecedente . . . . .	25-26
Puesto de Socorro de la Cruz Roja . . . . .	27
Antecedente Histórico:	
Hospital de la Cruz Roja Unidad "Las Aguilas". . .	28
Conclusión del Antecedente . . . . .	36-37

I N T R O D U C C I O N

El bienestar y seguridad social, son dos de los principales aspectos para el buen desarrollo de una comunidad; ya que toda sociedad necesita del respaldo de instituciones que garanticen la asistencia oportuna y acorde a las necesidades de una población.

Como arquitecto, ante el problema, mi postura es la de simplificar, unificar y hacer converger a un solo núcleo todos los servicios de asistencia y bienestar social, en espacios que faciliten la relación y complementación entre ellos, ya que las tres instituciones son vitales para una ciudad.

Este núcleo de servicios básicos, deberá ser fácil identificado por la sociedad de Hermosillo y se podrá ubicar en los puntos de los sectores indicados en el plano generador de ésta ciudad del estado de Sonora.

CAPITULO I

REQUISITOS FORMALES

## ANALISIS DE LOS FACTORES SOCIO - CULTURALES

### NECESIDAD SOCIAL:

Actualmente, la ciudad de Hermosillo Sonora se ha incrementado demográficamente los últimos 10 años, debido a las migraciones del campo y de otros centros de población, a ésta; por lo que los servicios de seguridad y bienestar social se encuentran muy distantes de los nuevos centros o núcleos de población, provocando con ésto que su servicio a la sociedad, sea deficiente. Ésto ha creado la necesidad de establecer módulos de asistencia en diferentes puntos de la ciudad para así poder prestar un mejor servicio al área urbana en su totalidad, sin descuidar ningún sector de la misma.

ANALISIS DE LA INSTITUCION

DELEGACION DE POLICIA:

Es una institución que depende económica y administrativamente del Gobierno del Municipio. Este tiene la obligación de proporcionarles el presupuesto que se requiera, así como también el equipo necesario para llevar a cabo todas sus funciones.

\* Una delegación de policía, tiene como finalidad vigilar y resguardar la seguridad y el orden público; siendo - principalmente sus funciones, de tipo preventivo, es decir, que como su nombre lo indica, sus actividades no son las mismas que las de una central de policía, ya que las delegaciones no asumen la total responsabilidad de la aplicación de la ley sino que presta un servicio de carácter provisional debido a que de ésta se delegan los casos a la central de policía, para que una - vez aquí, se les apliquen las legislaciones correspondientes.\*

\*Información proporcionada por el Comandante Sifuentes de la Policía preventiva de la cd. de Hermosillo, Son. (Junio del 85).

ANTECEDENTE HISTORICO: PLANTA DE DISTRIBUCION DE  
"CENTRAL DE POLICIA Unidad Zapopan"

Estacionamiento de las patrullas

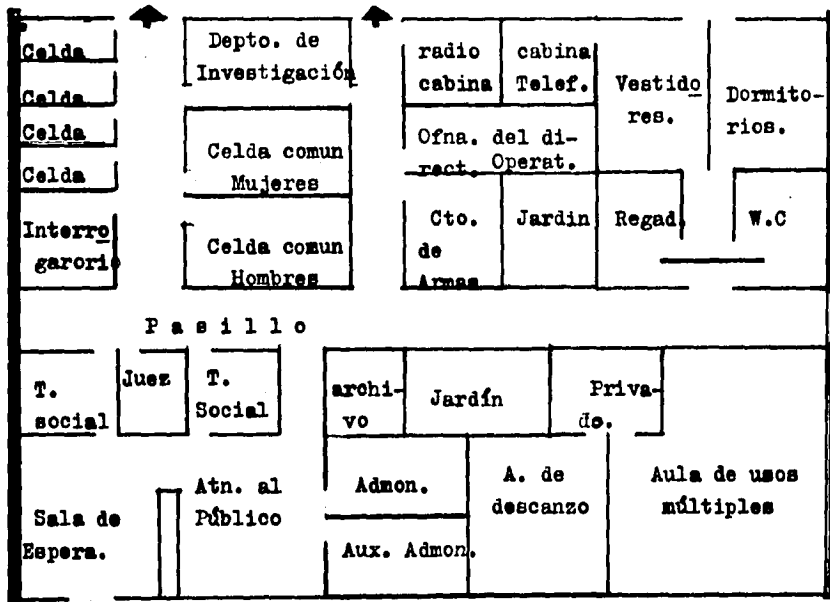

INGRESO  
PRINCIPAL



## ANTECEDENTE HISTORICO

## CENTRAL DE POLICIA Unidad Zapopan Jal.

## A).- ZONA PUBLICA

- 1.- Atención al público
- 2.- Depto. de T. social
- 3.- Depto. Administrativo
- 4.- Depto. del Juez calificador
- 5.- Sala de espera e ingreso

## B).- ZONA PRIVADA

- 1.- Celdas
- 2.- Cto de interrogatorios
- 3.- Privado y area de descanso
- 4.- Archivo
- 5.- Aula de usos múltiples.

## C).- ZONA DE SERVICIOS

- 1.- Baños
- 2.- Vestidores
- 3.- Dormitorios
- 4.- Estacionamiento de patrullas
- 5.- Radio cabinas
- 6.- Cto de armas
- 7.- Bodega
- 8.- Servicios de WC en gral.

ANTECEDENTE HISTORICO  
UNIDAD DE SERVICIOS: Zapopan, Jal.

DELEGACION DE POLICIA:-

Antecedentes funcionales y espaciales  
( z o n a p u b l i c a )

SALA DE ESPERA: Este local, se encuentra localizado en el área pública, inmediatamente después del ingreso con el fin de que el usuario se ubique rápidamente y sepa que en ese lugar puede esperar por lapsos indefinidos de tiempo, la información que requiera. Especialmente presenta la particularidad de hacer sentir comodidad al permanecer determinado tiempo en él; su altura es doble, - como enmarcando un punto importante y de reunión, además de contar con muy buena iluminación y ventilación y su contacto visual con el resto de las áreas es adecuado. Sus ligas son las Sig:

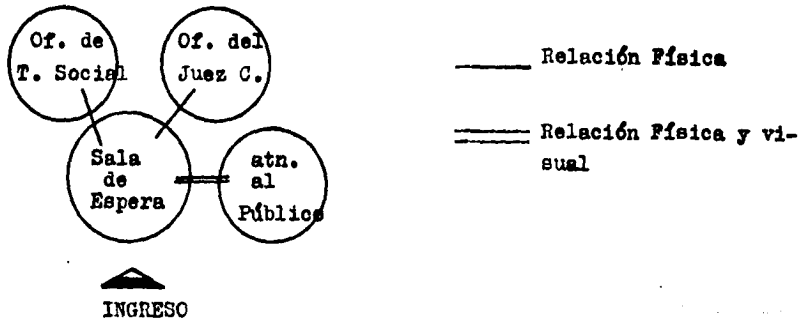

**ATENCIÓN AL PÚBLICO.-** Este es un espacio localizado muy cercano al ingreso y a la sala de espera, facilitando así la actividad que desarrolla, que viene siendo la de informar y controlar el ingreso y egreso de personal a éste edificio. Sus principales ligas son:

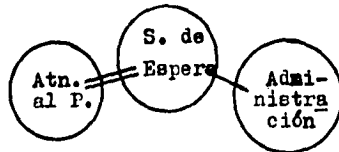

— Relación física

=== Relación Física y visual.

**DEPARTAMENTO DE TRABAJO SOCIAL.-** En éste local, se llevan a cabo las soluciones de los casos legales de aquellas personas que son menores de edad que por su conducta equivocada vienen a caer en una delegación de policía, y tiene la función de comunicar a los familiares la gravedad del caso y su posible solución. Este espacio se ubica en el área pública cercana a la sala de espera para facilitarle a los familiares de los detenidos su fácil identificación. Espacialmente tiene un carácter de oficina; goza de privacidad interior, éste quiere decir que aún estando en contacto con la sala de espera, los materiales utilizados en muros, no permiten la comunicación visual de la sala de espera al interior de los cubículos de éste departamento; tiene buena iluminación y

ventilación natural y su altura es la normal (2.50Mts.).

Sus principales relaciones o ligas son:

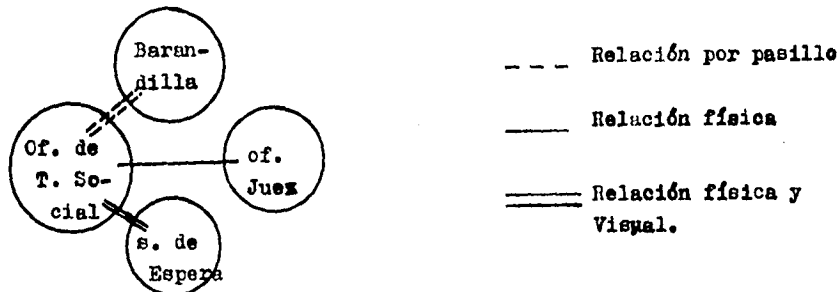

OFICINA DEL DIRECTOR: ADMINISTRATIVO.- En éste local se lleva el control administrativo de todo el edificio, y su localización se encuentra en el área pública cercana a la sala de espera y adjunta a la oficina del auxiliar administrativo . Físicamente esta ligada a el área de atención al público facilitando así una comunicación con el área de secretariado. Espacialmente tiene un carácter de oficina pero con marcada jerarquía en relación a las demás; cuenta con una buena iluminación y ventilación natural. Su privacidad es suficiente para el desarrollo de las actividades que ahí se realizan, cuenta con una amplitud y comodidad fácil perceptible como para sentir que es una de las oficinas principales del local en gral. su dia-

grama de ligas viene siendo el siguiente:

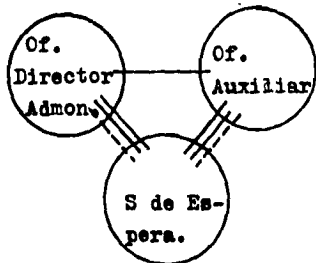

— Relación física

==== Relación visual

- - - Relación por pasillo o escalera.

OFICINA DEL AUXILIAR ADMINISTRATIVO.- La única actividad desarrollada en éste local, es la de ayudar administrativamente al director por lo que sus ligas o relaciones principales son:

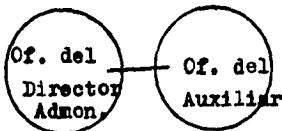

— Relación física

## Zona Privada

CELDAS.- A ésta zona se le dá el nombre de barandilla, en él se encuentran todas las celdas ya sean individuales o comunes; y de hombres y mujeres. \* En éstos locales se tiene el mayor control del ingreso y egreso del personal debido a que en ellas se introducen a los individuos que ingresan en calidad de detenidos, o sea, antes de pasar a ser prisioneros\*. Sus ligas principales son con pasillos, pero sí cercanas al departamento de investigaciones y al departamento de trabajo social, así como también se encuentran muy relacionadas físicamente al cto. de interrogatorios. Las celdas son espacios pequeños con poca iluminación y ventilación ya que su extremo control, así lo requiere. Su diagrama de relación es el siguiente:

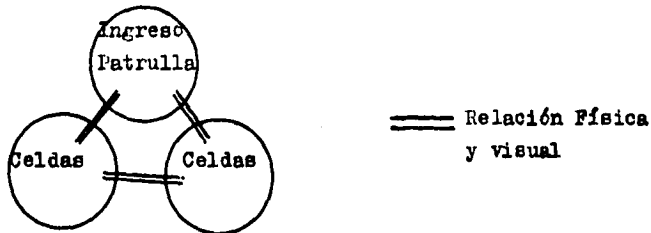

\*Información proporcionada por el comandante operativo de la unidad de servicios Zapopan\* (Julio de 1985)

**CABINAS DE CONTROL Y TELEFONICAS.**- En éstas cabinas se reciben las llamadas y señales de emergencia y desde ellas se manda la orden a las patrullas ambulantes ó en caso contrario a los elementos del cuerpo de policía que se encuentren de guardia dentro del edificio. Son pequeños espacios semiabiertos visualmente ligados al área de estacionamiento de patrullas. Sus ligas principales dentro de un diagrama vienen siendo las siguientes:

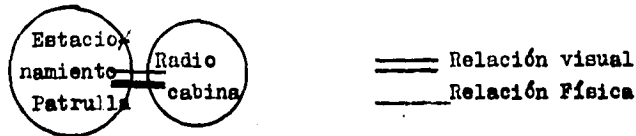

**CUARTO DE ARMAS.**- En él se guardan las armas del cuerpo de policía y su control es vigilado por el director operativo por lo que su ubicación se localiza adjunta a la oficina de éste. Es un espacio como bodega, no tiene ventilación ni iluminación debido al control de su contenido. Su diagrama de relación es:



CUARTO DE INTERROGATORIO.- En éste local se cuestiona al detenido para determinar su detención ó su libertad. Sur relaciones mas directas son con las oficinas de trabajo social y con pasillos que a su vez se comunican con las celdas. El diagrama de relaciones viene siendo el siguiente:

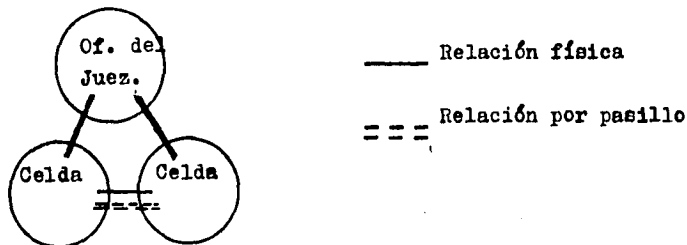

AULA DE USOS MULTIPLES.- En éste local se imparten clases y conferencias de capacitación para el personal con el fin de mantenerlos con un alto nivel de preparación para el buen desarrollo de sus actividades como elementos de una institución de beneficencia y control social, su amplitud y flexibilidad espacial es adecuada y cuenta con una buena ventilación e iluminación natural, además de que goza de privacidad para el buen desarrollo de las actividades que se llevan a cabo dentro de él. Su diagrama de ligas es el siguiente:



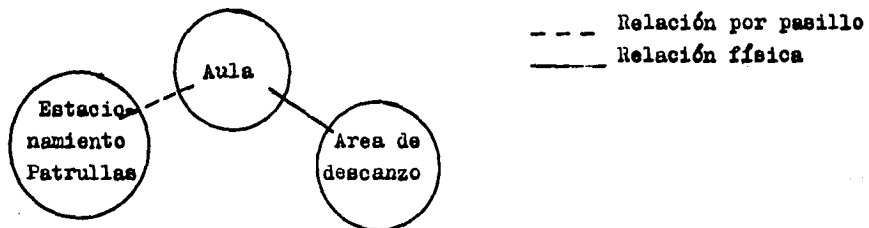

**CONCLUSIONES:**

Para una delegación de policía , la tipología funcional requerida es la siguiente:

**ZONA PUBLICA;** Sala de espera  
Atención al público  
Oficina de trabajo Social  
Oficina del Juez calificador

**ZONA PRIVADA:** Oficina del director administrativo  
Archivo  
Celdas  
Aula

**ZONA DE SERVICIOS** Estacionamiento patrullas  
Radio cabina  
Cto. de armas  
Cto. de aseo  
Servicios sanitarios.

DIAGRAMA DE RELACIONES DE:  
LA DELEGACION DE POLICIA.

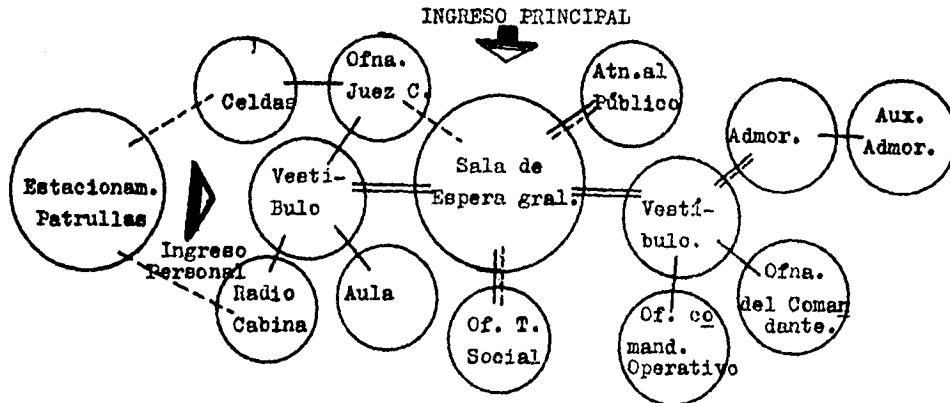

SIMBOLOGIA

----- Relación Visual

===== Relación por pasillo, o escalera

————— Relación Física.

## ANALISIS DE LA INSTITUCION

## ESTACION DE BOMBEROS:

Una estación de bomberos, es una institución que tiene como finalidad prevenir, controlar y sofocar incendios, así como también, el dictar medidas de seguridad.

\* Una estación de éste tipo, depende del gobierno municipal, el cuál proporciona al cuerpo de bomberos: El equipo y la capacitación para disponer de éste; así como también el impartir lecciones de primeros auxilios, salvamento y uso de material adecuado.\*

\* El desarrollo de las actividades dentro de éste organismo está basado en un sistema de reglas semi-militarizado y los jefes directivos tienen como obligación, mantener el espíritu de orden y ánimo además de una completa consagración al cumplimiento del deber.\*

\* Información proporcionada por el oficial de guardia de la Central de bomberos de la zona industrial de la Cd. de Guadalajara Jal. en el mes de Julio del año de 1985.

ANTECEDENTE HISTORICO:  
 "CENTRAL DE BOMBEROS ZONA INDUSTRIAL"  
 Guadalajara, Jal.

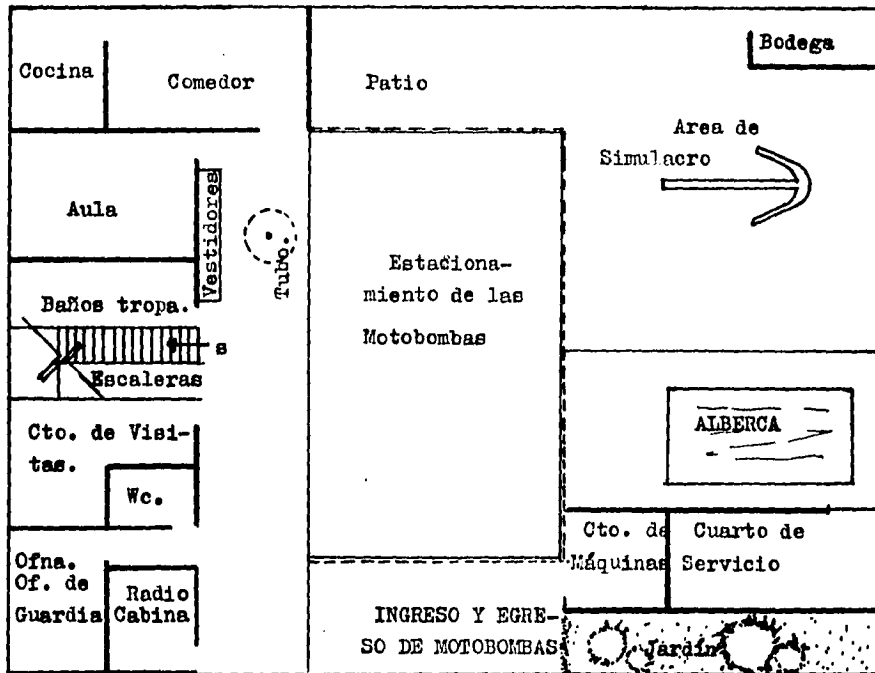

PLANTA BAJA

## ANTECEDENTE HISTORICO

"CENTRAL DE BOMBEROS ZONA INDUSTRIAL"

Guadalajara, Jal.

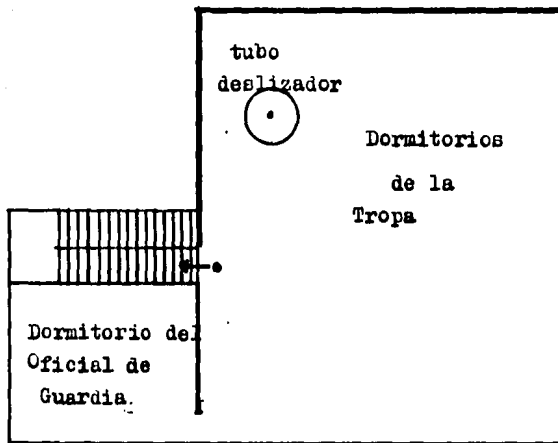

PLANTA ALTA

## ANTECEDENTE HISTORICO

CENTRAL DE BOMBEROS DE LA ZONA INDUSTRIAL  
Guadalajara, Jal.

## ANTECEDENTES FUNCIONALES Y ESPACIALES:

**VESTIDORES:** En éste local, el cuerpo de bomberos se viste con las ropas adecuadas y requeridas antes de salir a cualquier llamado de emergencia, por lo que su ubicación es inmediata al estacionamiento de las motobombas, para evitar cualquier obstáculo que represente pérdida de tiempo en las labores de trabajo, sus ligas mas próximas son:

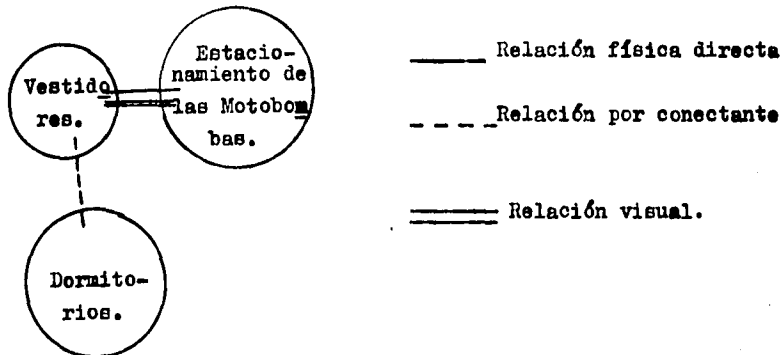

**DORMITORIOS:** El área de dormitorios se encuentra en la planta alta, encima del estacionamiento de las bombas, su ubicación no representa problema ya que cuenta con una bajada de emergencia (tubo deslizador) por el cual bajan todo el cuerpo de bomberos que va a intervenir en cada maniobra de servicio, esto quiere decir que el tubo queda ligado exactamente al estacionamiento de bombas. El espacio de los dormitorios es un área común con una capacidad para 46 personas (nótese que se trata de una central de bomberos) aunque actualmente solo se utiliza para 16. Es un espacio amplio y bien ventilado, pero el uso de materiales aparentes, provocan un ambiente frío. sus relaciones principales son:

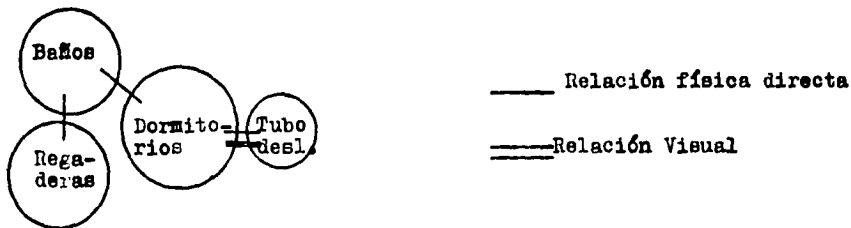

**OFICINA DEL OFICIAL DE GUARDIA:** Cuenta con una ventilación e iluminación adecuada, pero su ubicación, sin embargo, no permite tener un control visual con el resto del personal que se supone está bajo la responsabilidad de ésta persona ya que éste viene siendo su principal actividad. Por lo que sus ligas inmediatas deben de ser:



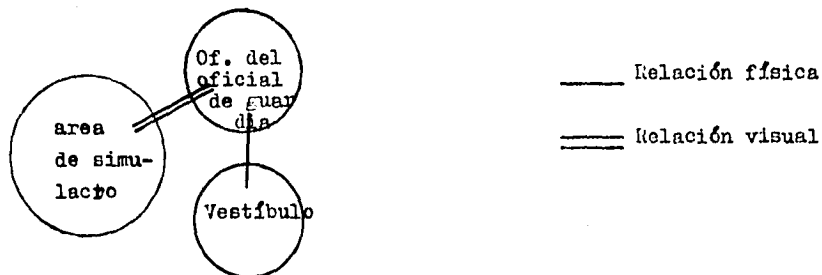

**SALA DE VISITAS:** Se encuentra ubicado en el área privada del edificio, su principal función es la de un receptor, o espacio adecuado para que el personal de bomberos, pueda tranquilamente atender visitas de tipo social. sus ligas o relaciones son las siguientes:

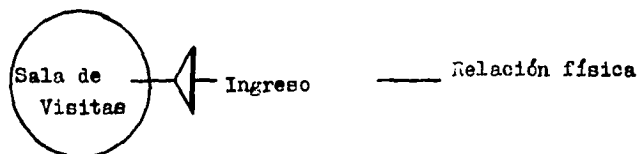

**AULA:** En éste local, se imparten las clases para capacitación del personal y su ubicación es en el área de servicios relacionándose principalmente con el área de estacionamiento de bombas y con el área de los vestidores. El aula, en sí es un espacio amplio, bien ventilado e iluminado con privacidad suficiente para que se puedan llevar a cabo las actividades ya mencionadas. Carece de jerarquía la cual es necesaria para enmarcar mejor su función e importancia en el edificio. su diagrama de relaciones sería el siguiente:

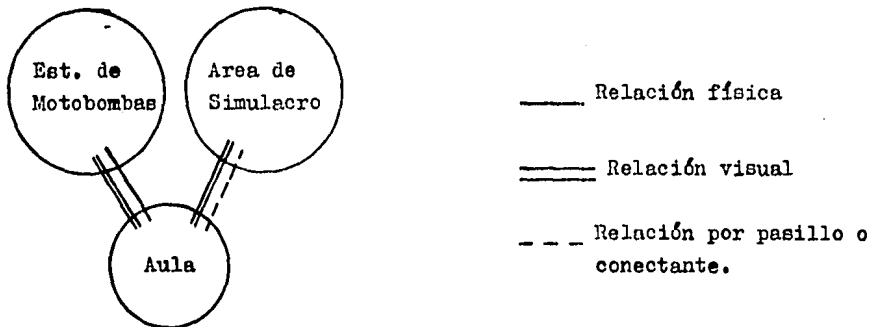

**COCINA COMEDOR:** Aquí se realizan varias actividades además de la de comer, como la de convivencia entre otras, por lo que su ubicación es un poco apartada del resto del edificio, pero siempre manteniendo un contacto visual y casi directo con el área de motobombas y vestidores con el fin de estar a tiempo en caso de emergencial. Es un local amplio, de fácil acceso y de carácter comunitario, además de tener una buena iluminación y ventilación. Sus relaciones son las siguientes:

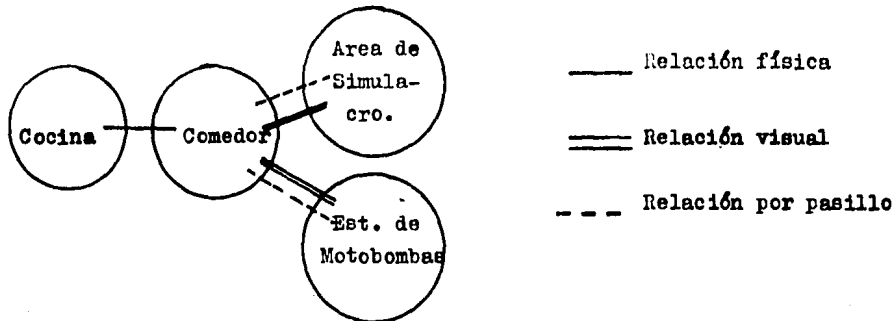

**ESTACIONAMIENTO DE LAS MOTOBOMBAS:** En esta área se encuentran todas las unidades disponibles con las que se cuenta para ser utilizadas en cualquier momento de emergencia, su ubicación con respecto al edificio es central, ayudando con esto el fácil contacto visual o físico con el resto de las áreas que componen la central de bomberos. cuenta con un amplio y fácil acceso vehicular, es un espacio semi abierto de doble altura y en el cuál se desarrollan las maniobras que se requieren en una salida de emergencia. su diagrama de relaciones es:

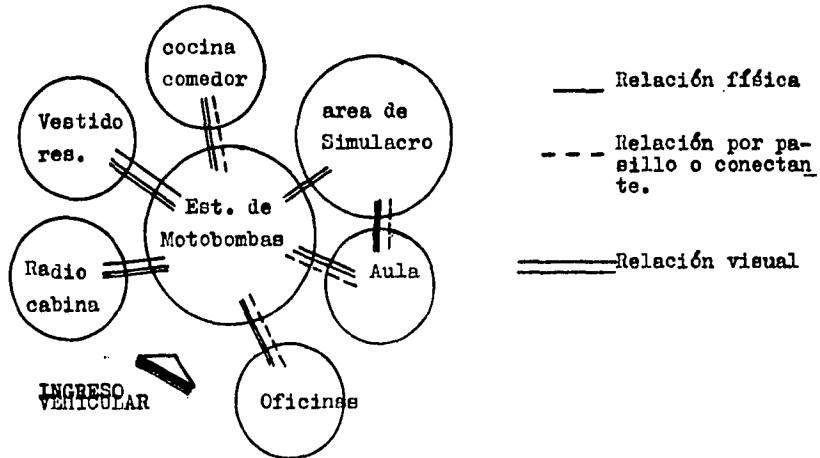

**C O N C L U S I O N :**

En una estación de bomberos, la tipología funcional requerida es la siguiente y su separación por zonas puede hacerse en 2 principalmente que son:

**ZONA PRIVADA**

Dormitorios  
Vestidores  
Baños y regaderas  
Oficinas: Of. del Oficial de Guardia  
Sala de Visitas

**ZONA DE SERVICIOS DE  
APOYO**

Estacionamiento de las motobombas  
Cocina comedor  
Area de simulacro  
Bodega de material de simulacro  
Radio cabina  
Aula  
Cto. de Aseo

## CONCLUSIONES:

diagrama de Relaciones

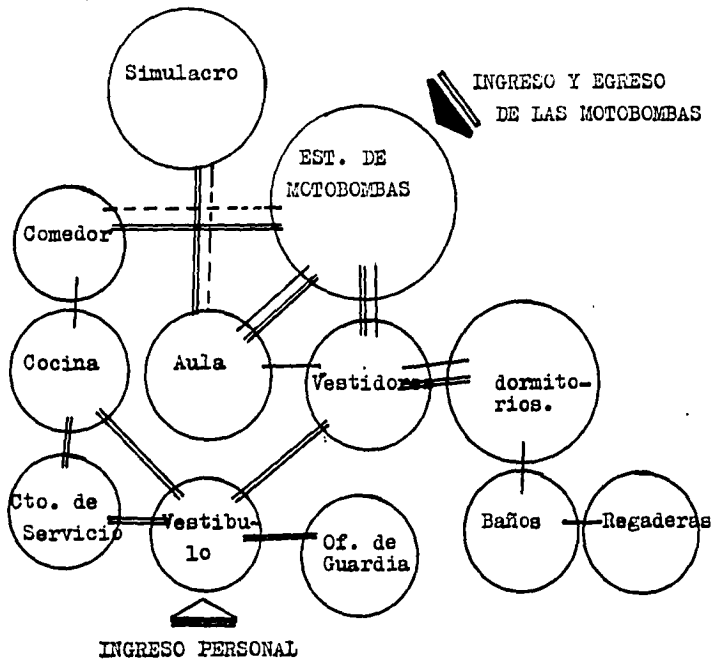

————— Relación física      - - - - - Relación visual  
 ═══════ Relación por pasillo o conectante

## ANALISIS DE LA INSTITUCION:

## PUESTO DE SOCORRO DE LA CRUZ ROJA:

\*La Cruz roja, es una institución de Beneficencia pública, cuya dependencia es de un patronato, dedicado al sostenimiento de las necesidades económicas y físicas; mediante la realización de colectas anuales; eventos sociales o donativos de empresas y organismos destacados economicamente dentro de una comunidad.\*

Existe, una marcada diferencia entre un puesto de socorro de la cruz roja, y un hospital de la misma. \* Un puesto de socorro no cuenta con todos los recursos necesarios de hospitalización y atención especializada para el público, como lo es el caso de los hospitales de la cruz roja; sino que su finalidad principal es la de prestar servicios de consulta externa; primeros auxilios y servicio de ambulancia.\*

Este tipo de unidades de servicios médicos, se dedican a canalizar pacientes, cuyas necesidades terapéuticas exigen un grado mayor de atención; a hospitales civiles, o a los mismos hospitales de la cruz roja con el fin de proporcionarles al máximo, la atención médica adecuada.

\*Información proporcionada por el Director de la Cruz roja de la Cd. de Hermosillo Son. Junio de 1985\*

## ANTECEDENTE HISTORICO

"HOSPITAL DE LA CRUZ ROJA" de la Unidad  
"Las Aguilas" en Guadalajara, Jal.

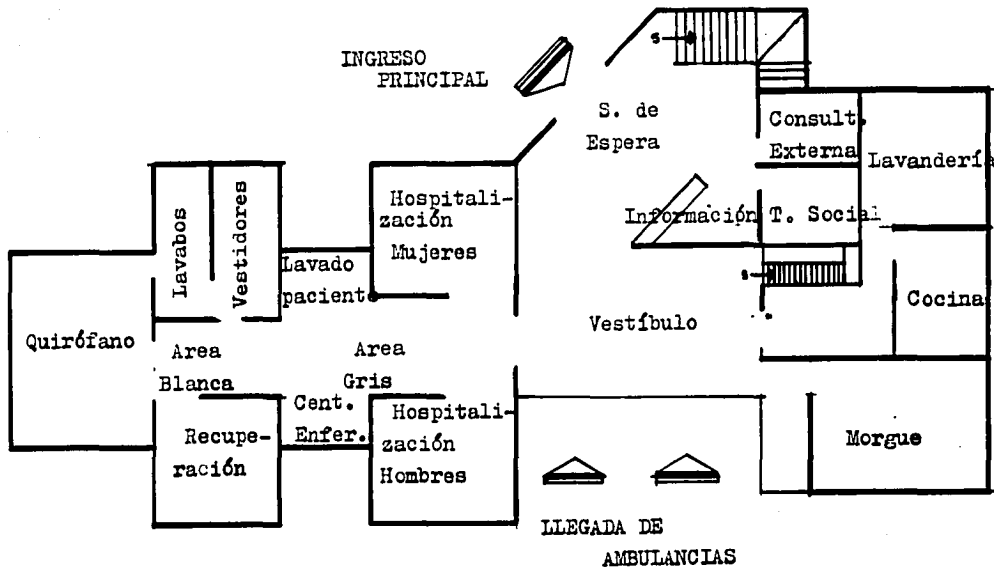

PLANTA BAJA

ANTECEDENTE HISTORICO  
" HOSPITAL DE LA CRUZ ROJA" De la Unidad:  
"Las Aguilas" Guad. Jal.

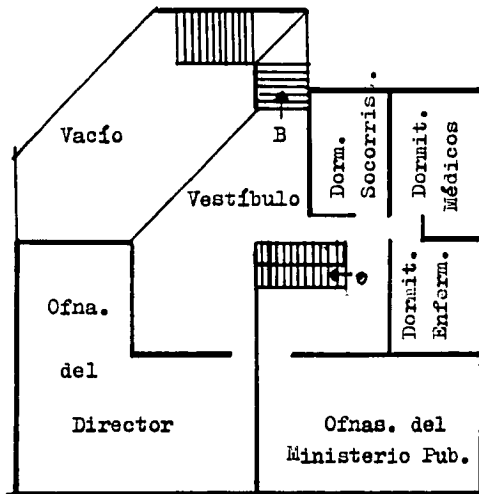

PLANTA ALTA.



## ANTECEDENTE HISTORICO

UNIDAD DE SERVICIOS: " Las Aguilas" Guad. Jal.

HOSPITAL DE LA CRUZ ROJA:

Antecedentes funcionales y espaciales  
(Zona P ú b l i c a)

SALA DE ESPERA.- La sala de espera, se encuentra inmediatamente después del ingreso como un espacio público de gran circulación peatonal el cual cuenta con una ubicación central en el proyecto, ya que de él parten todos los demás locales que forman éste edificio. Como es un punto importante de reunión, su altura es doble; enmarcando más su función dentro del proyecto. Su iluminación es natural y su ventilación es la necesaria para desarrollar las actividades dentro de él. Es un espacio muy humanizado, limpio y en el cuál, resulta agradable y cómodo permanecer. Sus principales ligas son:

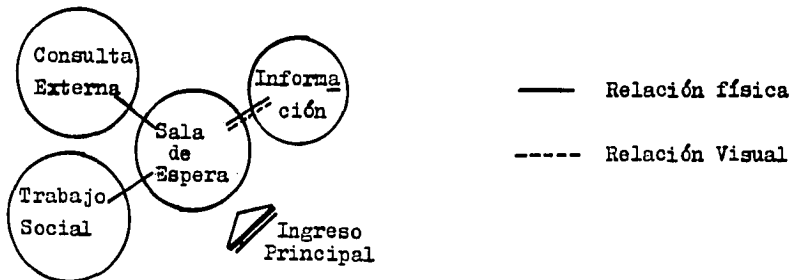

CONSULTA EXTERNA: En el área de consulta externa, se atienden a los pa-  
cientes cuyas necesidades primordiales son de carácter médico. el ho-  
rario de trabajo de éstos consultorios es de 24 hs. y son gratuitos  
también éstos servicios. Sus principales ligas son:

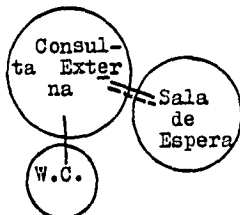

—— Relación Física

---- Relación Visual

INFORMACION.- Es un lugar en el cuál la gente pide información acerca  
de algún paciente hospitalizado o simplemente cualquier duda que quie-  
ra consultar y desee ser orientado. Su ubicación es en la sala de es  
pera, lo mas cercano posible al ingreso peatonal, para proporcionar  
al visitante su' fácil y cómoda identificación, "n realidad el espa-  
cio de éste local, está delimitado por un mueble o mostrador para es-  
tar mas al contacto con el público. Sus principales ligas son:

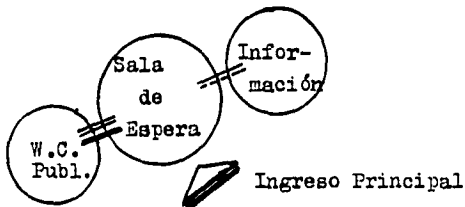

—— Relación Física

---- Relación Visual

==== Relación por pasillo

## ( Z o n a P r i v a d a )

OFICINA DEL DIRECTOR: En éste espacio, se lleva el control administrativo y del personal de trabajo del edificio. Su localización es dentro de la zona privada; cuenta con cierta privacidad necesaria e indiscutible jerarquía; es un espacio amplio y cómodo con iluminación y ventilación adecuada, su altura es la normal sus principales ligas o relaciones son las siguientes:

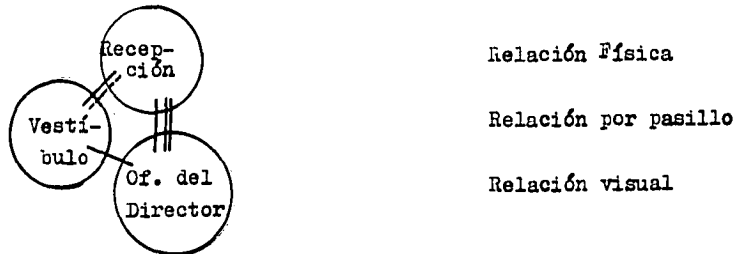

LLEGADA DE AMBULANCIAS: Su acceso al edificio es rápida sin obstáculo físico alguno y con una entrada directa al área blanca con el fin de hacer en cada maniobra, el menor tiempo posible ya que éste es el factor mas importante porque en ocasiones depende la vida de un paciente. Sus principales ligas son las siguientes:

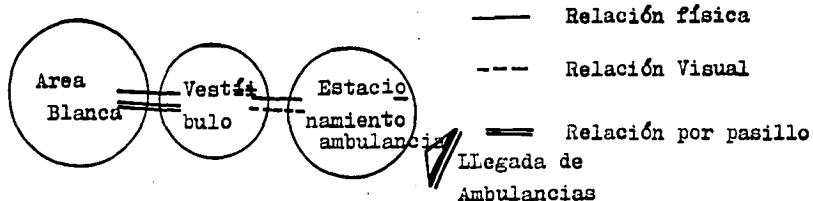

AREA BLANCA: El área blanca, está compuesta por: Sala de curaciones, Sala de recuperación, área de lavabos, vestidores e Ingreso de camillas.

Sala de curaciones: En ésta sala, el paciente es intervenido quirúrgicamente tanto aquél que viene por ambulancia como aquél que llega por su propio pié. Este espacio debe de ser extremadamente higiénico, sus materiales de recubrimientos son lavables y no cuenta con ventanas que generen corrientes de aire, para evitar cualquier tipo de contaminación.

Sala de Recuperación: En la sala de recuperación el paciente se restablece completamente de cualquier intervención médica de urgencia .

Lavabos: En éste local, los médicos se lavan y se preparan para ingresar a la sala de curaciones.

Vestidores: En éste espacio los médicos se ponen sus ropas estériles para poder ingresar a la sala de curaciones; El diagrama de relaciones del área blanca es el siguiente:

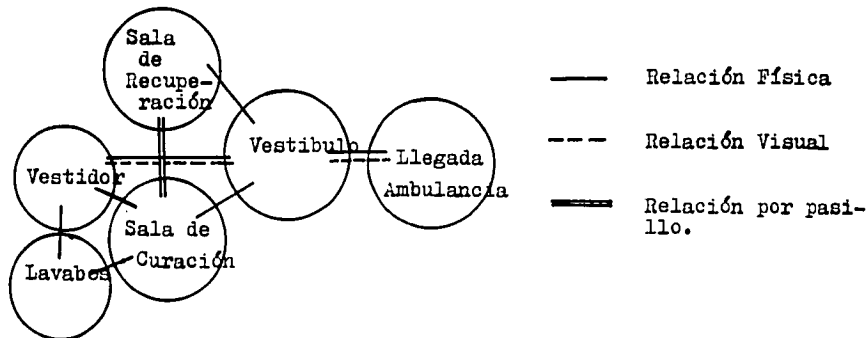

OFICINA DEL MINISTERIO PUBLICO: En ésta oficina, se lleva un control de tipo legal de los accidentes que son registrados en la cruz roja. Siempre que sale una ambulancia, en ella deben de ir: el socorrista o chofer, el médico, la enfermera y un agente del ministerio público que levantará el acta de los hechos en el accidente. Esta oficina deberá contar con dos celdas como mínimo, para encerrar en ellas a las personas que queden en calidad de detenidos mientras se hacen las correspondientes investigaciones y demandas posteriores. su diagrama de relaciones es el siguiente:

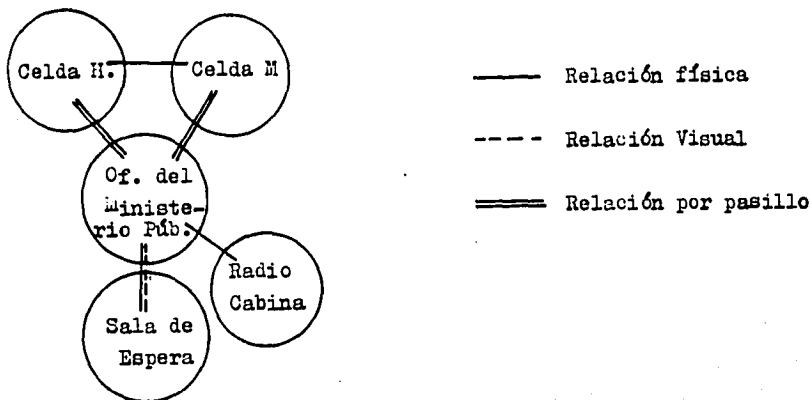

## (Zona de Servicios)

**MORGUE:** En la morgue o también llamado descanso, se colocan los cadáveres de las personas que requieren de identificación de familiares o simplemente los cuerpos de las víctimas de algún accidente. Sus principales ligas o relaciones son las siguientes:

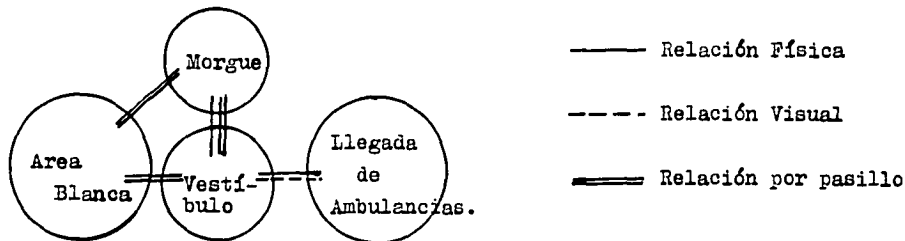

**LAVANDERIA:** Es uno de los servicios necesarios en un edificio como éste, en él se lavan y esterilizan los blancos y es un local en el cual se tienen instalaciones hidráulicas y eléctricas principalmente, sus relaciones y ligas son:



## C O N C L U S I O N

La tipología funcional requerida para un puesto de socorro de la cruz roja, viene siendo la siguiente y su respectiva división por zonas también es mencionada a continuación:

ZONA PUBLICA:	Sala de espera Consulta externa Consultorio de Trabajo Social Información W.C. públicos
ZONA PRIVADA:	Sala de curación Sala de recuperación Dormitorios médicos Dormitorios Socorristas Dormitorios enfermeras Oficina del director Oficina del Ministerio público
ZONA DE SERVICIOS	Morgue Lavandería Cto de máquinas Bodega Estacionamiento de ambulancias Radio cabina

CONCLUSION:

DIAGRAMA DE RELACION GRAL.

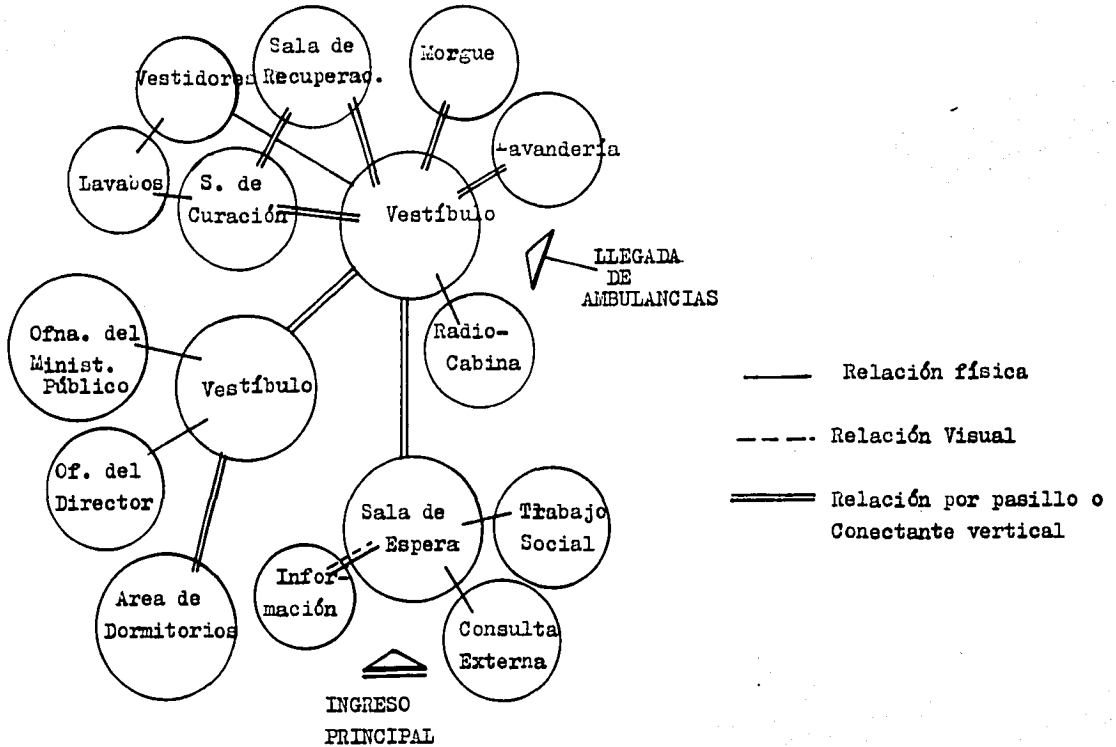



## CONCLUSIONES DE LOS REQUISITOS FORMALES:

GENERO DEL EDIFICIO: Por lo tanto, y debido a lo estudiado y analizado anteriormente, el género de éste edificio (Incluyendo los 3 de los cuales se formará la unidad) pertenece al de SERVICIOS.

ESECTATIVAS FORMALES: Esta unidad, será un edificio que formalmente deberá ser fácil identificado por la sociedad de Hermosillo como un "Modulo de concentración de Servicios" de tal manera que los elementos arquitectónicos que lo integren, serán característicos y propios de él.

CAPACIDAD: \* La Cd. de Hermosillo, cuenta con aprox. 1,000,000 hab. los cuales se encuentran distribuidos en colonias las cuales fluctúan entre las 25 y 30. Cada una de éstas colonias, la integran aprox. de 5 a 7000 habitantes. La superficie de ésta cd. será dividida en 5 sectores\*(cada sector cubrirá entre 5 o 7 colonias) De ésta manera, si se quiere dar servicio de asistencia y bienestar social a toda el área urbana, se necesitarán por lo menos 5 Unidades de éste tipo para que cada una de ellas, dé asistencia a social a 250,000 hab. aprox.

\* Información proporcionada por la oficina de planeación urbana y con servación ecológica de la cd. de Hermosillo, son. Junio de 1985\*

CAPITULO II

REQUISITOS AMBIENTALES

## E L T E R R E N O :

El terreno, se localiza en la colonia el palmar del sol; se encuentra rodeado por dos avenidas de gran importancia que son: El periférico y la calle arboledas, ambas con doble circulación.

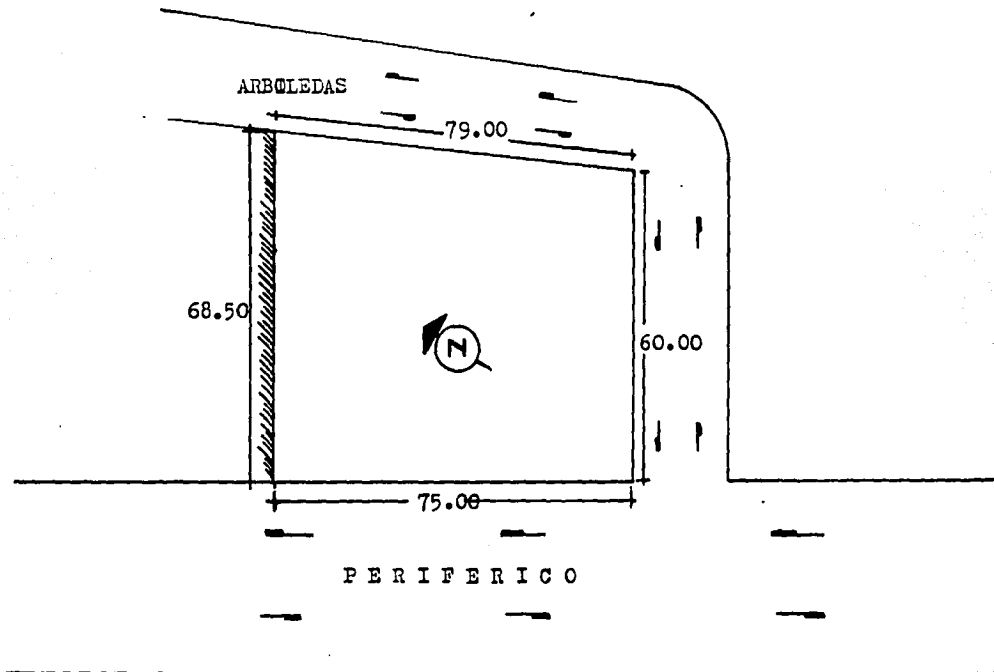

# INFRAESTRUCTURA

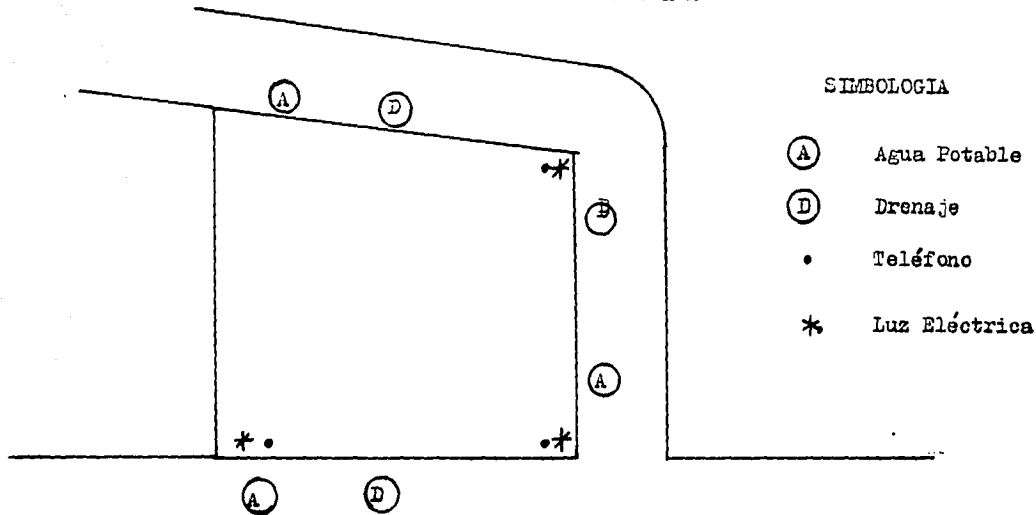

El terreno propuesto cuenta con los servicios de Agua potable y drenaje por sus 3 lados. Debido al crecimiento de la Cd., la calle periférico ha quedado ya dentro del núcleo urbano por lo que se tuvo que suministrar de A.P. y Drenaje a las colonias a todo lo largo de ésta avenida. Por lo tanto, contamos con todos los servicios básicos necesarios.

## MORFOLOGIA DEL TERRENO:

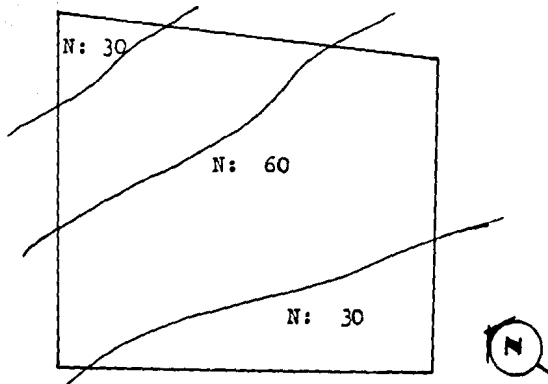

CONSTITUCION GEOLOGICA.- Arcilla firme en su parte superior, encontrándose la capa resistente a unos 30 O 40 Cms. de la superficie

RESISTENCIA.- En ésta zona de la cd. de Hermosillo, la resistencia del terreno varía entre las 18 y 22 Toneladas por metro cuadrado o sea: 180 a 220 Kg/Cm<sup>2</sup>.

## E L C L I M A :

TEMPERATURA MAXIMA: 55° En los meses de Agosto y Septiembre

TEMPERATURA MEDIA: (máxima) 35° C.

TEMPERATURA MEDIA: (mínima) 14.5° C

TEMPERATURA MINIMA : 1°C En los meses de Diciembre y Enero

Como se puede observar, el clima en la Cd. de Hermosillo, es extremo por lo que se debe tomar en cuenta los medios para acondicionamiento del ambiente.

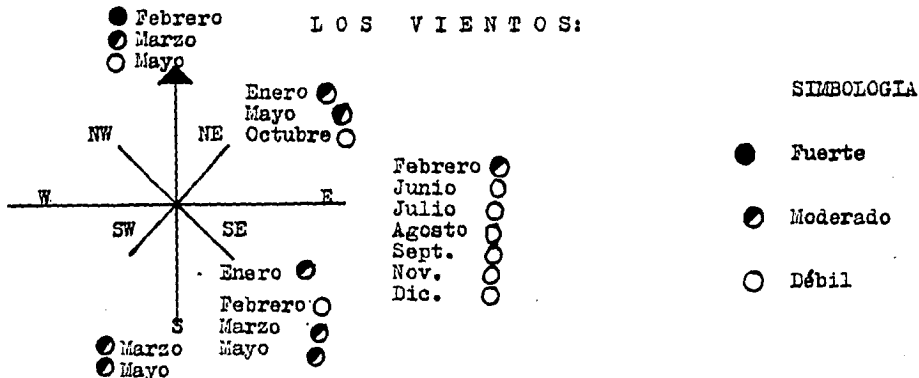

#### PRECIPITACION FLUVIAL:

Hermosillo, pertenece a una zona árida y seca con temporadas de lluvia de poca duración pero con cierta abundancia. Los meses considerados como de mayor precipitación son: Abril, Julio y Septiembre. Ocasionalmente, durante el invierno se presentan algunas de éstas pero carecen de importancia.

#### H U M E D A D:

El terreno en éstas zonas carece de humedad; pero sí presenta un grave problema para la construcción el salitre, que se tiene en éste tipo de suelo, por lo que se deberá tomar en cuenta la manera de proteger la estructura con los recursos necesarios para evitar deterioros posteriores en ésta.

## A S O L E A M I E N T O :

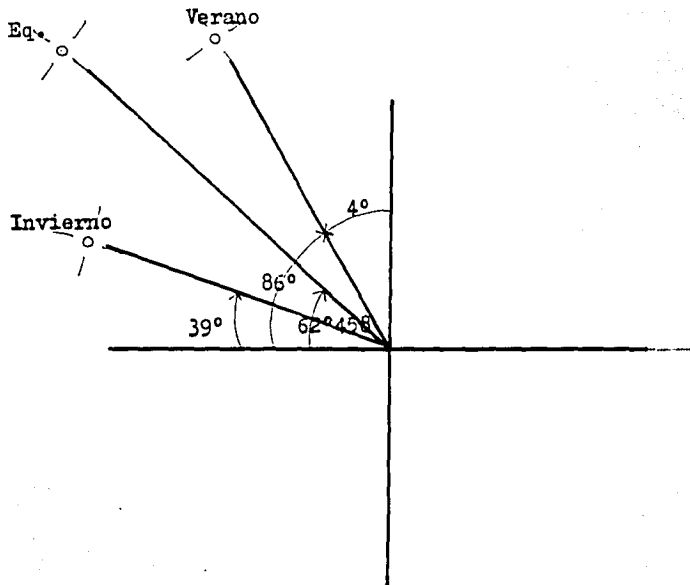

## I N C L I N A C I O N D E L S O L :

En el Invierno hacia el Norte

En el Verano hacia el Sur.



## C O N C L U S I O N E S :

- \* Debido a la infraestructura que presenta el terreno, los servicios de Agua potable, luz, drenaje y teléfono no representan ningún problema para el proyecto, ya que se cuenta con ellos por los 3 lados del terreno.
- \* En cuanto al problema del clima extremoso de ésta ciudad, se puede recurrir a un sistema de aire acondicionado (Refrigeración para los meses de calor intenso.
- \* La Orientación recomendable es Norte-Sur, tratando de evitar la penetración del sol directa dentro del local, ya que en los meses de mayor intensidad de calor, el aire acondicionado resultaría deficiente por mas completo que éste fuese.
- \* Debido a la intensidad de las lluvias es necesario la colocación de bajantes adecuados al área en metros cuadrados, evitando cortinas de agua provocadas por la ausencia de éstos desalojos, además así podemos canalizar las aguas pluviales a pozos de absorción con el fin de mantener cierta humedad en areas de jardines.
- \* En cuanto a la prevención y control del salitre, es necesario recurrir a métodos de impermeabilización adecuados aplicándolos a: cimientos, dadas muros y techos.

Toda la información del medio ambiente, fué proporcionada por el departamento de meteorología de la Universidad de Sonora en Junio de 1985.

CAPITULO III

REQUISITOS TECNICOS Y LEGALES

## ANALISIS DE LOS ASPECTOS TECNICOS

**MATERIALES EMPLEADOS:** Los materiales de construcción, más utilizados en la Cd. de Hermosillo son los siguientes:

Muros;- Block de concreto compacto  
Block de concreto hueco  
Ladrillo rojo recocido

Techos;- Losa plana de concreto de 10 a 12 c.m.s. de Espesor  
Losa aligerada con poliuretano  
Losa aligerada con block  
losa casetonada  
Lámina de adbesto

Cimentación:- Debido a la bondad del suelo, las cimentaciones mas utilizadas son: las de piedra brasa (renchido o mamposteo); zapatas aisladas, o zapata corrida.

**C O N C L U S I O N:** Los sistemas constructivos que resultan mas convenientes para éste tipo de edificios son: el sistema estructural a base de columnas de concreto armado y losa casetonada o aligerada y la cimentación puede ser mixta, de zapatas para columnas y mamposteo o renchido para muros. Es importante tomar en cuenta, el aspecto económico de éstos materiales, por lo que se estipula aproximadamente un costo de 80,000.00 el m<sup>2</sup> de construcción

## REQUISITOS LEGALES

Tomados del Reglamento de Construcción de la  
Ciudad de Hermosillo, Son.

## CONSIDERACIONES GENERALES PARA LA CONSTRUCCION:

- 1.- Que el sistema de agua potable de donde se abastecerá el edificio es suficiente para darle el servicio.
- 2.- Que la red de alcantarillado público tenga la capacidad suficiente para desfogar las aguas residuales.
- 3.- Dado el volumen de la construcción no se originarán problemas de tránsito, tanto de circulación como al estacionamiento de vehículos en la zona de ubicación de la presunta construcción.
- 4.- Las bardas o muros que se autoricen construir en las zonas en que se establezcan limitaciones o servidumbres de jardín, tendrán un máximo de 1.30 metros sobre el nivel de la banqueta.
- 5.- Los techos, voladizos, balcones, jardineras y en general cualquier saliente, deberán construirse o acondicionarse de manera que se evite en absoluto la caída o escurrimiento de agua sobre lav vía pública.
- 6.- En la zona en la cuál se intente construir una obra determinada, deberá respetar las servidumbres y banquetas que se estipulen de acuerdo a las zonas, colonias o barrios así como tambien dependiendo de la importancia de las avenidas o calles que delimiten el predio. En el caso específico de éste proyecto, las restricciones son de 5.00 Mts. por cada lado del terreno.

CAPITULO IV

REQUISITOS FUNCIONALES

## ESTUDIO DEL USUARIO:

## ESTACION DE BOMBEROS:

- OFICIAL DE GUARDIA.- Persona responsable del cuerpo de bomberos y encargada de distribuir obligaciones al personal en general. El local en el cuál desempeña estas labores es en la oficina del oficial de Guardia.
- OPERADOR DE RADIO .- Persona destinada especialmente a recibir la información y llamadas de emergencias para el cuerpo de bomberos. Además es el encargado de hacer sonar la alarma general del edificio en caso de llamada de emergencia. El local en el cuál desempeña sus actividades, es la radio-cabina
- CONDUCTOR DE MOTOBOMBA: Persona responsable de las 2 cuadrillas de acción - que se integra en cada viaje. Es el chofer del carro de bomberos y responsable de ésta unidad hasta el retorno a la estación.
- CUADRILLA DE ACCION.- Son las personas destinadas a intervenir en los incendios o maniobras que requieran de su servicio son 7 bomberos en cada salida de acción.

PUESTO DE SOCORRO DE LA CRUZ ROJA:

- MEDICO DE URGENCIAS;- Es la persona responsable y encargada de prestar servicios médicos de urgencia y su local en el cual desempeña sus actividades, es en el área Blanca.  
(1 por turno)
- MEDICO DE GUARDIA.- Es el médico que tiene la obligación de cubrir la guardia que le corresponda. Siempre colabora con el médico de urgencias y los dos son responsables tanto del equipo como del personal del área blanca.  
(1 por turno)
- MEDICO DE CONSULTA .- Médico encargado de prestar servicios de consulta al público en general. su local es el consultorio en consulta externa.  
EXTERNA  
(1 por turno)
- ENFERMERA ASISTENTE EN: Es la empleada encargada de asistir al médico en actividades de consulta externa.  
CONSULTA EXTERNA  
(1 por turno)
- ENFERMERAS DE AREA: Son aquellas personas encargadas de proporcionar el material médico necesario para la atención de los pacientes en el servicio de urgencias, así como también el prestar ayuda al médico en cualquier intervención quirúrgica menor.  
BLANCA  
(2 por turno)

- 5.
- TRABAJADORA SOCIAL .- Persona encargada de realizar estudios socioeconómicos de aquellos pacientes que carecen de recursos necesarios para cubrir las cuotas de recuperación de material y atiende también a todos los problemas sociales que se presenten dentro del establecimiento de la cruz roja.
- (1 por turno)
- AFANADORAS.- Son las personas encargadas del mantenimiento y limpieza del edificio en general desde el aseo hasta la lavandería.
- SOCORRISTAS.- Personas destinadas a canalizar a los pacientes que requieren del servicio de ambulancia, desde el lugar del accidente, hasta llegar al puesto de socorro u hospital civil, etc., según corresponda el caso.
- CHOFER DE AMBULANCIA.- Persona encargada y responsable de la unidad durante su recorrido del servicio solicitado. (puede ser un socorrista)
- AGENTE DEL MINISTERIO.- Persona encargada de levantar un acta o dar fé mediante un escrito de valor legal de los sucesos ocurridos y-o causas del accidente.
- PUBLICO
- DIRECTOR GENERAL: Persona responsable de controlar y dirigir todo el personal en gral. dentro de la institución.
- PACIENTE QUE INGRESA POR SI SOLO.- Esta persona generalmente solo requiere de l@s servicios de consulta externa.



**PACIENTE QUE INGRESA POR CAMILLA.-** Esta persona es la que ingresa directamente al area de curaciones.

**ENCARGADO DE LA RADIO.-** Es la persona que tiene la obligación de dar el llamado de emergencia a todo el personal necesario para atender una emergencia en la cuál tendrá que hacerse uso de una ambulancia.

**RECEPCIONISTA.-** Es la persona que se encuentra en información y su obligación es la de orientar e informar al público sobre los pacientes o sobre algun servicio en particular.

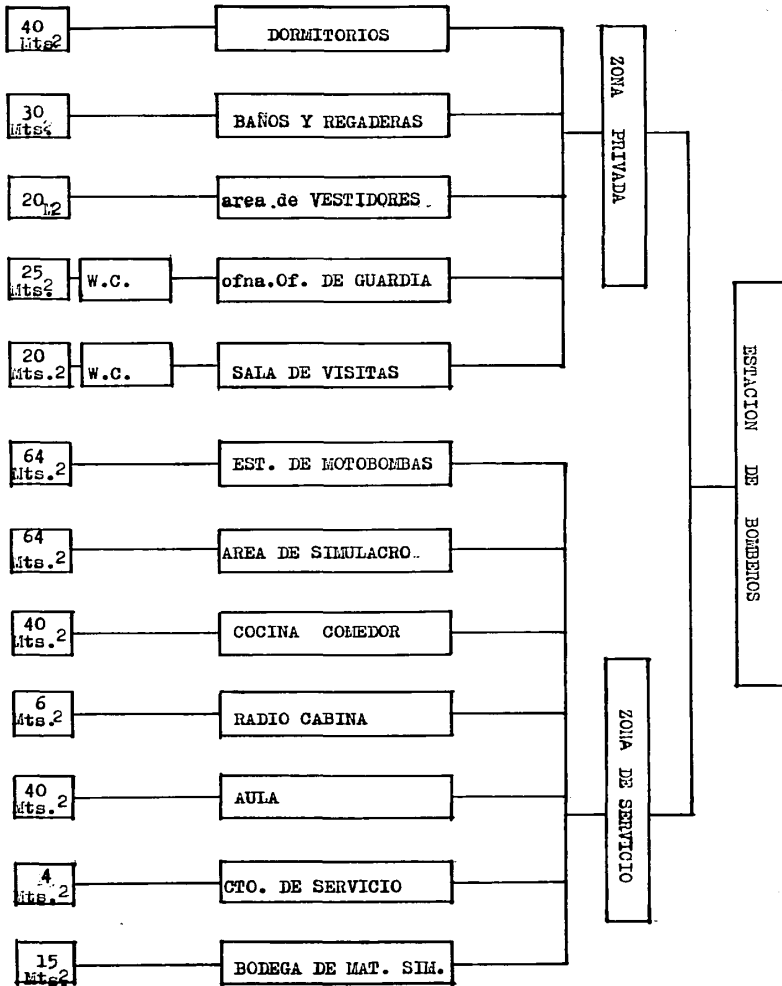

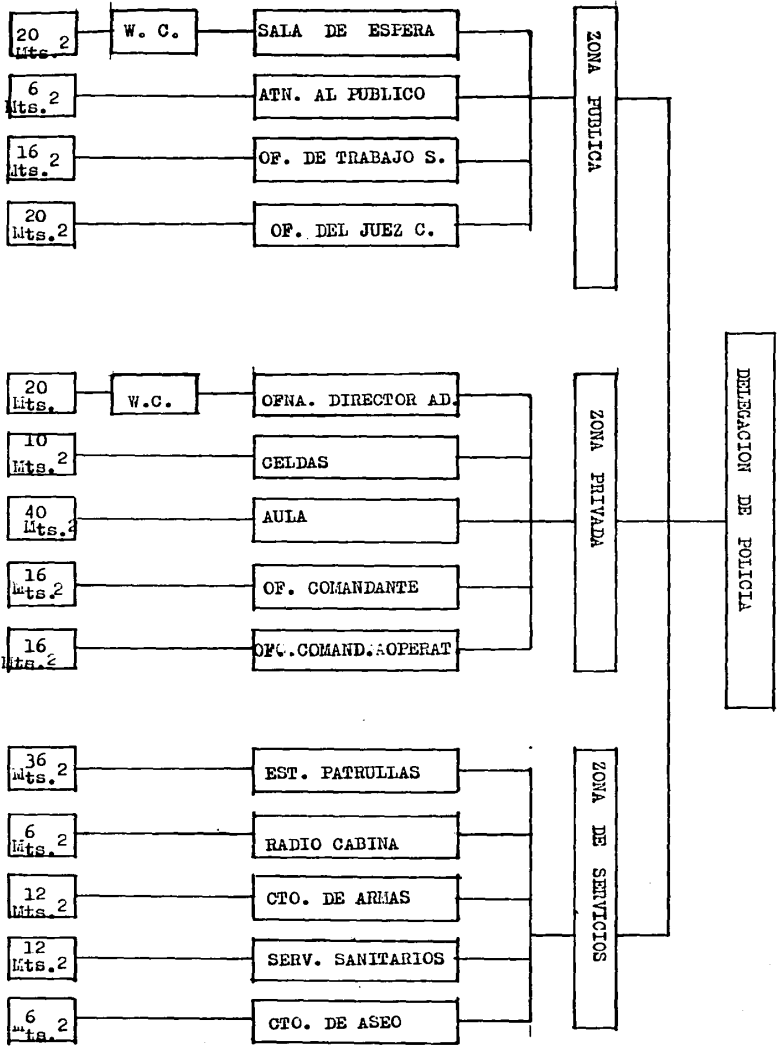

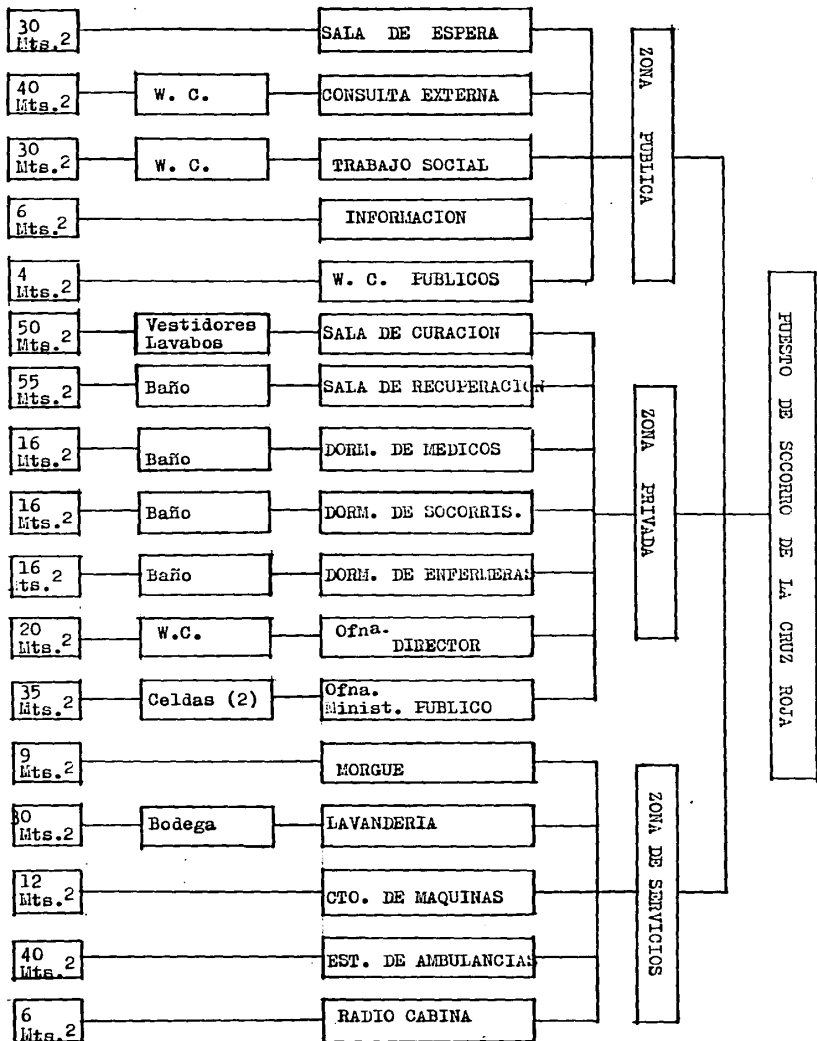

## ESTACION DE BOMBEROS

LOCAL	No. Pers.	ACTIVIDAD FL.	MOB. Y EQUIPO	LIGAS PRINCIP.	ZONA	AREA	REQUISITE CUAN/TIT. Y CALIDAD
DORMITORIOS DE LOS BOMBEROS	7 por turno	Descanzar, durante el tiempo de guardia corr.	7 camas bomb. 1 Cama of. de guardia 1 tubo desliz.	Tubo deslizador Baños y regad. vestidores area motobombas	Privada	40m <sup>2</sup>	ventilación e iluminación Nat y art.
BANOS Y REGADERAS	7	Aseo personal	3 Regaderas 2 w.c 2 lavabos	Dormitorios de la tropa	privada	30 M <sup>2</sup>	mat. de fácil limpieza y mantenim. privacidad.
AREA DE VESTIDORES.	7	Vestir ropas de trabajo de acción.	porta traje de gancho. 1 banca	tubo deslizador motobombas	privada	20 M <sup>2</sup>	Fácil acceso, fluidez, amplitud sencillez.
OFNA. DEL OFICIAL DE GUARDIA.	1 por turno	Controlar el personal y equipo del edificio	1 escritorio 3 sillones ind. 1 librero	vestíbulo el edificio en gral.	privada	25 M <sup>2</sup>	Privacidad, jerarquía, amplitud y conexión visual con area de moto.
SALA DE VISITAS	varía	Convivencia Social.	jgo. de sala ceniceros	Ingreso privado. W.C.	Privada	20 M <sup>2</sup>	Privacidad comodidad
ESTACIONAMIENTO MOTOBOMBAS		Llenado de los carros, ingreso y egreso fácil.	2 motobombas 1 llave de llanado.	Vestidores radiocabina simulacro dormitorios	Servicio	64 M <sup>2</sup>	Amplitud fácil acceso altura adecuada.
AREA DE SIMULACROS	varía	Prácticas de diferentes actividades.	Material de prácticas. Area de pract.	Motobombas Bodega de mat.	Servicio	64 M <sup>2</sup>	Espacio despejado. esp. aislado
COCINA COMEDOR	varía 7-16	Tomar alimentos convivencia etc.	465 mesas 20 sillas muebles de cocina.	Ingreso de serv. Area de motob. W.C.	Servicio	40 M <sup>2</sup>	Amplitud, comodidad, fácil limpieza, mat. lavables, etc.
RADIO CABINA	1	dar la alarma de salida de Emergencia.	1 radiocontrol 1 intercomunicador.	Motobombas W.C.	Servicio	6 M <sup>2</sup>	

ESTO NO DEBE  
SALIR DE LA BIBLIOTECA

LOCAL	No. de Pers.	ACTIVIDAD PFL.	MOB. Y EQUIPO	LIGAS PRINCIP.	ZONA	AREA	REQUISITOS CUANTIT. Y CUALIT.
BODEGA DE MAT. DE SIMULACRO		guardar o almacenar todo el material didáctico.	Estantería	Area de simulacro.	Servicio	15 M <sup>2</sup>	
AULA	20	capacitación del personal para el manejo y aprendizaje de mat. y maniobras de ac.	butacas o pupitres 1 cl.	Vestidores Motobombas Simulacro	Servicio	40 M <sup>2</sup>	fácil acceso y egreso en caso de emergencia.
CUARTO DE SERVICIO	1	Guardar el material de aseo y mantenimiento.	1 tarja esp. para trapeadores y esc. cubetas.		Servicio	4 M <sup>2</sup>	

ESTA TESIS NO DEBE  
SALIR DE LA BIBLIOTECA

DELEGACION DE POLICIA
-----------------------

LOCAL	No. para.	ACTIVIDAD FL.	MOB. Y EQUIPO	LIGAS PPLES.	ZONA	AREA	REQ. CUALITATIVOS Y CUANTITATIVOS.
SALA DE ESPERA	varia	Esperar	Sillones Ceniceros	At'n. al publico T. social W.C.	Pública	20 M <sup>2</sup>	buenas visibilidad comodidad, etc.
ATENCION AL PUBLICO	2	Orientar e informar al pub.	Escritorio o mostrador.	S. de Espera Ingreso pl.	Pública	6 M <sup>2</sup>	Buena visibilidad y fácil comunic.
OFICINA DE TRABAJO SOCIAL	3	Invest. social, econom. y cult.	Muebles de oficina	S. de Espera	Pública	20 M <sup>2</sup>	Privacidad, comodidad.
OFICINA DEL JUEZ	5	Tomar declaraciones a detenidos y responsabilidad de ellos	2 Escritorios 1 Archivo 1 Esc. ejecut. 1 W.C.	Llegada de patrullas. T. Social	Pública	20 M <sup>2</sup>	Privacidad, seguridad, jerarquía etc.
OFICINA DEL DIR. ADMINISTRATIVO	2	Llevar el control econom. de la institución	2 Escritorios 1 Archivero	Vestíbulo W.C.	Privada	20 M <sup>2</sup>	Jerarquía y privacidad.
CELDAS	Varia 2 - 6	Recluir delinquentes	2 Letrinas o Sanitarios	Of. del Juez.	Privada	10 M <sup>2</sup>	Seguridad
AULA	12	Capacitación del personal.	12 Pupitres 1 pizarrón 1 ca	Est. de patrullas. Vestíbulo	Privada	40 M <sup>2</sup>	Privacidad, amplitud etc.
OF. DEL COMANDANTE.	1 por Turno	Llevar el control del personal	Muebles de Oficina	Vestíbulo	Privada	16 M <sup>2</sup>	Jerarquía y privacidad.
OF. DEL COMAND. OPERATIVO	1 por Turno	Controlar personal de patr.	Mobiliario de Oficina.	Vestíbulo	Privada	16 M <sup>2</sup>	Jerarquía y privacidad.
ESTACIONAMIENTO PATRULLAS.	VARIA	Protección de las unidades		Aula radio cabina	Servicio	36 M <sup>2</sup>	fácilidad de acceso y egreso.

LOCAL	No. Pers.	ACTIVIDAD REL.	MOB. Y EQUIPO	LIGAS PELES.	ZONA	AREA	REQ. CUANTITATIVOS Y CUALITATIVOS.
RADIO CABINA	1	Recibir y dar Llamadas de emergencia.	1 radio cont. 1 Intercomun.	Est. patrullas W.C.	Servicio	6 M <sup>2</sup>	
CUARTO DE ARMAS		Almacenar y proteger las armas.	Estantería	Aula	Servicio	12 M <sup>2</sup>	
SERVICIOS SANIT.	varia	Necesidades Fisiológicas	3 W.C. 2 lavabos		Servicio	12 M <sup>2</sup>	Limpieza e higiene
CUARTO DE ASEO	1	guardar material de aseo y mantenimiento.	1 tarja escobas y trap.		Servicio	6 M <sup>2</sup>	



## PUESTO DE SOCORRO DE LA CRUZ ROJA

LOCAL	No. per.	ACTIVIDAD FPL.	MOB. Y EQUIPO	LIGAS PRINCIP.	ZONA	AREA	REQ. CUALITATIVOS Y CUANTITATIVOS.
SALA DE ESPERA	varía	Esperar	sillones ceniceros	Información consulta externa o t. social.	pública	30 M <sup>2</sup>	Amplitud, comodidad ventilación e iluminación natural.
CONSULTA EXTERNA	varía 1-4	Prestar servicios de Consulta	Escritorio sillones mesa de expl. vitrina	S. de espera W.C.	Pública	40 M <sup>2</sup>	Privacidad, limpieza, etc.
TRABAJO SOCIAL	Varía 1-3	Investigación de tipo socio-económico	Muebles de Oficina.	Sala de espera W.C.	Pública	30 M <sup>2</sup>	Privacidad, comodidad, limpieza.
INFORMACION	2	Organizar información solicitada por paciente.	escritorio intercomunic.	Ingreso princip. S. de Espera	Pública	6 M <sup>2</sup> .	Buena visibilidad
W.C. Público	1	Necesidades fisiológicas.	1 W.C 1 Lavabo 1 pta. para	S. de espera	Pública	4 M <sup>2</sup> .	Limpieza e higiene
SALA DE CURACION	5	Intervenciones quirúrgicas menores, u curaciones.	Vestidores Lavabos mesa o plancha sal. de O2 equipo. de qu.	Area gris sala de recup.	Privada	50 M <sup>2</sup>	Extremada limpieza no ventilación nat. mat. lavables 100% esquinas bolidas.
SALA DE RECUPERACION	5	recuperarse de cualquier intervención médica	3 camas 1 c. de enferm. 1 W.C.	Area gris Sala de Curación	Pública	55 M <sup>2</sup>	No. ventilación nat. mat. lavables 100% extremada limpieza.
DORMITORIOS MEDICOS	2	Descanzar	2 camas 1 Baño y 1 Cl.		Privada	16 M <sup>2</sup>	Privacidad, tranquilidad, comodidad
DORMITORIOS SOCORRISTAS.	4	Descanzar	1 Cl. 1 Baño 4 camas		Princip.	16 M <sup>2</sup>	Privacidad, tranquilidad, etc.

LOCAL	No. Pers.	ACTIVIDAD PFL.	MOB. Y EQUIPO	LIGAS PRINCIP.	ZONA	AREA	REQUISITOS CUALIT; Y CUANTITATIVOS.
DORMITORIO DE ENFERMERAS	4	Descanzar	1 cl. 2 Camas 1 baño		Privada	16 M <sup>2</sup>	tranquilidad, comodidad, etc.
OFICINA DEL DIRECTOR	1	Controlar personal y actividades a desempeñar.	Muebles de Oficina.	Vestíbulo Recepcionista	Privada	20 M <sup>2</sup>	Jerarquía, privacidad, comodidad.
OFICINA DEL MINISTERIO PUBLICO	Varía	Levantar actas de tipo legal para registrar la causa del accidente.	2 Celdas 2 Escritorios 1 cabina radio 1 sala espera 1 W.C.	Vestíbulo	Privada	35 M <sup>2</sup>	
MORGUE	2	Guardar los cuerpos o cad.	Cajones (2)	Llegada de ambulancias.	Servicio	9 M <sup>2</sup>	cto. frío
LAVANDERIA	2	Lavar y esterilizar blancos	2 lavadoras 1 secadora		Servicio	40M <sup>2</sup>	Inst. electricas e hidráulicas y dren.
ESTACIONAMIENTO AMBULANCIAS	2	Cuidar heridos que llegan por ambulancia	2 unidades	Area blanca	Servicio	40M <sup>2</sup>	cocheras de fácil acceso.
RADIO CABINA	1	Recibir y dar llamadas de emergencia	1 radiocontrol 1 intercomun.	Est. de las Ambulancias	Servicio	6 M <sup>2</sup>	
CTO. DE MAQUINAS		Protección de maquinaria esp	planta eléct. Unidad. Cto. frío y tanques		Servicio	12M <sup>2</sup>	

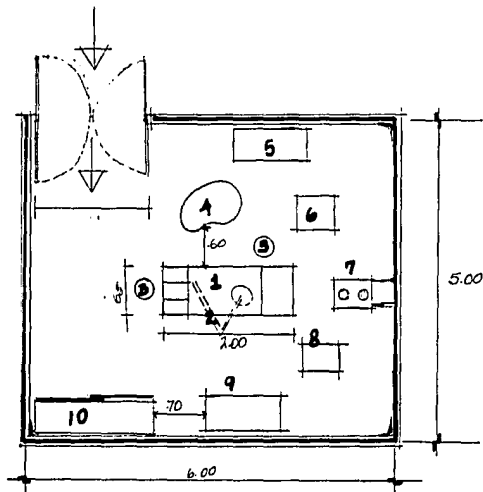

- 1.- Mesa o plancha
- 2.- Lámpara
- 3.- Bancos
- 4.- Mesa ríñón
- 5.- Mesa Instrumental
- 6.- Mesa instrumental utilizado
- 7.- Aparato de anestesia
- 8.- Mesa móvil
- 9.- Mesa instrumental
- 10.- Vitrina de instrumental estéril

PLANTA

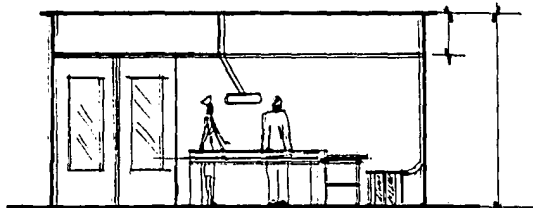

ALZADO.



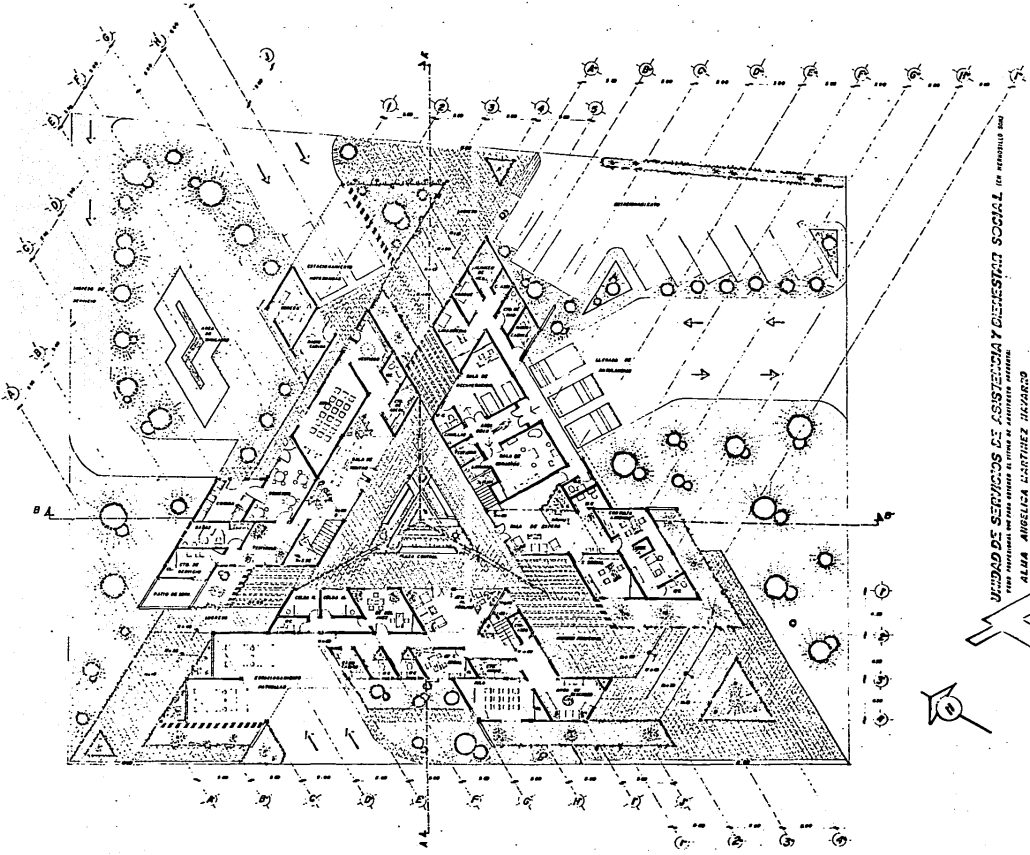

UNIDAD DE SERVICIOS DE ASISTENCIA Y CINECULTURA SOCIAL (en desarrollo)

PARA SERVICIOS DE ASISTENCIA Y CINECULTURA SOCIAL

ALMA ANGELICA MARTINEZ HERRERA

UNIVERSIDAD NACIONAL AUTÓNOMA DE MEXICO

SECRETARÍA DE EDUCACIÓN PÚBLICA

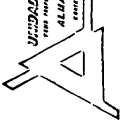



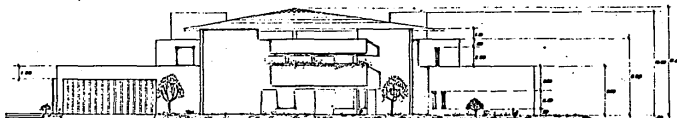

ALZADO NORTE estación de bomberos



ALZADO ORIENTE puesto de socorro de la cruz roja

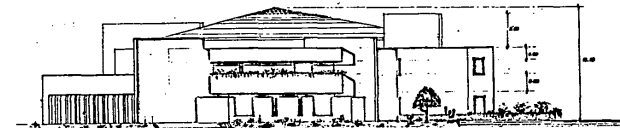

ALZADO PONIENTE delegación de policía

UNIDAD DE SERVICIOS DE ASISTENCIA Y BIENESTAR SOCIAL

CONSEJO DE ADMINISTRACIÓN

ALBA ROSALEA GARCÍA HERRERA

SECRETARÍA DE ASISTENCIA Y BIENESTAR SOCIAL

00000000

00000000

SECRETARÍA DE ASISTENCIA Y BIENESTAR SOCIAL

SECRETARÍA DE ASISTENCIA Y BIENESTAR SOCIAL

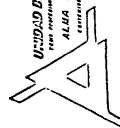

CORTE LONGITUDINAL A.

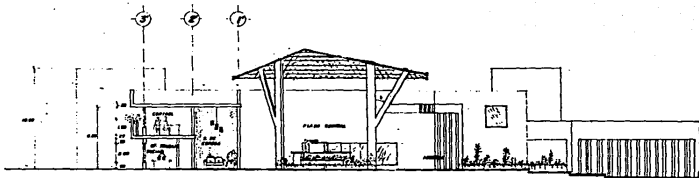

CORTE TRANSVERSAL .B.

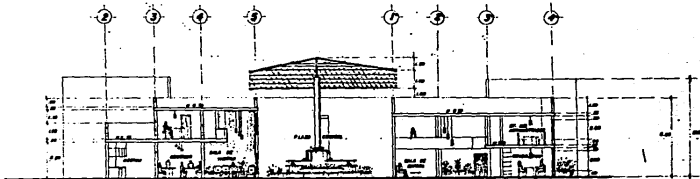

UNIDAD DE SERVICIOS DE ASISTENCIA Y BIENESTAR SOCIAL

PROYECTO DE OBRAS PARA SERVICIO DE ASISTENCIA Y BIENESTAR SOCIAL.

ALBA ANGELICA MARTINEZ NAVARRO

CONSTRUCION, CORTE LONGITUDINAL

PROYECTO

UNIDAD DE SERVICIOS DE ASISTENCIA Y BIENESTAR SOCIAL

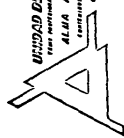



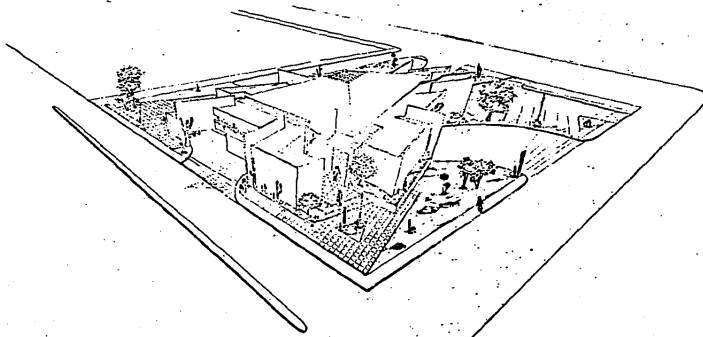

PERSPECTIVA EXTERIOR:

UNIDAD DE SERVICIOS DE ASISTENCIA Y BIENESTAR SOCIAL

1980 PROYECTADA POR EL INSTITUTO DE INVESTIGACIONES Y SERVICIOS

ALMA ANGÉLICA MARTÍNEZ NAVARRO

CONSTRUYÓ:

ESPECIAL:

DE

LA U.S.A.

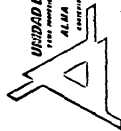

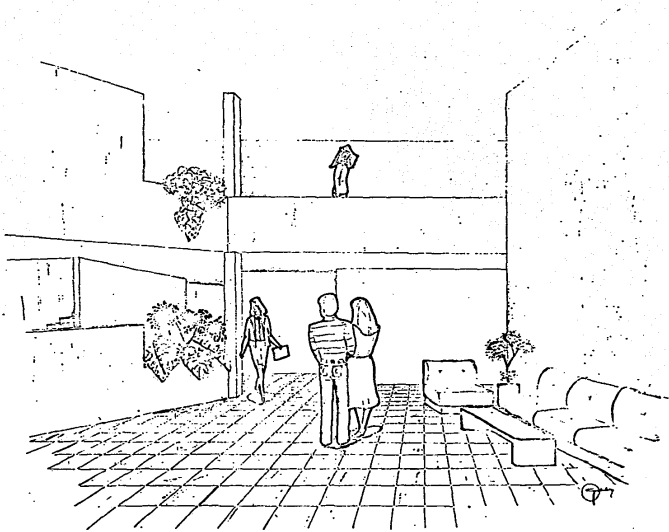

INTERIOR: SALA DE ESPERA DE LA DELEGACIÓN  
DE POLICÍA

UNIDAD DE SERVICIOS DE ASISTENCIA Y ELECCIÓN SOCIAL

PROYECTO DE ARQUITECTURA DE INTERIORES

ALIA ARGELICA MARTINEZ RIVERA

CONSEJO

CIUDAD DE PUERTO RICO, OFICINA DE ADMINISTRACION DE LA OSA.

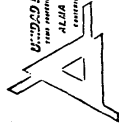

DETALLE PLANTA SALA DE CURACIONES

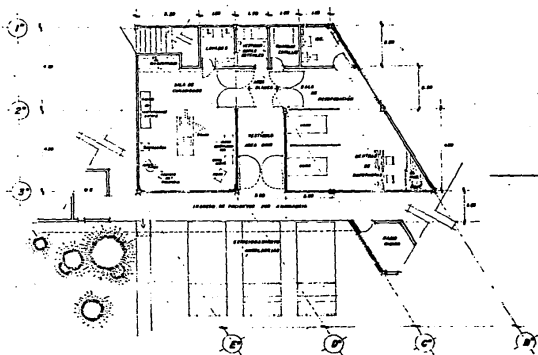

CORTE TRANSVERSAL DEL AREA BLANCA

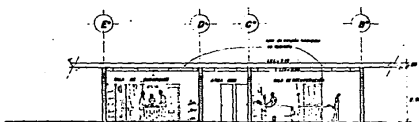

CORTE LONGITUDINAL DEL AREA BLANCA

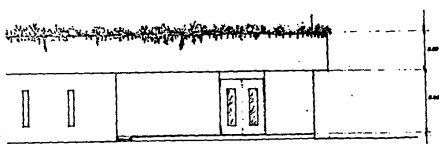
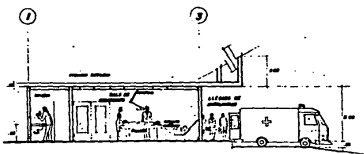

ALZADO SALA DE CURACIONES

UNIDAD DE SERVICIOS DE ASISTENCIA Y BIENESTAR SOCIAL

1988 PROYECTO DEL PLAN ESPECIAL DE OBRAS DE BIENESTAR SOCIAL

ALBA JIMBELICA JIMENEZ IGUALDAD

CONDOMINIO DE SERVICIOS DE ASISTENCIA Y BIENESTAR SOCIAL

PROYECTO

ESTRUCTURA DE BLOQUE PAVIMENTO DE INTERCOMUNICACION DE LA OSA.

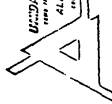

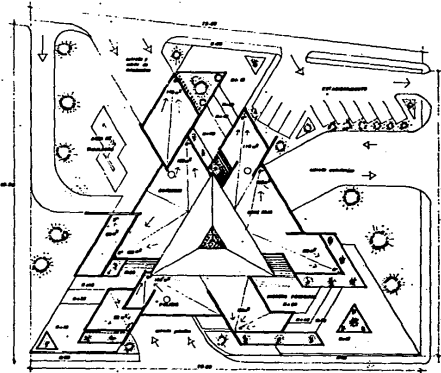

**UNIDAD DE SERVICIOS DE ASISTENCIA Y BIENESTAR SOCIAL**

TRABAJO REALIZADO POR ALMA ANGELICA MARTINEZ HANAUER

PROFESORA DE ARQUITECTURA EN LA UNAM

PROYECTO: ALMA DE JARDIN

ESPANOL

SECRETARIA DE EDUCACION PUBLICA DE ADMINISTRACION DE LA UAM.

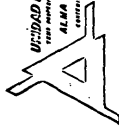

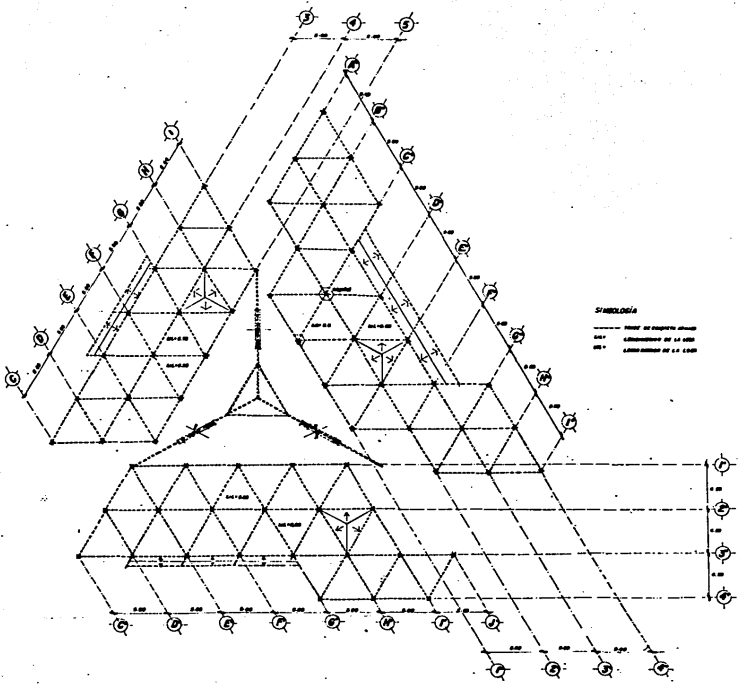

**SIMBOLOGIA**  
 --- TRUSS MEMBER  
 --- CONSTRUCTION OF THE TRUSS  
 --- DIMENSIONS OF THE TRUSS

**UNIDAD DE SERVICIOS DE ASISTENCIA Y BIENESTAR SOCIAL**  
 DIVISION DE SERVICIOS DE ASISTENCIA SOCIAL

**ALMA ANGELICA MARTINEZ HAVALERO**  
 INGENIERA EN CIENCIAS ESTRUCTURALES

PROYECTO: PLANTA ESTRUCTURAL DE UN  
 CENTRO DE SERVICIO SOCIAL, DIVISION DE ASISTENCIA SOCIAL DE LA UNIDAD

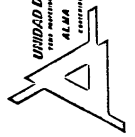





**DETALLES DE LA CUBIERTA**

20/10/1968 01.10

fijación:

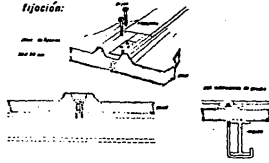

paracigües:

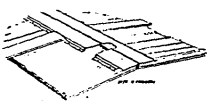

trapezo longitudinal:

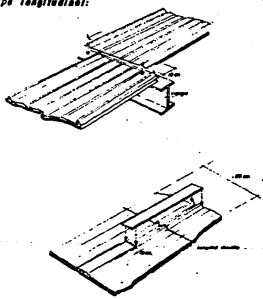

**DETALLE DE LA UNIÓN DE LA ESTRUCTURA DE ACERO DE LA CUBIERTA CON LAS COLUMNAS DE CONCRETO.**

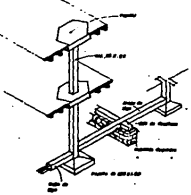
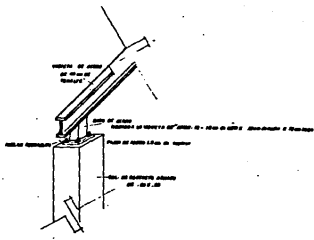

**CIUDAD DE SERVICIOS DE ASISTENCIA Y BIENESTAR SOCIAL**  
 VICEPRESIDENTA DEL COMITÉ EJECUTIVO DE SERVICIOS SOCIALES  
**ALMA ANGÉLICA MARTÍNEZ RAMÍREZ**  
 DIRECTORA GENERAL DE SERVICIOS SOCIALES  
 CENTRO DE SERVICIOS SOCIALES DE ASISTENCIA Y BIENESTAR SOCIAL

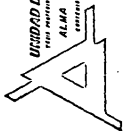







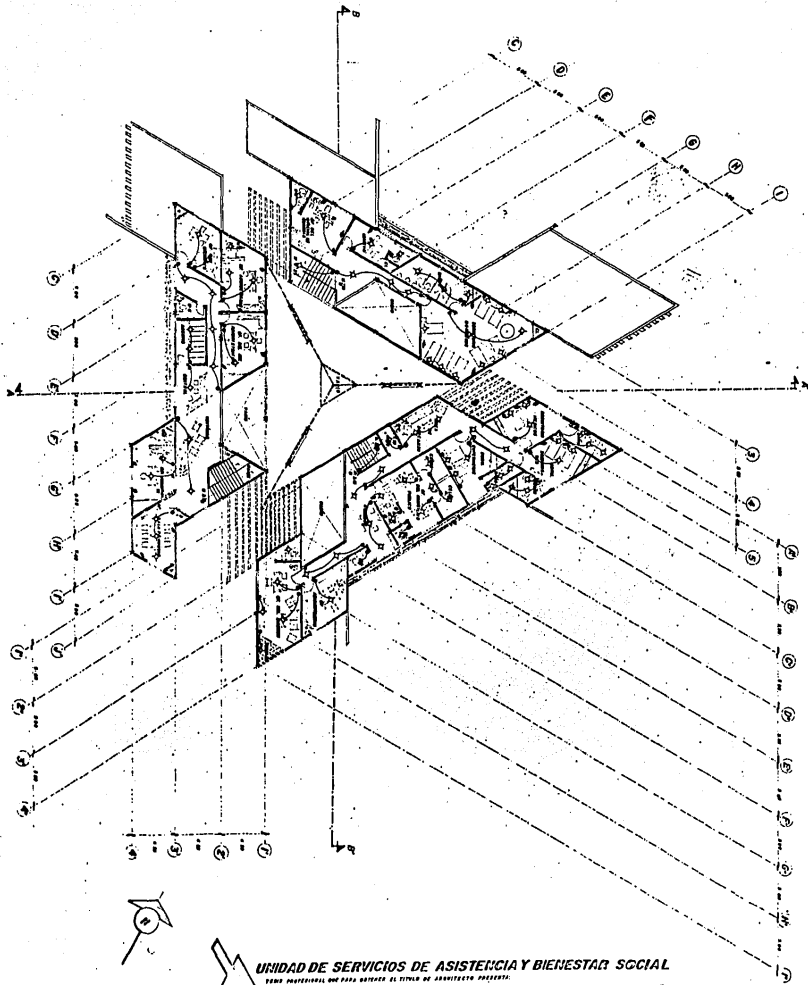

**UNIDAD DE SERVICIOS DE ASISTENCIA Y BIENESTAR SOCIAL**

TRABAJO PROFESIONAL DEL PAIS SUJETO AL TITULO DE ARQUITECTO PRESENTE.

**ALMA ANGELICA MARTINEZ NAVARRO**

ESPECIALIDAD: PLANTA ALTA INST. ELECTRICA

000000-0000

SECRETARIA DE DISEÑO FACULTAD DE ARQUITECTURA DE LA UNAM



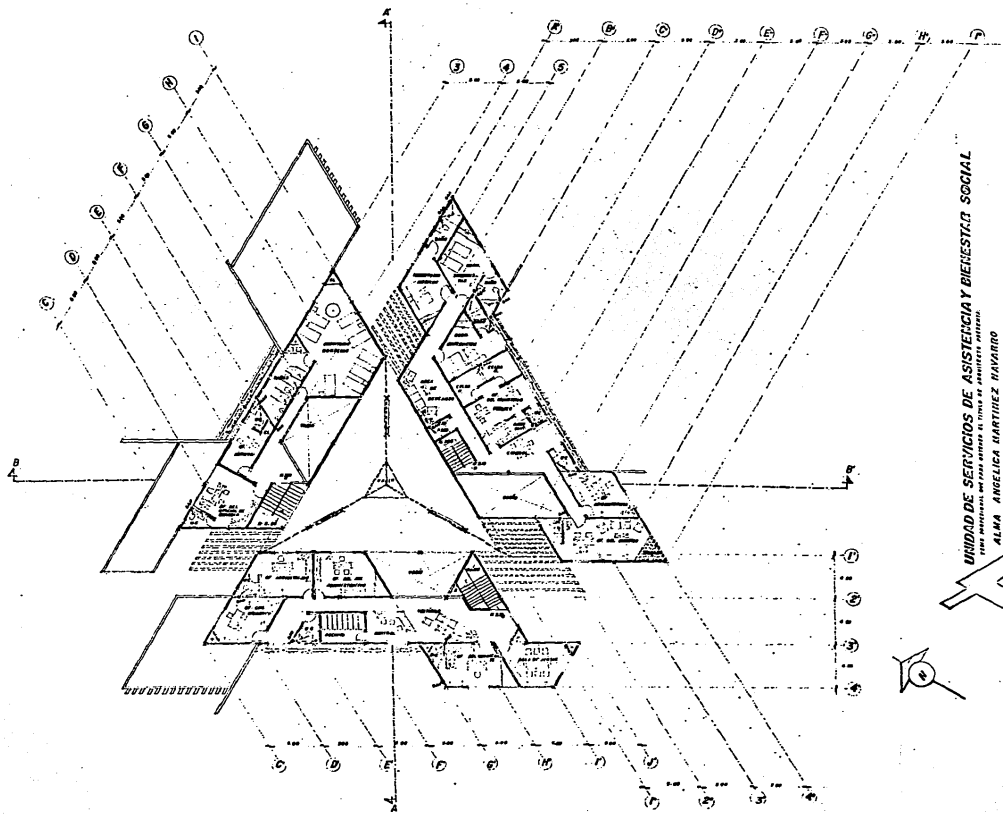

**UNIDAD DE SERVICIOS DE ASISTENCIA Y BIENESTAR SOCIAL**  
 PARA PERSONAS CON DISCAPACIDAD EN EL CENTRO DE ADMINISTRACIÓN PÚBLICA  
**ALMA ANGÉLICA MARTÍNEZ NAVARRO**  
 CIUDAD DE GUAYMAS, SONORA  
 CENTRO DE SERVICIOS PÚBLICOS DE ADMINISTRACIÓN DE LA OSA

012000.000

DE LA OSA



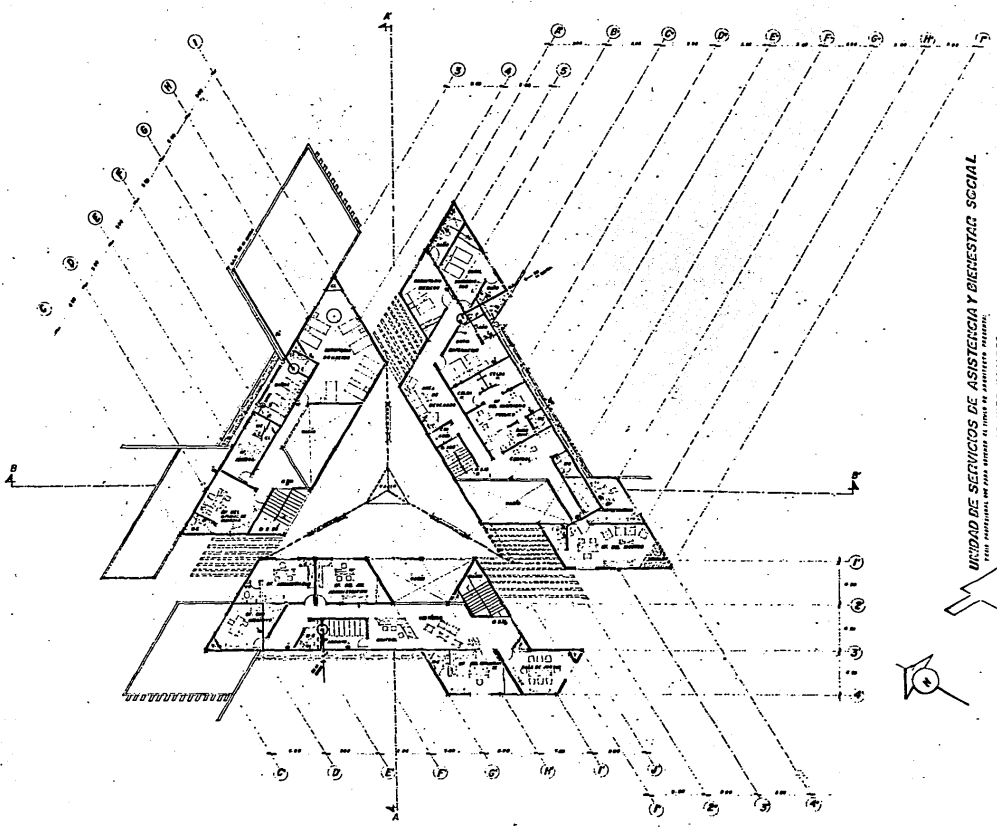

UNIDAD DE SERVICIOS DE ASISTENCIA Y BIENESTAR SOCIAL

ALCALDIA MUNICIPAL DE CARTAGENA DE INDIAS

ESTUDIO DE PROYECTO DE OBRAS DE RECONSTRUCCION DEL COMPLEJO DE SERVICIOS DE ASISTENCIA Y BIENESTAR SOCIAL

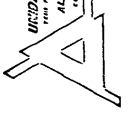

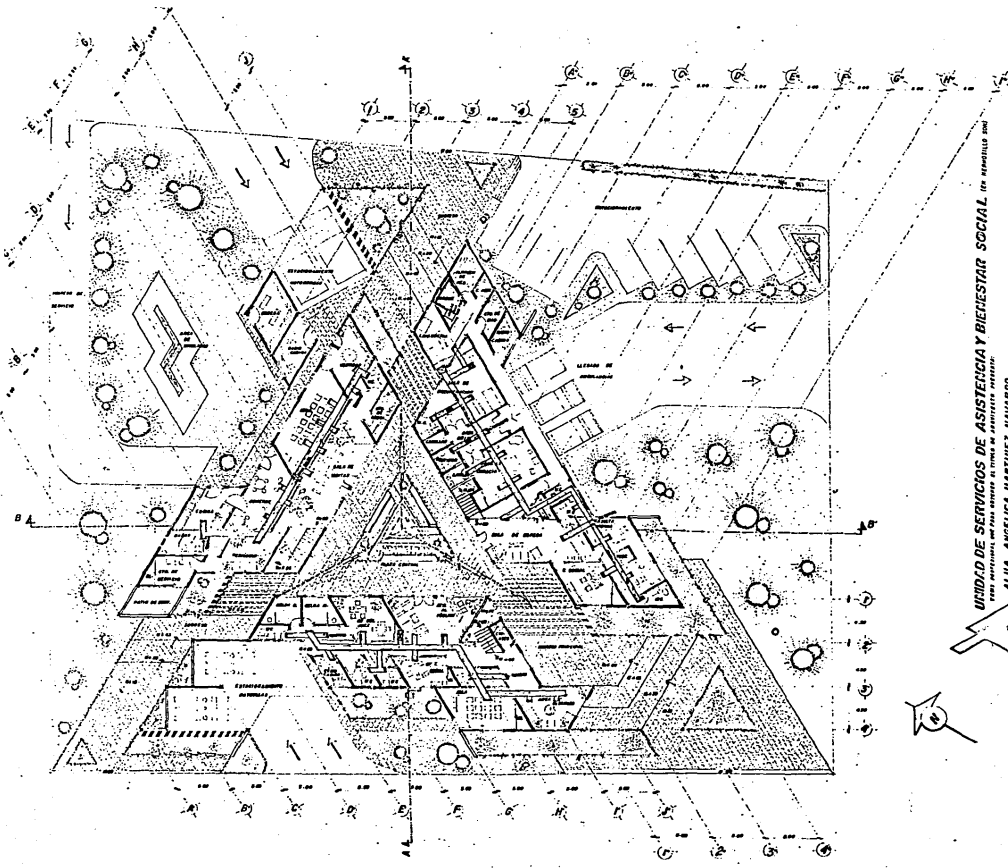

**UNIDAD DE SERVICIOS DE ASISTENCIA Y BIENESTAR SOCIAL** (en desarrollo) del  
 INSTITUTO VENEZOLANO DE INVESTIGACIONES PSICOLÓGICAS Y SOCIALES  
 Dra. ANGÉLICA MARTÍNEZ HERNÁNDEZ  
 CENTRO DE SERVICIOS SOCIALES Y PSICOLÓGICOS  
 ESTACIÓN DE SERVICIOS SOCIALES Y PSICOLÓGICOS, C.A. U.V.

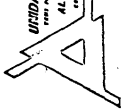





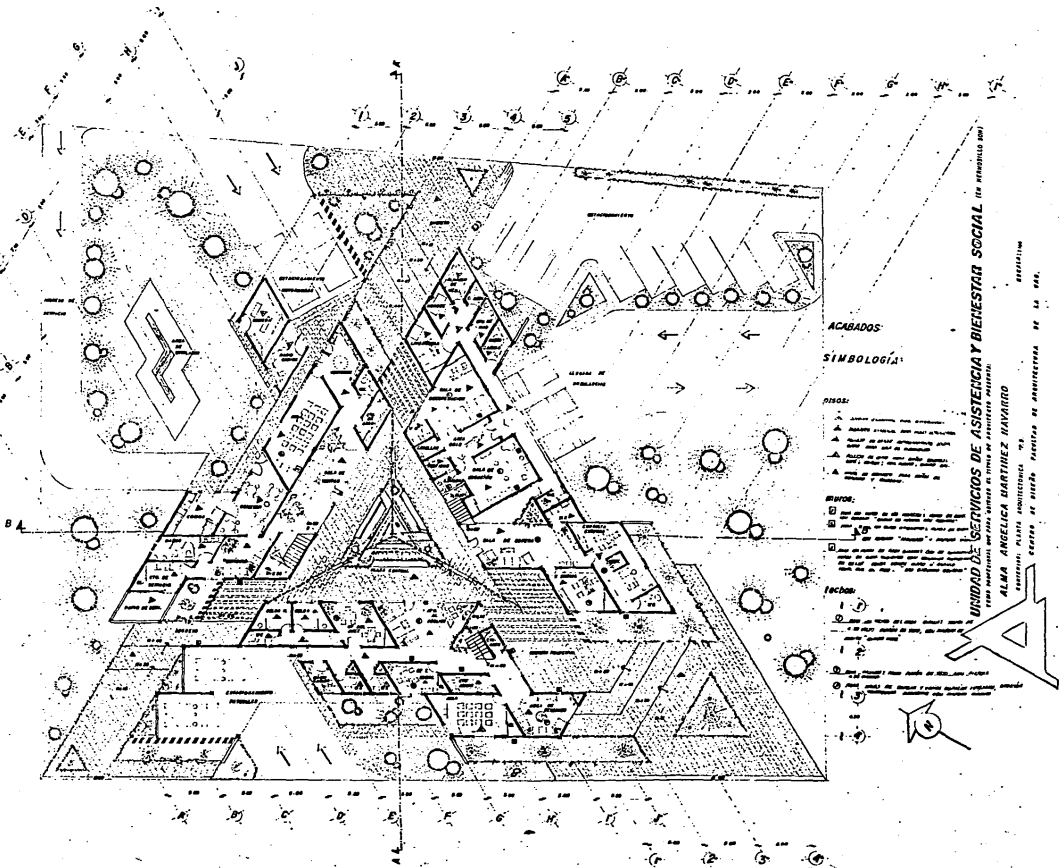

**ACABADOS**  
**SIMBOLOGÍA**

- PIEDRAS:**
- ▲ Muro de piedra natural
  - ▲ Muro de ladrillo
  - ▲ Muro de hormigón
  - ▲ Muro de yeso
- PUERTAS:**
- Puerta de madera
  - Puerta de hierro
  - Puerta de aluminio
  - Puerta de vidrio
  - Puerta de acero
  - Puerta de plástico
- TECHOS:**
- Techo de concreto
  - Techo de madera
  - Techo de aluminio
  - Techo de plástico
  - Techo de acero
  - Techo de vidrio

**UNIDAD DE TÉCNICOS DE ASISTENCIA Y BIENESTAR SOCIAL** (En memoria del  
 para el personal técnico de asistencia social)

ALMA ANGELICA MARTINEZ UNIVARRO

Escuela de Arquitectura de la UNAM



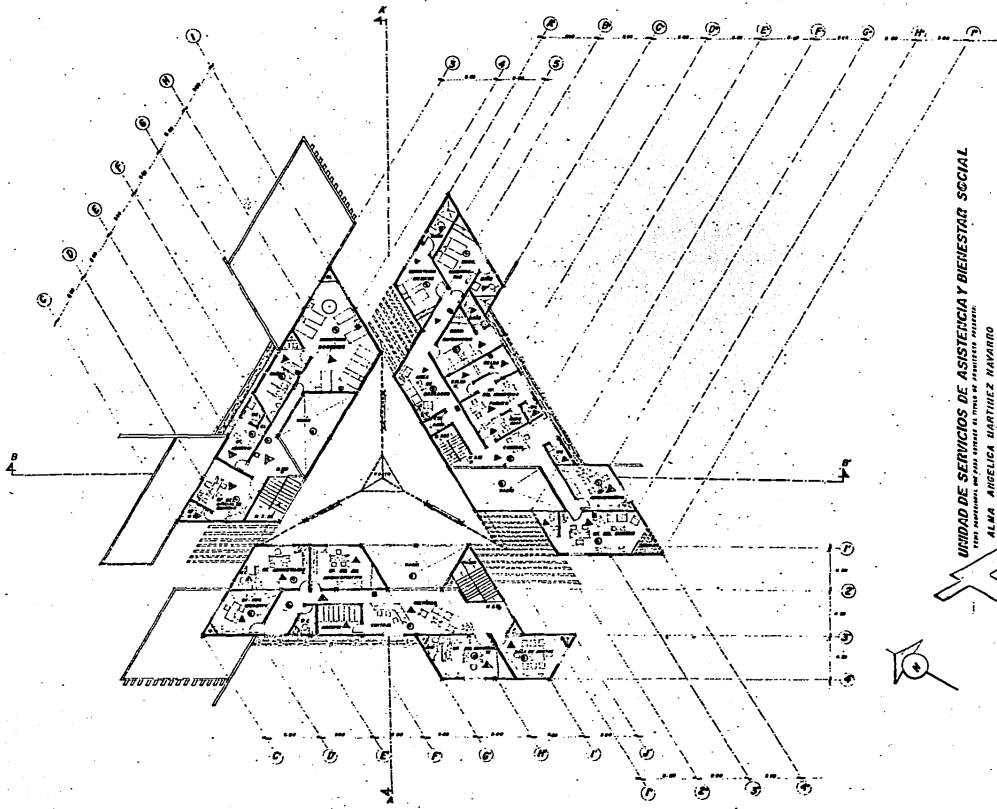

**UNIDAD DE SERVICIOS DE ASISTENCIA Y BIENESTAR SOCIAL**

Plan arquitectónico de planta baja y primera planta.

ALBA ROQUELA MARTINEZ NAVARRO

EFTEL-UM

Escuela de Arquitectura de la UNAM

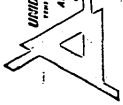

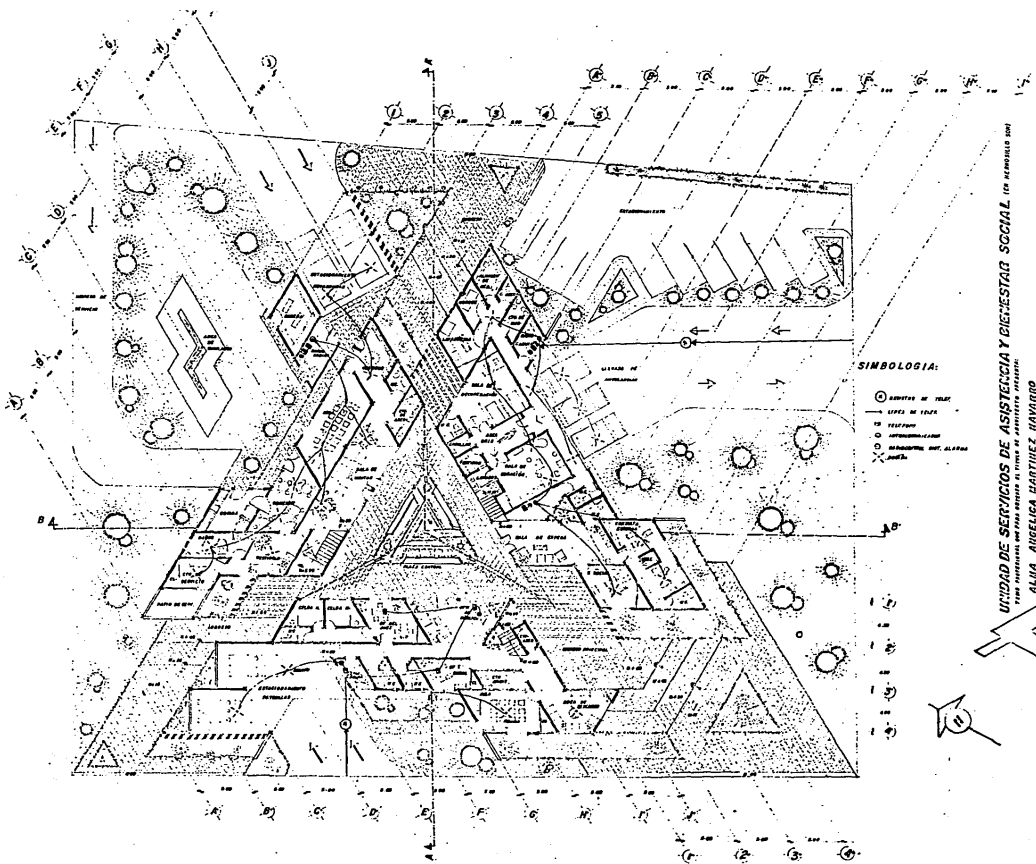

**SIMBOLOGIA:**

- CENTRO DE ATENCIÓN
- CENTRO DE AYUDA
- CENTRO DE AYUDA PSICOLÓGICA
- CENTRO DE AYUDA SOCIAL
- CENTRO DE AYUDA EDUCATIVA
- CENTRO DE AYUDA LABORAL
- CENTRO DE AYUDA FÍSICA
- CENTRO DE AYUDA ALIMENTARIA
- CENTRO DE AYUDA LEGAL
- CENTRO DE AYUDA ECONÓMICA
- CENTRO DE AYUDA CULTURAL
- CENTRO DE AYUDA DEPORTIVA
- CENTRO DE AYUDA RECREATIVA
- CENTRO DE AYUDA LINGÜÍSTICA
- CENTRO DE AYUDA DE COMUNICACIÓN
- CENTRO DE AYUDA DE INFORMACIÓN
- CENTRO DE AYUDA DE OPORTUNIDADES
- CENTRO DE AYUDA DE DESARROLLO
- CENTRO DE AYUDA DE INTEGRACIÓN
- CENTRO DE AYUDA DE PARTICIPACIÓN
- CENTRO DE AYUDA DE RESPONSABILIDAD
- CENTRO DE AYUDA DE AUTONOMÍA
- CENTRO DE AYUDA DE INICIATIVA
- CENTRO DE AYUDA DE CREATIVIDAD
- CENTRO DE AYUDA DE INNOVACIÓN
- CENTRO DE AYUDA DE PROYECTO
- CENTRO DE AYUDA DE ACCIÓN
- CENTRO DE AYUDA DE IMPACTO
- CENTRO DE AYUDA DE SUSTENTABILIDAD
- CENTRO DE AYUDA DE CALIDAD
- CENTRO DE AYUDA DE EFICIENCIA
- CENTRO DE AYUDA DE PRODUCTIVIDAD

UNIDAD DE SERVICIOS DE ASISTENCIA Y BIENESTAR SOCIAL (O ACERQUELO 200)

TRABAJO REALIZADO POR LA OFICINA DE ARQUITECTURA Y URBANISMO

ALICIA ARGELICA BARTHELEMY MARRERO

CONSEJO DE SERVICIOS DE ASISTENCIA Y BIENESTAR SOCIAL

ESTADÍSTICO

PROYECTO DE SERVICIOS DE ASISTENCIA Y BIENESTAR SOCIAL

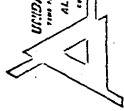

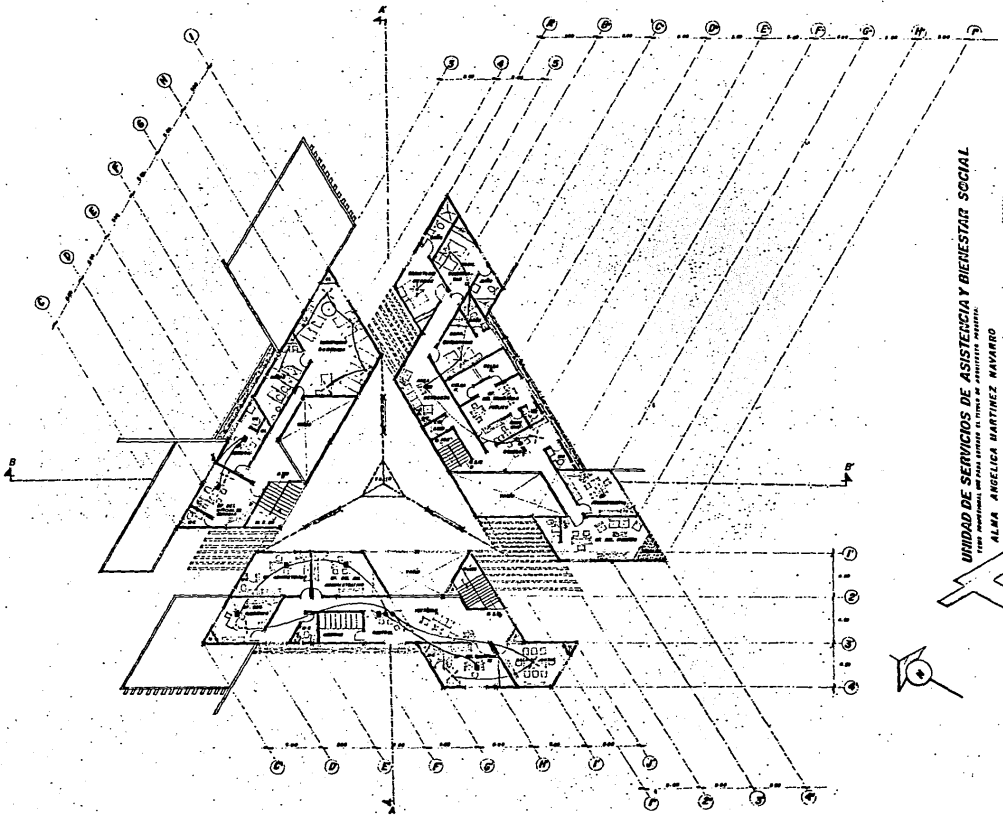

**UNIDAD DE SERVICIOS DE ASISTENCIA Y BIENESTAR SOCIAL**

CON DOMINIO SOCIAL Y FIDEJAMIENTO DE LA SECRETARÍA DE SALUD DEL GOBIERNO FEDERAL  
 ALMA ANGELES MARTINEZ MEXARDO  
 LICENCIADA EN ARQUITECTURA Y DISEÑO INTERIOR  
 CARRERA DE ARQUITECTURA DE LA UNIVERSIDAD DE GUATEMALA DE LA 1ª. ÉPOCA

