

870103
18
19

UNIVERSIDAD AUTONOMA DE GUADALAJARA

INCORPORADA A LA UNIVERSIDAD NACIONAL AUTONOMA DE MEXICO

FACULTAD DE ARQUITECTURA

~~ARQ. RAÚL RIVERA~~

~~Director de la Facultad de Arqui-
tectura de la Universidad Autónoma
de Guadalajara~~



~~ARQ. RAÚL RIVERA~~

~~PRESIDENTE DE LA COMISION
REVISORA DE TESIS~~

MUSEO DE CULTURAS POPULARES EN GUADALAJARA.

TESIS CON
FALLA DE ORIGEN

TESIS PROFESIONAL

QUE PARA OBTENER EL TITULO DE
A R Q U I T E C T O
P R E S E N T A
MARIANELA DAVALOS BARRIOS

GUADALAJARA, JAL., 1986



Universidad Nacional
Autónoma de México



UNAM – Dirección General de Bibliotecas Tesis Digitales Restricciones de uso

DERECHOS RESERVADOS © PROHIBIDA SU REPRODUCCIÓN TOTAL O PARCIAL

Todo el material contenido en esta tesis está protegido por la Ley Federal del Derecho de Autor (LFDA) de los Estados Unidos Mexicanos (México).

El uso de imágenes, fragmentos de videos, y demás material que sea objeto de protección de los derechos de autor, será exclusivamente para fines educativos e informativos y deberá citar la fuente donde la obtuvo mencionando el autor o autores. Cualquier uso distinto como el lucro, reproducción, edición o modificación, será perseguido y sancionado por el respectivo titular de los Derechos de Autor.

indice

Introducción.

I

Capitulo I.- Requisitos Formales.

I.1 Analisis Socio-Culturales.

a) Generalidades	2
b) Panorama Cultural de Guadalajara.	4
c) El Museo	8
c)1. Objetivos.	
c)2. Características.	
d) Pre-existencias ambientales.	10
e) Aspectos estadísticos.	11
f) Analisis de cupo.	17
g) Analisis del Usuario.	18

I.2 Conclusiones de lo Formal.

a) género.	20
b) Tipología funcional.	20
c) Espectativas Formales.	22
d) Capacidad.	23

Capitulo II. Requisitos Fisicos.

2.1 Analisis del Medio Fisico.

2.1.1 Terreno.	
a) Situación geográfica.	24
b) Constitución del subsuelo.	25
c) Analisis de la Zona.	26
d) Consideraciones en la determinación del Terreno	27
e) Analisis del Terreno.	28
e)1. Propiedad	
e)2. Vialidades.	
e)3. Topografía.	
f) Aspectos Urbanos.	31

2.2 Datos Climatológicos.

a) Asoleamiento	33
-----------------	----

b) Temperatura	34
c) Vientos	35
d) Precipitación pluvial.	36
e) Humedad.	37
f) Evaporación.	38
2.3 Conclusiones de lo Físico.	39
a) Análisis del terreno.	
a)l. Conveniencias.	
b) Consideraciones sobre clima.	
Capítulo III. Requisitos legales y Técnicos.	
3.1 Reglamento de Construcción.	40
3.2 Especificaciones de locales especiales.	41
3.3 Conclusiones de lo Técnico y Legal	
a) Consideraciones sobre instalaciones especiales.	47
b) Materiales y sistema constructivo.	49
c) Costo aproximado por metro cuadrado.	50
Capítulo IV. Requisitos Funcionales.	
4.1 Análisis de actividades.	
a) enlistado de actividades.	51
4.2 Conclusiones de lo Funcional.	
a) Arbol de sistemas.	52
b) Diagrama de Relaciones.	53
4.3 Conclusiones.	
a) Tabla de requisitos.	57
Bibliografía.	68

introducción

La ciudad de Guadalajara (segunda ciudad en importancia de la República Mexicana), cuenta con aproximadamente 4'300,000 habitantes, por lo que encontramos un gran desarrollo en los campos comerciales, industriales, etc.; y como consecuencia de esta gran concentración humana se derivan un sin número de necesidades, tanto en el orden físico, como en lo económico y obviamente en lo cultural.

No obstante Guadalajara satisface la mayoría de los requerimientos que sus habitantes necesitan; adentrándonos en el campo cultural (que por tratarse de un museo, que es el tema que nos interesa), es desilusionante darnos cuenta lo descuidado que se encuentra el desarrollo cultural en la ciudad y en general en todo el país. Sin embargo, considerando lo importante que es la cultura y en particular en Guadalajara, ya que es uno de los puntos de mayor concentración de estudiantes de la República Mexicana, así como del extranjero, generando con esto "Cultura", por consiguiente sed de la misma, vemos la necesidad de contar con centros que se dediquen a satisfacer estas necesidades, por esta razón y por la carencia de lugares apropiados y para conocer nuestras raíces, se optó por construir un Museo de las Culturas Populares en el Área Cultural de la Plaza Internacional de la Amistad, siendo éste lugar propicio para el mejor desarrollo del Museo y de la Cultura, ya que fue el resultado de los estudios previos de la Secretaría de Obras Públicas del Estado de Jalisco.

La metodología a seguir, consta de dos etapas, que unidas formarán un todo completamente integrado, siendo éstas las siguientes:

A) Etapa de Programación:

Tienen por objeto la descomposición de los elementos que forman el problema, estudiando cada parte por separado para una mejor comprensión y a la vez, nos permiten conocer a fondo los datos de tipo humano, físico, técnico y funcional.

Al tener ya todos los datos, deben ordenarse y así obtendremos los requisitos del programa.

B) Etapa de Proyecto:

Está formada por dos partes: Concepto de Diseño y Proyecto.

REQUISITOS

FORMALES

ANALISIS SOCIO CULTURAL

generalidades

Guadalajara, ciudad que ha presentado en los últimos años un crecimiento desmedido, tanto por la explosión demográfica propia, como por la inmigración de personas de lugares adyacentes del resto del país; se ha convertido ya en un centro político, social, económico y cultural de gran importancia en México.

Las necesidades al igual que el desarrollo demográfico van creciendo rápidamente por lo que es necesario no solo solucionar los problemas políticos, sociales, económicos, etc., sino que es de vital importancia cuidar el aspecto cultural.

Tomando en cuenta que México es un país pluricultural, y que esta diversidad de culturas, son producto de la historia que viene a concretar la sociedad mexicana; la cultura, lejos de ser un obstáculo, debe extenderse como un recurso de inapreciable valor para la construcción y el desarrollo plenos del país en tanto esa pluralidad constituye un riquísimo acervo de experiencias diferentes, mediante las cuales cada grupo social ha buscado una solución concreta a los problemas que se le presentan.

Cada segmento diferenciado de la sociedad (grupos étnicos, sociedades regionales, los estratos y las clases sociales) posee capacidades de "creación cultural", que le han permitido en el pasado y en el presente, identificar los problemas que se plantean para la satisfacción de sus necesidades y hallar las soluciones más adecuadas en función de los recursos de que dispone, en otras palabras: cada grupo social popular genera sus propias iniciativas a partir del patrimonio cultural que hereda y que enriquece constantemente.



En la sociedad moderna están fuerzas que tienden a despojar a los sectores populares de la iniciativa cultural y convertirlos en consumidores y no creadores de cultura.

Tal transformación significaría un grave retroceso histórico y constituye un reto para un proyecto nacional que tiene como requisito indispensable la participación creativa de los sectores populares.

panorama cultural de guadalajara

En Guadalajara existen varias instituciones destinadas a exponer temas culturales que motivan al esparcimiento y a la educación de los usuarios, estos centros entre otros son: 5 museos y varias galerías como:

Museo Regional de Guadalajara Depende del Instituto Nacional de Antropología e Historia, se inició esta construcción para un Seminario en 1696, después fué un Monumento colonial, hasta que en 1918, fué rescatado para la cultura, inaugurándose el Museo de Bellas Artes y actualmente es conocido Museo Regional de Guadalajara; por ésta razón (de tiempo), observamos deficiencias en el funcionamiento de este lugar, ya que no fué construido para este fin.

Museo Taller José Clemente Orozco

Este museo está instalado en una casa que fuera propiedad del insigne zapotlenco, ubicada en el costado sureste de los arcos, posee una de las más ricas colecciones de pinturas de Orozco. Esta es una casa pequeña que no tiene espacios requeridos para servir como museo, está fuera de los eventos culturales.

Museo Infantil de Jalisco Se creó por celebrarse el año internacional del niño y funge como apoyo al sistema educativo, ubicado en el noreste del parque Agua Azul.

Museo de Casa Albarrán Está ubicado en el Fraccionamiento Colinas de San Javier y se exponen piezas de cacería, éste museo al igual que el anterior, sólo expone piezas específicas y no hay lugar a opciones para hacer una exposición diferente al tema que se trata. (éstos dos dependen del Gobierno del Estado) y carecen de salas con capacidad adecuada y los servicios necesarios para satisfacer las necesidades de los visitantes.

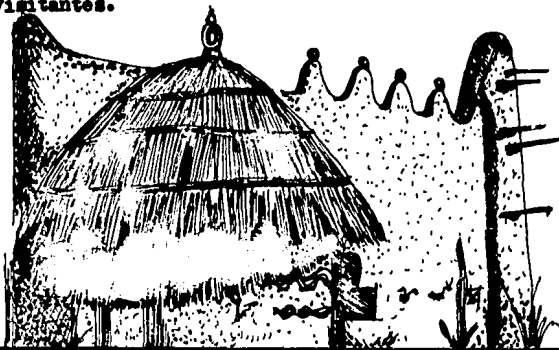

Entre las Galerías más conocidas están:

1.- Ex-Convento del Carmen

Depende del Departamento de Bellas Artes, logrando salas de exposición por medio de una restauración hecha al edificio, pero con poca capacidad y carente de servicios públicos e internos.

2.- Centro de Arte Moderno

Depende del H. Ayuntamiento de Guadalajara, no concebido en un principio para éste fin y fuera del polo de eventos culturales, este museo da cabida a artistas profesionales con la colaboración de embajadas, otro problema es que sólo abre sus puertas medio día.

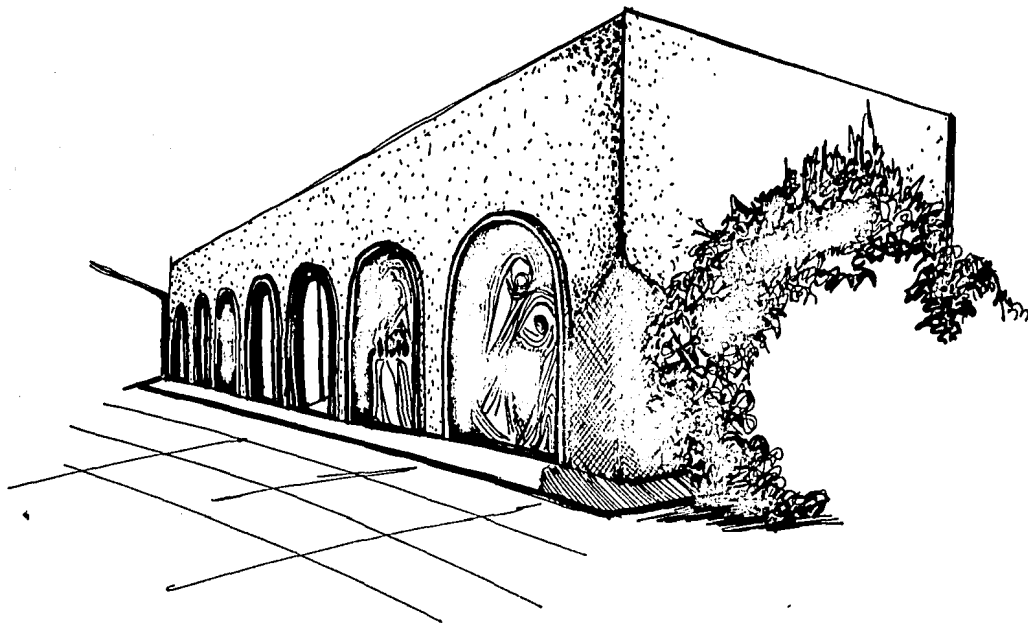

3.- Galería Universitaria

Ubicada en una parte del edificio de artes plásticas de la Universidad de Guadalajara con salas no aptas para exposiciones grandes.

Para completar el análisis, además de los museos que forman el patrimonio cultural de la Ciudad de - Guadalajara, es necesario analizar el único antecedente que de este tipo de Museo existe en la República Mexicana.

Esta Institución es el Museo de Culturas Populares, ubicado en una céntrica colonia de la Ciudad de México (la lejendaria Colonia de Coyoacán). Este museo móvil (no permanente), fue fundado por el -- arqueólogo Guillermo Bonfil Batalla en 1961 y para lograr sus fines adaptó una antigua casona en la citada colonia.

La casona sirve para las exposiciones complementarias, ya que al tratarse de una adaptación no puede utilizarse para la exposición principal, por no reunir los requisitos necesarios indispensables para el lugar que ha de albergar el mayor número de objetos para exponerse, como flexibilidad, amplitud, -- etc., además de este problema surgen otros como: carencia de servicios para satisfacer al gran número de visitantes, poca iluminación y ventilación, y poca capacidad, además de que se vieron en la -- necesidad de construir edificios adyacentes a la casona para situar entre otras cosas: el núcleo de oficinas y talleres que se necesitan para el desarrollo del museo, exposición central, auditorio y -- en general servicios al público, con esto se agudiza el problema, puesto que al tener edificios separados; se desvinculan éstos al carecer de conectantes (horizontales) que los unan, creando confusión en el recorrido de los visitantes del Museo.

Como es natural no podemos basarnos en el aspecto funcional de este museo, por la gran cantidad de deficiencias que en éste encontramos; pero si se adoptara los locales que se necesitan, los objetivos, etc., siendo este museo una especie de sede, con los mismos fines trasladada a Guadalajara.

En general podemos encontrar que la mayoría de los museos citados anteriormente presentan el inconveniente de que su construcción es antigua o semi-acondicionada, en ambos casos los espacios fueron hechos para otros fines y sólo se les han hecho algunas adaptaciones, dando como resultado lugares inadecuados.

La demanda de un lugar que satisfaga estas necesidades, sumándose al creciente incremento demográfico, nos lleva a la conclusión que a Guadalajara se le debe prestar la atención debida especialmente en el "descuidado" aspecto cultural.

Por todas estas razones y por la necesidad de preservar la ideología, las raíces, en fin la "Cultura del Mexicano", vi la necesidad de que Guadalajara contara con un museo y en particular un Museo de Culturas Populares.

el museo

Este museo es un proyecto de la Secretaría de Educación Pública, que se ha iniciado a través de la - Sub-Secretaría de Cultura y Recreación y en coordinación con la Dirección General de Culturas Populares.

objetivos:

La fundación de éste, vá encaminado a cumplir los siguientes objetivos:

El principal es contribuir a estimular la iniciativa cultural de los sectores populares.

- 1) Estudiar los procesos de creatividad cultural en los sectores populares, tanto en el presente - como en el pasado, con el fin de conocer su dinámica y determinar las mejores formas para impulsar la continuidad y desarrollo de las iniciativas ya señaladas.
- 2) Documentar por los medios adecuados (colecciones de objetos, registros fotográficos, cinematográficos y sonoros; descripciones, etc.) y de manera sistemática, las iniciativas culturales - populares, a fin de que tal documentación sea empleada en las tareas de investigación, difusión y promoción.
- 3) Estimular y apoyar por los medios que le sean propios las iniciativas culturales que partan de los sectores.
- 4) Dar a conocer las creaciones culturales particulares de los diversos sectores populares y contribuir a que se conviertan en patrimonio común e inextinguible término del conjunto de los propios sectores populares.

Para cumplir este objetivo se hará uso de las técnicas museográficas, publicaciones, medios de comunicación masiva y cualquier otra forma de difusión que resulte adecuada.

Para alcanzar las metas mencionadas, este museo organizará sus actividades a partir de la selección de temas o complejos culturales que revistan particular importancia en la vida popular. En torno - a cada uno de esos temas, se llevará a cabo las exposiciones temporales y todas las demás actividades de difusión y animación que permitan atraer el interés y la participación del público en general y en particular de los practicantes y creadores del aspecto específico de la cultura popular - que haya sido seleccionado.

características:

Como puede apreciarse, el Museo se aparta, en sus metas y en su forma de trabajo de las normas usuales en la mayoría de los museos. No tendrá por ejemplo salas con exhibiciones permanentes; su acervo de colecciones se formará paulatinamente, de acuerdo con los temas de los sucesivos programas, e incluso plantea la posibilidad de que, en algunos casos, tales colecciones "pasen finalmente a otros museos del país o formen la base para crear nuevos museos especializados, preferentemente en provincia".

Las características particulares de este Museo se derivan de sus propias metas y funciones. Se busca concentrar periódicamente la atención pública en un tema relevante de la cultura popular, mediante formas diversas de difusión, que permitan un conocimiento más profundo del tema.

Cuando se escoge el tema a desarrollar, se buscan sus simbolismos, trayectoria en la historia, proceos, tecnología, formas de consumo, etc., todo lo que esté implicado con el tema.

Durante el tiempo que esté abierta al público una exposición central, se llevará a cabo exposiciones complementarias, que permitan ampliar la información y den oportunidad para que participen de manera directa todos los sectores interesados.

Las actividades previstas incluyen conferencias, mesas redondas y encuestros (ciclos de T.V., cine - radio), festivales de cocina; actividades paralelas como serían artesanías, publicaciones, concursos por ejemplo: dibujo infantil con relación a la expuesto.

Como el Museo dispondrá de un pequeño Auditorio y de espacios abiertos que permitirán la realización de actividades públicas constantes, se tiene prevista la presentación regular de intérpretes populares que mantienen vivas las tradiciones musicales en el país.

preexistencias

Lo que rodea al terreno se puede traducir como una zona habitacional, que presenta un nivel socio-económico alto, estas casas habitación son en su mayoría de inmejorables condiciones (nuevas y modernas) donde predomina el uso de techos a 2 y 4 aguas recubiertos de tejas de barro rojo recocido.

Lo más preponderante, por lo tanto, lo que requiere mayor atención, es la plaza internacional de la amistad y la Casa Jalisco; ambas son construcciones relativamente nuevas (sin caer en modernismos) que no afectan en mucho al Museo.

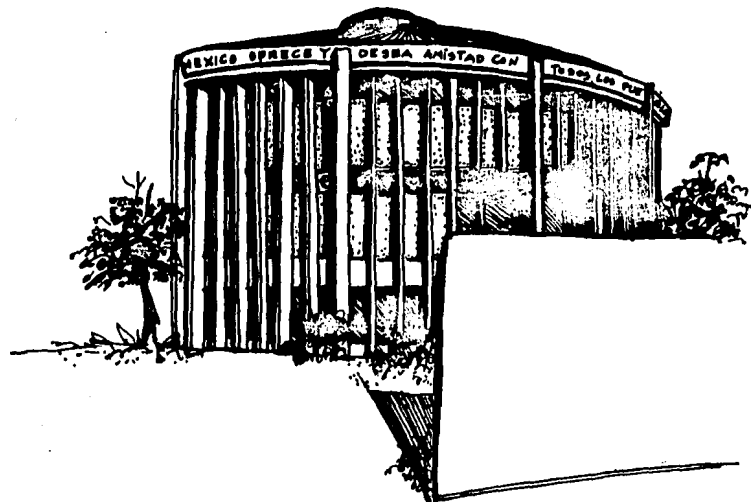

aspectos estadísticos



Estado: Jalisco

Capital: Guadalajara.

Tasa de crecimiento medio anual:
(intercensal 70-80) = 2.6%

Categoría de fecundidad = leve descenso.

Categoría migratoria = débil expulsión.

Población Total	Censo 1980	%
Ultimo censo	4'293,549	100
0-14	1'868,289	43.5
15-64	2'225,409	51.8
65-aos	191,010	4.5
No. especificado	8,841	0.2
Hombres	2'109,153	49.1
0-14	963,667	22.5
15-64	1'050,766	24.4
65-aos	90,801	2.1
No especificado	3,919	0.1
Mujeres	2'184,396	50.9
0-14	904,622	21.0
15-64	1'174,643	27.4
65-aos	100,209	2.4
No especificado	4,922	0.1

Crecimiento de la población



**Tasa de crecimiento
medio anual 2.46**

**Tasa de crecimiento demográfico
(por mil habitantes).**

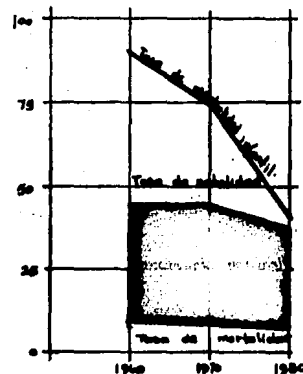

**Población total por grupos de edad y sexo
1980**

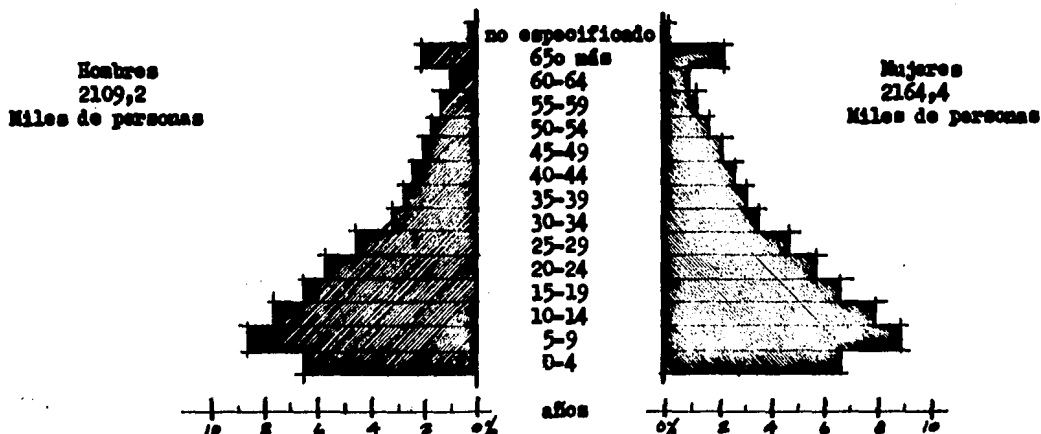

Composición porcentual de la población que cambió de residencia en 1980

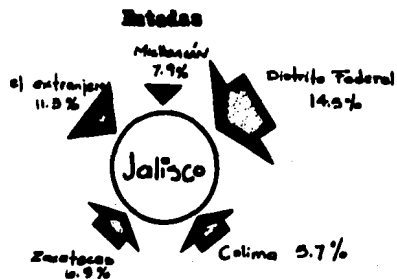

Total de entradas: 655,246

Participación de la población en el total estatal = 15.3%

Participación de la población nacional que cambió de residencia = 14.5%

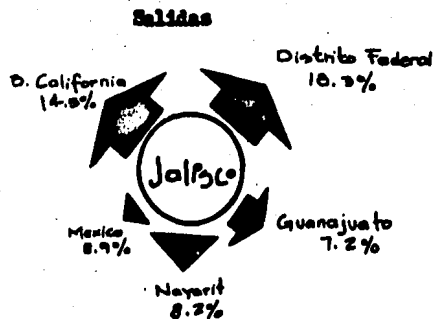

Total salidas: 435,977

Participación de la población en el total estatal = 10.2%

Población alfabeta de 15 años y más

1980

%

Población Analfabeta " "

1'961,644

80.8

No especificado

240,371

10.0

223,245

9.2

Promedio de Habitantes por Vivienda = 5.7

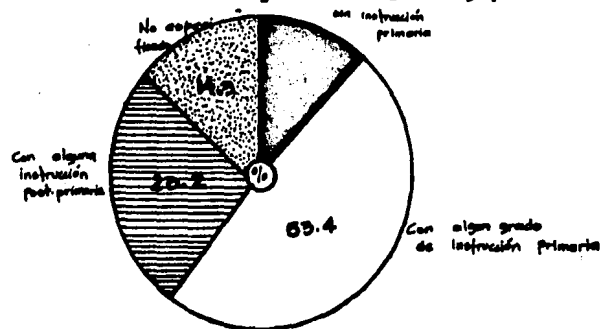

Población de 6 a 14 años según aptitud para leer y escribir por sexo 1980

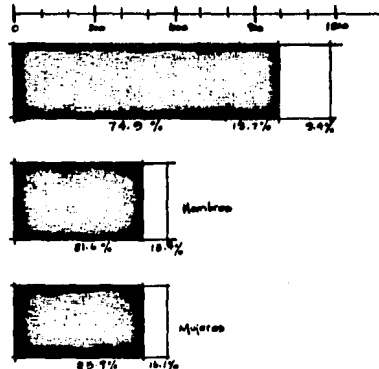

Coordinación General de los Servicios Nacionales de Estadística S.P.P.

	1980	%
Población económicamente activa (12 años y más)	1'386,771 pers.	53.4
Población económicamente inactiva "	1'200,394 "	43.0
No especificado	97,811 "	3.5

Actividades:	%
Agricultura, ganadería casa y pesca	34.1
Industria del Petróleo	0.1
Industria extractiva	0.4
Industria de transformación	20.9
Construcción	5.6
Generación y Distribución de Energía eléctrica	0.3
Comercio	10.5
Transportes	3.1
Servicios	17.0
Gobierno	2.0
insuficiente/especificados	6.0

afluencia turística

El desarrollo de la actividad turística en el Estado es incipiente en relación con otros sectores productivos y respecto del potencial del que se dispone, ya que se cuenta con los suficientes recursos nacionales y la infraestructura básica de trasportación para lograr el incremento de las principales variables que inciden en su desarrollo.

La afluencia turística en el Estado, registró en el año 1980 un total de 9'061,391 turistas, incluidos los que utilizan la planta hotelera y los visitantes, siendo ligeramente superior la cifra de los que utilizaron alojamiento turístico (4'770,067) de este flujo 3'247,086 fueron nacionales y 1'322,981 extranjeros.

consideraciones sobre el cupo

En base a las estadísticas dadas por los Museos del Estado sobre la cantidad de personas que visitan los Centros de Cultura, encontramos que aproximadamente de cada 1000 personas, sólo 5 visitan los — Museos por año.

Hay que tomar en cuenta que como en otros aspectos, los turistas son las personas más interesadas en visitar éstos lugares, según datos proporcionados por la Secretaría de Turismo del Estado, son un — promedio de 200 personas por día, entre visitantes nacionales y extranjeros.

Otra afluencia de visitas son los grupos de escolares (tomando un promedio de 50 personas por día).

Estadística de Visitantes al Museo

Visitantes:

Turistas Nacionales y extranjeros	200 personas (varía según la época)
Ciudadanos de Guadalajara	20 - 30 "
Eventuales (escolares)	30 - 50 " (esporádico.)
Total aproximado por día	130 - 280 "

Datos aproximados que fueron proporcionados por la Secretaría de Educación del Estado de Jalisco.

análisis del usuario

Tomando en cuenta que el usuario es lo más importante para el funcionamiento de un Museo (y cualquier centro público), ya que sin personal y visitantes, éste simplemente no existiría.

Por lo tanto es necesario analizarlo; y para ello, se separará según sus características más sobresalientes.

Permanente

Dentro de este grupo estarán todas las personas que desarrollan las actividades internas del Museo, y gracias a ellos puede funcionar correctamente.

- Personal administrativo.
- Personal dedicado a dirigir los diferentes departamentos.
- Personal Técnico.
- Personal Subcontratistas (carpinteros, electricistas, etc.)
- Personal de Mantenimiento.

Transitorio

Dentro de este grupo están los visitantes, debiendo tomarse en cuenta: que el Museo da cabida a todas las personas, sin tomar en cuenta nivel socio-cultural, rango, etc., pero cada persona va a requerir de diferentes servicios, por lo que se separarán según la forma que llegan al Museo.

- Personas que llegan en automóvil (nivel socio-cultural medio y alto)
- Personas que llegan en transporte público (nivel socio-cultural bajo y medio.
- Escolares (que van de alguna Institución en autobús)
- Personas que por la cercanía, llegan caminando.

Analizando lo anterior se puede saber que será necesario prever y contar con:

- Estacionamiento Público.
- Zona de autobuses escolares o de turismo.
- Caminos peatonales (protegidos de la circulación vehicular

- Un apeadero y caminos peatonales (para las personas que llegan en camión).

Así como los estacionamientos requeridos para el personal.

- Estacionamiento privado.
- Zona de estacionamientos para personas que no se quedan todo el tiempo . (editores, carpinteros, etc.)
- Zona de estacionamiento para carga y descarga.

género Cultural

Se ha considerado este género, ya que el objetivo principal del Museo, es la difusión, conocimiento y promoción de la cultura. A través de instrumentos informativos y por supuesto de las exposiciones.

tipología funcional

Tomando en cuenta los múltiples problemas que tienen los lugares de exposición y debido a los diversos eventos a desarrollarse en este Museo, es necesario plantear las diferentes áreas requeridas para el buen desarrollo de las actividades.

- | | |
|---|---|
| 1.- Departamento de Investigación | Es donde se propone el tema y se hace la investigación sobre éste. |
| 2.- Departamento de Diseño | Es donde se hace el diseño museográfico de la exposición. |
| 3.- Departamento de Publicidad o Animación. | Como su nombre lo dice da publicidad a los diferentes eventos. |
| 4.- Departamento de Colecciones | Donde se acumulan los objetos a exponerse. |
| 5.- Departamento o Taller de Conservación y Restauración. | Dan mantenimiento para conservar el buen estado de los objetos de exposición. |
| 6.- Departamento de Promoción. | Es el encargado de hacer todas las publicaciones - y folletos relacionados con el tema, catálogos además de promover concursos y otras actividades. |
| 7.- Departamento de Producción. | Se dedica a dar la ambientación y montaje para la exposición. |
| 8.- Departamento Técnico. | Iluminación, montajes, especiales, etc. |
| 9.- Auditorio para proyecciones y Conferencias. | |

- 10.- Zona para Concursos y festivales.
- 11.- Exposición Central.
- 12.- Exposiciones complementarias.
- 13.- Administración y Departamento de Capacitación.
- 14.- Librería.
- 15.- Expo Resumen.

espectativas formales

Hay que considerar los objetivos primordiales del Museo de las Culturas populares, éste tratará de difundir, promover y hacer conocedores a todos los visitantes y público en general de las — tradiciones más arraigadas de nuestra Cultura.

Por lo tanto es de vital importancia que el edificio presente características similares, para — que desde que se vea, nos indique lo que hay dentro.

Algunos de los elementos a usarse son:

Fuentes, patios interiores, mucha vegetación, los recubrimientos serán: piedra, cantera, ladrillo, madera, etc.

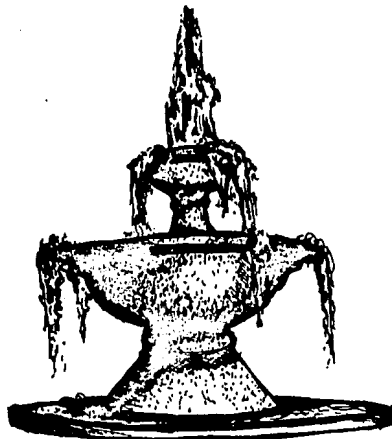

Todo ésto se usará a fin de darle el carácter deseado: Una arquitectura tradicionalista que — presente los elementos mexicanos.

capacidad

Personal

Departamento de Investigación
Departamento de Diseño
Departamento de Publicidad
Departamento de Colecciones
Departamento de Conservación y restauración
Departamento de Promoción
Departamento de Producción
Departamento Técnico
Administración

Capacidad Aproximada

3 equipos	-	4 personas.
2 "		3 "
3 "		4 "
3 "		4 "
3 "		5 "
5 "		6 "
		10 "
7 "		10 "
8 "		10 "

Visitantes

- Exposición Central	30	-	60 personas
- Exposiciones complementarias	10	-	20 "
- Auditorio (Conferencias, teatro, ciclos, t.v. cine.)	50	-	70 "
- Espacios abiertos (Festivales, música popular concursos, etc.)	30	-	150 "
- Expo resumen	10		
- Librería	5	-	8 "

Por lo que queda una capacidad aproximada de de 150 a 300 personas por día.

REQUISITOS

FISICOS

ANALISIS DEL MEDIO FISICO

situación geográfica

El estado de Jalisco, se encuentra localizado en la parte occidental del territorio nacional, entre los paralelos 23° y 19° de latitud norte; asimismo 101° y 106° de longitud oeste.

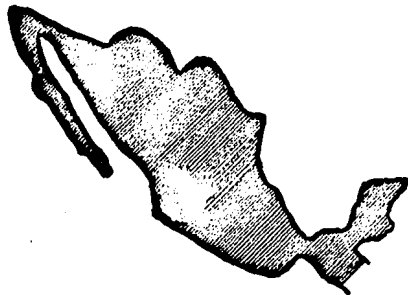

Ocupa la vertiente sur de la Sierra Madre de Occidente, parte de la región occidente del Eje Neovolcánico y el extremo Noroeste de la Sierra Madre del Sur.

Jalisco limita al Norte con Zacatecas y Aguascalientes; al este con Guanajuato; al sureste con Michoacán; al sur con Colima, Oeste con el Océano Pacífico y al Noroeste con Nayarit.

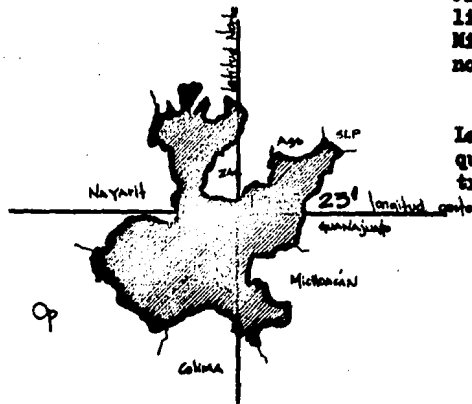

La superficie del Estado asciende a 80,836 Km². - que lo sitúa por su extensión en el 6o. lugar dentro del país.

constitución del subsuelo

El subsuelo del Valle de Atemajac, donde se encuentra asentada la Ciudad de Guadalajara, es bastante pródigo, en cuanto a su resistencia y la compresión y otra de sus características bastante favorables — son: que cuenta en su subsuelo con una capa de Jal que sirve como colchón antisísmico, cuando ocurre éste tipo de fenómenos.

El promedio de la resistencia a la compresión es — de 10 kg/cm² que es una resistencia bastante — aceptable para soportar las cargas.

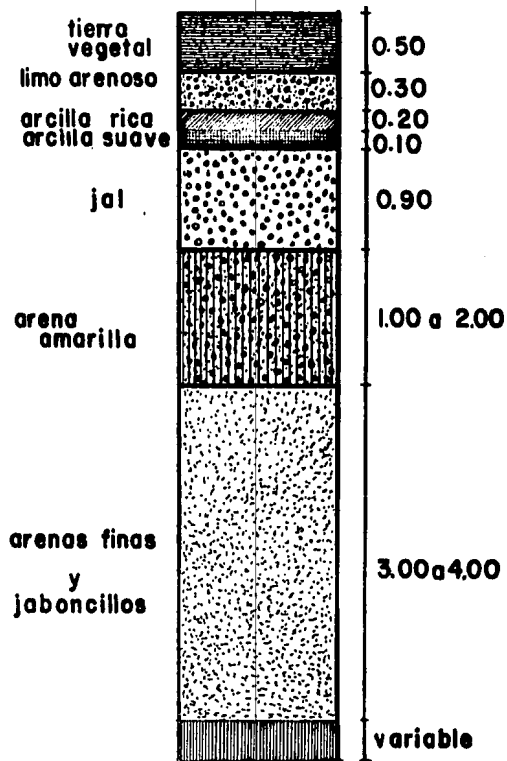

análisis de la zona:

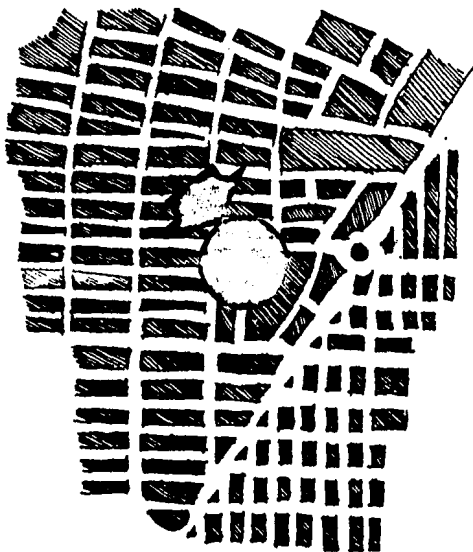

La actividad principal de esta zona, es la habitacional y cívica (Plaza de la amistad, relaciones exteriores, etc.)

Las características generales están constituidas por construcciones nuevas con una densidad de población - media.

Su fachada principal está orientada al norte y el terreno tiene aproximadamente 17,550 M2.

La localización del Museo origina un polo de atracción cívica y cultural.

consideraciones para la determinación del terreno:

De preferencia debe encontrarse en un lugar accesible para los estudiantes, turistas y público en general y cerca de los servicios urbanos.

De de contar con todos los servicios de infra-estructura urbana, pero no sería apto un lugar - donde haya una concentración urbana excesiva, ni una conglomeración de servicios públicos.

Estas características fueron dadas por la Secretaría de Obras Públicas, para determinar el terreno destinado al Museo.

análisis del terreno:

accesos y vialidad

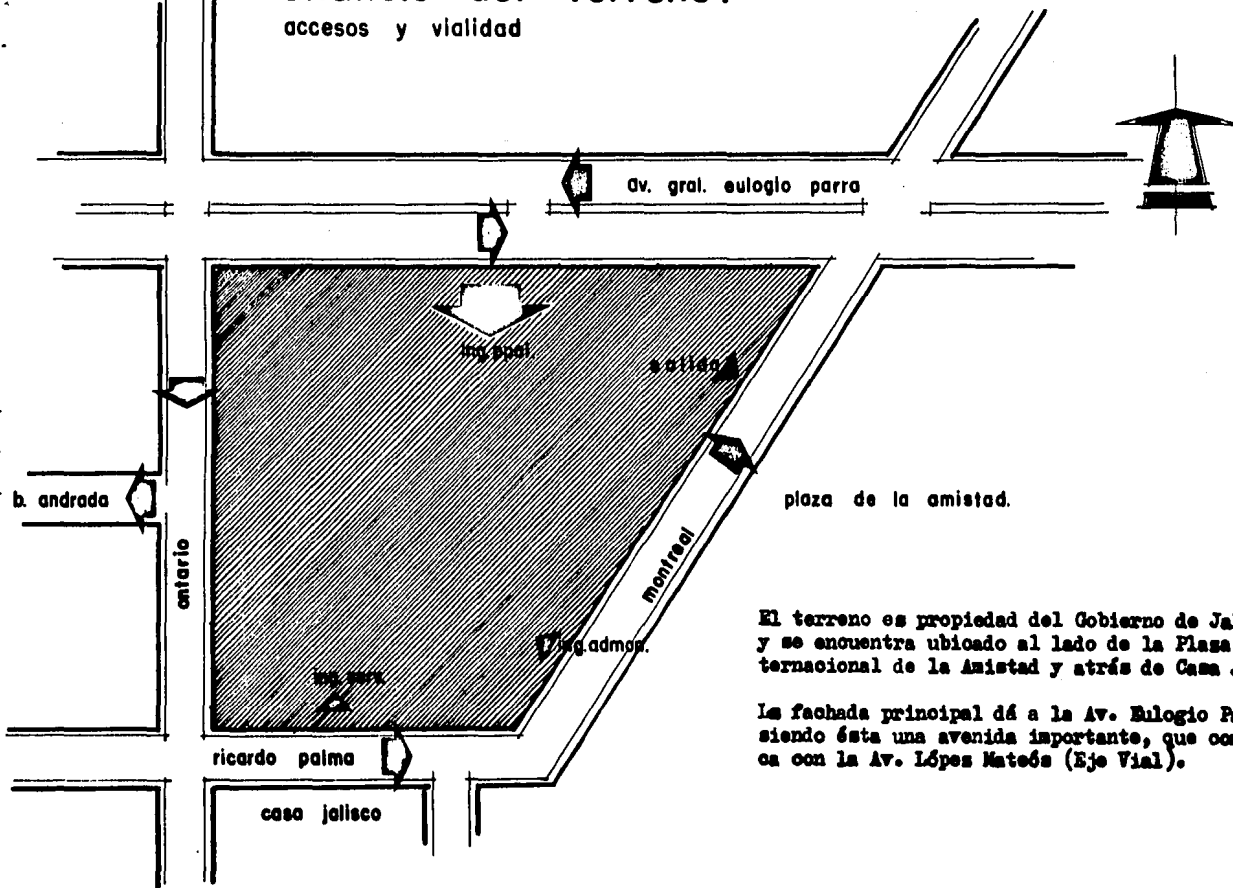

El terreno es propiedad del Gobierno de Jalisco y se encuentra ubicado al lado de la Plaza Internacional de la Amistad y atrás de Casa Jal.

La fachada principal dá a la Av. Eulogio Parra siendo ésta una avenida importante, que comunica con la Av. López Mateos (Eje Vial).

vientos
dominantes

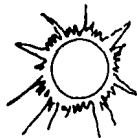

vientos con
lluvia.

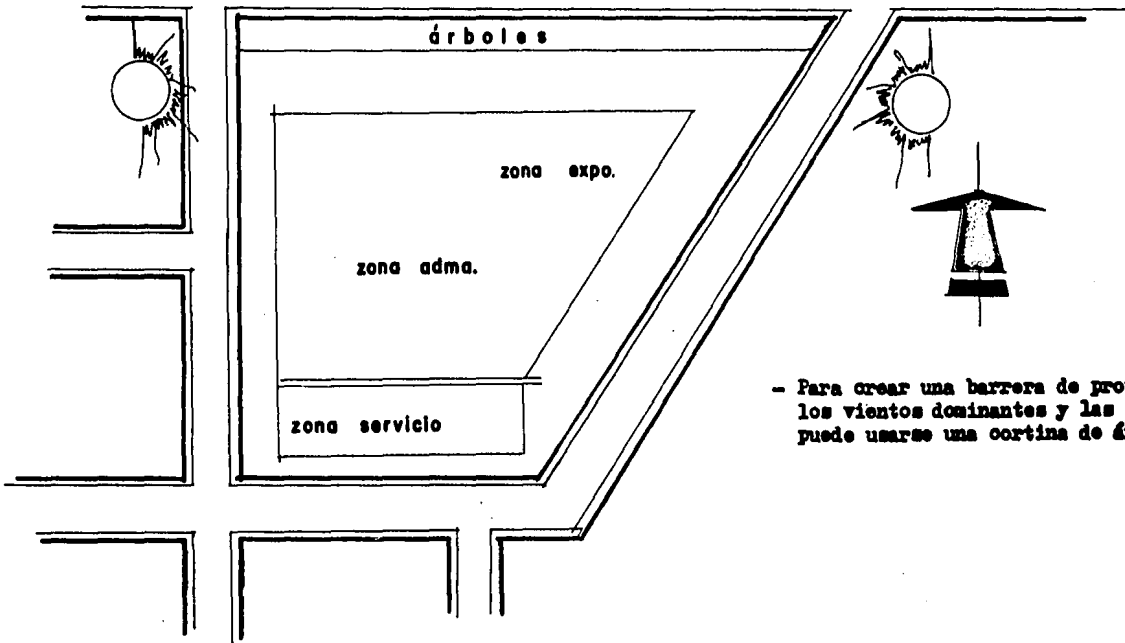

- Para crear una barrera de protección de los vientos dominantes y las lluvias, - puede usarse una cortina de árboles.

aspecto urbano:

Calles

La principal vía de acceso al lugar donde está ubicado el terreno es la Avenida Eulogio Parra, siendo esta una de las avenidas que convergen en la Avenida López Mateos. (eje vial de los más importantes en Guadalajara)

Otra calle importante es Manuel Acuña, que también llega a la Avenida López Mateos, - pero por esta es necesario tomar las calle de Ontario o Montreal, para llegar al terreno (por lo que se considera secundaria).

Vialidad

Por ser una de las principales Avenidas de esta zona Eulogio Parra, consta con doble circulación.

Las otras calles que circundan al terreno como son: Ricardo Palma, Ontario y Montreal son de un sentido, excepto Manuel Acuña y Rubén Darío, que son avenidas importantes - de doble circulación, pero consideradas como secundarias por no llegar directamente - al terreno.

ACCESOS

Los posibles son Ontario, Montreal y Eulogio Parra, siendo esta la más importante y por lo tanto donde será el principal acceso, además que por esta avenida circula el transporte urbano (sistecosome), favoreciendo esto a la ubicación del terreno.

VISTAS

Hacia el
Terreno

Este puede verse por la Avenida Eulogio Parra y las otras calles que la circundan que también tienen bastante tránsito.

Desde el
Terreno

Se ve gran parte de la zona cívica (Plaza de la Amistad), por lo demás está rodeado por casas habitación de inmejorables condiciones.

INFRAESTRUCTURA

Por tratarse de una zona habitacional (residencial) y donde se encuentran las zonas cívicas de mayor importancia de la Ciudad de Guadalajara, cuenta con toda la infraestructura necesaria para el desarrollo de un edificio con las características del Museo.

DATOS CLIMATOLÓGICOS

asoleamiento:

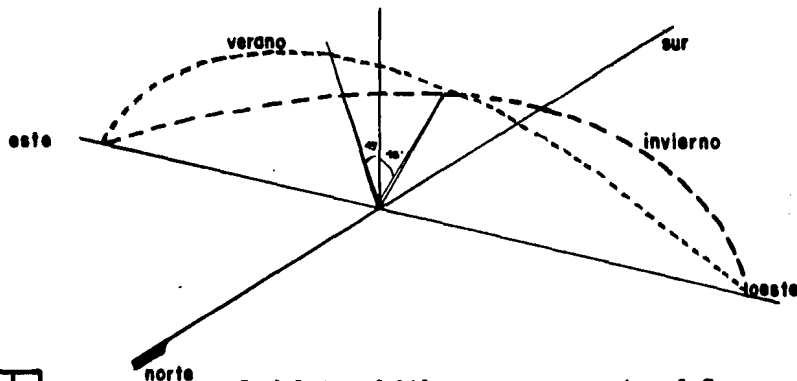

Guadalajara debido a que se encuentra al Sur del trópico de Cáncer, la trayectoria solar - se inclina al sur 43° en invierno y en verano 4° al norte.

Promedios de horas de sol de cada mes (1)

Mes	Hrs.	Mes	Hrs.
Enero	202.3	Julio	152.3
Febrero	220.7	Agosto	172.4
Marzo	272.0	Sept.	183.4
Abr.	263.5	Oct.	223.4
Mayo	261.5	Nov.	208.4
Junio	183.5	Dic.	178.7

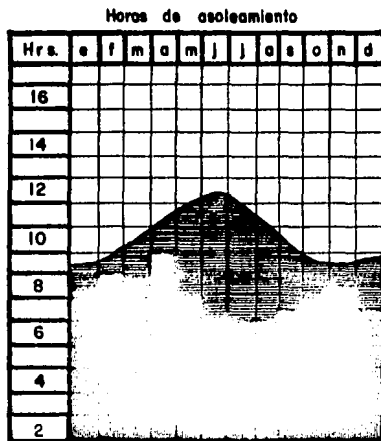

A N U A L 2321.9 Hrs.

(1) Instituto de Astronomía y Meteorología.
Guadalajara, Jal.

temperatura

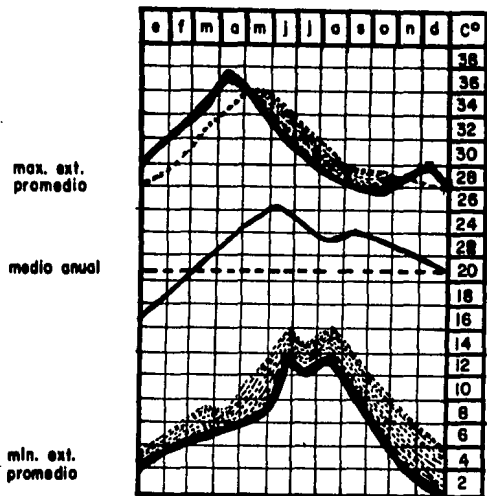

Temperatura máxima media es de 27.1°C.
 Temperatura Mínima media es de 11.9°C.
 Temperatura Promedio Anual 21.5°C.

El clima de Guadalajara tiene una temperatura promedio, está muy cerca de la temperatura ideal, ya que si bien corren altas y bajas temperaturas, éstas son muy eventuales.

vientos:

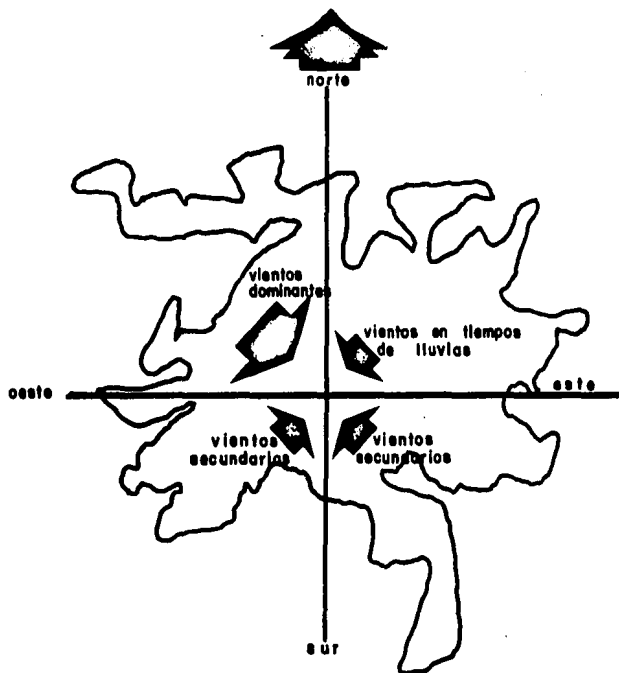

En la ciudad de Guadalajara, los vientos predominantes son los del Nor-Oeste registrándose con mayor intensidad en las tardes.

La velocidad de los vientos viene acompañada por lluvia, la fuerza del viento se vuelve considerable en los meses de Julio y Agosto, teniendo como dirección de Este a Oeste.

Obras Públicas aconseja tomar un índice de seguridad con este respecto de 100 kg/m², otro factor a tomar es la carga por acción del viento y lluvia que recibirán los ventanales para dar una solución adecuada para evitar problemas posteriores.

Un elemento auxiliar que podemos usar para protección del viento es proteger nuestro edificio, con vallas de árboles, ya que contaremos con un jardín bastante amplio.

Horas promedio de vientos en diferentes rumbos:

Promedio Anual:	S	SW	W
	79.32	71.01	104.50
	87.20	40.50	57.10
	NW	N	NE

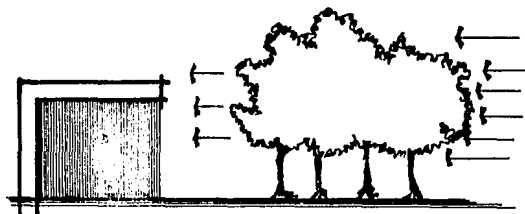

precipitación pluvial:

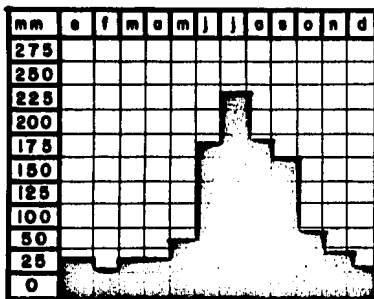

Epoca de lluvias de Junio a Septiembre.
 Precipitación mensual en Julio 22.4 Mm.
 Meses más lluviosos Julio y Agosto 194.2 Mm.(1)

Días lluviosos del año 80 días
 Días con tempestad 14 días.
 Días nublados promedio 106 días.

Las lluvias en Guadalajara si son problema pues la precipitación pluvial en tiempos de lluvias es elevada y más que la lluvia viene acompañada de fuertes vientos que provienen del Nor-Este, por lo tanto debemos de tomar en cuenta la protección de este viento y — los elementos necesarios para el desague de dicha lluvia.

En los meses de invierno, las precipitaciones son irregulares y poco abundantes. (2)

(1) Instituto de Astronomía y Meteorología
 Guadalajara, Jal.

(2) Opus Cit.

humedad:

Registro de Humedad Relativa, Máxima Mínima y Media.

Mes	Max % Ert.	Min. % Ert.	Max. Med. %	Min Med %
Enero	100	14	99.4	23.0
Febrero	100	12	97.1	17.7
Marzo	95	13	89.2	17.9
Abril	94	10	82.7	18.0
Mayo	100	14	89.0	19.6
Junio	100	18	98.0	27.6
Julio	100	38	99.6	45.6
Agosto	100	30	99.6	43.2
Septiembre	100	36	99.4	45.0
Octubre	100	21	99.8	37.0
Noviembre	100	20	99.8	27.5
Diciembre	100	21	100.0	27.9

Humedad relativa media del 55% en el Verano del 72%. (1)

(1) Instituto de Astronomía y Meteorología -
Guadalajara, Jal.

evaporación :

Evaporación en Guadalajara en Milímetros por Día.

Mes	Max. en 24 Hrs.	Min. en 24 hrs.	Promedio
Enero	7.94	0.97	97.28
Feb.	8.72	8.72	131.59
Mar.	10.34	2.96	181.68
Abr.	12.25	1.25	216.10
May.	10.50	0.00	231.52
Jun.	6.69	0.25	154.01
Jul.	9.55	0.23	126.89
Agos.	9.60	0.64	127.99
Sept.	9.92	0.67	113.43
Oct.	7.35	1.01	130.53
Nov.	9.50	0.13	100.22
Dic.	7.34	0.13	89.73
ANUAL	12.25	0.13	1,702.98

(1) Instituto de Astronomía y Meteorología.
Guadalajara, Jal.

consideraciones sobre el clima:

La orientación oriente y poniente reciben rayos solares directos, reciben poca iluminación y poca radiación, por lo que necesitan de protección adecuada como cortinas de árboles, marquesinas, etc.

Podemos aprovechar la orientación sur-este para zona de trabajos.

La mejor orientación es hacia el Sur, pues es donde tenemos mejor iluminación y el menor calentamiento por radiación solar, aunque el Norte también tiene buena iluminación pero es un poco frío, no obstante es el óptimo lugar para zona de exposición.

La temperatura agradable más las épocas de lluvias definidas permiten la utilización de espacios semi-abiertos.

Utilización de vegetación para lograr espacios más agradables y de mayor confort.

Uso de impermeabilización adecuada de techos, debiendo éstos tener una pendiente de 2% para el desalojo de las aguas pluviales, y los bajantes recomendables son de 4" ϕ por c/100 M2. azotea.

Aunque hay una temperatura agradable en Guadalajara, no podemos olvidar que en este caso en particular, necesitaremos ventilación artificial en las oficinas y talleres del Museo, debido a los requisitos del proyecto.

REQUISITOS

LEGALES Y TECNICOS

reglamento:

Todos los edificios que se destinan total o parcialmente a centros de reunión, deberán tener una altura mínima libre no menor de 3 Mts. (1)

Los escenarios, vestidores, talleres, cuarto de máquinas de éstos centros, deberán estar -- aislados entre sí, y de las salas mediante muros, techos, pisos, puertas de material incombustible (1)

Los centros de reunión, contarán al menos con 2 núcleos de sanitarios; uno para hombres y -- otro de mujeres y se calcularán en el W.C. Hombres a razón de 1 WC. y 3 mingitorios, 2 lavabos por cada 225 concurrentes; en el W.C. Mujeres, 2 W.C. y 1 lavabo para la misma cantidad de asistentes. (1)

Se contará con un núcleo de sanitarios diferentes para empleados (1)

Los centros de reunión se sujetarán en lo que se relacione a provisiones contra incendios -- a las disposiciones especiales que en cada caso señala la Dirección de Obras Públicas, previa consulta en el cuerpo municipal de Bomberos (2).

Toda sala de espectáculos deberá contar al menos con tres salidas con anchura mínima cada -- una de 1.80 m.

Las hojas de las puertas deberán abrir hacia afuera, para no impedir una salida masiva en -- caso de emergencia.

(1) Reglamento de Construcción - Ayuntamiento Constitucional de Guadalaajara.

(2) Opus Cit.

ESPECIFICACIONES DE LOCALES ESPECIALES:

sala de proyecciones :

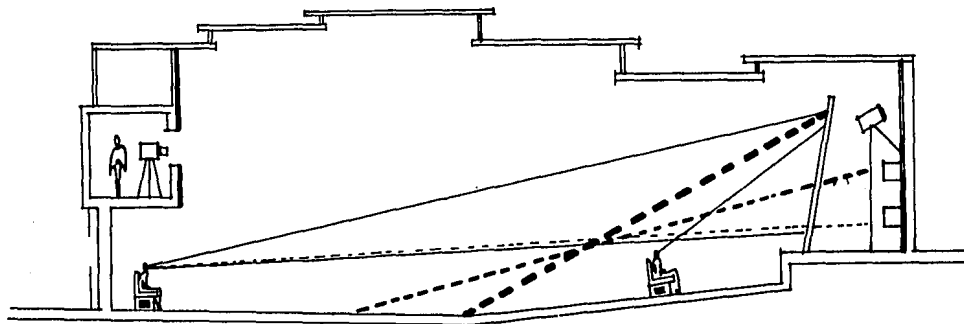

Características:

Altura mínima de un piso a cabina de proyecciones debe de ser de 3.00 mts.
El ángulo visual del primer espectador no debe de ser mayor 25°

Con referencia a la acústica es conveniente, poner recubrimientos en las paredes laterales madera o Coletax que sean vibrantes y en las paredes posteriores y en el techo es conveniente poner materiales absorbentes de sonido.

distancia entre butacas

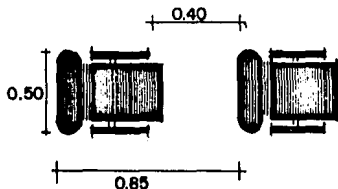

alturas óptimas para visual

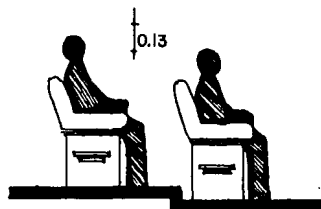

Los cuadros pequeños se cuelgan con su centro de gravedad (a la altura de la vista)

ángulo de visibilidad

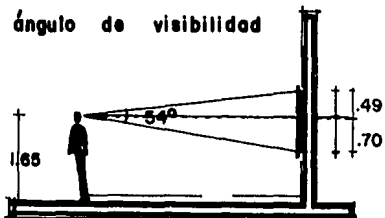

El ángulo visual del hombre es de 54° ; 27° por encima y 27° por abajo de la horizontal de la vista, lo que para una distribución de 1 mt. da una altura de 49 cm. sobre la visual. El borde inferior del cuadro no debe quedar a más de 70 cms. de la visual

altura del objeto

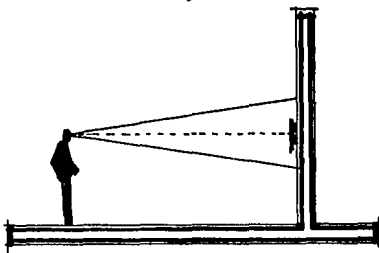

separación entre objetos

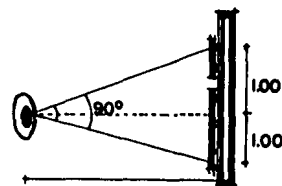

La visual normal del hombre hacia los lados es de 90° ; 45° a cada lado. A una distribución de 1 mt. tendrá una expansión de 2 mt. por lo que cada cuadro tendrá por lo menos una separación de 2 m. de eje a eje de los adyacentes.

tamaño del objeto

La superficie promedio de pared por cuadro es de 3 - 5 mts.
La superficie promedio de piso por escultura es de 6 - 10 mts.

distancia entre hombre y objeto

alumbrado

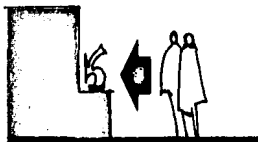

La distancia del observador deberá estar sujeta a la dimensión de detalles del objeto en cuestión



La iluminación natural cenital o indirecta y la luz artificial con la misma incidencia que la natural. (de norte a sur).

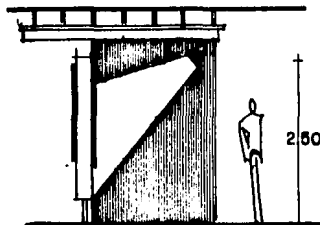

Expositores y móviles para la colocación de pinturas grabadas y fotos.



Luz artificial
luz incandescente
con riel móvil

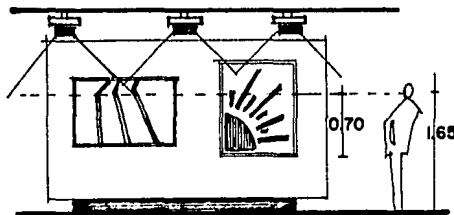
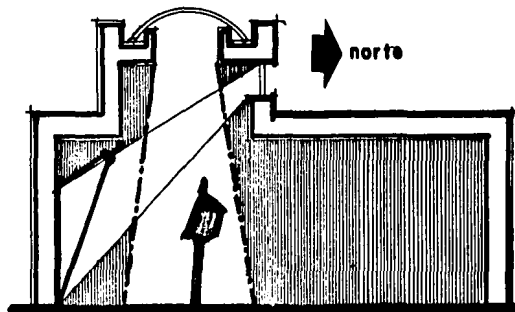

El borde inferior del cuadro no debe estar a más de 70cms. por debajo de la línea de horizonte.

La iluminación será sobre la obra impidiendo que el reflejo deslumbré al observador, ya que podría llamar más la atención que la misma obra.

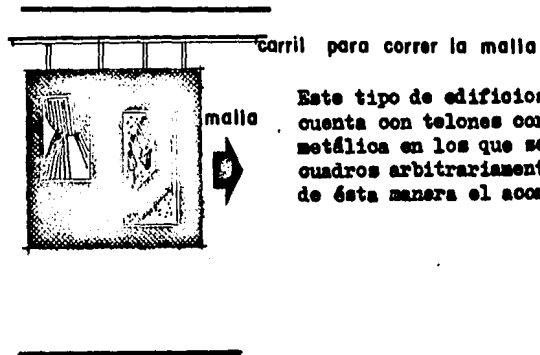
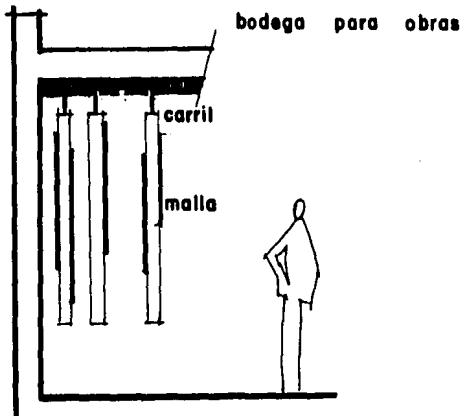

Este tipo de edificios en sus bodegas cuenta con telones corridos de malla metálica en los que se cuelgan los cuadros arbitrariamente facilitando de ésta manera el acomodo.

cristales

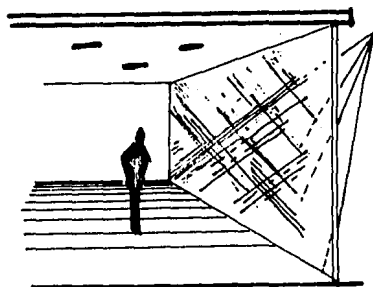

El cristal adecuado para protección del sol, son cristal solar "green" y el solar "Grey", éstos tienen como principal característica que son diferentes de los rayos de sol y podemos contar con una diversidad de medidas.

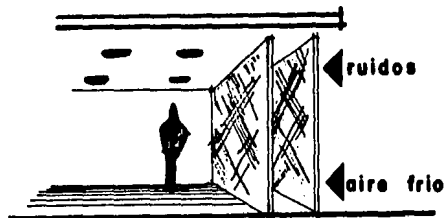

Este ejemplo tiene las características que eliminan gran cantidad de aire frío y caliente y sobre todo los ruidos, gracias al colchón de aire existente entre los 2 cristales.

el recorrido

Deberá estar claramente indicado y con áreas de descanso estratégicamente ubicadas, para lograr estos recorridos se pueden emplear mamparas plegables que tengan como mínimo 1 mt. de ancho.

La pintura y tratamiento de las salas serán en colores neutros, para hacer resaltar los objetos expuestos.

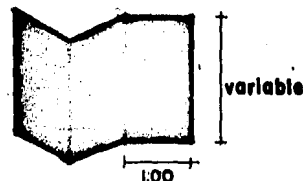
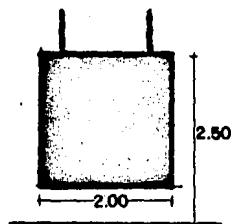

El acomodo de las mamparas puede ser de la siguiente forma:

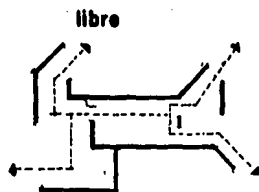

Este tipo de acomodo puede crear confusión en el visitante por lo que no es muy recomendable.

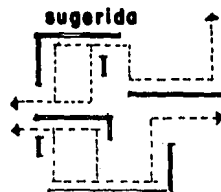

Formando pequeños nucleos o grupos dentro de la misma exposición, permiten la observación de un grupo de obras, aumentando el interés de ellos y luego pasar al siguiente grupo.

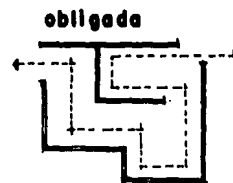

Obliga a las personas a seguir cierto recorrido, principalmente si éstas solo desean observar una obra ó un grupo de ellas.

mamparas:

Las diversas posibilidades de acomodo con el manejo de mamparas en una sala modular, que nos permite adoptar una ú otra posición, teniendo de ésta manera una espacio flexible con el manejo, con jugado de las posiciones, se consiguen más formas de distribución.

La posición más adecuada de las anteriores es la sugerida, ya que nos permite la observación de un grupo de obras y luego pasar a otro grupo, sin forzar al individuo a un recorrido fijo, ni tampoco crear confusiones haciendo el recorrido libre.

consideraciones sobre instalaciones especiales:

El acervo artístico que se guarda en las salas de exposiciones, deben tener una adecuada protección contra los afectantes físicos, robos, incendios, etc., dentro de las instalaciones -- que se requieren para este fin.

-Instalación contra incendios.

Los métodos más empleados son el de montantes y el de rociadores "sprinklers" este último es el más ventajoso. El reglamento de Construcción establece que los lugares de reunión pública, necesita tener previsto el sistema de protección contra incendios.

También se puede utilizar (conjuntamente) extinguidores, pues son de fácil manejo y pueden estar en lugares donde no se puedan instalar los otros métodos contra incendios.

Es importante dejar tomas de agua..enganchables a las mangueras del cuerpo de bombero.

-Sistema de Seguridad

Se recomienda un sistema de alarma de circuito cerrado de t.v. para regular entradas y horarios., o bien el sistema de tipo radar, éste tiene gran sensibilidad, consiste básicamente en un generador que emite una señal y un receptor que la detecta cuando en el área protegida se produce alguna alteración, éste sistema se usa en lugares donde hay objetos de valor.

-Acústica (Auditorio)

Para lograr una buena acústica dentro del Museo, se ha considerado los siguientes datos:

- a) materiales de recubrimiento en muros, pisos, plafones y butacas.
- b) los muros se han considerado con enjarre poroso y pintura en colores neutros.
- c) los pisos de cemento con áreas de circulación alfombradas.

-Instalación de Intero comunicación.

teléfonos internos y externos y monitores.

-Instalación eléctrica.

Luz incandescente colocada en rieles móviles para iluminación de objetos determinados, las lámparas serán de tipo universal, ya que ésta acepta luz de 50 a 300 watts.

Habrà también necesidad de otro tipo de lámparas como la eyeball, éstas tienen luz de acento dirijible, tienen una rotación horizontal hasta de 360°.

-Extracción de aire.

(posiblemente se hará esta instalación, según las necesidades del proyecto)

Este es un sistema complejo que se utiliza para la extracción del aire en los servicios sanitarios.

-Acondicionamiento del aire.

Actualmente está plenamente establecido que el acondicionamiento del aire es una necesidad para el confort ambiental y para la eficiencia del trabajo. Conociendo la temperatura óptima de mayor confort para el hombre la cual fluctúa de 21°C en invierno a 25°C en verano y por los estudios olimáticos anteriormente citados, nos damos cuenta de la necesidad de este sistema dentro del proyecto arquitectónico.

-Instalación de audio

Esta instalación comprende sonido y música ambiental-en algunos casos- Considerando el efecto calmante y el confort que produce la música de fondo, creo necesario dotar esta instalación en un museo, ya que es un centro de reunión de un gran número de personas siendo muy importante brindarles el mayor confort posible. Esta instalación comprende el número de altavoces necesarios para dar servicio a los diferentes espacios, estos van conectados a un reproductor de cintas magnetofónicas o a un tocadiscos.

Esta instalación se dispone de manera tal que los altavoces puedan conectarse también a un microfono a fin de transmitir informaciones generales como horarios, eventos, etc.

materiales y sistemas constructivos:

Como es necesario crear un espacio flexible, debemos prescindir de los muros de carga (dándonos ésto mejor dominio del espacio), por lo tanto utilizaremos una estructura esqueleto formada por zapatas aisladas donde descansarán las columnas; para cubrir ésta y considerando — los grandes claros a salvar, se puede optar por el uso de elementos prefabricados, loza nervada, etc. pero hay que considerar también que el carácter que se desea del edificio, no se adapta a estos elementos (casetones aparentes) por lo que debemos adoptar un recubrimiento — especial, para conseguir lo deseado.

Estructura

- Zapatas aisladas de concreto armado.
- Columnas de concreto armado (recubiertas con ladrillo, cantera o madera, según se requiera)
- Loza nervada aligerada con poliuretano (quedando rellena y se puede recubrir con lo que se desea.

Muros

Interiores. En algunos casos pueden ser divisorios únicamente de tablaroca o madera como en las oficinas.
En otros casos deberán ser de ladrillo lama como en los baños, bodegas, etc. o en los exteriores.

Instalación Eléctrica

Se hará por medio de circuitos que partirán del control general y tableros por zonas.

Instalación Hidráulica

Tubería de acero galvanizado o p.v.c. hidráulico.

Instalación Sanitaria

Los albañales de tubo de asbesto cemento o de concreto.
Los ramales de p.v.c.

C O S T O S

El costo del terreno va a variar según el uso que se le dará al suelo, por lo que al mismo terreno que se le da el valor "comercial" para la construcción de cualquier edificación,— al ser utilizado para una construcción subsidiada por el gobierno, en este caso el estatal con fines públicos se le da al terreno un valor diferente denominado "catastral" el cual — será más bajo que el anterior.

REQUISITOS

FUNCIONALES

enlistado de actividad:

ADMINISTRATIVA

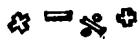

Capacitación de personal
 Dirigir actividades
 Toma de decisiones.
 Contabilizar.
 Administrar.
 Archivar datos
 Coordinar eventos
 Relaciones Públicas.
 Organizar eventos
 Proyecciones
 Conferencias.

Estacionamiento
 Privado.

servicios sanitarios
 privado.

Recibir
 Clasificar y
 guardar obras.

TECNICO



Investigar datos para exposición
 Hacer promociones y publicidad
 Diseño de la Museografía.
 Archivar datos.
 Consultar biblioteca.
 Proponer temas para exponer
 Recepción de las personas.

Restaurar obras
 acumulación de obras
 hacer montajes y
 escenografías

hacer instalaciones.

Dar mantenimiento
 y asear edificio.

Revisar y dar manteni-
 miento a las maquinas.

Servicios Sanitarios



CULTURAL



Ver exhibiciones

Presenciar eventos, concursos
 conferencias, proyecciones en
 Auditorio.

Comprar libros y publi-
 caciones.
 Asistir a café y Arte.
 Pedir y dar información
 comprar boletos.
 estac. público, W.C. guías

Vigilancia.

ARBOL DEL SISTEMA

museo de culturas populares



diagrama de relaciones.



diagrama de flujos

público en zona cultural:

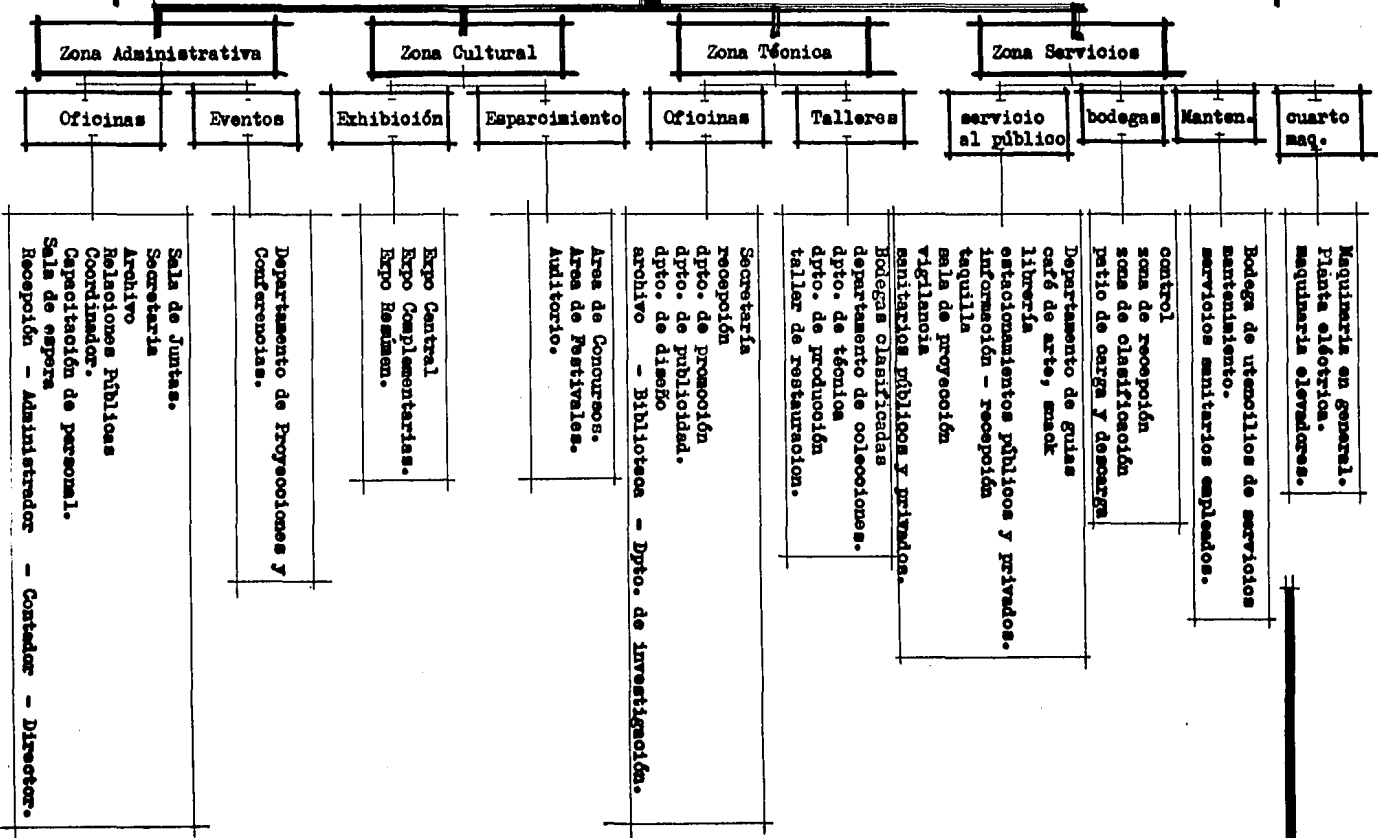

personal en zona administrativa:

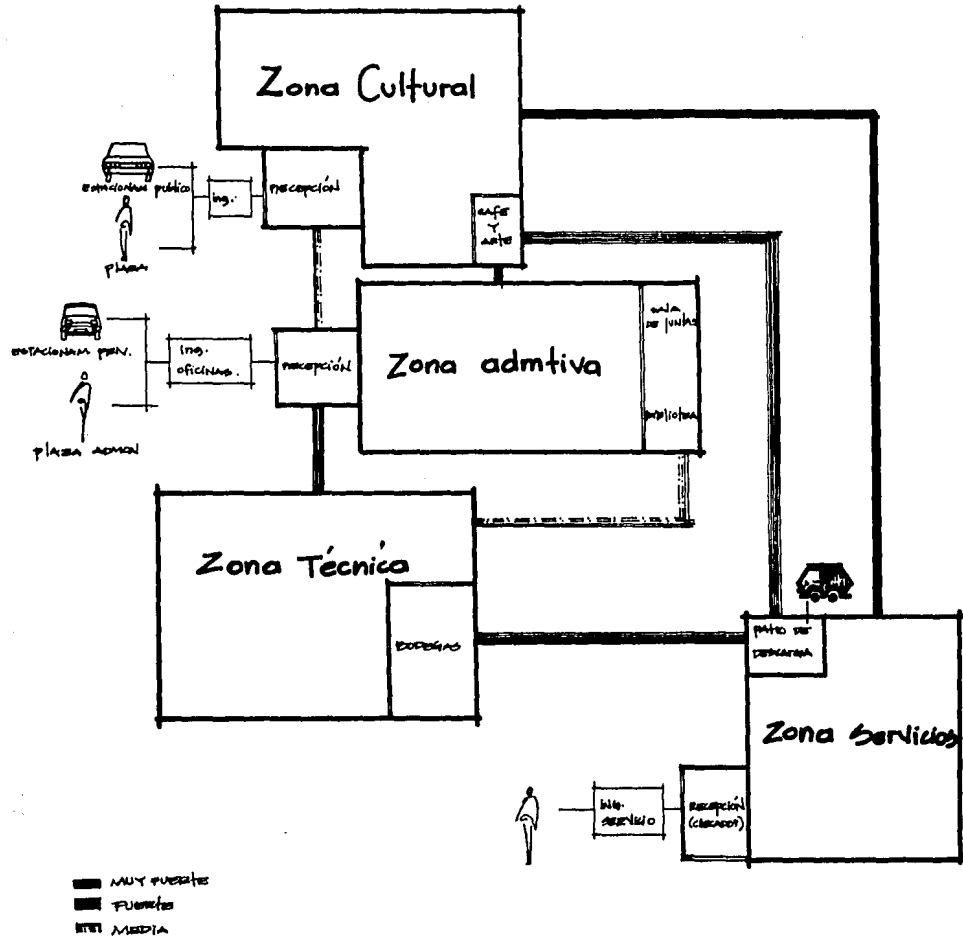
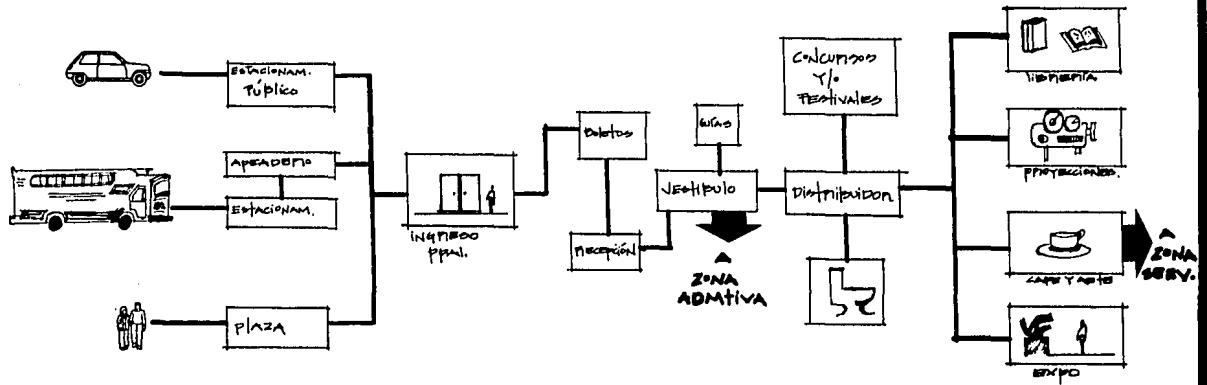
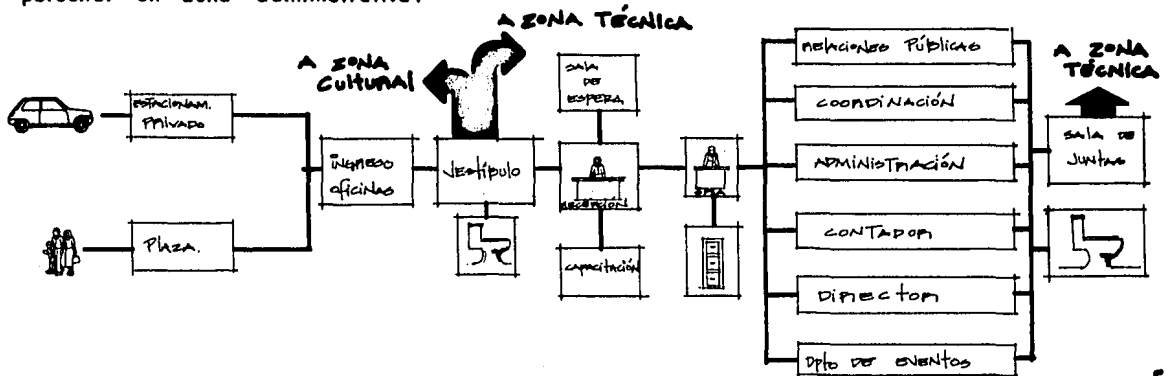

personal en zona técnica:

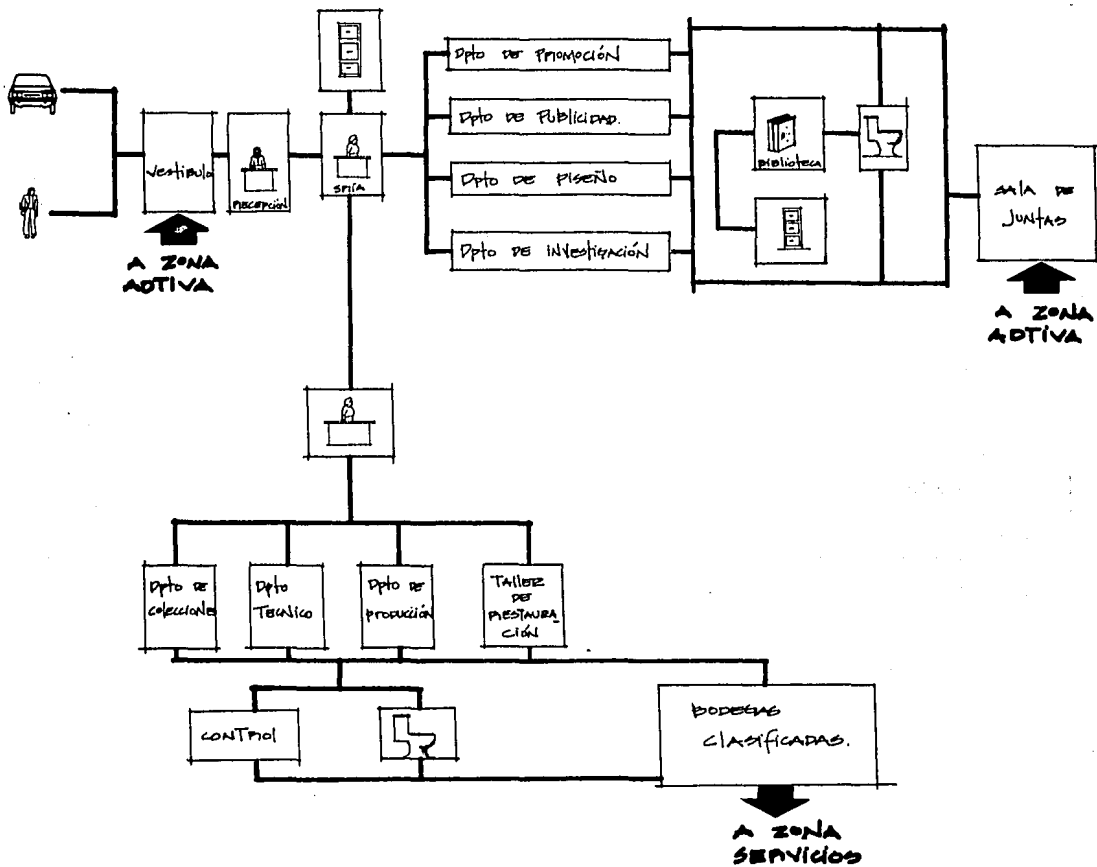

personal en zona de servicios.

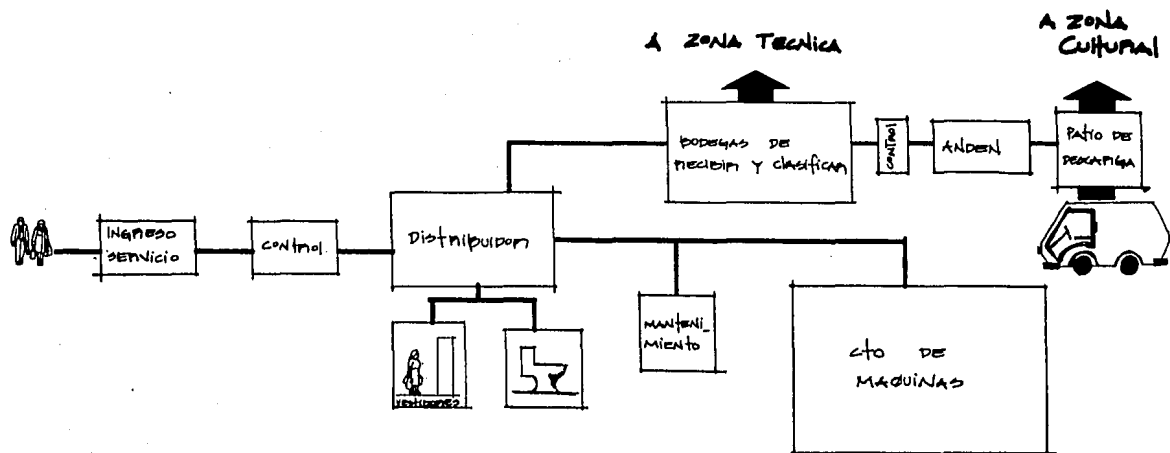

zona cultural

	Local	Usuario	# Usuarios	Actividades	Mobiliario	Equipo	Características	Area
exhibición	Expo Central	Visitantes	60	Exhibición de obras	Mamparas caballetes bases	Iluminación especial — mixta controlada. sonido	Tiene que ser un lugar amplio, funcional, agradable y bien acondicionado (protegido del acollamiento).	1000 m2.
	Expo Complementarias	Visitantes	10-20 o/u	Exhibición de obras que ayuden a reforzar el tema principal.	Mamparas caballetes bases	Iluminación mixta controlada sonido	Tienen que ser espacios accesibles, funcionales agradables.	500 m2.
	Expo Resumen	Visitantes	10	Se presentan los puntos de mayor trascendencia, expuestos en todo el museo	Mamparas caballetes bases	Iluminación mixta controlada. sonido	tiene que estar en lugar visible (al final del recorrido) bien acondicionado.	100 m2.
	Area de Concursos	Visitantes hasta	Variable hasta 150 pers.	Se presentarán concursos de fotografía, dibujo, litografía, caricaturas, etc.	-----	sonido	debe estar en un lugar accesible, será un espacio semiabierto, por lo que tendrá iluminación mixta.	Variable
esparcimiento	Area de Festivales.	Visitantes	150 pers.	En esta area se presentarán bailes folkloricos, exhibiciones de comida, trajes regionales, etc.	-----	sonido tarimas	Esta área es — abierta, por lo que no tiene características especiales.	Variable
	Auditorio	Visitantes	50	Proyecciones, conferencias, ciclos de t.v. cine, presentaciones musicales, etc.	Asientos estrado pantalla	Aparatos de proyección, t.v. iluminación artificial.	tiene que ser un lugar con cierta flexibilidad.	200 m2.

requisitos físicos :

El local de exhibición requiere de ambiente especial y circulación necesaria para evitar congestionamiento del público.

Necesita iluminación natural y artificial, (controlada) así como ventilación natural necesaria para evitar que los lugares de mucho tránsito de personas, se congestionen.

ESTA TESIS NO DEBE
SALIR DE LA BIBLIOTECA

zona administrativa

Local	Usuario	# Usuarios	Actividades	Mobiliario	Equipo	Características	Area	
Recepción	secretaria personal administrativo visitas	1 secretaria variable	recibir visitas controlar y <u>che</u> car ingreso de personal <u>adminis</u> trativo.	escritorio mesa para te- lefono. sillas	teléfono de intercomu- nicación, maqui- na de escri- bir	debe ser un lugar con acceso al pú- blico agradable y bien acondicionado	20 M2.	
Sala de espera	variable	8 personas aprox.	esperar (corto - tiempo) a ser <u>re</u> cebidos en las - oficinas.	sillones mesas de cen- tro.	programusio	es un lugar de es- pera por lo cual - debe ser un sitio agradable y confort- table.	30 M2.	
Director	director	1 permanente y hasta 2 tempo- rales.	organizar activi- dades, control -- prevención de si- tuaciones. Toma de decisiones.	escritorio sillas librero sillones.	teléfono intercomu- nicación. Pro- gramusio	este es un espacio de importancia en jerarquía, por lo que hay que propor- cionar el mejor -- acondicionamiento. iluminación mixta.	15 M2.	
Administra- ción.	Administrador	1 Persona.	organizar lo que se necesita en - el museo, control de personal	escritorio sillas archivos librero	teléfono de intercomu- nicación, má- quinas <u>suma</u> doras. Che- cador.	debe ser un lugar flexible y funcio- nal, accesible al - público y confort- table.	15 M2.	
oficinas	Contador	Contador	lleva el control financiero del - lugar	escritorio sillas archivo	teléfono de intercomu- nicación, má- quinas <u>suma</u> doras, <u>calcu</u> ladoras.	accesible al pú- blico, debe ser un lugar funcional	15 M2.	
	Relaciones Públicas	Encargado	1-2	trato con otras personas con re- lación al centro	escritorio sillas sillones.	teléfono de intercomu- nicación. programusio	este es un lugar muy importante ya que aquí se tratan asuntos con otras <u>empresas</u> .	15 M2.
	Coordinación	Coordinador asistente	2	coordinar las <u>di</u> ferentes activi- dades culturales administrativas, técnicas, etc.	escritorio sillas archivo	teléfono	confortable y fun- cional.	12 M2.
	Capacita- ción.	encargado	1-2	capacitar al per- sonal.	escritorio sillas librero.	teléfono	accesible	12 M2.

zona administrativa

	Control	Usuario	# Usuario	Actividades	Mobiliario	Equipo	Características	Area
Oficinas.	Secretaría	secretarias	4-5	auxiliar a las oficinas.	escritorio sillas mesas para maquina. papeleras archiveros	teléfono máquina de escribir	rígido y cómodo, iluminación mixta.	30 M2.
	Archivo general	secretarias	variable	guardar el papel necesario - en la empresa.		iluminación mixta	accesible, funcional.	9 M2.
	Sala de Juntas.	Personal Administrativo.	25 aprox.	celebrar juntas para tomar decisiones.	mesa de reunión, sillas librero.	teléfono de intercomunicación. proyector	debe ser un lugar espacioso y cómodo, es muy importante tener privacidad.	50 M2.
Eventos	Dpto. de Eventos.	personal de coordinación de eventos.	2 coordinadores. 1-2 auxiliares.	organiza y coordina los eventos culturales que se presentan, así como concursos y festivales	escritorios sillas sillones archivo	teléfono de intercomunicación.	lugar accesible y cómodo.	20 M2.

requisitos físicos:

La administración requiere de bastante iluminación (mixta) y ventilación si fuera posible natural, en este caso se dispondrá de ventilación artificial.

Los locales que forman esta zona, deben tener como cualidades principales: cercanía, privacidad, confortabilidad y accesibilidad.

zona técnica

Local	Usuario	# Usuario	Actividades	Mobiliario	Equipo	Características	Area
Recepción	secretaria personal - técnico y visitas	secretaria variable	recibir visitas controlar y checar ingreso personal técnico	escritorio mesa para - teléfono. silla sillones	teléfono de intercomunicación, máquina de escribir	debe ser accesible agradable y bien acondicionado, tiene área de espera debe tener confort	30 M2.
Secretaría	secretarias	4-5	auxiliar a las oficinas	escritorios sillas, mesa para máquina papeleras.	teléfono máquina de escribir	rígido y confortable con iluminación controlada.	30 M2.
Dpto. de Promoción.	personal de promoción	5-6	dpto. encargado de hacer todas las publicaciones y folletos relacionados con el tema.	escritorios sillas libreros archivo	teléfono de intercomunicación, iluminación y ventilación	accesible y confortable.	50 M2.
Dpto. de Publicidad	publicistas	3-4	como su nombre lo dice, da publicidad a los diferentes eventos (radio t.v. publicidad)	escritorios sillas libreros archivos sillones	telefono de intercomunicación	agradable y confortable.	50 M2.
Dpto. de Diseño	2 equipos de 3 personas.	6	es donde se hace el diseño museográfico de la exposición	escritorios sillas restiradores libreros archivos	teléfono de intercomunicación, equipo de dibujo.	agradable y confortable.	50 M2.
Dpto. de Investigación	3 equipos de 4 personas.	12	es donde se propone el tema a exhibir y se hace la investigación sobre el tema.	escritorios sillas libreros archivo	teléfono de intercomunicación.	agradable.	100 M2.
Archivo	Secretarias	variable	guardar el papel de investigación necesario en el dpto.	archiveros	iluminación	accesible funcional.	9 M2.
Biblioteca	personal técnico	variable	buscar información en los diferentes libros guardados aquí.	mesas sillas libreros.	interphone conectado con la recepción.	accesibilidad confortable agradable.	50 M2.
Dpto. de Colecciones	personal de Colección	3-4	es donde se archivan y analizan	mesas sillas	teléfono intero.	accesible funcional	20 M2.

Oficinas

zona técnica

	local	Usuario	# Usuario	Actividades	Mobiliario	Equipo	Características	Area
Cfma.				los objetos de exposición control de bodegas.	archivos estantes		cerca a taller de restauración y de bodegas.	20 M2.
Talleres	Dpto. de Técnica	carpinteros electricistas, etc.	7-10	Hace montajes especiales, se encarga de la instalación de luz, taller de carpintería.	mesas de trabajo.	equipo de carpintería equipo de electricidad	como es un taller ruidoso, debe estar lejos de las oficinas.	100 M2.
	Dpto. de Producción	Arquitectos Museográficos	10	se dedica a dar la ambientación y montaje para la exposición.	taller de dibujo, restiradores, escritorios, sillas libreros	equipo de dibujo, imprenta.	de este dpto. depende el dpto. técnico por lo que deben estar cerca nos.	100 M2.
	Taller de restauración.	restauradores	3-5	dan mantenimiento para conservar el buen estado de las piezas (o bien las componen)	mesas de trabajo, estantes.	equipo de restauración.	debe ser accesible y considerando el largo tiempo de estancia debe ser funcional y confortable.	50 M2.
	Bodegas clasificadas (2)	personal del dpto. de colecciones. restauradores	variable	guardar, organizar y clasificar las obras ya listas para exhibirse bodega 1-obras grandes. bodega 2-obras en papelería.	estantes carriles para colgar gabetas.	iluminación	lugar flexible y funcional, cerrado. Control humedad y temperatura.	(1) 100 M2. (2) 30 M2.

requisitos físicos:

Estos locales (oficinas) tienen las mismas características que las oficinas de la zona administrativa como son: cercanía, privacidad, accesibilidad, iluminación y ventilación.

La zona de los talleres requieren amplitud, funcionalidad, flexibilidad, etc.

Esta zona al igual que la administrativa, requieren de iluminación y ventilación artificial, ésta última será utilizada para el abastecimiento y circulación del aire faltante en esta zona, debido al bajo nivel que se está utilizando.

zona servicios

	Local	Usuario	# Usuario	Actividades	Mobiliario	Equipo	Características	Area
Servicio al Público	Información.	Recepcionista, visitantes.	Variable	recibir visitantes, dar informes vender folletos	barra, sillas	teléfono interco.	accesibilidad agradable.	9 m2.
	taquilla	encargado	1	vender tikets de ingreso	mostrador, silla alta	teléfono caja	visible, fácil acceso	4 m2.
	Dpto. de guías.	guías.	5-6	guiar al visitante por el museo.	sillones, mesas	teléfono	accesible	12 m2.
	Café de Arte	visitante personal	25 5	tomar café y bocadillos preparar bebidas y alimentos	mesas barra	barra lavabo, cocina.	cercanía, amplitud buena ventilación	200 m2. 50 m2.
	Librería	visitantes dependien.	10	comprar folletos catálogos	estantes despachador	caja	amplitud, visible	100 m2.
	Sala de proyección	encargado	1-2	proyectar	repisa, archivo mesa	proyector	cerrado, oscuro	6 m2.
	Estacionamientos	visitantes	40 autos	estacionarse	- - - -	- - - -	debe dejarse el área doble circulación	1200 m2.
Serv. Personal	Sanitario público	visitantes	variable	asearse	lavamanos mingitorios WC. accesorios	secador de manos	privacidad, fácil acceso.	96 m2. 24 o/u.
	Estac. privado	personal administ. y técnico	10 autos	estacionarse	- - -	- - - -	igual que el público	300 m2.
	Sanitario privados	personal		asearse	lavamanos mingitorios	secador de manos	privacidad fácil acceso	24 m2. 6 m2. o/u
	vigilancia.	encargado	4-5	vigilar entrada y salida de visitantes, personal	- - -	unidad de trabajo teléfono.	rígido, abierto	12 m2.
Bodegas.	Fatio de carga y descarga	choferes cargadores	variable	cargar y descargar obras	- - -	interfone	facilidad en manobras.	100 m2.
	Zona de recepción	personal encargado	3-5	reciben los objetos y alimentos para el lugar indicado.	- - -	interfone conectado con control	facilidad en las manobras	30 m2.
	Zona de clasificación	personal encargado	2-3	clasificar seleccionar y guardar objetos	estantes carriles para cargar.	iluminación	flexible, amplio cerrado.	100 m2.

	Local	Usuario	# Usuario	Actividades	Mobiliario	Equipo	Características	Area.
Eod.	Control	encargado	2-3	controlar el ingreso y salidas de obras.	escritorio, sillas	interfone teléfono	accesible, rígido	20 m2.
Mantenimiento	Mant. y bodega de utensilios	encargado	6	se encargan del aseo del museo y guardar elementos de aseo.	mesa, sillas, sillones, estantes	control de entradas	debe ser funcional accesible	60 m2.
	Sanitarios vestidores empleados (2)	empleados	variable	asearse, cambiarse de ropa	lavamanos, regaderas, mingitorios WC. accesorios.	lockers bancas	privacidad, fácil acceso	100 m2. 50 e/u.
Cto. Máquinas	Maquinaria en gral.	personal manten.	3-5	albergar las diferentes maquinas	- - - - -	hidroneumático	amplitud, bien ventilado, funcional cercano para aborro de instalaciones.	80 m2.
	Planta eléctrica	encargado	1-2	brindar luz en caso de emergencia	- - - - -	planta de luz	carcanía	9 m2.
	Maq. elevadores	encargado	1-2	mantenimiento y conservación maq.	- - - - -	equipo de mantenimiento	amplitud, funcional	6 m2.

requisitos físicos:

La zona de servicios requiere principalmente de: accesibilidad, cercanía y fácil identificación, ya que se trata de bodegas, servicios sanitarios, andenes, etc. y si careciera de éstas cualidades, se crearían confusiones.

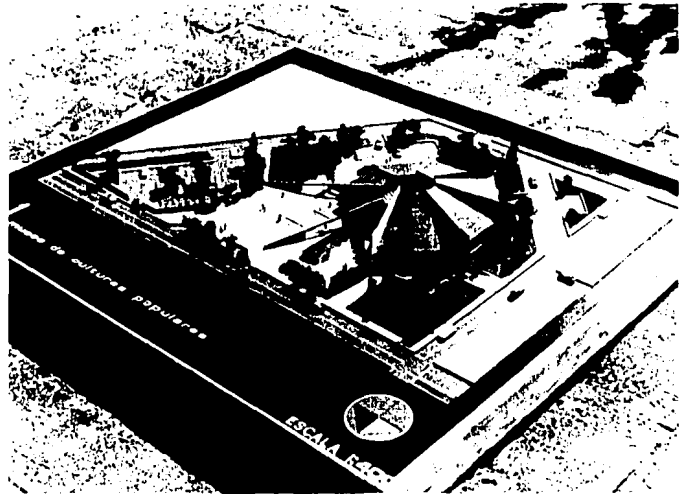
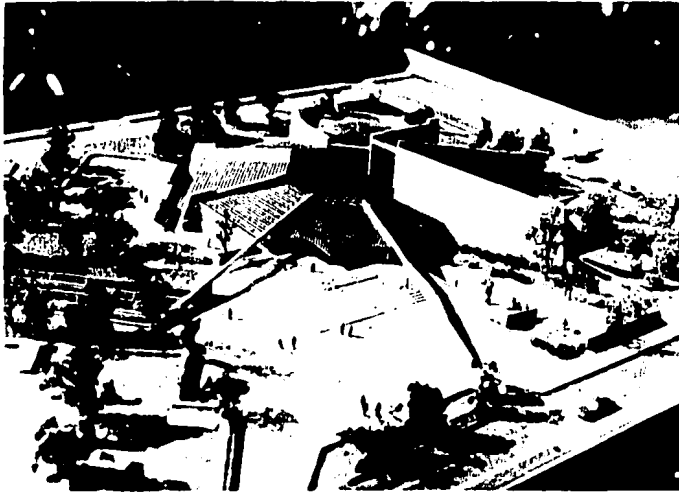

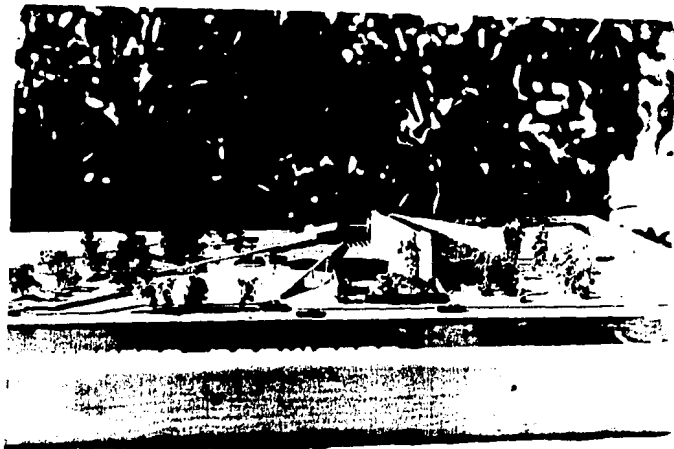
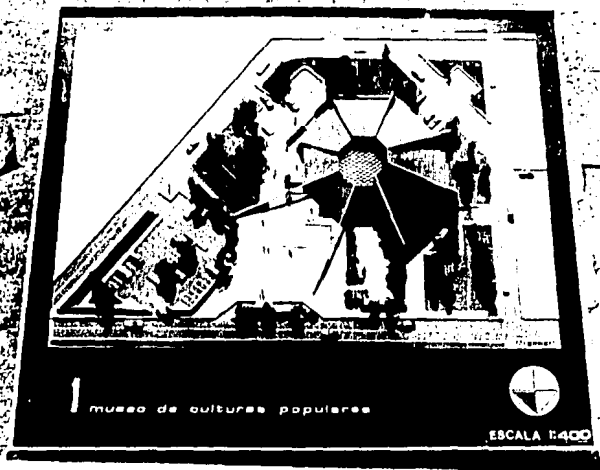

el conjunto

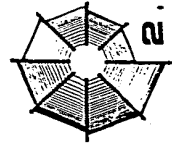
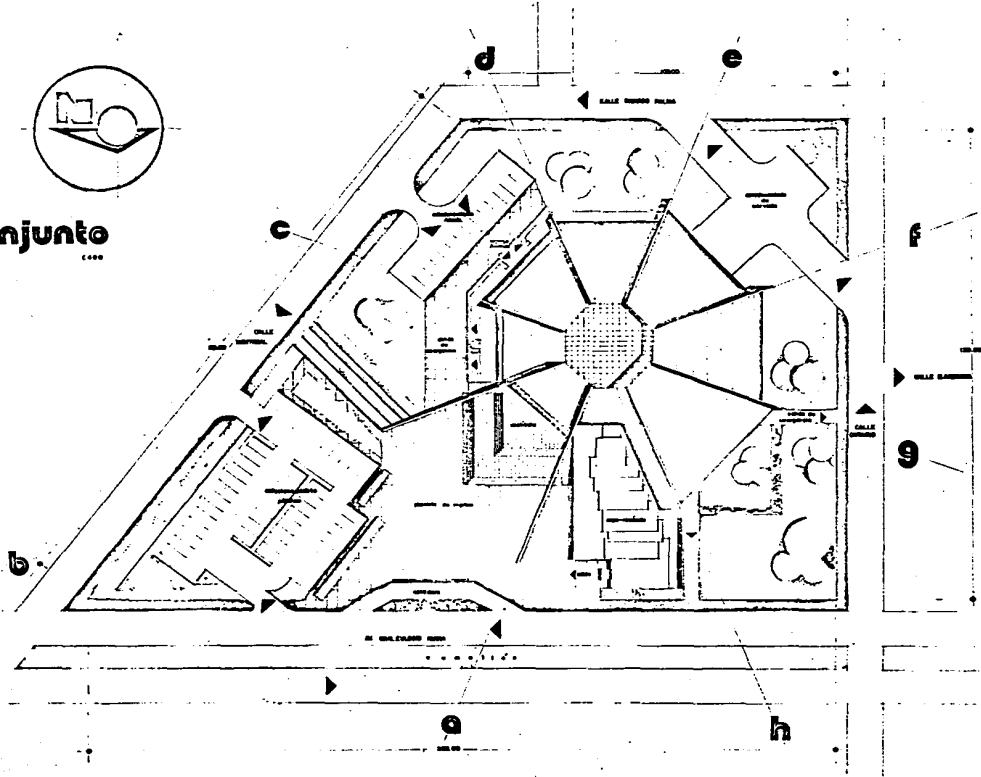

MUSEO DE CULTURAS POPULARES

EN GUADALAJARA JALISCO

TESIS PROFESIONAL

MARIANELA DAVALOS BARRIOS

FACULTAD DE ARQUITECTURA

U. GUADALAJARA JALISCO A. DICIEMBRE DE 1988

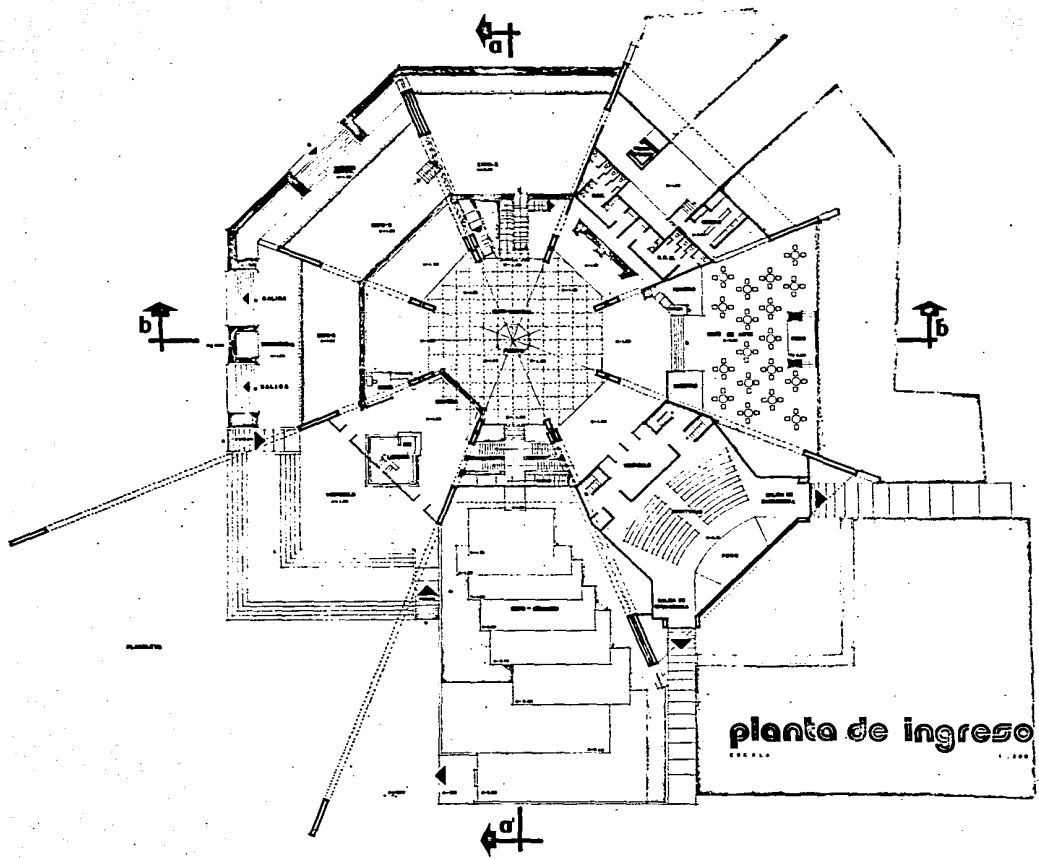

MUSEO DE CULTURAS POPULARES
 EN GUADALAJARA JALISCO
TESIS PROFESIONAL
 MARIANELA DAVALOS BARRIOS
 FACULTAD DE ARQUITECTURA
 U. GUADALAJARA JALISCO A. DICIEMBRE DE 1988

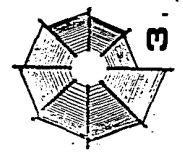

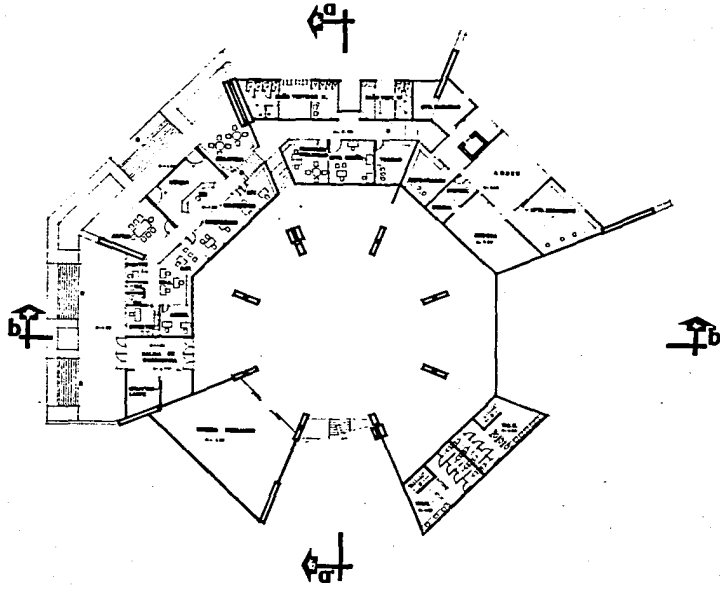

planta servicios

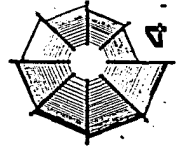

MUSEO DE CULTURAS POPULARES
 EN GUADALAJARA JALISCO
TESIS PROFESIONAL
 MARIANELA DAVALOS BARRIOS
 FACULTAD DE ARQUITECTURA
 U. GUADALAJARA JALISCO A. DICIEMBRE DE 1983

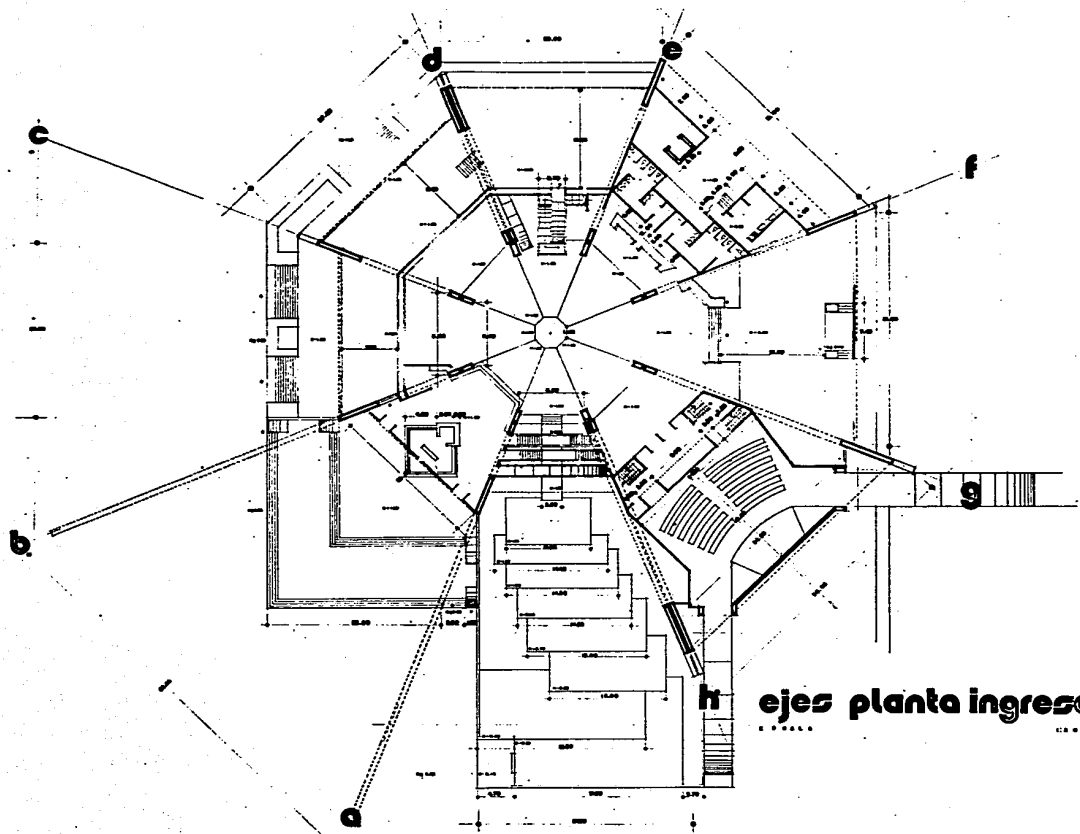

h ejes planta ingreso ©

MUSEO DE CULTURAS POPULARES
 EN GUADALAJARA JALISCO
TESIS
 MARIAMELA DAVALOS BARRIOS
 FACULTAD DE ARQUITECTURA
 U. GUADALAJARA JALISCO A. DICIEMBRE DE 1985

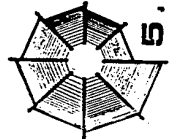

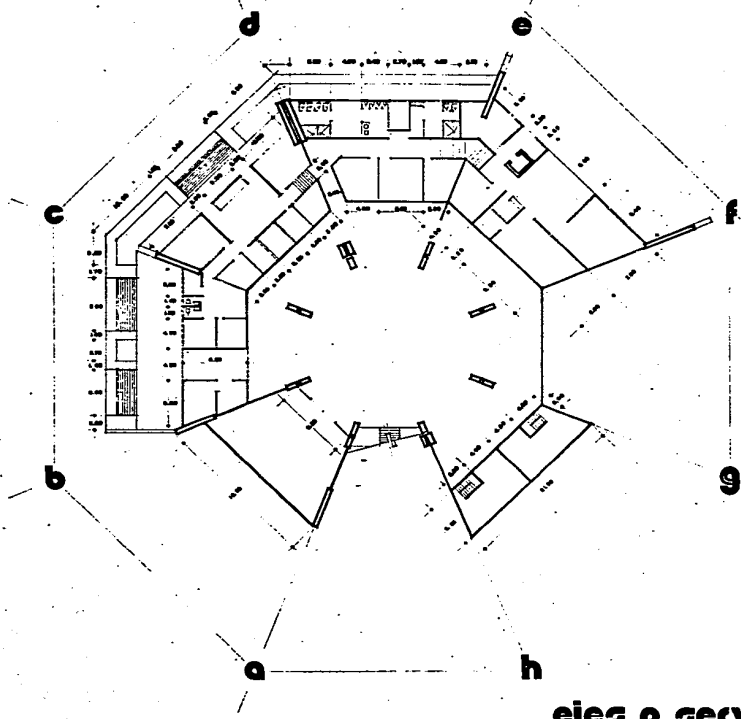

ejes p. servicios

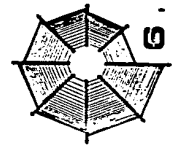

MUSEO DE CULTURAS POPULARES

EN GUADALAJARA JALISCO

TESIS PROFESIONAL

MARIANELA DAVALOS BARRIOS

FACULTAD DE ARQUITECTURA

U. GUADALAJARA JALISCO A. DICIEMBRE DE 1981

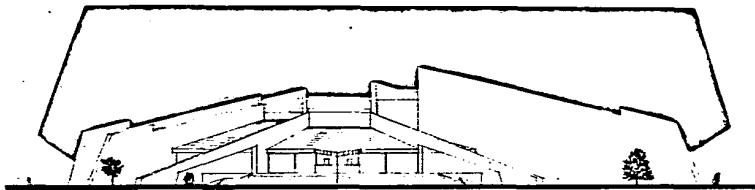

alzado principal

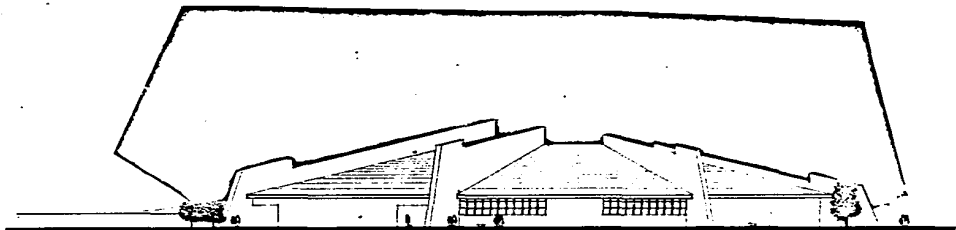

alzado lateral

MUSEO DE CULTURAS POPULARES
EN GUADALAJARA JALISCO
TESIS PROFESIONAL
MARIANELA DAVALOS BARRIOS
FACULTAD DE ARQUITECTURA
U. GUADALAJARA JALISCO A. DICIEMBRE DE 1988

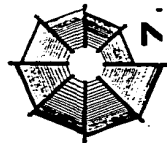

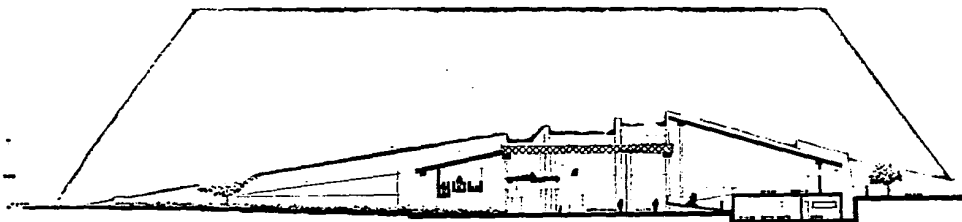

sección aa

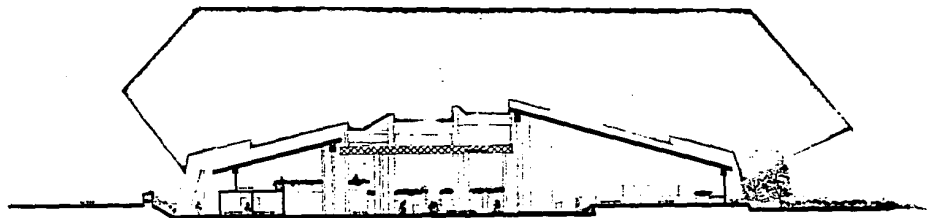

sección bb

MUSEO DE CULTURAS POPULARES
 EN SUADALAJARA JALISCO
TESIS
 MARIANELA DAVALOS BARRIOS
 FACULTAD DE ARQUITECTURA
 U. SUADALAJARA JALISCO A. DICIEMBRE DE 1991

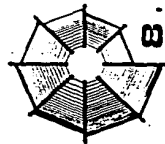

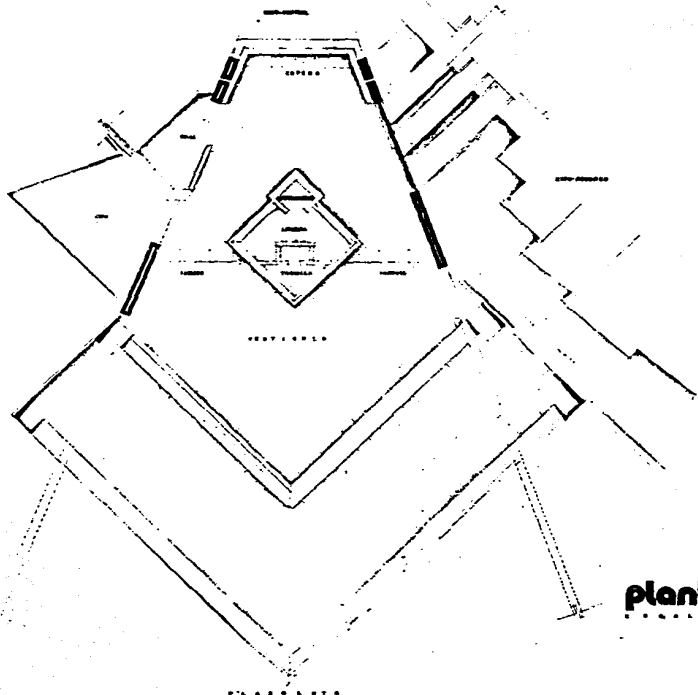

planta de detalle



MUSEO DE CULTURAS POPULARES
EN BUADALAJARA JALISCO
TESIS PROFESIONAL
MARIANELA DAVALOS BARRIOS
FACULTAD DE ARQUITECTURA
U BUADALAJARA JALISCO A DICIEMBRE DE 1988.

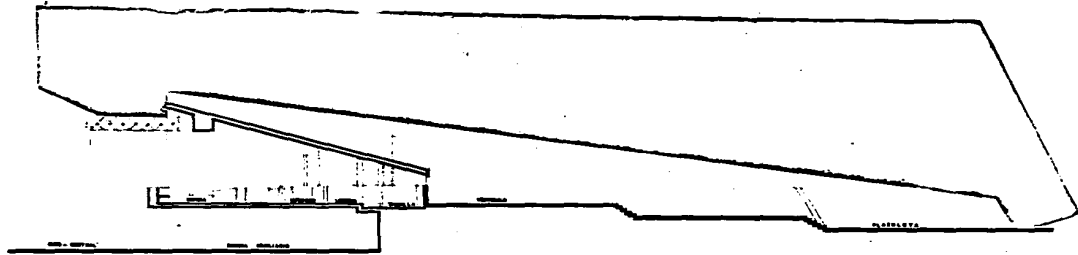

sección

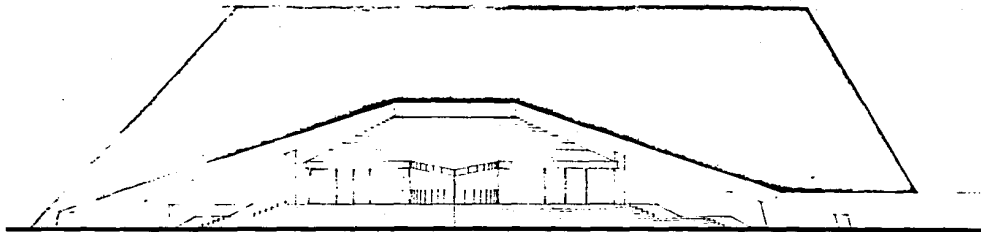

alzado

detalle zona

MUSEO DE CULTURAS POPULARES
EN GUADALAJARA JALISCO
TESIS PROFESIONAL
MARIANELA DAVALOS BARRIOS
FACULTAD DE ARQUITECTURA
U. GUADALAJARA JALISCO A. DICIEMBRE DE 1988



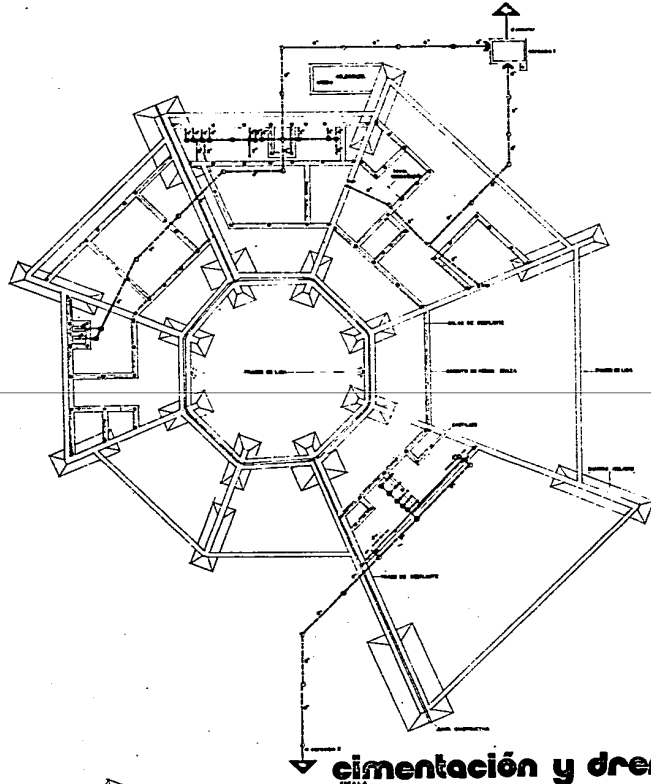

cimentación y drenaje



MUSEO DE CULTURAS POPULARES
EN GUADALAJARA, JALISCO

TESIS
MARIANELA DAVALOS BARRIOS
FACULTAD DE ARQUITECTURA,
U. GUADALAJARA, JALISCO A. DICIEMBRE DE 1986

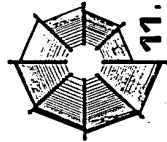

11.

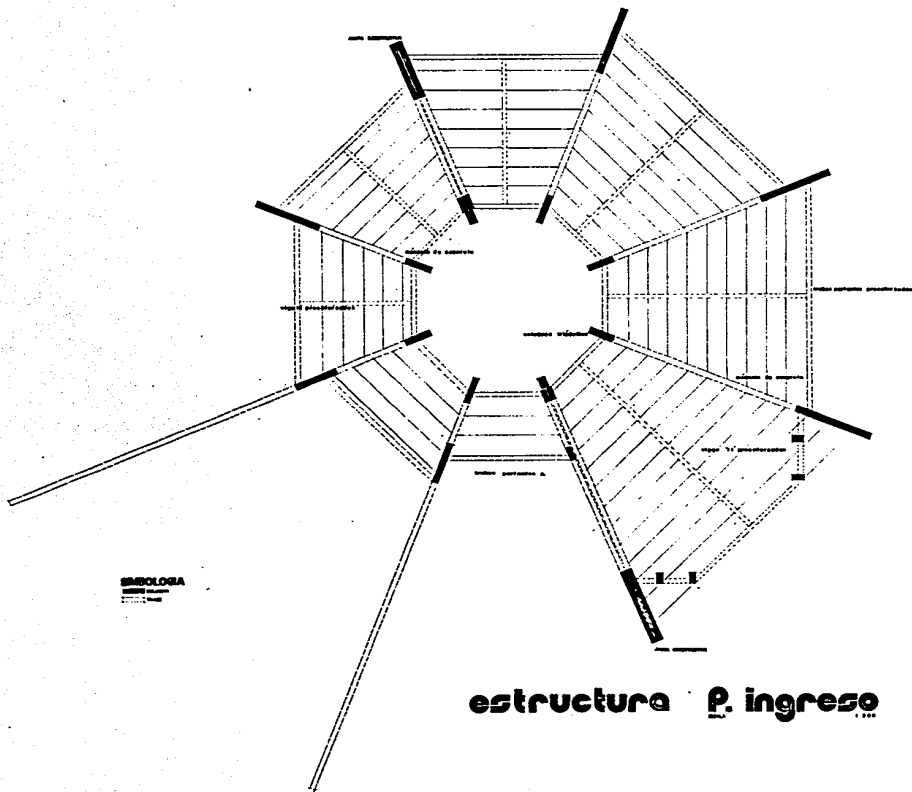

estructura p. ingreso

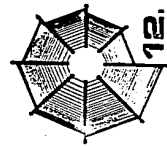

MUSEO DE CULTURAS POPULARES

EN GUADALAJARA JALISCO
TESIS PROFESIONAL
 MARIANELA DAVALOS BARRIOS
 FACULTAD DE ARQUITECTURA
 U. GUADALAJARA JALISCO A. DICIEMBRE DE 1988

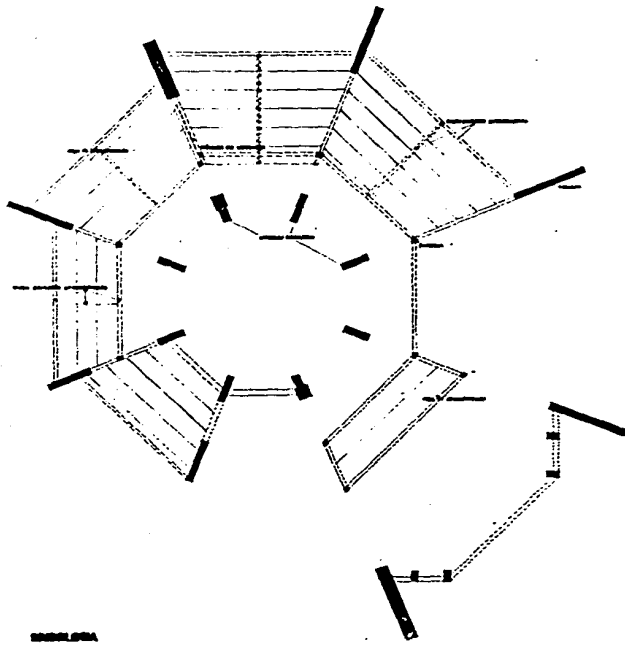

1:100

estructura p. servicios

MUSEO DE CULTURAS POPULARES
 EN CUADALAJARA, JALISCO
TESIS PROFESIONAL
 MARIANELA DAVALOS BARRIOS
 FACULTAD DE ARQUITECTURA
 U. N. A. M. 1988



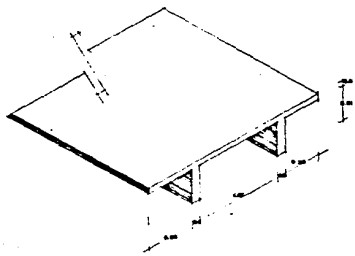
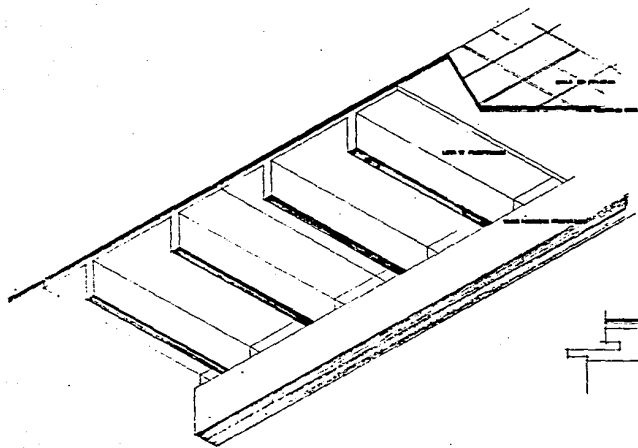

**detalles
constructivos**

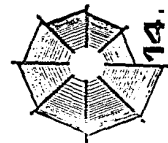
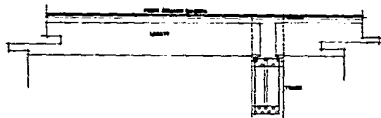

14.

MUSEO DE CULTURAS POPULARES

EN GUADALAJARA JALISCO

TESIS PROFESIONAL

MARIANELA DAVALOS BARRIOS

FACULTAD DE ARQUITECTURA

U. GUADALAJARA JALISCO A. DICIEMBRE DE 1988

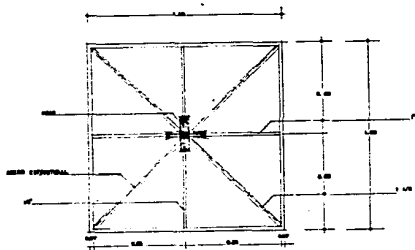

planta modelo tridética

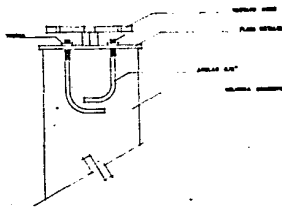

detalle anclaje

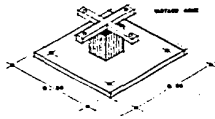
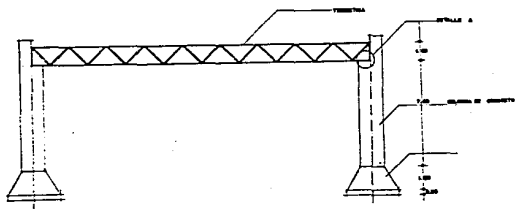

detalle anclaje

detalles tridético

MUSEO DE CULTURAS POPULARES
 EN GUADALAJARA JALISCO
TESIS PROFESIONAL
 MARIANELA DAVALOS BARRIOS
 FACULTAD DE ARQUITECTURA
 U. GUADALAJARA JALISCO A. DICIEMBRE DE 1981

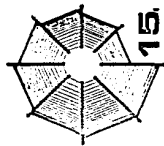

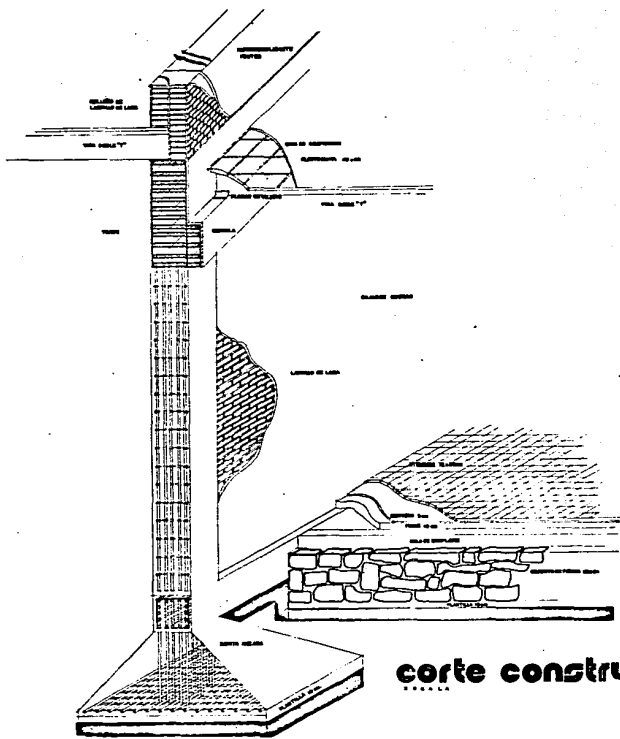

corte constructivo

MUSEO DE CULTURAS POPULARES

EN GUADALAJARA, JALISCO

TESIS PROFESIONAL

MARIANELA DAVALOS BARRIOS

FACULTAD DE ARQUITECTURA

U. GUADALAJARA, JALISCO A. DICIEMBRE DE 1966

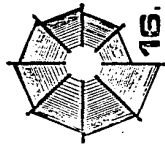

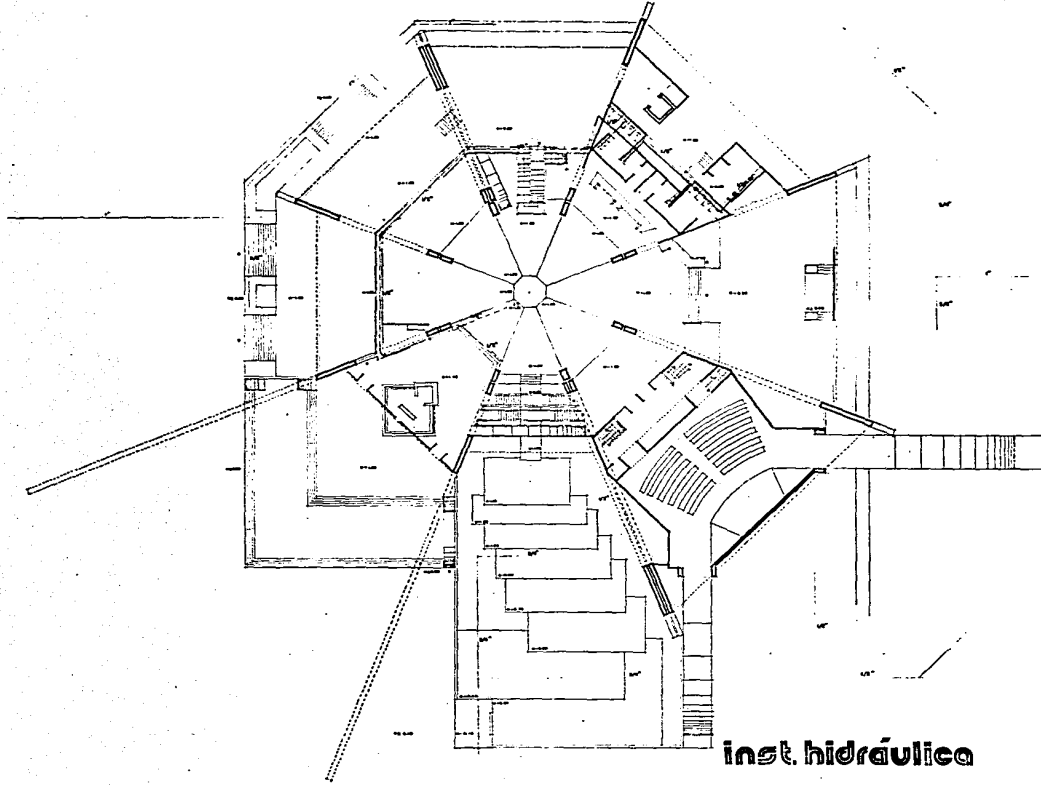

inst. hidráulica

MUSEO DE CULTURAS POPULARES

EN GUADALAJARA JALISCO

TESIS PROFESIONAL

MARIANELA DAVALOS BARRIOS

FACULTAD DE ARQUITECTURA

U. GUADALAJARA JALISCO A. DICIEMBRE DE 1969

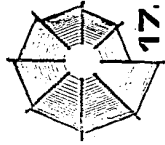

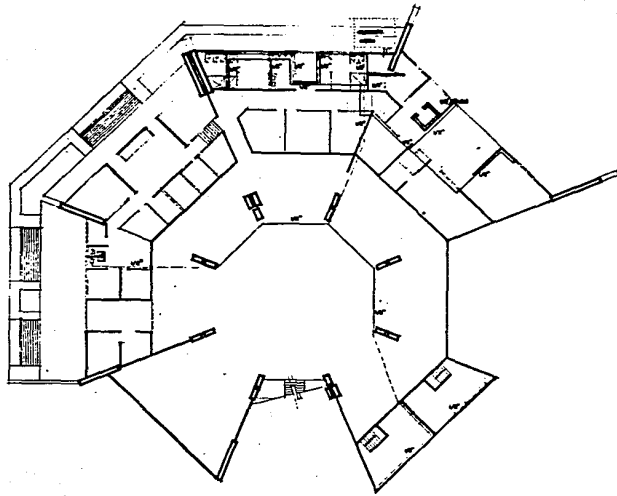

Inst. hidráulica

MUSEO DE CULTURAS POPULARES

EN GUADALAJARA JALISCO

TESIS PROFESIONAL

MARIANELA DAVALOS BARRIOS

FACULTAD DE ARQUITECTURA

U. GUADALAJARA JALISCO A. DICIEMBRE DE 1964

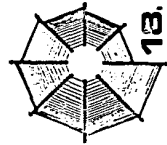

113.

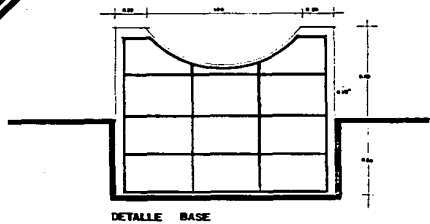
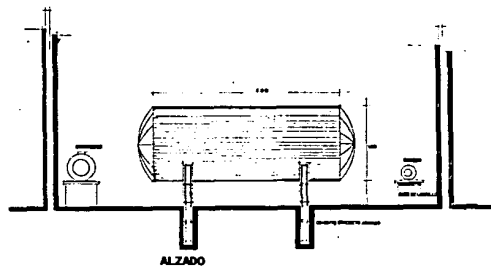
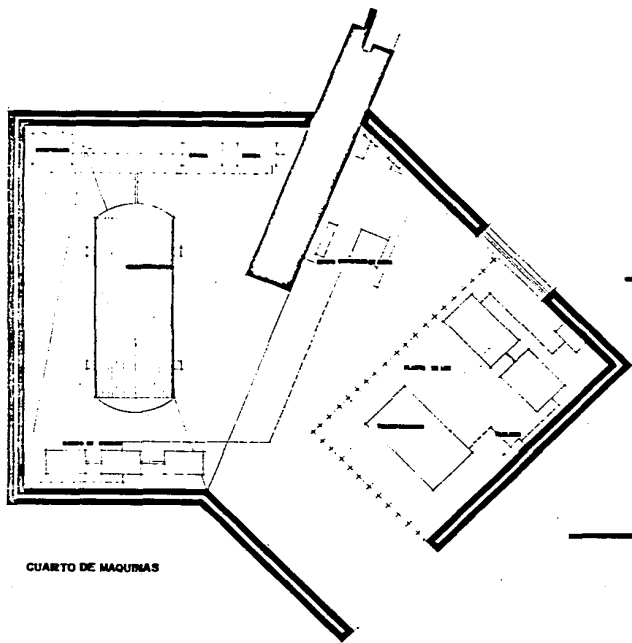

**detalles
hidroneumático**

MUSEO DE CULTURAS POPULARES
 EN GUADALAJARA JALISCO
TESIS PROFESIONAL
 MARIANELA DAVALOS BARRIOS
 FACULTAD DE ARQUITECTURA
 U. GUADALAJARA JALISCO A. DICIEMBRE DE 1981

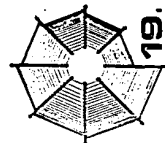

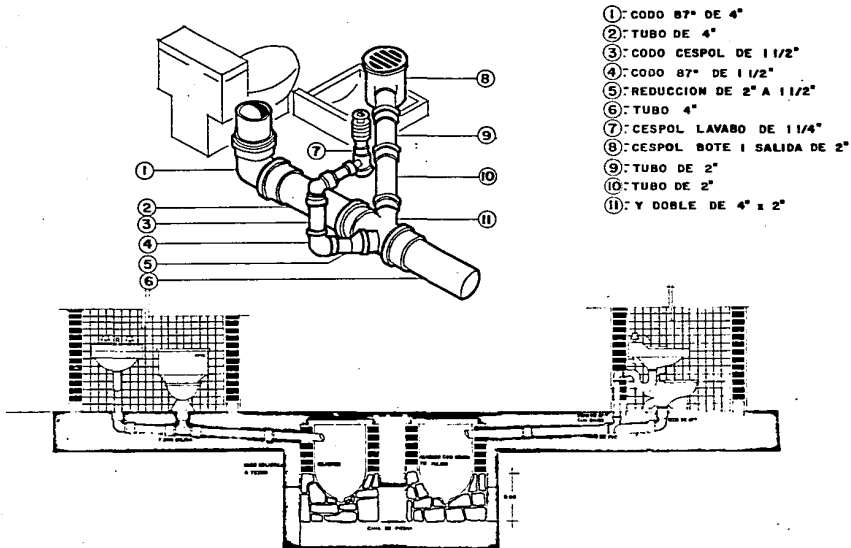

- ①: CODO 87° DE 4"
- ②: TUBO DE 4"
- ③: CODO CESPOL DE 1 1/2"
- ④: CODO 87° DE 1 1/2"
- ⑤: REDUCCION DE 2" A 1 1/2"
- ⑥: TUBO 4"
- ⑦: CESPOL LAVABO DE 1 1/4"
- ⑧: CESPOL BOTE I SALIDA DE 2"
- ⑨: TUBO DE 2"
- ⑩: TUBO DE 2"
- ⑪: Y DOBLE DE 4" x 2"

seccion sanitaria

MUSEO DE CULTURAS POPULARES
 EN GUADALAJARA JALISCO
TESIS PROFESIONAL
 MARIANELA DAVALOS BARRIOS
 FACULTAD DE ARQUITECTURA
 U. GUADALAJARA JALISCO A. DICIEMBRE DE 1968

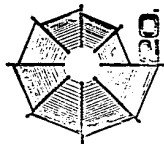

cuadro de cargas					
carga	100w	75 w	60 w	100w	Total
te. m ²	→	→	→	→	en cts
1	16				1680
2	11				1050
3		22			1640
4	17				1674
5		19			1540
6		24			1840
7	18				1425
8	5				900
total wets					10434

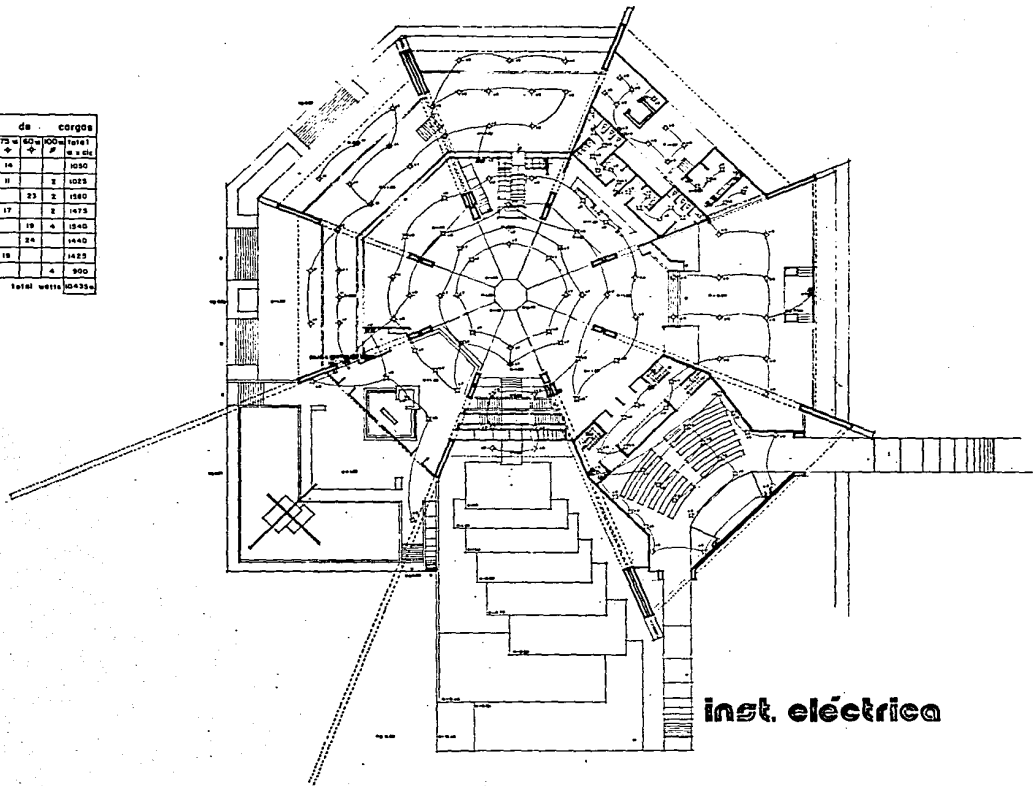

inst. eléctrica

MUSEO DE CULTURAS POPULARES
 EN GUADALAJARA JALISCO
 TESIS PROFESIONAL
 MARIANELA DAVALOS BARRIOS
 FACULTAD DE ARQUITECTURA
 U. GUADALAJARA JALISCO A. DICIEMBRE DE 1966

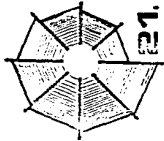

cuadro de cargas					
Grupo	75 m	75 m	90 m	100 m	100 m
no. de	+	-	+	+	+
					W. 2 CV
9	12				923
10	2	16	6		1574
11		12	1		928
12	14				1030
13	1	11	1		929
14				5	800
15				14	1400
16				6	800
17				13	1300
TOTAL WATTS					12343

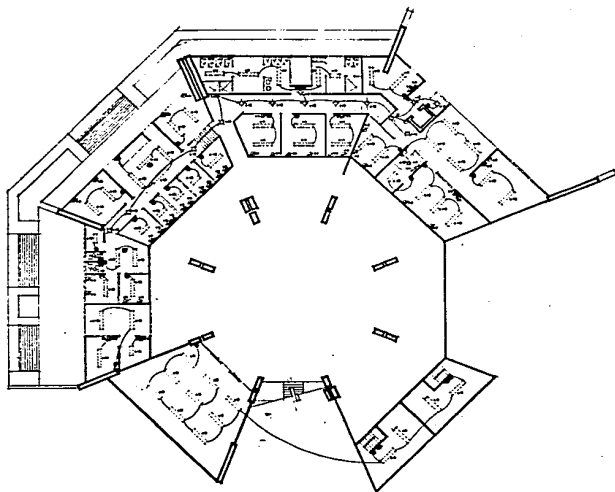

- SIMBOLOGIA**
- Columna con 4 ejes
 - Columna con 2 ejes
 - Columna con 1 eje
 - Columna con 0 ejes
 - Columna con 3 ejes
 - Columna con 4 ejes
 - Columna con 5 ejes
 - Columna con 6 ejes
 - Columna con 7 ejes
 - Columna con 8 ejes
 - Columna con 9 ejes
 - Columna con 10 ejes
 - Columna con 11 ejes
 - Columna con 12 ejes
 - Columna con 13 ejes
 - Columna con 14 ejes
 - Columna con 15 ejes
 - Columna con 16 ejes
 - Columna con 17 ejes
 - Columna con 18 ejes
 - Columna con 19 ejes
 - Columna con 20 ejes

inst. eléctrica

MUSEO DE CULTURAS POPULARES
 EN QUADALAJARA JALISCO
TESIS PROFESIONAL
 MARIANELA DÁVALOS BARRIOS
 FACULTAD DE ARQUITECTURA
 U. QUADALAJARA JALISCO A. DICIEMBRE DE 1963

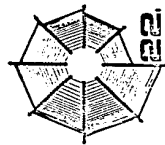

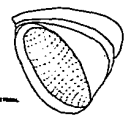
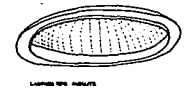
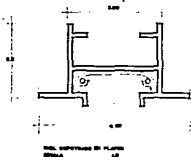
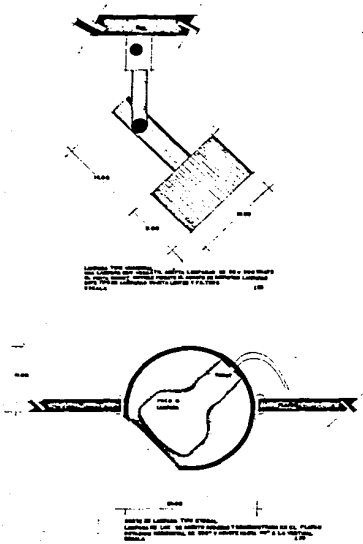

iluminacion

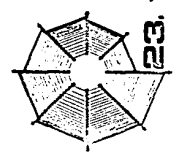

MUSEO DE CULTURAS POPULARES
 EN GUADALAJARA JALISCO
TESIS PROFESIONAL
 MARIANELA DAVALOS BARRIOS
 FACULTAD DE ARQUITECTURA
 U. GUADALAJARA JALISCO A. DICIEMBRE DE 1988

SIMBOLOGIA

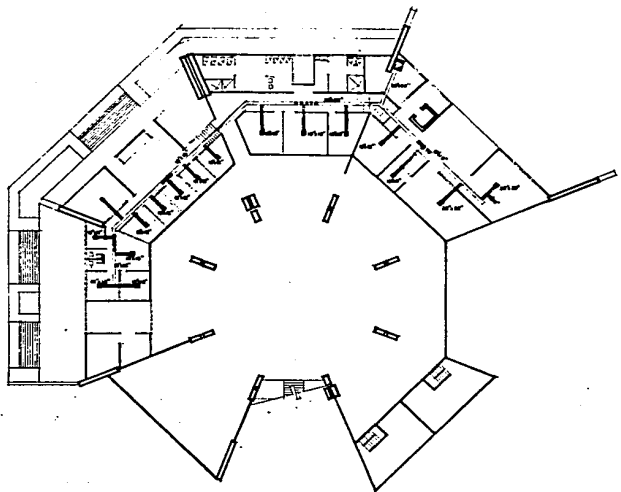
A legend titled "SIMBOLOGIA" showing various architectural symbols: a solid rectangle, a rectangle with a dashed border, a rectangle with a dotted border, a rectangle with a diagonal hatching pattern, and a rectangle with a cross-hatching pattern.

aire acondicionado

MUSEO DE CULTURAS POPULARES

EN GUADALAJARA JALISCO

TESIS PROFESIONAL

MARIANELA DAVALOS BARRIOS

FACULTAD DE ARQUITECTURA

U. GUADALAJARA JALISCO A. DICIEMBRE DE 1988

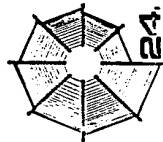

24

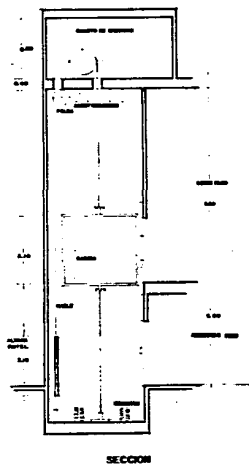

MONTACARGAS OTI
CAPACIDAD 1 Ton
ESCALA 1/20

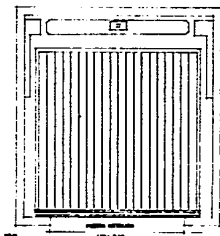

PLANTA MONTACARGAS
ESCALA 1/20



ALZADO MONTACARGAS
ESCALA 1/20

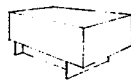

DETALLE DE LA PARTE SUPERIOR
DE LA PLATAFORMA
ESCALA 1/20

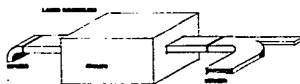

AIRE ACONDICIONADO YORK

inst. especiales

MUSEO DE CULTURAS POPULARES
EN GUADALAJARA JALISCO
TESIS PROFESIONAL
MARIANELA DAVALOS BARRIOS
FACULTAD DE ARQUITECTURA
U. GUADALAJARA JALISCO A. DICIEMBRE DE 1983



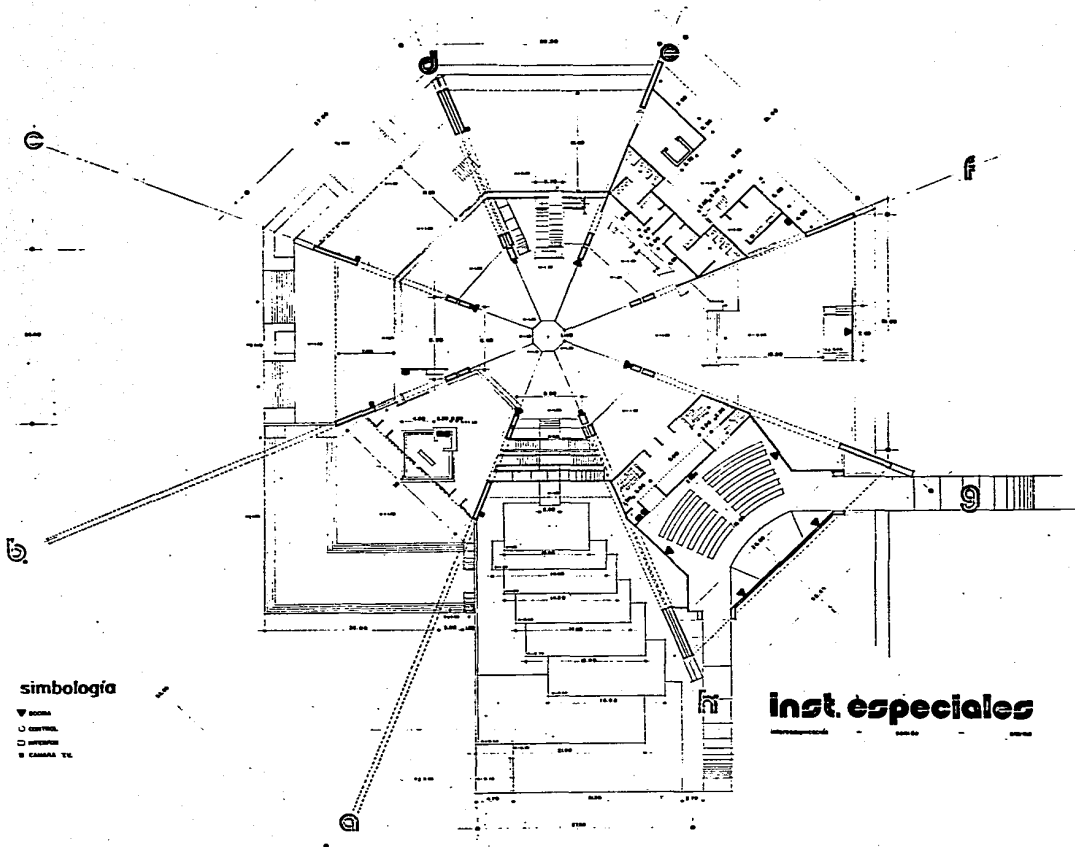

simbología

- ▼ poco
- control
- propio
- comida y

inst. especiales

MUSEO DE CULTURAS POPULARES

EN GUADALAJARA JALISCO

TESIS PROFESIONAL

MARIANELA DAVALOS BARRIOS

FACULTAD DE ARQUITECTURA

U. GUADALAJARA JALISCO A. DICIEMBRE DE 1988

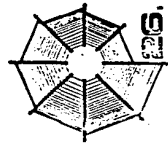

simbología

- MUEBLES
- DOCTOS, CARRILES Y
- PUERTAS, VENTANAS

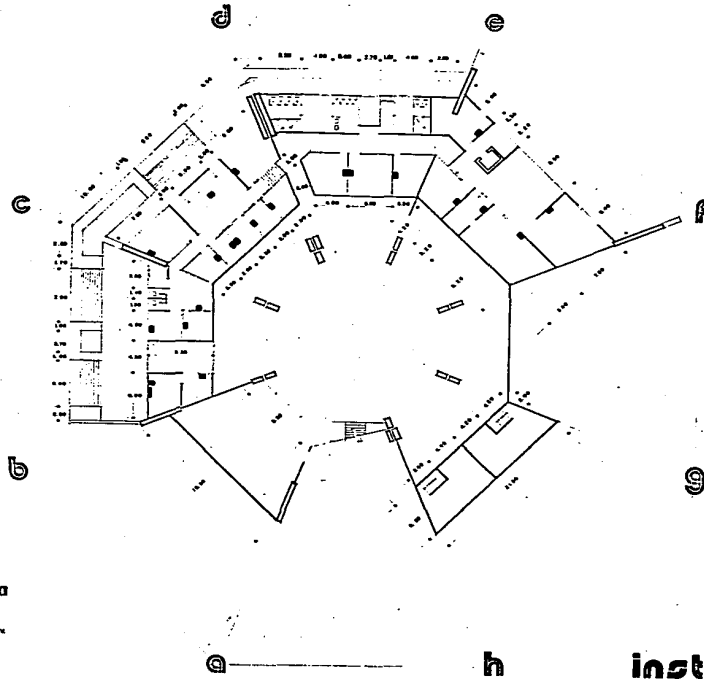

inst. esp.

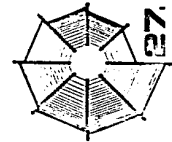

MUSEO DE CULTURAS POPULARES

EN GUADALAJARA JALISCO

TESIS PROFESIONAL

MARIANELA DAVALOS BARRIOS

FACULTAD DE ARQUITECTURA

U. GUADALAJARA A. DICIEMBRE DE 1961

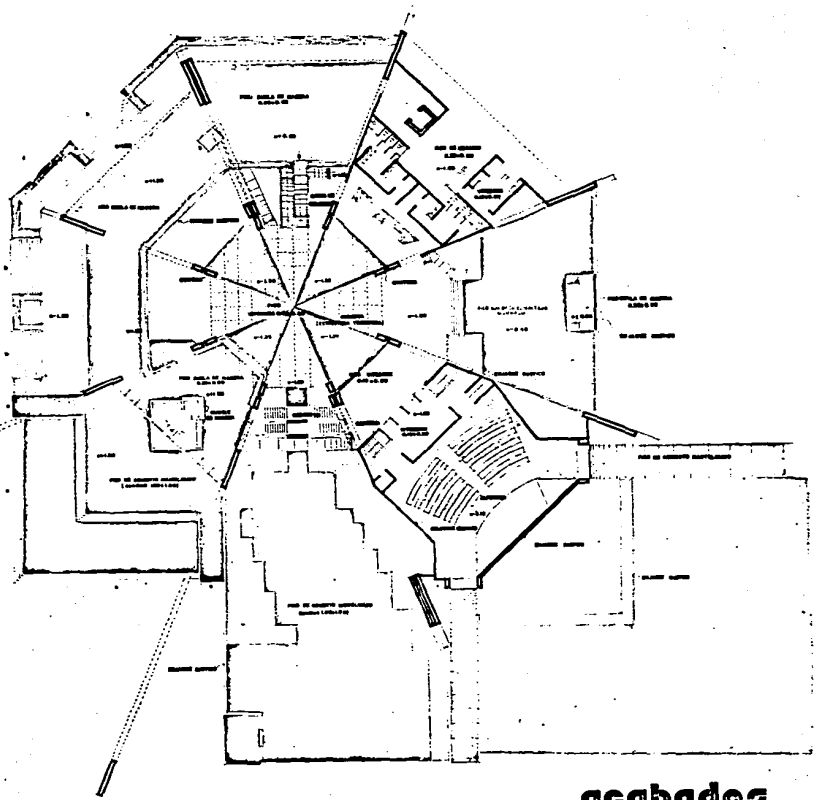

acabados

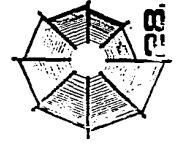

MUSEO DE CULTURAS POPULARES
EN GUADALAJARA, JALISCO
TESIS PROFESIONAL
MARIANELA DAVALOS BARRIOS
FACULTAD DE ARQUITECTURA
U. GUADALAJARA, JALISCO, A. DICIEMBRE DE 1983

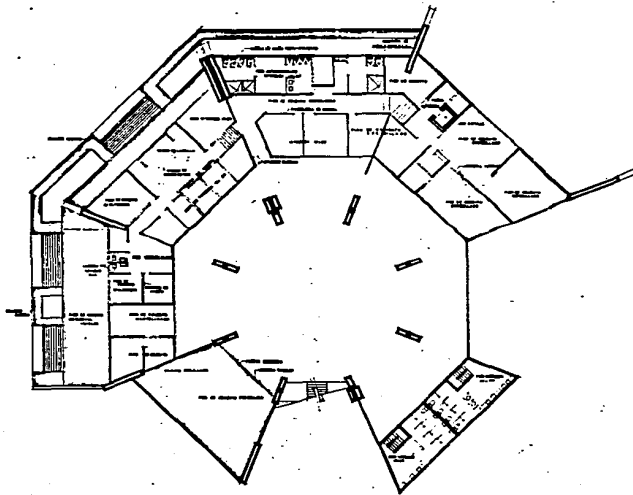

acabados p. servicios



MUSEO DE CULTURAS POPULARES

EN GUADALAJARA, JALISCO

TESIS PROFESIONAL

MARIANELA DAVALOS BARRIOS

FACULTAD DE ARQUITECTURA

U. GUADALAJARA, JALISCO A. DICIEMBRE DE 1961

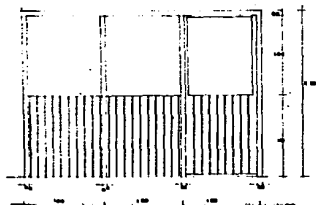

CERCALE STAMPAZ 1 PUEZA



DETALLE DE CERCALE

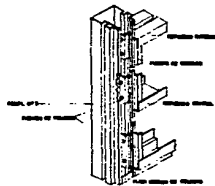

DETALLE DE CERCALE

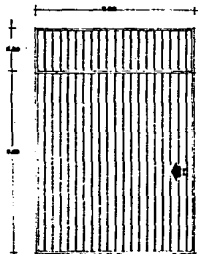

PUERTA METALICA COMBINADA 2 PUEZAS

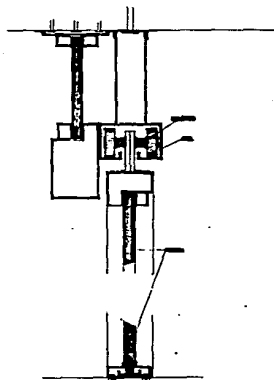

DETALLE DE PUERTA

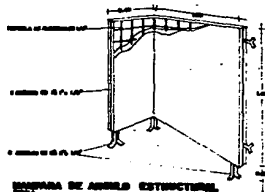

DETALLE DE CERCALE EXTINTORIO

herreria

MUSEO DE CULTURAS POPULARES

EN SUADALAJARA JALISCO

TESIS PROFESIONAL

MARIANELA DAVALOS BARRIOS

FACULTAD DE ARQUITECTURA

U. SUADALAJARA JALISCO A. DICIEMBRE DE 1983

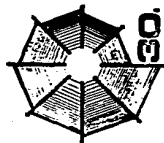

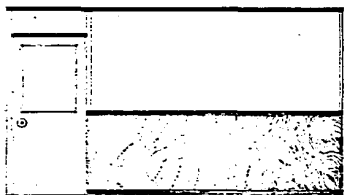

CANALES DE MADERA ABSTRACCIÓN SPEZZAR

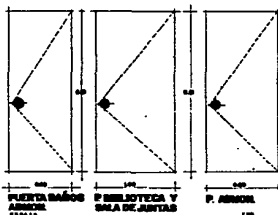

PUERTA BAÑO AMBOS
BIBLIOTECA Y SALA DE JUNTAS
P. AMBOS

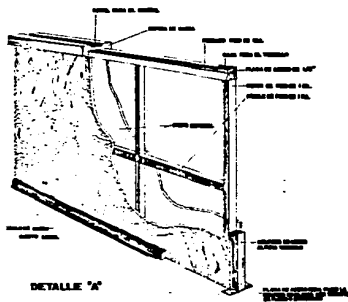
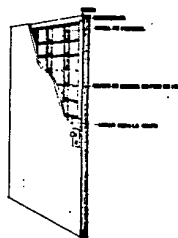

DETALLE "A"

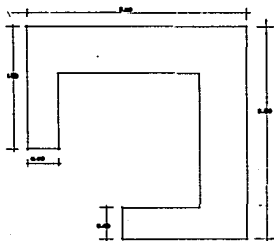

DETALLE DE INFORMACION

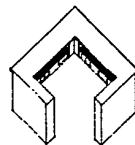

carpintería

MUSEO DE CULTURAS POPULARES
EN GUADALAJARA JALISCO
TESIS PROFESIONAL
MARIAMELA DAVALOS BARRIOS
FACULTAD DE ARQUITECTURA
U. GUADALAJARA JALISCO A. DICIEMBRE DE 1983

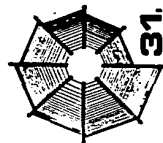

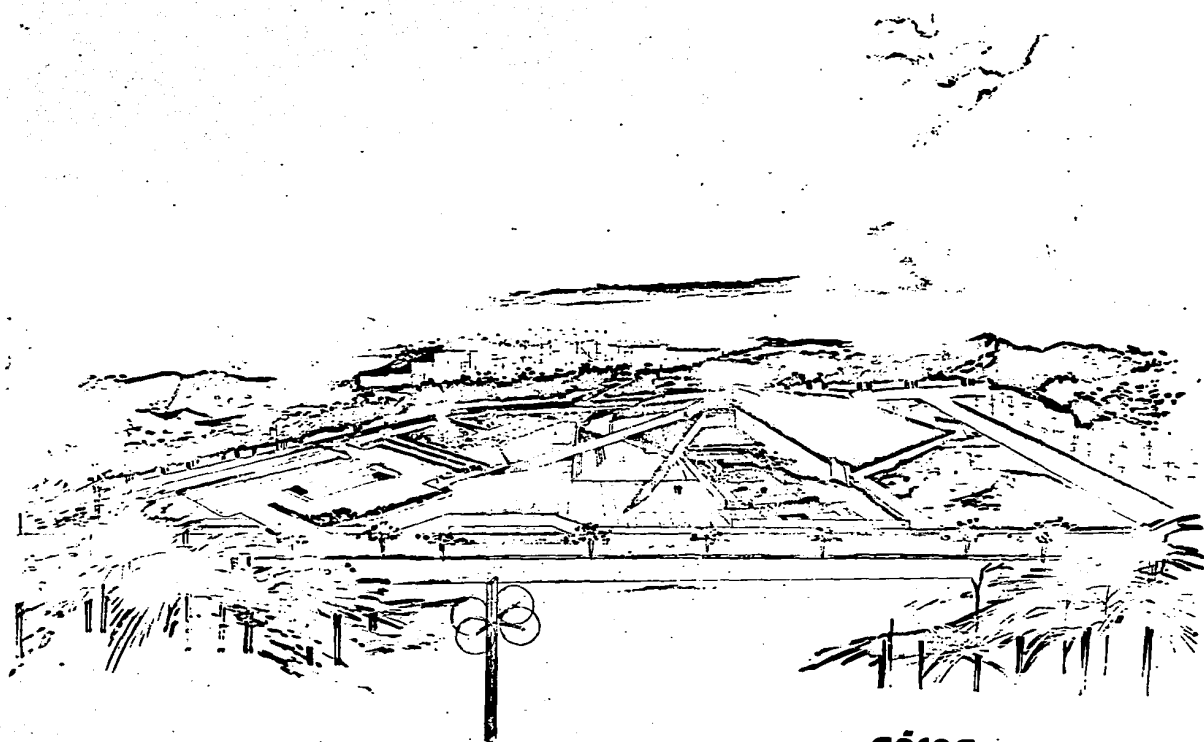

aérea



32

MUSEO DE CULTURAS POPULARES
EN GUADALAJARA, JALISCO

TESIS PROFESIONAL
MARIANELA DAVALOS BARRIOS

FACULTAD DE ARQUITECTURA
U. GUADALAJARA, JALISCO A. DICIEMBRE DE 1983

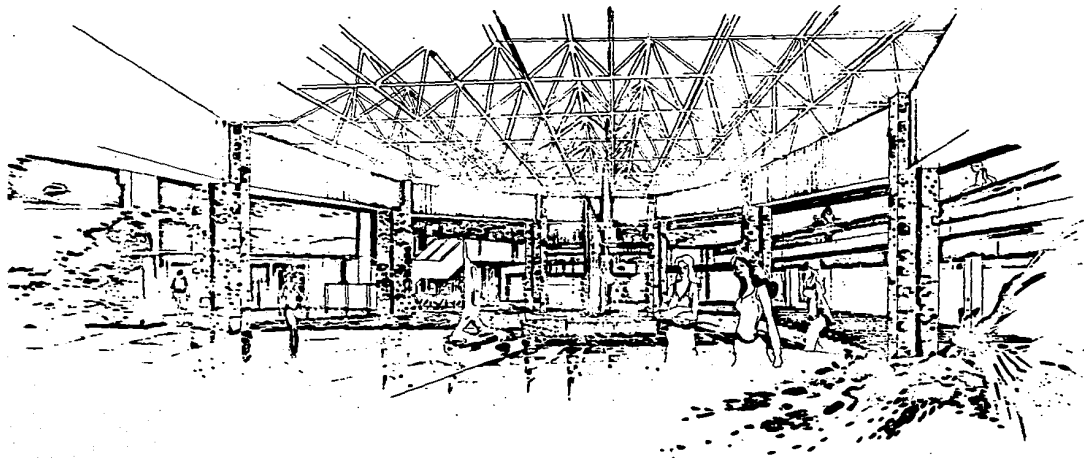

de la expo.

MUSEO DE CULTURAS POPULARES

EN GUADALAJARA JALISCO

TESIS PROFESIONAL

MARIANELA DAVALOS BARRIOS

FACULTAD DE ARQUITECTURA

U. GUADALAJARA JALISCO A. DICIEMBRE DE 1988



33

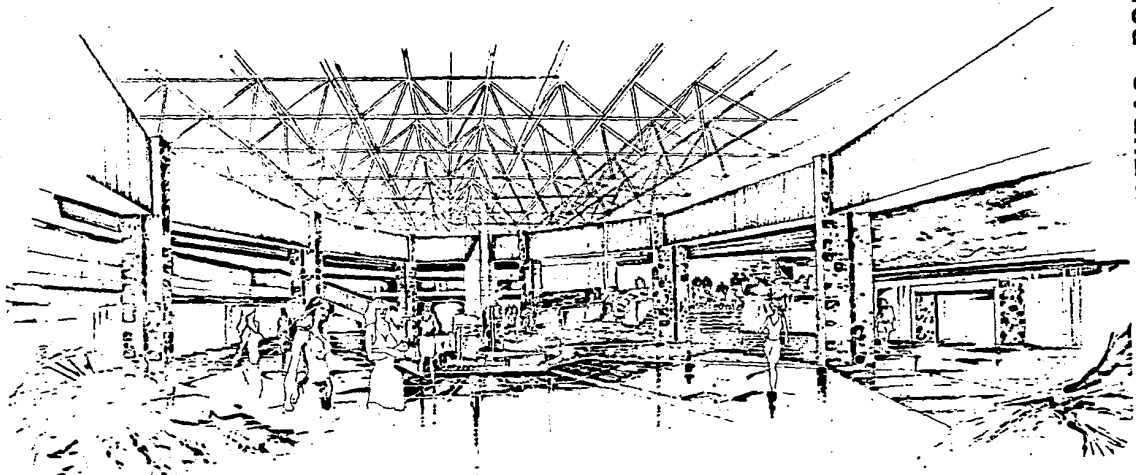

del vestibulo

MUSEO DE CULTURAS POPULARES
EN GUADALAJARA JALISCO
TESIS PROFESIONAL
MARIANELA DAVALOS BARRIOS
FACULTAD DE ARQUITECTURA
U. GUADALAJARA JALISCO A. DICIEMBRE DE 1988



bibliografía:

- **El arte de proyectar en Arquitectura.**
Ernest Neufert
M. Gustavo Gill, S.A.
- **Architectural Digest - Business Reply Card.**
- **Catálogo de Iluminación (lightolier)**
- **Architectural Record Mo Craw Hill.**
- **Historia del Arte biblioteca temática UPEHA.**
- **Catálogo del Museo de Culturas Populares.**
México, D.F.
- **Guadalajara y su patrimonio Cultural.**
Francisco Ayon Zester
Ayuntamiento de Guadalajara.