

UNIVERSIDAD NACIONAL AUTONOMA
DE MEXICO

35
200

CENTRO DE ESTUDIOS ANTROPOLOGICOS
EN EL AREA MAYA

TUXTLA GUTIERREZ, CHIAPAS

JURADO

ARQ. ANTONIO MUSI A.
ARQ. JAIME NENCLARES G.
ARQ. JIULIA CARDINALI P.

OSCAR HUMBERTO BUSTILLO ORDOÑEZ
FACULTAD DE ARQUITECTURA
TALLER JUAN O'GORMAN

MEXICO

1987

centro de estudios
antropológicos en el área maya
tuxtla guierrez chiapas



Universidad Nacional
Autónoma de México



UNAM – Dirección General de Bibliotecas Tesis Digitales Restricciones de uso

DERECHOS RESERVADOS © PROHIBIDA SU REPRODUCCIÓN TOTAL O PARCIAL

Todo el material contenido en esta tesis está protegido por la Ley Federal del Derecho de Autor (LFDA) de los Estados Unidos Mexicanos (México).

El uso de imágenes, fragmentos de videos, y demás material que sea objeto de protección de los derechos de autor, será exclusivamente para fines educativos e informativos y deberá citar la fuente donde la obtuvo mencionando el autor o autores. Cualquier uso distinto como el lucro, reproducción, edición o modificación, será perseguido y sancionado por el respectivo titular de los Derechos de Autor.

INTRODUCCION

- Memoria Descriptiva
- Planteamiento y Exposición

OBJETIVOS

- Contenido
- Alcance
- Posibilidades de Solución

ANTECEDENTES

- Tuxtla Gutiérrez
- Antecedentes Históricos
- Antecedentes Arquitectónicos
- Carencia del Equipamiento
- Yacimientos Arqueológicos según su fase de descubrimiento y restauración.
- Justificación de la Implantación del Equipamiento.

CONCEPTO ARQUITECTONICO

- Hipótesis Morfológica
- Variables Morfológicas
- Programa Arquitectónico
- Criterios para la Optimización de Espacios Arquitectónicos.
- Descripción de Subcomponentes a nivel Area de Investigación.

PROYECTO ARQUITECTONICO

- Planta de Conjunto
- Planta Arquitectónica
- Cortes
- Alzados
- Perspectivas

APENDICE

- Bibliografía

LA PREMISA DE DISEÑO FORMAL SE SUSTENTA EN LOS ORIGENES ARQUITECTONICOS ENCONTRADOS EN LOS CENTROS CEREMONIALES MAYAS, DONDE LA DISPOSICION EN PLANTA DEL CONJUNTO SE DESARROLLA A PARTIR DEL TRAZO DE UN EJE PRINCIPAL DE COMPOSICION Y ACCESO, Y UNA PLAZA DE CARACTER PUBLICO-RELIGIOSO EN CUYO PERIMETRO SE UBICABAN LOS EDIFICIOS MAS DESTACADOS, SU ASPECTO SOLIDO Y DISPOSICION DISPERSA ENTRE SI ERAN CONCILIADOS EN SU RELACION ESPACIAL, MEDIANTE LA VEGETACION, TOPOGRAFIA CIRCUNDANTE Y LA CREACION DE GRANDES ESPACIOS ABIERTOS.

CONTRASTANDO CON EL MEDIO FISICO URBANO, SE BUSCA DESTACAR, COMO UN FUTURO SIMBOLO CULTURAL DE LA CIUDAD, LA VOLUMETRIA ORTOGONAL DE GRANDES CLAROS VIDRIADOS Y AMPLIOS MUROS CIEGOS SIN MAYOR ORNAMENTO QUE EL ACABADO RUGOSO DE LOS MATERIALES PETREOS MATIZADOS POR COLORES DE TONOS CLAROS.

LA DISPOSICION ESPACIAL DE LOS ELEMENTOS ARQUITECTONICOS QUE CONFORMAN ESTE CENTRO, LA GENERA EL TRAZO DE DOS EJES DE COMPOSICION PRINCIPALES Y ORTOGONALES ENTRE SI CONVERTIDOS AL MISMO TIEMPO EN CIRCULACIONES PEATONALES SIENDO UNA DE ellas PARTE MISMA DE LAS PLAZAS DE ACCESO.

A PARTIR DE ESTAS PLAZAS SE REPARTEN CIRCULACIONES HACIA LAS DIFERENTES EDIFICACIONES DE USO PUBLICO COMO SON EL MUSEO, LA BIBLIOTECA Y DIRECCION, EL AUDITORIO Y EL RESTAURANTE, NO SIENDO IGUAL PARA EL CENTRO DE ESTUDIOS O INVESTIGACIONES ANTROPOLÓGICAS EN DONDE EL ACCESO A PARTIR DE LA PLAZA PRINCIPAL SE REALIZA DE MANERA SEMI-RESTRINGIDA A TRAVEZ DEL EDIFICIO DE LA BIBLIOTECA Y DIRECCION.

EL AREA DE INVESTIGACION, AL IGUAL QUE EL AREA PUBLICA SE ENCUENTRA CONFORMADA -
POR VARIOS EDIFICIOS DISPERSOS DADA SU FUNCION, ELLOS SON EL MISMO CENTRO DE ES-
TUDIOS ANTROPOLOGICOS, UNA PEQUEÑA ZONA HABITACIONAL DE CARACTER COMPARTIDO, Y -
UN MODULO RECREATIVO.

EL PLANTEAMIENTO DISPERSO EN ESTA ZONA DE LAS EDIFICACIONES OBEDECE AL ANIMO DE-
CREAR POR MEDIO DE UNA PEQUEÑA PLAZA DE ACCESO LA DISTRIBUCION COMODA Y FUNCIO -
NAL DE LA CIRCULACION POR PARTE DE INVESTIGADORES, PUBLICO DETERMINADO POR UNA -
NECESIDAD DE INFORMACION ESPECIALIZADA Y PERSONAL DE SERVICIO.

SE HA PRETENDIDO CREAR UN AMBIENTE DE PRIVACIDAD ENTRE EL AREA DE VIVIENDA E IN-
VESTIGACION MEDIANTE ZONAS ARBOLADAS Y MANEJO DE LA TOPOGRAFIA.

EN TERMINOS GENERALES, EL CRITERIO ESTRUCTURAL EMPLEADA EN LAS EDIFICACIONES SE-
DEFINE POR MEDIO DE ZAPATAS AISLADAS EN LA CIMENTACION, COLUMNAS DE CONCRETO AR-
MADO SOBRE UNA TRAMA RETICULAR DE 8 x 8 MTS., MUROS DIVISORIOS DE TABIQUE, ELE -
MENTOS PREFABRICADOS DE CONCRETO ARMADO TEXTURIZADO, CUBIERTAS DE LOSA RETICULAR
(CASETONES) Y ESTRUCTURAS DE ALUMINIO REFORZADO Y ACRILICO (PLEXIGLASS) EN LOS -
CASOS EN QUE HAY QUE CUBRIR GRANDES CLAROS PERMITIENDO LA PENETRACION DE LUZ NA-
TURAL, CIRCULACIONES ESPECIFICAS Y COMO RECURSO DE INTEGRACION DEL ESPACIO INTE-
RIOR CON ZONAS EXTERNAS ARBOLADAS.

TANTO LOS ESTACIONAMIENTOS PUBLICOS COMO LOS PRIVADOS Y DE SERVICIO SE SITUARON -
EN RELACION DIRECTA A LOS EJES DE CIRCULACION PEATONAL PARA LAS AREAS PUBLICAS Y-
DE INVESTIGACION A SERVIR.

LAS AREAS VERDES SE HAN MANEJADO BAJO CONCEPTOS PAISAJISTAS POR MEDIO DE LOMAS, -
RECORRIDOS, PANTALLAS Y MACIZOS VEGETALES CON LA INTENCION DE INTEGRACION, FUNCIO
NAMIENTO Y ESTETICA DE LOS ESPACIOS ABIERTOS.

PLANTEAMIENTO Y
DISPOSICION

UNA DE LAS ZONAS ARQUEOLOGICAS MAS IMPORTANTES EN EL MUNDO ES LA CONOCIDA COMO LA REGION MAYA, EN EL SURESTE DEL PAIS, REGION QUE AUN ACTUALMENTE DESPUES DE CASI UN SIGLO DE HABERSE DESCUBIERTO LAS PRIMERAS ZONAS PREHISPANICAS DE GRAN TRASCENDENCIA, SIGUE EN LA ACTUALIDAD SIN APORTAR MAS DEL 60% DE SUS RIQUEZAS ARQUEOLOGICAS, SIGUE ENTONCES SIENDO UNA REGION EXTREMADAMENTE RICA EN ESTE CAMPO QUE BIEN PUEDE CONSIDERARSE COMO UNA FUENTE DE TRABAJO PERMANENTE.

EL TRABAJO DE EXPLORACION, CLASIFICACION, RESTAURACION, ETC., ES EFECTUADO POR PERSONAS IDONEAS COMO LOS ARQUEOLOGOS, ANTROPOLOGOS, RESTAURADORES, ETC., EN SITUACIONES INCOMODAS Y UN TANTO IMPROPIAS YA QUE TANTO EL TRABAJO DE CAMPO COMO EL DE LABORATORIO O TALLER LO REALIZAN EN EL MISMO LUGAR DEL DESCUBRIMIENTO O YACIMIENTO ARQUEOLOGICO, Y PARA EFECTUARLO SE NECESITAN LEVANTAR CAMPAMENTOS CON TODO EL MATERIAL Y EQUIPO TANTO PARA LA SUBSISTENCIA PROPIA COMO PARA EL TRABAJO.

EN LA ACTUALIDAD, TODOS LOS PLANES DE LABORES, EXPEDICION, ETC., PARTEN EN SU MAYORIA DE LA CAPITAL DE LA REPUBLICA HACIA CIUDADES IMPORTANTES Y LO MAS CERCANA AL LUGAR DE TRABAJO EMPLAZANDO ASI UNA SERIE DE CAMPAMENTOS QUE COMPLICAN Y ENCARECEN TODO PROYECTO ARQUEOLOGICO.

AREA MAYA
LOCALIZACION
ALCANCE REGIONAL
ALCANCE NACIONAL

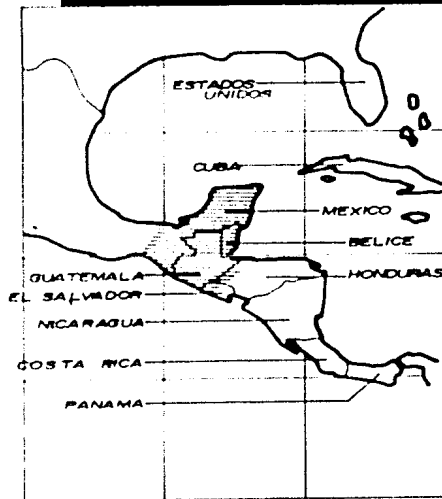
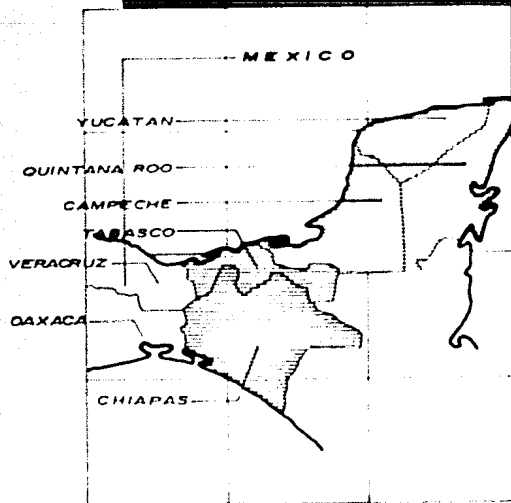

ALCANCE REGIONAL

Centro de estudios antropológicos en el área maya
Tuxtla Gutiérrez **Chiapas**

ES POR ESTAS RAZONES QUE SE HACE MENESTER CONTAR CON UNA BASE PERMANENTE Y CAPAZ DE ALIMENTAR TODAS LAS INVESTIGACIONES Y TRABAJOS EN TODA EL AREA MAYA, DEBIENDO CONTAR TAMBIEN CON EL ESPACIO Y EQUIPOS NECESARIOS PARA CUBRIR PROYECTOS DE GRAN ENVERGADURA, ASI COMO TODO LO INDISPENSABLE PARA PROCURAR COMODIDAD AL PERSONAL TECNICO Y DE SERVICIO.

POR LA SITUACION GEOGRAFICA Y POR LA FACILIDAD DE SERVICIOS Y COMUNICACION SON MUY VIABLES COMO LUGAR DEL PROYECTO LA CIUDAD DE "TUXTLA GUTIERREZ" Y MENOR AUN "SAN CRISTOBAL DE LAS CASAS", EN EL ESTADO DE "CHIAPAS".

SU CERCANIA Y EQUIDISTANCIA DE LOS EMPLAZAMIENTOS ARQUEOLOGICOS IMPORTANTES, LOS QUE AUN NO SE HAN PODIDO ESTUDIAR A FONDO Y LOS QUE FALTAN POR DESCUBRIR, HACEN DE ESTAS DOS CIUDADES UN BUEN PUNTO DE PARTIDA.

CONTENIDO

POR LO EXTENSO DE LA ARQUEOLOGIA Y SUS DIFERENTES AREAS DE APOYO, EL CENTRO DE ESTUDIOS ANTROPOLOGICOS REVISTE UN EXTENSO PROGRAMA ARQUITECTONICO, DEBIENDO CONTAR ENTRE OTRAS COSAS CON TALLERES, LABORATORIO PARA TRATAMIENTO Y CLASIFICACION DE PIEZAS ARQUEOLOGICAS DE PEQUEÑO Y GRAN TAMAÑO, LOCALES PARA ESTUDIO DE ESCRITURA, COSTUMBRES Y ELEMENTOS ANTROPOLOGICOS, UNIDAD HABITACIONAL, MUSEO CON PROYECCION LOCAL, AUDITORIO, SERVICIOS TANTO PARA EL PUBLICO COMO PARA EL PERSONAL TECNICO-ADMINISTRATIVO.

ALCANCE

ESTE COMPLEJO ABARCARA UNA VASTA REGION DE INFLUENCIA ARQUEOLOGICAMENTE HABLANDO, QUE COMPRENDERAN UN TOTAL DE CINCO ESTADOS: YUCATAN, QUINTANA ROO, CAMPECHE, TABASCO Y CHIAPAS; Y SUS TRABAJOS SERAN PARA LA INVESTIGACION ARQUEOLOGICA DEL AREA MAYA EN LA REPUBLICA MEXICANA.

POSIBILIDADES
DE
SOLUCION

SE OPRECEN VARIAS ALTERNATIVAS PARA LA SOLUCION DEL PROYECTO TANTO EN DISEÑO COMO CONSTRUCTIVAMENTE.

LA REGION EN SI NO NOS LIMITA A UN TIPO DE SOLUCION EN LOS DOS ASPECTOS, SALVO SI SE LLEGARA A SITUAR EN "SAN CRISTOBAL DE LAS CASAS", LUGAR

DONDE SE SITUA ACTUALMENTE UNA BASE DE INVESTIGACIONES ARQUEOLOGICAS DONDE PREDOMINA UN TIPO DE CONSTRUCCION Y DISEÑO SENCILLO CON MATERIALES PROPIOS DE LA REGION (ADOVE Y LADRILLO Y EN CUBIERTA MADERAS Y TABLAS).

DADA SU UBICACION GEOGRAFICA, SUS VIAS DE COMUNICACION E INFRAESTRUCTURA DE APOYO, LA CIUDAD DE "TUXTLA GUTIERREZ", CAPITAL DEL ESTADO DE "CHIAPAS", SE CONSIDERA COMO EL PUNTO IDONEO DE LOCALIZACION PARTICULAR DEL PROYECTO EN CUESTION.

EN TANTO EL PROYECTO SERA MAS A PROYECCION HORIZONTAL QUE VERTICAL CON DOS NIVELES EN ALGUNOS CASOS Y ALTURAS SUFICIENTES PARA SALVAR LOS CLAROS PARA AUDITORIO, ETC.

EN "TUXTLA GUTIERREZ" SE PUEDE ADQUIRIR CUALQUIER MATERIAL CONSTRUCTIVO SALVO EN LOS PREFABRICADOS QUE TENDRIAN QUE OBTENERSE DE OTRAS AREAS.

MATERIALES PARA EL PROYECTO, MUROS DE TABIQUE, LOZAS ALIGERADAS, ESTRUCTURA DE CONCRETO Y SERIES DE PREFABRICACION PARA LAS PACHAS, EN CASOS AISLADOS Y NECESARIOS.

INSTALACIONES BASICAS, MAS PROBABLEMENTE INSTALACION DE AIRE ACONDICIONADO, TENIENDO QUE COMPROBARLO CON LAS GRAFICAS DE TEMPERATURA CORRESPONDIENTE AL LUGAR.

TUXTLA
GUTIERREZ

LA CIUDAD DE TUXTLA GUTIERREZ , CAPITAL DEL ESTADO DE CHIAPAS , CUENTA CON 70999 HABITANTES. SE LOCALIZA CERCA DE LA ORILLA IZQUIERDA DEL RIO CHIAPAS, QUE FLUYE EN EL FONDO DEL VALLE DE TUXTLA.

SU SITUACION GEOGRAFICA SE ENCUENTRA EN LOS 16° 76' LATITUD NORTE Y LOS 93° 12' DE LATITUD OESTE Y A UNA ALTURA SOBRE EL NIVEL DEL MAR DE 518 m.

DE CLIMA TROPICAL Y LLUVIOSO, ES UN PROSPERO CENTRO COMERCIAL DE UNA REGION GANADERA Y AGRICOLA QUE PRODUCE ESPECIALMENTE CAFE Y TABACO.

LA CIUDAD QUE SE ENCUENTRA YA BASTANTE MODERNIZADA, SE CONSIDERA RELATIVAMENTE JOVEN, SU IMPORTANCIA SE EMPEZO A CONSOLIDAR EN 1892 CUANDO SE ESTABLECIERON LOS PODERES DEL ESTADO EN ESTE LUGAR, SUSTITUYENDO A SAN CRISTOBAL DE LAS CASAS .

PERO SIN DUDA EL AUGE ACTUAL SE DEBE AL HECHO DE HABER QUEDADO CONECTADA LA CIUDAD A LA CARRETERA PANAMERICANA, ESA FACILIDAD EN LA TRANSPORTACION LA CONVIRTIÓ EN EL EJE COMERCIAL, SI SE TOMA EN CONSIDERACION LA AMPLIA Y RICA ZONA QUE DOMINA, YA QUE EN ELLA SE RECIBEN ENVIOS CONSIDERABLES DE ALIMENTOS, ROPA, MUEBLES Y OTROS

ESTADO DE CHIAPAS

VIAS DE COMUNICACION
CIUDADES IMPORTANTES

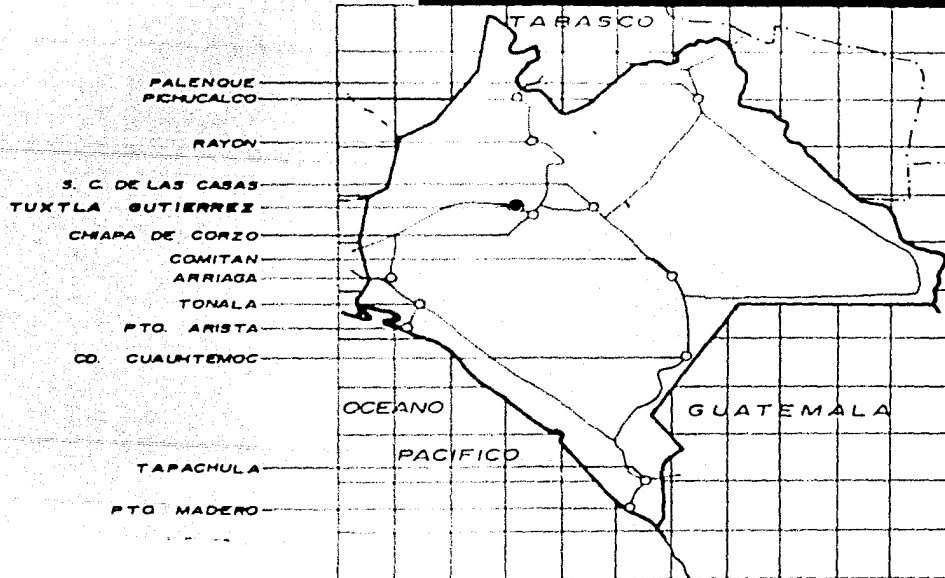

centro de estudios
antropológicos en el área maya
tuxtla guierrez chiapas

TEMPERATURA

CONDICION
GRADOS CENTIGRADOS
ANUAL

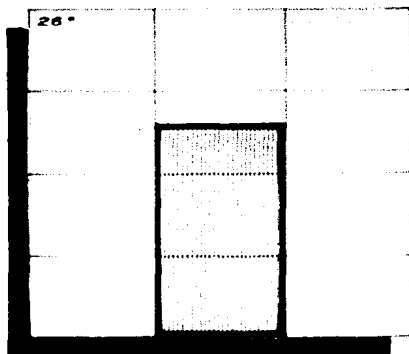
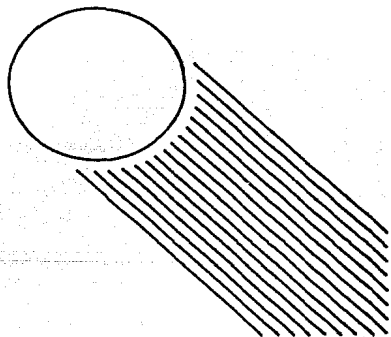

MEDIA

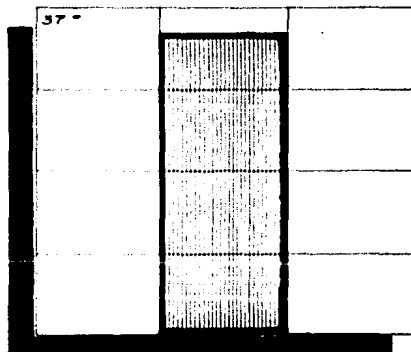

MAXIMA EXTREMA

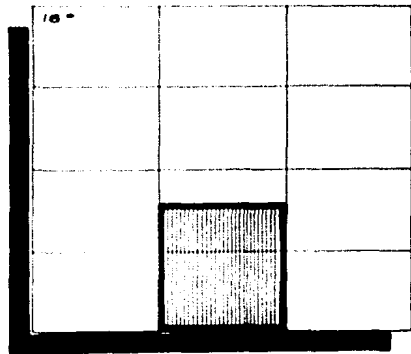

MINIMA EXTREMA

centro de estudios antropológicos en el área maya
Luzmila Gutiérrez Cárdenas

VIENTOS DOMINANTES

MEDIA MENSUAL
DIRECCION
VELOCIDAD MAXIMA m/s



NO N NE
O E
SO S SE

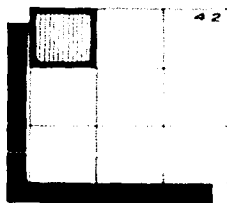

ENERO

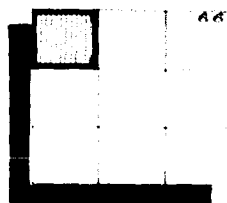

FEBRERO

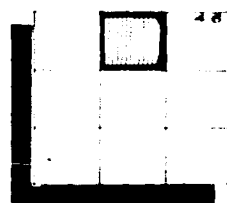

MARZO

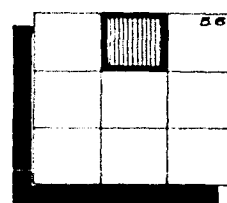

ABRIL

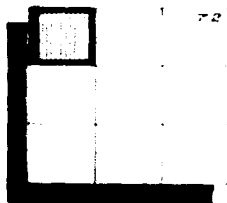

MAYO

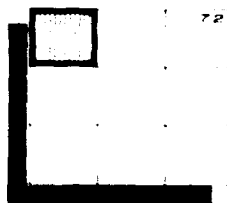

JUNIO

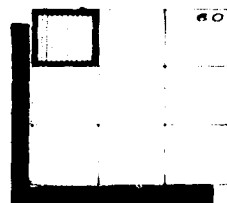

JULIO

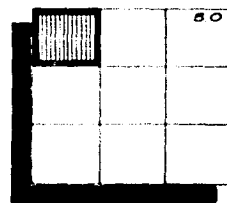

AGOSTO

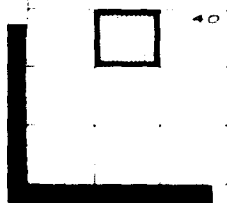

SEPTIEMBRE

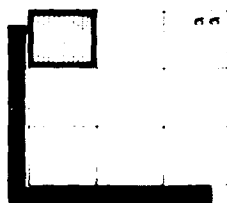

OCTUBRE

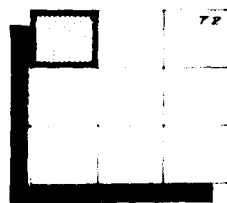

NOVIEMBRE

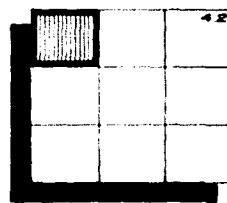

DICIEMBRE

PRECIPITACION
MEDIA MENSUAL
MILIMETROS

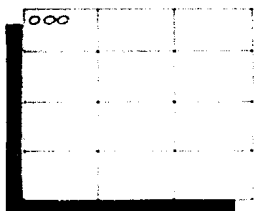

ENERO

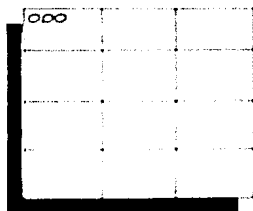

FEBRERO

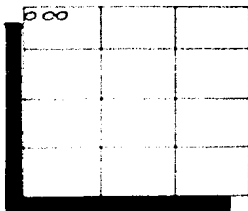

MARZO

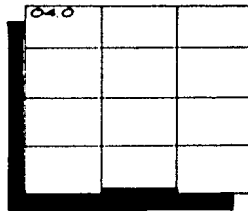

ABRIL

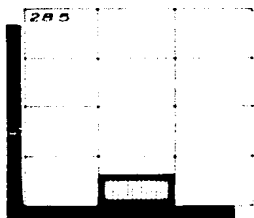

MAYO

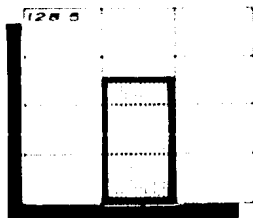

JUNIO

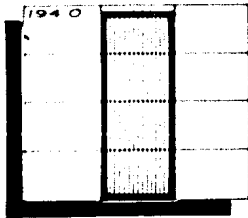

JULIO

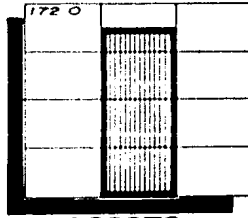

AGOSTO

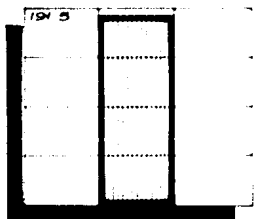

SEPTIEMBRE

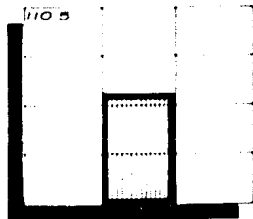

OCTUBRE

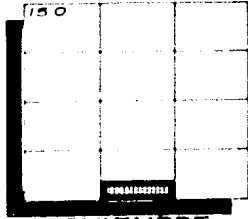

NOVIEMBRE

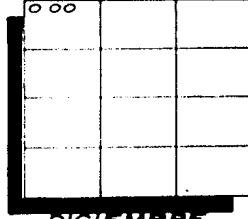

DICIEMBRE

PIRAMIDE DE EDADES

POBLACION
POR SEXO
POR GRUPOS DE EDAD

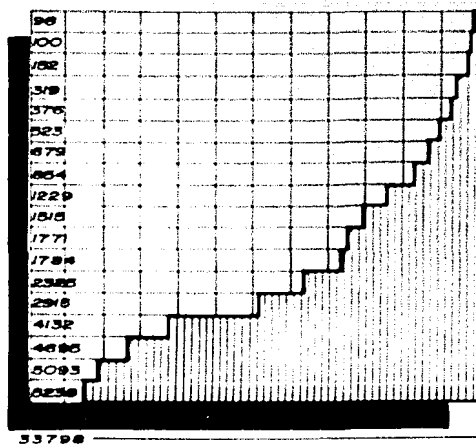
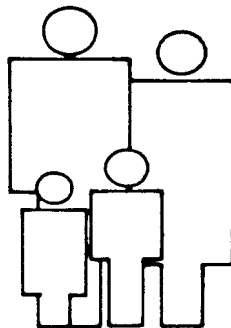

53798

HOMBRES

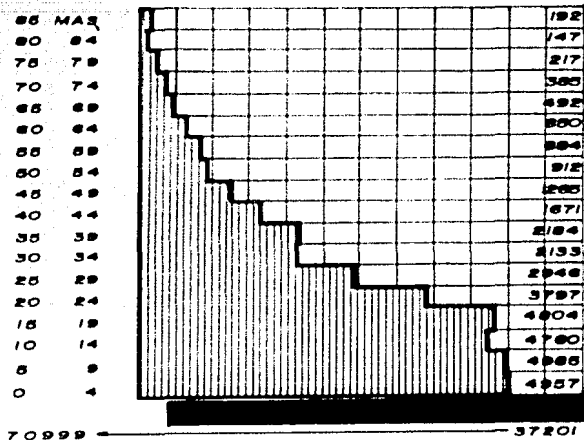

70999

MUJERES

37201

centro de estudios antropológicos en el área maya
Justa Guierrez Chiapas

ENSERES QUE SON DISTRIBUIDOS CASI A LO LARGO DE TODO EL EJE CRISTOBAL COLON QUE TERMINA EN CIUDAD "CUAUHTEMOC".

LA TRANQUILIDAD Y APACIBLE CIUDAD DE LARGAS CALLES ASFALTADAS PLANQUEADAS POR CASA DE UN SOLO PISO EN LAS ZONAS HABITACIONALES UNIFORMEMENTE ENJABELGADAS CON TEJAS ROJAS ES TAMBIEN IMPORTANTE CENTRO CULTURAL QUE CUENTA CON ESCUELA INDUSTRIAL, ESCUELA PROFESIONAL PARA MAESTROS, PREPARATORIA Y UNIVERSIDAD Y POSEE DOS MUSEOS: UNO DE HISTORIA NATURAL Y OTRO DE ANTROPOLOGIA, ESTE ULTIMO ESTABLECIDO EN EL AÑO 1931.

ENTRE LOS EDIFICIOS HISTORICOS DE LA CIUDAD DESTACA EL DEL ANTIGUO PALACIO DE GOBIERNO EN CUYA ARQUITECTURA SE CONFUNDEN LOS ESTILOS ESPAÑOLES Y MEXICANO EN SUS FUERTES PILARES DE CANTERA BLANCA Y ROJOS MUROS QUE OSTENTAN AL FRENTE UNA ESCULTURA DE FRAY BARTOLOME DE LAS CASAS EN HOMENAJE AL GRAN BENEFACTOR DEL ESTADO.

AL NOROESTE DE LA CIUDAD, EN EL CERRO DE TIERRA COLORADA, SE LOCALIZA LA GRUTA DE MONTECRISTO QUE POR SU BELLEZA ES DIGNA DE VISITARSE, Y AL NOROESTE, DESDE UNA LOMA SOBRE LA PALDA DEL MISMO CERRO, SE ALCANZA A CONTEMPLAR EL IMPORTANTE CAÑON DEL SUMIDERO, ESPECTACULO UNICO POR LA GRANDIOSIDAD CON QUE ALLI SE MANIFIESTA LA NATURALEZA.

ANTECEDENTES
HISTORICOS

LA PRESENCIA DEL HOMBRE SEDENTARIO EN CHIAPAS SE HA ADVERTIDO EN CHIAPA DE CORZO ALREDEDOR DEL AÑO 4,500 A.C.

POSTERIORMENTE LA CULTURA PREHISPANICA SE DESARROLLO A LO LARGO DE LAS DISTINTAS ETAPAS QUE SON COMUNES EN LA CULTURA MESOAMERICANA.

LA CULTURA MAYA FLORECIO DE MANERA EXTRAORDINARIA EN LAS ZONAS BAJAS DE BOSQUES TROPICALES COMO YAXCHILAN, PALENQUE Y BONAMPAK Y EN LOS VALLES DEL NOROESTE COMO CHINCULTIC Y TONINA. DURANTE EL SIGLO XV, LOS AZTECAS SUJETARON A TRIBUTOS A ALGUNAS COMUNIDADES DE LOS ALTOS, AL SEÑORIO DE CHIAPAN Y ESTABLECIERON COLONIA EN HUEHUETLAN Y SOCONUSCO.

LA PENETRACION ESPAÑOLA EN CHIAPAS SE INICIO CON EXPEDICIONES QUE IBAN A REGIONES CENTROAMERICANAS: EN 1523 DON PEDRO DE ALVARADO CRUZO EL TERRITORIO CUANDO IBA HACIA GUATEMALA Y AL AÑO SIGUIENTE HERNAN CORTES ATRAVEZO LA PARTE NORTE CUANDO IBA A LAS HIBUERAS.

LA CONQUISTA DEFINITIVA SE REALIZO EN 1527 Y FUE ENTONCES CUANDO, SEGUN LA TRADICION, LOS INDIGENAS PREFIRIERON SUICIDARSE ARROJANDOSE AL CAÑON DEL SUMIDERO ANTES DE ACEPTAR LA DOMINACION DE LOS ESPAÑOLES.

ANTECEDENTES
HISTORICOS

LA PRESENCIA DEL HOMBRE SEDENTARIO EN CHIAPAS SE HA ADVERTIDO EN CHIAPA DE CORZO ALREDEDOR DEL AÑO 4,500 A.C.

POSTERIORMENTE LA CULTURA PREHISPANICA SE DESARROLLO A LO LARGO DE LAS DISTINTAS ETAPAS QUE SON COMUNES EN LA CULTURA MESOAMERICANA.

LA CULTURA MAYA FLORECIO DE MANERA EXTRAORDINARIA EN LAS ZONAS BAJAS DE BOSQUES TROPICALES COMO YAXCHILAN, PALENQUE Y BONAMPAK Y EN LOS VALLES DEL NOROESTE COMO CHINCULTIC Y TONINA. DURANTE EL SIGLO XV, LOS AZTECAS SUJETARON A TRIBUTO A ALGUNAS COMUNIDADES DE LOS ALTOS, AL SEÑORIO DE CHIAPAN Y ESTABLECIERON COLONIA EN HUEHUETLAN Y SOCONUSCO.

LA PENETRACION ESPAÑOLA EN CHIAPAS SE INICIO CON EXPEDICIONES QUE IBAN A REGIONES CENTROAMERICANAS: EN 1523 DON PEDRO DE ALVARADO CRUZO EL TERRITORIO CUANDO IBA HACIA GUATEMALA Y AL AÑO SIGUIENTE HERNAN CORTES ATRAVEZO LA PARTE NORTE CUANDO IBA A LAS HIBUERAS.

LA CONQUISTA DEFINITIVA SE REALIZO EN 1527 Y FUE ENTONCES CUANDO, SEGUN LA TRADICION, LOS INDIGENAS PREFERIERON SUICIDARSE ARROJANDOSE AL CAÑON DEL SUMIDERO ANTES DE ACEPTAR LA DOMINACION DE LOS ESPAÑOLES.

FRAY BARTOLOME DE LAS CASAS, ILUSTRE OBISPO DE CHIAPAS, ENCARGO LA EVANGELIZACION A LOS DOMINICOS QUIENES TRABAJARON DENODADAMENTE EN UN TERRITORIO ENORME Y PLENO DE DIFICULTADES, POR LO QUE SU LABOR FUE SUFICIENTE. MAS TARDE LLEGARON A CHIAPAS LOS FRANCISCANOS, MERCEDARIOS Y JESUITAS QUE SE ESTABLECIERON EN SAN CRISTOBAL.

POR SU DEPENDENCIA DE LA CAPITANIA GENERAL DE GUATEMALA, CHIAPAS NO TUVO NADA QUE VER EN LA GUERRA DE INDEPENDENCIA DE NUEVA ESPAÑA.

AL FIRMARSE LOS TRATADOS DE CORDOBA EN 1821 TODO CENTROAMERICA SE ANEXO AL IMPERIO MEXICANO. CON EL DERROCAMIENTO DE ITURBIDE LAS PROVINCIAS CENTROAMERICANAS SE SEPARARON Y EN CHIAPAS SE PRODUJO LA DIVISION: EN TANTO QUE UNOS CHIAPANECOS SE PRONUNCIARON POR LA ANEXION, OTROS OPTARON POR MANTENERSE INDEPENDIENTES.

EL 26 DE OCTUBRE DE 1823 SE PROCLAMO EN COMITAN EL PLAN DE CHIAPA LIBRE, QUE DEMANDABA ENTERA LIBERTAD Y QUE SALIERAN LAS TROPAS MEXICANAS. POR OTRA PARTE EL CONGRESO DE MEXICO EXPIDIO DECRETO QUE DEJABA EN LIBERTAD A LOS CHIAPANECOS PARA DECIDIR SU ESTATUTO. SE RECURRIO AL PLEBISCITO MEDIANTE EL CUAL LA MAYORIA OPTO POR LA ANEXION A MEXICO. LA DECLARATORIA OFICIAL TUVO LUGAR EL 14 DE SEPTIEMBRE DE 1824.

EN ESTA EPOCA, MITAD DEL SIGLO XIV, DESTACO LA ACCION POLITICA DE JOAQUIN MIGUEL GUTIERREZ DISTINGUIDO LIBERAL QUE FUE GOBERNADOR. EN SU HONOR TUXTLA LLEVA SU APELLIDO.

ENTRE 1868 y 1870 UNA GRAVE REBELION INDIGENA EN TODOS LOS ALTOS QUE TUVO UN ORIGEN RELIGIOSO INICIADO EL VIERNES SANTO DE 1860 CUANDO LOS CHAMULAS QUE ACUDIAN EN PEREGRINACION AL PUEBLO TZAJAJOMEL CRUCIFICARON UN ADOLESCENTE PARA MOSTRAR CON ESE EJEMPLO SU DEVOCION POR JESUS. LA REPRESION DEL HECHO POR LAS AUTORIDADES DE SAN CRISTOBAL DESATO MAS TARDE LA REBELION, ACAUDILLADA POR EL LADINO IGNACIO FERNANDEZ GALINDO. PARA EXIGIR LA LIBERTAD DEL PRIMERO EN JUNIO DE 1869 MILES TZOTZILES SE PRESENTARON AMENAZANTES ANTE LA CIUDAD DE SAN CRISTOBAL, QUE FUE ASALTADA Y ASEDIADA, LO QUE SE PROLONGO VARIOS MESES HASTA QUE LAS AUTORIDADES LOGRARON DISPERSAR A LOS ALZADOS. SI EN LO APARENTE LOS MOTIVOS ERAN RELIGIOSOS -NATIVISTAS Y MESIANICOS- EN EL FONDO ESTABA PRESENTE LA OPRESION Y LA EXPLOTACION HACIA LOS INDIOS.

DURANTE LOS AÑOS DE LA PAZ PORFIRIANA SE INTRODUCIERON ALGUNAS MEJORAS COMO EL FERROCARRIL, ALGUNOS CAMINOS, EL TELEGRAFO Y LA LUZ ELECTRICA EN TUXTLA GUTIERREZ.

EL GOBIERNO DEL PRESIDENTE LAZARO CARDENAS Y EL DEL GOBERNADOR EFRAIN GUTIERREZ FUERON BENEFICOS PARA LOS CAMPESINOS Y TRABAJADORES CHIAPANECOS, AL SER APLICADA LA REFORMA AGRARIA Y LAS MEDIDAS DE PROTECCION PARA LOS INDIGENAS.

EL RECIENTE DESCUBRIMIENTO DE GRANDES YACIMIENTOS DE PETROLEO PRESENTA A CHIAPAS COMO UNO DE LOS ESTADOS CON MAS PROMISORIO FUTURO.

ANTECEDENTES

ARQUITECTONICOS

ENTRE LOS MONUMENTOS COLONIALES DE CHIAPAS DESTACAN LOS SIGUIENTES:

- LA PUENTE MUDEJAR DE CHIAPA DE CORZO, TERMINADA EN 1562 Y HECHA TODA DE LADRILLO, ALGUNOS TALLADOS EN PINTA DE DIAMANTE. EN LA IGLESIA DEL CALVARIO SE CONSERVA UN RELIEVE EN MADERA DORADO Y POLICROMADO, QUE REPRESENTA EL DESCENDIMIENTO DE LA CRUZ Y QUE SEGURAMENTE FUE PARTE DE UN RETABLO.
- EN SAN CRISTOBAL DE LAS CASAS, ANTIGUA CIUDAD REAL, LA CATEDRAL TIENE FACHADA DEL SIGLO XVII DE ESTILO BARROCO MUY SOBRIO. EL INTERIOR TIENE RETABLOS TAMBIEN BARROCOS Y UNA COLECCION DE PINTURAS QUE INCLUYE UNA DE MIGUEL CABRERA.
- LA IGLESIA Y CONVENIO DE SANTO DOMINGO Y LA IGLESIA DEL CARMEN SON OTROS BELLOS EJEMPLOS DEL ARTE COLONIAL.
- EN EL POBLADO DE TEOPISCA HAY UNA IGLESIA CON RETABLOS, ENTRE LOS QUE SOBRESALE UNO DEL SIGLO XVIII CON ESCULTURAS Y PINTUAS.
- EN LA CIUDAD CAPITAL DE TUXTLA GTZ., EL MUSEO REGIONAL TIENE IMPORTANTES COLECCIONES DE CERAMICA Y ESCULTURA PREHISPANICAS DE CHIAPAS. SU ASPECTO Y FUNCION DISTA MUCHO DE CUMPLIR CON

LOS REQUERIMIENTOS MINIMOS. SE PRODUCE EN LA TOTALIDAD DE TENDENCIA ACTUAL UNA ARQUITECTURA MODERNISTA QUE EN CIERTA FORMA NO ES TIPICA DEL LUGAR, AUNQUE SE PROCURA NO INTERVENIR BRUSCAMENTE CON EL CONTEXTO EN SU TOTALIDAD. TALES SON LOS CASOS DEL PALACIO DE GOBIERNO, LA HEMEROTECA Y BIBLIOTECA, ALGUNOS CENTROS COMERCIALES, HOTELES, ETC.



ANTICUARIO
PALACIO DE GOBIERNO

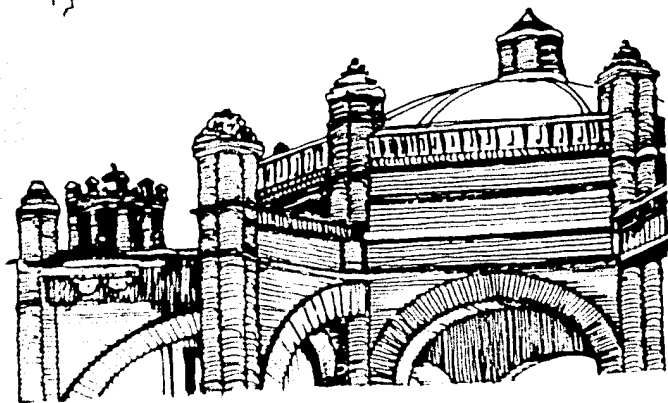

FUENTE MUDEJAR

centro de estudios
antropológicos en el área maya
Cárdenas
Luzda Gutiérrez

PALACIO DE GOBIERNO

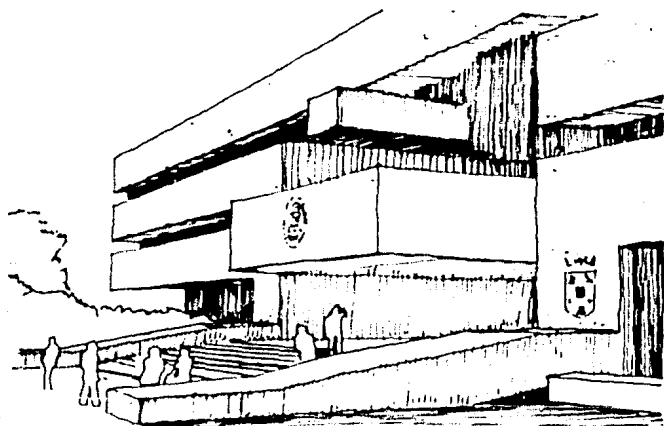

UNIDAD MEDICA FAMILIAR

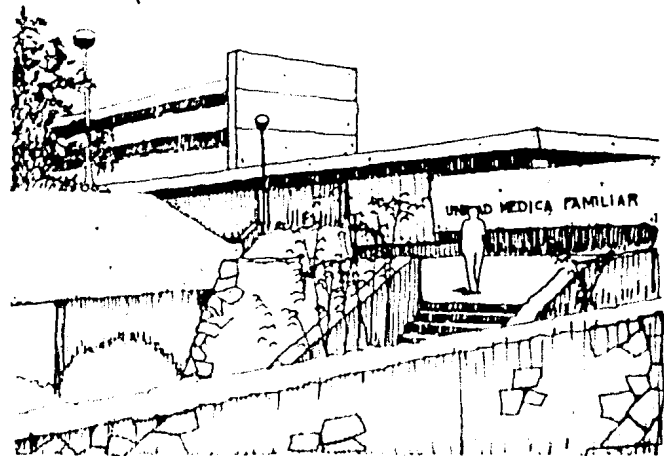

Centro de estudios
antropológicos
Luzmila Gutiérrez

en el área maya
Chiapas

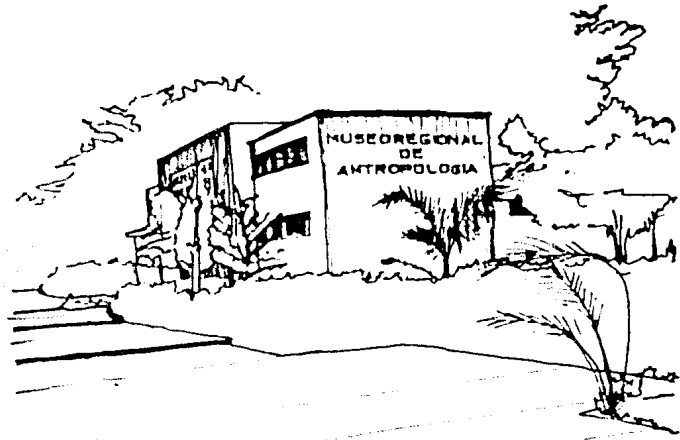

MUSEO REGIONAL DE ANTROPOLOGIA

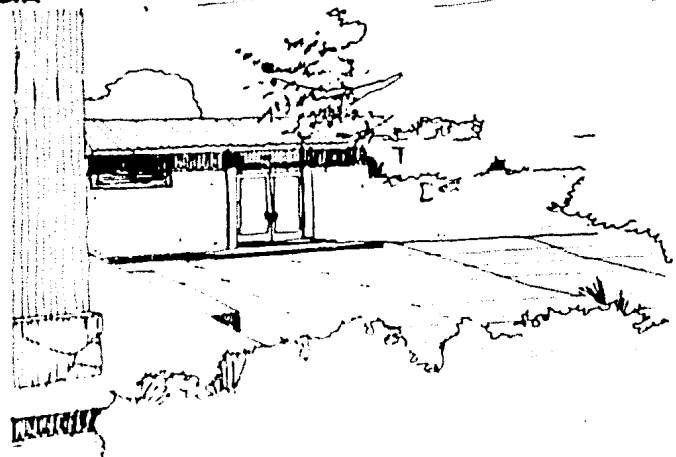

TALLER DE RESTAURACION

Centro de estudios antropológicos en el área maya
Luzmila Gutiérrez Chupás

CARENCIA DEL
EQUIPAMIENTO

(ANALISIS
ESTADISTICO)

EL CENTRO DE ESTUDIOS ANTROPOLOGICOS VENDRA A SER EL PRIMER CENTRO FORMAL EN SU GENERO, YA QUE COMO SE HA DICHO ANTERIORMENTE, SOLO EN LA CIUDAD DE COMITAN EXISTE UNA SOCIEDAD LLAMADA: FUNDACION ARQUEOLOGICA DEL NUEVO MUNDO EN DONDE SE REALIZAN LOS ESTUDIOS SOBRE LA CULTURA MAYA, SIN EMBARGO AUN ESTA FUNDACION NO CUENTA CON UN CENTRO IDONEO, Y QUE COMPLETEN LOS REQUISITOS PARA EL DESARROLLO DEL TRABAJO ARQUEOLOGICO.

ACTUALMENTE EL NUMERO DE ARQUEOLOGOS, EXTRANJEROS Y NACIONALES, PARA TODA EL AREA MAYA (YUCATAN, CAMPECHE, QUINTANA ROO, CHIAPAS Y TABASCO) ASCIENDEN A UN TOTAL DE 115 ELEMENTOS DE LOS CAULES CHIAPAS CUENTA CON EL 32.0% DE ELLOS.

NO MENOS IMPORTANTE ES LA LLAMADA RESERVA ARQUEOLOGICA QUE DIVIDIDAS EN DISTINTAS FASES SEGUN SU GRADO DE RESTAURACION Y ESTUDIO NO INDICAN EXTENSAMENTE LA CANTIDAD DE TRABAJO PARA CUBRIR.

SE ANEXA UNA TABLA DE LAS ZONAS ARQUEOLOGICAS COMPRENDIDAS EN LAS TRES PRIMERAS FASES, (A.B.C.) LOCALIZADOS EN TODO EL ESTADO DE CHIAPAS DE DONDE LAS DE LA FASE "A" Y LA "B" ESTAN YA INCORPORADAS AL TURISMO.

centro de estudios
antropologicos en el área maya
Chiapas

AVANCE EN LA RESTAURACION DE YACIMIENTOS

ETAPAS
PORCENTAJE

ETAPA A YACIMIENTOS INCORPORADOS AL TURISMO

ETAPA B YACIMIENTOS EN PROCESO DE RESTAURACION - APTAS AL TURISMO -

ETAPA C YACIMIENTOS SIN EXPLOTACION ALGUNA, UNICAMENTE LOCALIZADOS

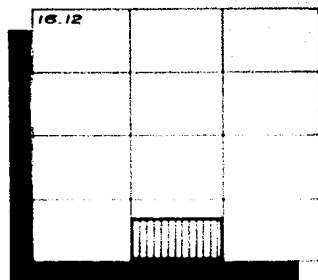
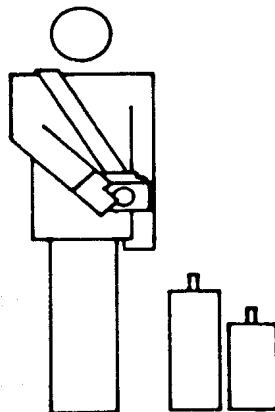

ETAPA A

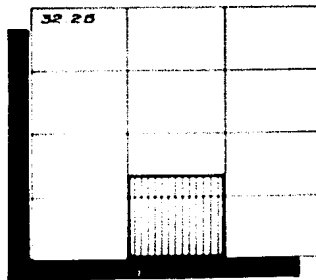

ETAPA B

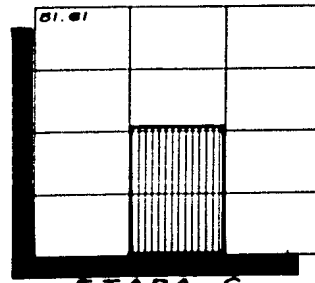

ETAPA C

YACIMIENTOS ARQUEO-
LOGICOS SEGUN SU
FASE DE DESCUBRI-
MIENTO Y RESTAU-
RACION.

FASE "A" (16.12%)

YACIMIENTO EN MAYOR
PARTE RECUPERADOS
TANTO PARA SU ESTUDIO
COMO PARA EL TURISMO.

PALENQUE
PIEDRAS NEGRAS
BONAMPAK
TONALA
EL JOBO

FASE "B" (31.25%)

YACIMIENTOS EN ETAPAS
DE RECUPERACION, NO
APTAS AL TURISMO.

LACANHA
LACANTUM
CHINCULTIK
LA TRINITARIA
LA VICTORIA
TONINA
CANCHACALA
EL MIRADOR
SANTA CRUZ
ARISTA

FASE "C" (51.61 %)

YACIMIENTO SIN EX-
PLOTACION ALGUNA
UNICAMENTE LOCA-
LIZADAS PARA EVEN-
TUAL RECUPERACION.

BARRANCON
CHANTUTO
TENAM
QUEN SANTO
PEDRO VEGA
POCO UNIC
EL ZAPOTE
AGUA ESCONDIDA
ALTAR DE LOS SACRIFICIOS
EL PABELLON
ANAITE
CHUNIKIHA
EL OCOTE
JONUTA
RAUDALES
TEOPISCA

ARQUEOLOGOS EN EL AREA MAYA

CANTIDAD
PORCENTAJE
UBICACION

GRUPO A
CHIAPAS

GRUPO B
YUCATAN
CAMPECHE
QUINTANA ROO
TABASCO

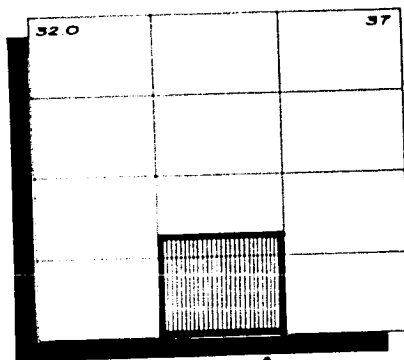
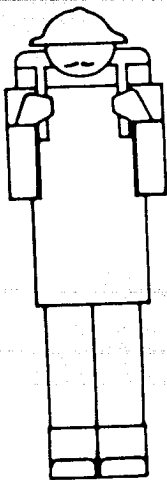

GRUPO A

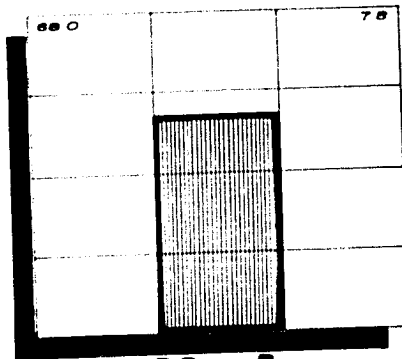

GRUPO B

Centro de estudios
antropológicos en el área maya
Luzmila Guzmán
Chiapas

LAS RESTANTES EN FASE "B" Y FASE "C" HAN SIDO DESCUBIERTAS SIN SER TRABAJADAS O ESTUDIADAS PLENAMENTE.

EN EL AREA TURISTICA ES IMPORTANTE DESTACAR QUE PORCENTUALMENTE LA MAYORIA DE LOS VISITANTES QUE ARRIVAN CON INTERESES HACIA LO ARQUITECTONICO, YA SEA EN CUESTION DE MUSEOS, RUINAS, ETC., SEGUN CENSO DE 1980, FORMAN LA TERCERA PARTE EN RELACION A OTROS INTERESES TURISTICOS.

SE HA CONSIDERADO TAMBIEN QUE LA POBLACION ESCOLAR COMPRENDIDA ENTRE LOS 6 Y LOS 20 AÑOS DE EDAD (20% DEL TOTAL) Y LA DE ESTUDIOS SUPERIORES (8.7%) SE BENEFICIARAN CON SERVICIOS COMO EL MUSEO, BIBLIOTECA, AUDITORIO, ETC. CON QUE CONTARA EL CENTRO, YA QUE EL ACTUAL Y UNICO MUSEO DE ANTROPOLOGIA NO ES SUFICIENTE CUALITATIVA Y CUANTITATIVAMENTE.

SE CONSIDERA DE IMPORTANCIA TAMBIEN, COMO DETERMINANTES DE LA CARENANCIA DEL EQUIPAMIENTO, LAS SIGUIENTES TABLAS DE INFORMACION DE LA COMISION DEL FOMENTO TURISTICO DE CHIAPAS LA PRIMERA, DEL CENTRO DE ESTUDIOS ARQUEOLOGICOS DEL MUSEO DE ANTROPOLOGIA E HISTORIA LA SEGUNDA DONDE SE PONE EN RELIEVE TANTO LA IMPORTANCIA TURISTICA

COMO LA DE TRABAJO PERMANENTE DADO EL NUMERO DE ZONAS ARQUEOLOGICAS DESCUBIERTAS Y SIN EXPLORAR POR CARENCIA ECONOMICA, TECNICA Y HUMANA.

APLUENCIA TURISTICA SEGUN SU INTERES A:

ZONAS HISTORICAS	15.4 %
ZONAS ARQUEOLOGICAS	33.4 %
BELLEZAS NATURALES	13.0 %
DEPORTES ACUATICOS	10.8 %
ZONAS COLONIALES	18.8 %
ARTESANIAS	2.9 %
DEPASO	5.6 %

AFLUENCIA TURISTICA
PORCENTAJE
INTERES

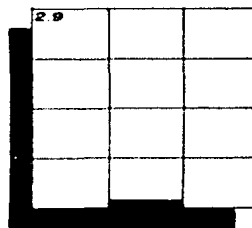
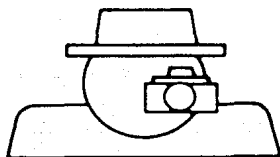

ARTESANAL

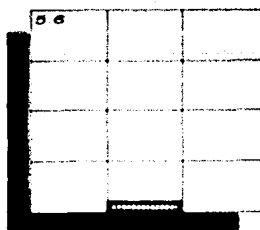

DE PASO

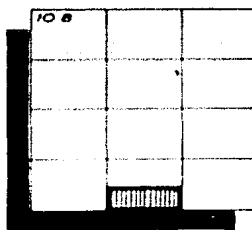

DEPORTIVO

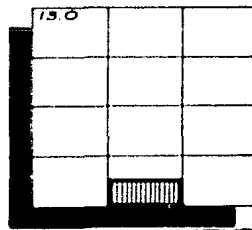

BELLEZAS NATURALES

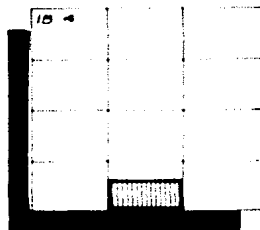

HISTORICO

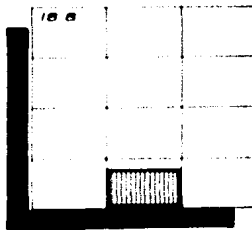

COLONIAL

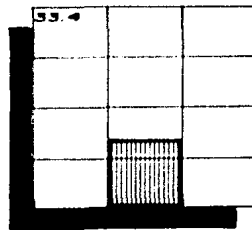

ARQUEOLOGICO

INSTRUCCION PRIMARIA Y OTROS
GRADO DE INSTRUCCION
POBLACION MAYOR DE 6 AÑOS

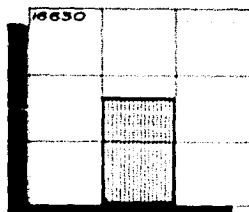
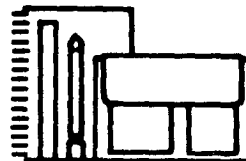

SIN INSTRUCCION ALGUNA

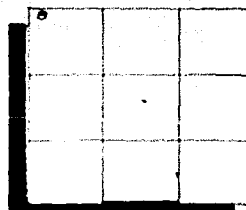

**CON CURSO DE ADIESTRAMIENTO
 SIN PRIMARIA**

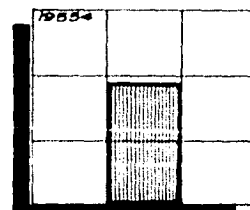

EN PRIMARIA

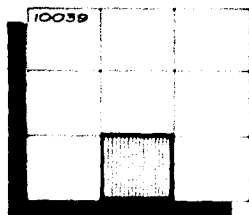

CON PRIMARIA

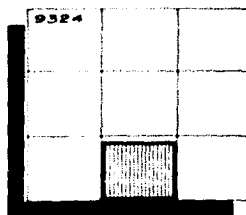

**CON ALGUNA INSTRUCCION
 POST-PRIMARIA**

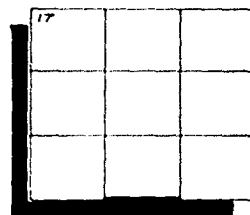

**INSTRUCCION NO
 ESPECIFICA**

INSTRUCCION POST-PRIMARIA
 NIVEL DE INSTRUCCION
 POBLACION MAYOR DE 12 AÑOS

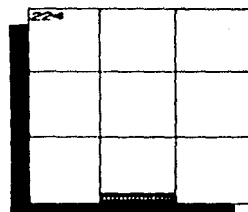
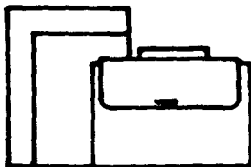

CAPACITACION

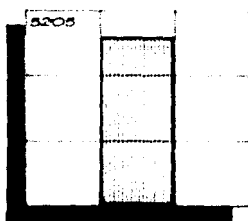

SECUNDARIA

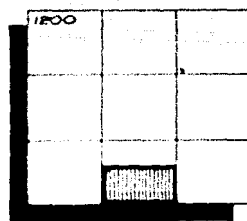

**PREPARATORIA
 VOCACIONAL**

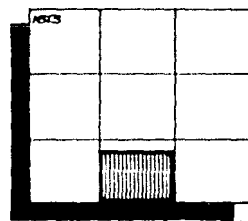

**PROFESIONAL MEDIO
 (SECUNDARIA)**

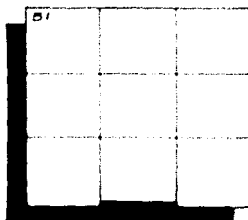

**PROFESIONAL MEDIO
 (PREPA O VOCA)**

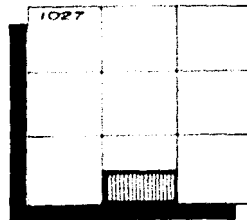

PROFESIONAL SUPERIOR

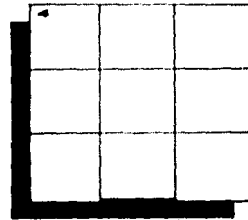

POST-GRADO

**Centro de estudios
 antropológicos en el área maya**
 Lucía Guzmán
 Cherpas

TABLAS COMPARATIVAS SEGUN PORCENTAJE DE INSTRUCCION
 POBLACION TOTAL
 GRADO DE INSTRUCCION
 POBLACION MAYOR DE 6 AÑOS

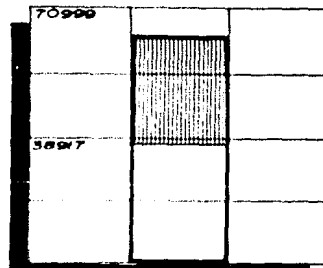
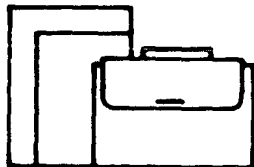
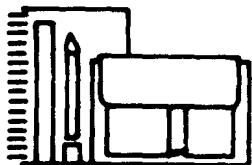

POBLACION TOTAL

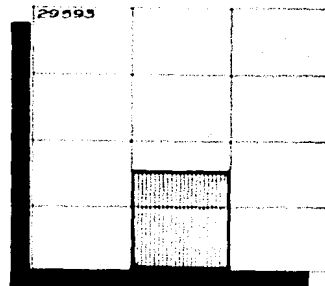

INSTRUCCION PRIMARIA

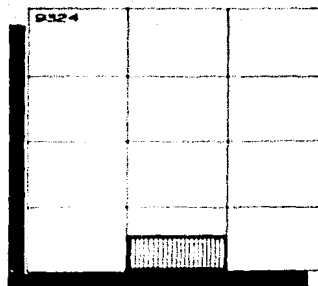

INSTRUCCION POSTPRIMARIA

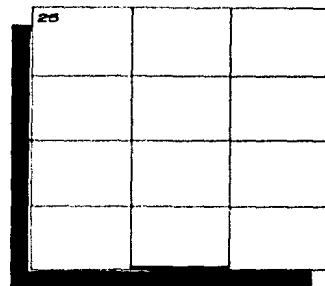

OTRA INSTRUCCION

YACIMIENTOS ARQUEOLOGICOS EN EL AREA MAYA

LOCALIZACION

TIEMPOS APROXIMADOS DE RECORRIDO

RANGO A — 5' 30 hrs

B — 11 0

C — 13 0

D — 15 0

E — 19 0

LOCALIZACION DE YACIMIENTOS ARQUEOLOGICOS POR ESTADOS

CHIAPAS	1	PALENEUT
	2	COMTEPEQUE
	3	COMACAL
	4	EL PORVENIR
	5	PRESIDENCIAL
	6	EL GAYO
	7	YARACHUAN
	8	LACANTON
	9	ALTAR DE SACRIFICIOS
	10	EL PINCELLEN
	11	BONAMPAS
	12	LANOBEROS
	13	LACANHA
	14	MEMO VEGA
	15	EL CAMOTE
	16	ANIMA ESCONDIDA
	17	TONTINA
	18	S. C. DE LAS CARAS
	19	CHIAPILLA
	20	CERRO LIMON
	21	YERBA BUENA
	22	TERAPIA
	23	POZO UNIC
	24	DUPANABASTIA
	25	LA TRINIDAD
	26	CINCUENTA
	27	RAJONALES
	28	EL HERRADOR
	29	EL DOTE
	30	TONALA
	31	ARISTA
	32	BARILANCON
	33	CHARLUTO
	34	EL JOYO
	35	LA VICTORIA
	36	SCALA

QUINTANA ROO

1	PUNTA SAN
2	CANCUN
3	BUENAVISTA
4	COBA
5	TULUM
6	MINIL
7	SEELAR
8	COMANCHE
9	RIO DEL
10	RIO DEL
11	RIO AZUL

CAMPECHE

1	BOLONCHEN
2	DEBILCHANTUN
3	EDENA
4	YUCUM
5	PICH
6	DEBILCHEN
7	ENYAL
8	AL TAMBIL
9	EL PALMAR

YUCATAN

1	DELAN
2	DEBILCHANTUN
3	UJAL
4	CHIMCHITTEA
5	TEUCAMALLI
6	TAICABA
7	WATAPAN
8	VEBAL
9	KANAN
10	KANAN
11	YUCAL

TABASCO

1	JONITA
2	LA PA
3	TOMALCALCO
4	LA TENTA

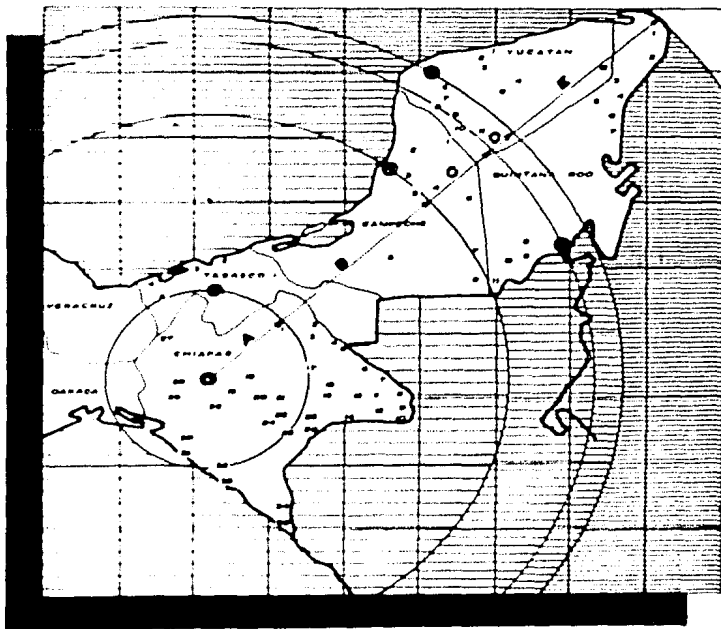
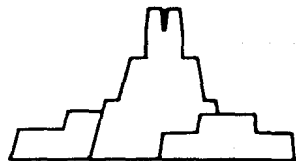

Centro de estudios
antropológicos en el área maya
Tuxtla Gutiérrez
Chiapas

JUSTIFICACION DE LA
IMPLANTACION DEL
EQUIPAMIENTO

EL AREA O EL PREDIO DONDE SE IMPLANTARA EL EQUIPAMIENTO SE HA CONSIDERADO SEGUN CONJUNTO DE LA SECRETARIA DE ASENTAMIENTOS HUMANOS Y OBRAS PUBLICAS Y DE LA DIRECCION GENERAL DE OBRAS PUBLICAS DEL ESTADO DE CHIAPAS QUE CONFIERE AL PREDIO COMPRENDIDO EN LA AV. ORIENTE NORTE ENTRE 10a. NORTE ORIENTE Y 5 NORTE ORIENTE COMO ZONA IDONEA PARA EL DESARROLLO DEL PROYECTO MUSEO ARQUEOLOGICO DEL ESTADO O EN SU DEFECTO LA BIBLIOTECA Y HEMEROTECA DE LA MISMA ENTIDAD, YA QUE ESA ZONA SE HA RESERVADO A CONSTRUCCIONES DE TIPO CULTURAL Y RECREATIVO.

(VER PLANO ANEXO)

PLANO URBANO DE TUXTLA GUTIERREZ - PARCIAL -

ZONA CENTRO
LOCALIZACION DEL PREDIO
LOCALIZACION DE PUNTOS

- 1 LIENZO CHARRO
- 2 MUSEO DE HISTORIA NATURAL
- 3 ZOOLOGICO
- 4 PARQUE INFANTE
- 5 TEATRO AL AIRE LIBRE
- 6 AGUARO
- 7 PARQUE ECOLOGICO MADERO
- 8 JARDIN BOTANICO
- 9 PREDIO PROPUESTO ESC. 1. NIV.

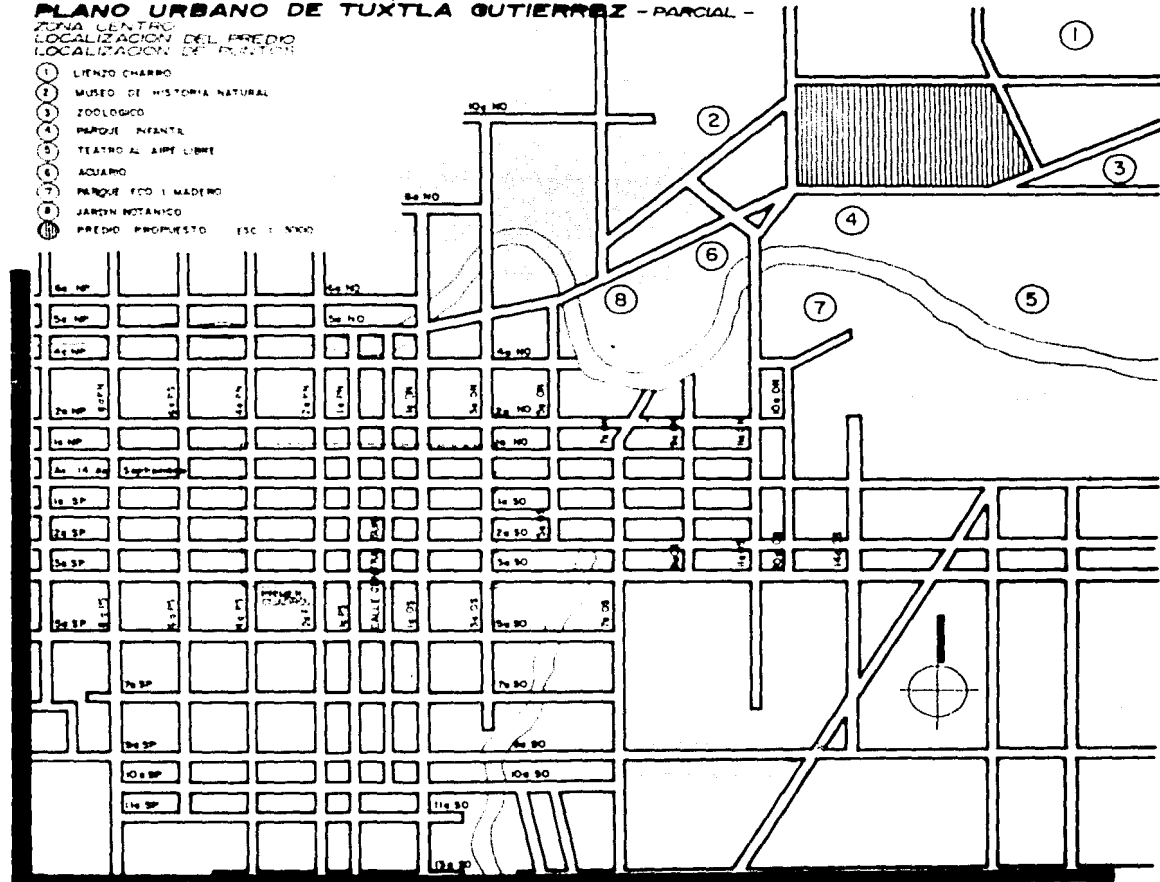

Centro de estudios
antropológicos en el área maya
Tuxtla Gutiérrez
Chiapas

PREDIO PROPUESTO

UBICACION:
TOPOGRAFICO - curvas a cada 40m -
VIAS DE ACCESO:
AREA 114 500 m² ESC. 1:3000

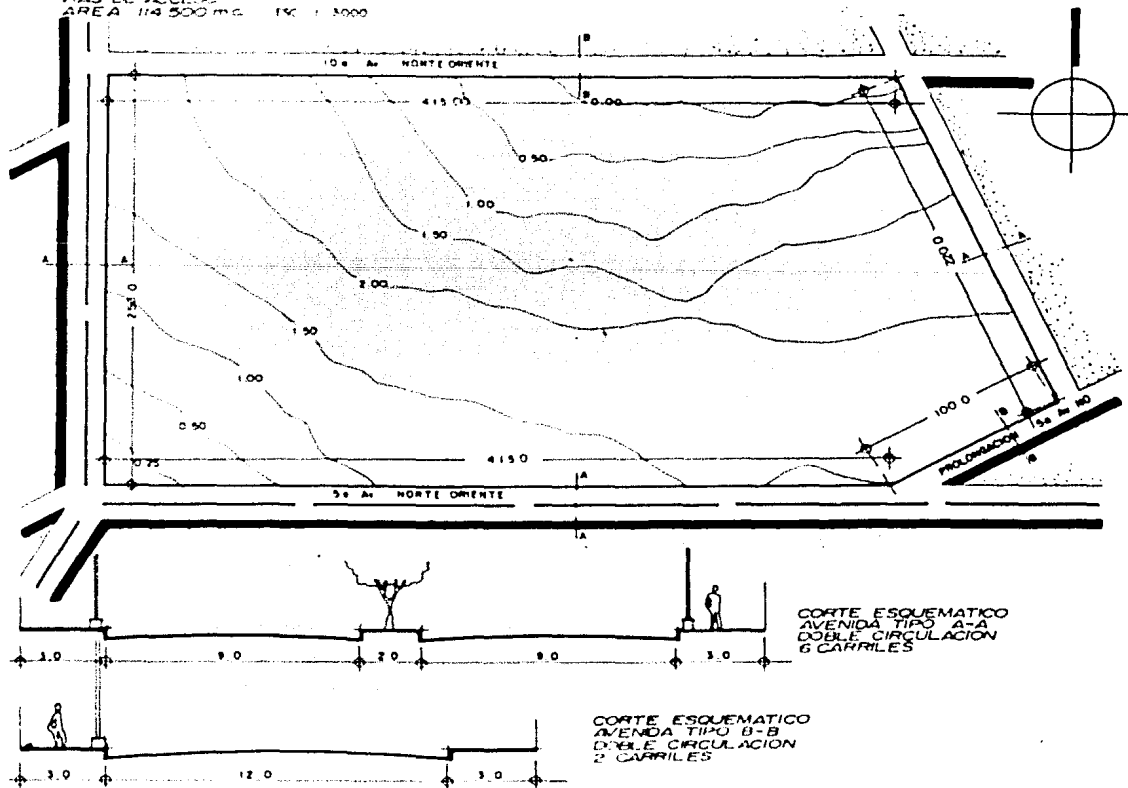

Centro de estudios
antropológicos en el área maya
Luzmila Guzmán
Chiapas

CONCEPTO

ARQUITECTONICO

HIPOTESIS
MORFOLOGICA

CONSISTE EN LA ELECCION Y CONJUGACION DE UNA SERIE DE VARIABLES MORFOLOGICAS BASADAS EN REFERENCIAS OBTENIDAS DE EDIFICIOS PROPIOS DE LA REGION.

DE ESTA COMBINACION Y DE SU FORMA DE ELECCION DEPENDERA LA INTEGRACION FISICA DE UNA EVENTUAL SOLUCION ARQUITECTONICA.

VARIABLES
MORFOLOGICAS

A) AGRUPACION

A-1)	RETICULAR	A-1) RETICULAR
A-2)	LINEAL (puede ser recta o no)	A-2) LINEAL
A-3)	CONCENTRICA (no necesariamente circular)	
A-4)	RADIADA	
A-5)	DISPERSA	
A-6)	OTRAS	

DE) DISPOSICION DE EJES

DE-1)	ORTOGONALES	DE-1) ORTOGONALES
DE-2)	OBLICUOS	
DE-3)	PARALELOS	

- DE-4) RETICULARES
- DE-5) CIRCULARES-RADIALES
- DE-6) OTRAS

D) DISPOSICION DE ALZADO

- | | | |
|------|---------------------------------|--------------------------------|
| D-1) | PRINCIPALMENTE PRISMATICA | D-1) PRINCIPALMENTE PRISMATICA |
| D-2) | PRINCIPALMENTE PIRAMIDAL | |
| D-3) | PRINCIPALMENTE FILOESFERICA | |
| D-4) | MIXTA PRISMATICA - PIRAMIDAL | |
| D-5) | MIXTA PRISMATICA - FILOESFERICA | |
| D-6) | OTRAS | |

T) TRATAMIENTO DE LAS SUPERFICIES EXPUESTAS

- | | | |
|------|---|---------------------|
| T-1) | PLANO DEFINIDO (panos lisos, grandes en proporción a los vanos) | T-1) PLANO DEFINIDO |
| T-2) | PLANO INDEFINIDO | |
| T-3) | PLANO ESCULTURIZADO | |
| T-4) | OTROS TRATAMIENTOS | |

EE) TENDENCIA DE LA EXPRESION ESTETICA

- | | | |
|-------|-----------------------------------|-------------------------|
| EE-1) | EXPRESION INTENSA (muy llamativo) | EE-1) EXPRESION INTENSA |
| EE-2) | EXPRESION MESURADA | |

EE-4) EXPRESION ALEATORIA

EE-5) OTRA EXPRESION

I) INTEGRACION AL MEDIO AMBIENTE

I-1) CONTRASTANDO

I-1) CONTRASTANDO

I-2) CONFUNDIENDOSE

I-3) INTEGRANDOSE (pero con personalidad propia)

I-4) HACIENDO CASO OMISO

MC) MATERIALES PARA USAR EN CUBIERTA - SISTEMAS CONSTRUCTIVOS

MC-1) MATERIAL PERECEDERO

MC-2) MATERIAL COLADO

MC-3) MATERIAL PREFABRICADO

MC-4) MATERIAL MIXTO (colado y prefabricado)

MC-4) MATERIAL MIXTO

MC-5) CUBIERTAS ESPECIALES

MM) MATERIALES A USAR EN MUROS

MM-1) MUROS DE CARGA COLADOS

MM-2) MUROS DE CARGA HECHOS EN LUGAR

MM-3) PREFABRICADOS

MM-4) ESTRUCTURA, SIN MUROS DE APOYO

MM-4) ESTRUCTURA SIN MUROS
DE APOYO

MM-5) OTROS

MM-5) MUROS DE RELLENO

PROGRAMA
ARQUITECTONICO

0 AREA
ADMINISTRATIVA

1.1. DIRECCION

1.1.1.	DIRECTOR	25.0	m ²
1.1.2.	SALA DE JUNTAS	60.0	m ²
1.1.3.	SECRETARIA	40.0	m ²
1.1.4.	INTERCAMBIOS	10.0	m ²
1.1.5.	ARCHIVO Y PAPELERIA	15.0	m ²
1.1.6.	SALA DE ESPERA	20.0	m ²
1.1.7.	VESTIBULO PRIVADO	50.0	m ²
1.1.8.	SANITARIOS	15.0	m ²
1.1.9.	AUDITORIO PRIVADO (PROYECCION)	130.0	m ²

AREA PUBLICA

2.1. BIBLIOTECA

2.1.1.	SALA DE LECTURA	145.0	m ²
2.1.2.	CONTROL Y PRESTAMO	35.0	m ²
2.1.3.	ACERVO ABIERTO-CERRADO	60.0	m ²
2.1.4.	FOTOCOPIADO	16.0	m ²
2.1.5.	JARDIN DE LECTURA	125.0	m ²

2.2. AUDITORIO

2.2.1.	VESTIBULO (CONTROL Y CONCESION)	130.0	m ²
2.2.2.	BUTACAS (150-170)	180.0	m ²

0 AREA DE
EXHIBICION
(MUSEO)

2.2.3.	PROYECCION	12.0	m ²
2.2.4.	ESCENARIO	90.0	m ²
2.2.5.	RETROESCENARIO (SANITARIO Y BODEGA)	90.0	m ²

2.3. RESTANTE

2.3.1.	VESTIBULO	30.0	m ²
2.3.2.	COMENSALES	90.0	m ²
2.3.3.	COCINA	36.0	m ²
2.3.4.	SANITARIOS	65.0	m ²

3.1. SERVICIOS

3.1.1.	VESTIBULO	60.0	m ²
3.1.2.	INFORMACION Y EDECANES	10.0	m ²
3.1.3.	ADMINISTRACION	30.0	m ²
3.1.4.	CONCESION	15.0	m ²
3.1.5.	MANTENIMIENTO	30.0	m ²
3.1.6.	SANITARIOS	65.0	m ²

3.2. EXPOSICION

3.2.1.	ASENTAMIENTOS Y ORIGENES	150.0	m ²
3.2.2.	PINTURA Y ESCRITURA	150.0	m ²

0 AREA DE
INVESTIGACION

3.2.3.	LITICA INTERIOR	150.0	m ²
3.2.4.	LITICA EXTERIOR	150.0	m ²
3.2.5.	ENTIERROS	150.0	m ²
3.2.6.	MAQUETAS	150.0	m ²
3.2.7.	CERAMICA	150.0	m ²
3.2.8.	INTERCAMBIOS	150.0	m ²

4.1 INVESTIGACION

4.1.1.	CUBICULOS DE INVESTIGACION	160.0	m ²
4.1.2.	LABORATORIOS	65.0	m ²

4.2. CAPTACION

4.2.1.	BODEGA MATERIAL INCLASIFICADO	190.0	m ²
4.2.2.	CLASIFICACION ANTROPOLOGICA	50.0	m ²
4.2.3.	CLASIFICACION CERAMICA	50.0	m ²
4.2.4.	INTENDENCIA ARQUEOLOGICA	80.0	m ²

4.3. RESTAURACION

4.3.1.	RESTAURACION LITICA	195.0	m ²
4.3.2.	RESTAURACION CERAMICA	100.0	m ²

4.3.3.	RESTAURACION ANTROPOLOGICA	100.0	m ²
4.3.4.	DIBUJO Y MODELADO	130.0	m ²
4.4. IMPRESOS			
4.4.1.	TALLER DE FOTOGRAFIA	130.0	m ²
4.4.2.	TALLER DE CARTOGRAFIA	130.0	m ²
4.5. ADMINISTRACION			
4.5.1.	DIRECCION (SECRETARIA)	25.0	m ²
4.5.2.	ARCHIVO PAPELERIA	4.0	m ²
4.5.3.	PAGADURIA (CAJA)	4.0	m ²
4.5.4.	CONTROL	20.0	m ²
4.6. VIVIENDA			
4.6.1.	VIVIENDA* (4)	364.0	m ²
4.6.2.	AREA DE ESPARCIMIENTO	145.0	m ²
4.7. SERVICIO			
4.7.1.	CUARTO DE MAQUINAS	100.0	m ²

• De carácter compartido, dos niveles.

4.7.2.	BODEGA GENERAL	40.0	m ²
4.7.3.	SANITARIOS	80.0	m ²

5.0. AREAS
GENERALES

5.1. INTERIORES

5.1.1.	AREAS VERDES	512.0	m ²
5.1.2.	PATIOS	260.0	m ²

5.2. EXTERIORES

5.2.1.	AREAS VERDES	22,241.0	m ²
5.2.2.	ACCESOS	4,125.0	m ²
5.2.3.	ESTACIONAMIENTO PUBLICO (77 CAJONES)	1,925.0	m ²
5.2.4.	ESTACIONAMIENTO PERSONAL (35 CAJONES)	875.0	m ²
5.2.5.	ESTACIONAMIENTO DE SERVICIO (8 CAJONES)	200.0	m ²

SUMA DE AREAS

1.1.	DIRECCION	365.0	m ²
2.1.	BIBLIOTECA	381.0	m ²
2.2.	AUDITORIO	502.0	m ²
2.3.	RESTAURANTE	221.0	m ²
3.1.	SERVICIOS	200.0	m ²
3.2.	EXPOSICION	1200.0	m ²
4.1.	INVESTIGACION	225.0	m ²
4.2.	CAPTACION	370.0	m ²
4.3.	RESTAURACION	525.0	m ²
4.4.	IMPRESOS	260.0	m ²
4.5.	ADMINISTRACION	53.0	m ²
4.6.	VIVIENDA	509.0	m ²
4.7.	SERVICIOS	220.0	m ²
5.1.	INTERIORES	772.0	m ²
5.2.	EXTERIORES	29366.0	m ²
1.0	AREA ADMINISTRATIVA	365.0	m ²
2.0	AREA PUBLICA	1104.0	m ²
3.0	AREA DE EXHIBICION	1400.0	m ²
4.0	AREA DE INVESTIGACION	2162.0	m ²
5.0	AREAS GENERALES	30138.0	m ²

CRITERIOS PARA LA
OPTIMIZACION DE
ESPACIOS ARQUITECTONICOS.

LOS SIGUIENTES LINEAMIENTOS PRETENDEN CONSIDERAR Y OPTIMIZAR UN
CIERTO NUMERO DE ESPACIOS ARQUITECTONICOS DE IMPORTANCIA OPTIMA
DENTRO DEL COMPLEJO EDIFICIO A PROYECTAR.

ES NECESARIO MENCIONAR QUE EL PROCEDIMIENTO EMPLEADO SE RIGE POR
MEDIO DEL RAZONAMIENTO PRACTICO, APOYADO POR CIFRAS Y PORCENTAJES
OBTENIDOS POR ENCUESTA PRELIMINAR.

1.0) NUMERO DE CUBICULOS PARA INVESTIGADORES.

2.0) NUMERO DE VIVIENDA PARA INVESTIGADORES.

- a. NUMERO DE INVESTIGADORES PARA TODA EL AREA MAYA
(YUCATAN, CAMPECHE, QUINTANA ROO, CHIAPAS Y TABASCO)115 100%
- b. NUMERO DE INVESTIGADORES EN CHIAPAS Y TABASCO 37 32%
- c. NUMERO DE INVESTIGADORES EN YUCATAN, CAMPECHE
Y QUINTANA ROO 78 68%
- d. PARA INVESTIGACION DE CAMPO SE EMPLEAN GRUPOS DE 4
INVESTIGADORES CADA UNO.
- e. SE ACOSTUMBRA EL TRABAJO DE 5 A 7 GRUPOS SIMULTANEOS Y EN DIFE
RENTES LOCALIDADES, LO QUE ARROJA UN NUMERO TOTAL DE 20 INVESTI
GADORES EN INVESTIGACION DE CAMPO SI TOMAMOS EN CUENTA LA
CIFRA MENOR.

4.0) DIMENSIONAMIENTO PARA RESTAURANTE.

SE CONSIDERA UN RESTAURANTE PARA 60 COMENSALES CON COCINA PARA ELABORACION DE ALIMENTOS IN SITU.

RESTAURANTE:

- SUPERFICIE POR MESA (4 COMENSALES) Y CIRCULACION:
5.34 m X 15 = 80.1 m²
- SUPERFICIE POR COMENSAL INCLUIDAS ENTRADAS, MOSTRADOR Y PAREDES
1.50 m X 60 = 90 m²
- 60 X 1.50 ----- 90 m²

COCINA:

- LA SUPERFICIE DEDICADA A COCINA ES DE 35 - 40% DEL TOTAL DEL RESTAURANT
90 X .40 = 36 m²

	90.0
Area Total	<u>36.0</u>
	126.0 m ²

5.0) BIBLIOTECA DE TIPO PRACTICO, DIMENSIONES MINIMAS

CAPACIDAD USUARIOS:

- USUARIOS: 1/día/1000 Hab.
- NIVEL DE OPERATIVIDAD VIALBE: MINIMO DE POBLACION DE 6000 PERSONAS
- RADIO DE ACCION PARA 15.000 Hab. (TIPO A); 450 a 700 m²

SI PARA 1000 HAB. SE DESPRENDE 1 USUARIO AL DIA, PARA UN RADIO DE ACCION DE 15,000 HAB. (TIPO A) SE DERIVAN 15 USUARIOS/DIA.

POR LO TANTO CAPACIDAD NETA: 15 USUARIOS/DIA
CAPACIDAD REAL: 15 + 0.20% = 18 USUARIOS/DIA

CAPACIDAD DE ACERVO:

- EL NIVEL DE OPERATIVIDAD VIABLE: MINIMO 0.5 LIBRO/HAB.
- RADIO DE ACCION: 15,000 HAB.
- ACERVO TOTAL: 7,500 VOLUMENES

AREAS DE USO:

- 3.50 m² POR PLAZA DE LECTURA

- 18 PLAZAS POR LO TANTO 63 m² PARA AREA DE LECTURA
- 1 m² DE PLANTA (INCLUYENDO PASILLO): 250 VOLUMENES*
- EN 7,500. VOLUMENES SE REQUIEREN 30 m²
- TOTAL: 93 m²
- SE CONSIDERA EN 1 m², ESTANTES DOBLES DE MEDIDAS
1.00 X 2.25 X .35

ORGANIZACION EN PLAZAS DE LECTURA:

- CUBICULOS INDIVIDUALES	6
- MESAS PARA 4 PERSONAS	12
Plazas de Lecturas	18

6.0) AUDITORIO DE USO MULTIPLE:

CAPACIDAD DE USUARIOS:

- USUARIOS: 1.67/DIA/170 HAB. (SEGUN CARACTERISTICAS)
- NIVEL DE OPERATIVIDAD VIABLE: 500 ASIENTOS MAXIMO

- RADIO DE SECCION PARA 15,000 HAB: 450 a 700 m²
- SI 170 HAB. DA 1.67 USUARIO/DIA, 15,000 HAB DERIVAN 147 USUARIOS/DIA
- CAPACIDAD NETA: 150/USUARIOS/DIA
- CAPACIDAD REAL: 150/USUARIOS/DIA

AREAS DE USO:

- 1.20 m² POR ASIENTO (INCLUIDO PASILLO)
- 150 PLAZAS, POR LO TANTO 180 m² AREA DE ESPECTADORES
- ESCENARIO 50% DEL AUDITORIO: 90 m²
- RETROESCENARIO IGUAL A ESCENARIO 90 m²
- TOTAL: 360 m²

7.0) ESTACIONAMIENTOS:

- AUDITORIO: 1 PLAZA CADA 10 ASIENTOS
150 ASIENTOS: 15 PLAZAS O CAJONES
- BIBLIOTECA: 1 PLAZA CADA 4 PLAZAS DE LECTURA
18 PLAZAS: 5 PLAZAS O CAJONES
- MUSEO: 1 PLAZA CADA 4 VISITANTES
SE CONSIDERA UNA AFLUENCIA DE 200 PERSONAS/DIA
200 VISITANTES: 50 CAJONES

- ADMINISTRACION: 1 PLAZA CADA 2 EMPLEADOS
10 EMPLEADOS: 30 PLAZAS
- INVESTIGACION: 1 PLAZA CADA 2 EMPLEADOS
61 EMPLEADOS: 30 PLAZAS
- DE SERVICIO: 8 CAJONES
TOTAL DE CAJONES 113 CAJONES

SUPERFICIE NECESARIA POR COCHE EN 2 APARCAMIENTOS CONTANDO
LOS CAMINOS DE ENTRADA Y MANIOBRA: 25 M²

- 120 CAJONES X 25 M² = 3000 m²
- ESTACIONAMIENTO PUBLICO: 77 CAJONES 64%
- ESTACIONAMIENTO PERSONAL: 35 CAJONES 29%
- ESTACIONAMIENTO SERVICIO: 8 CAJONES 7%

MATRICES DE RELACION

 POR ÁREA
 COMPONENTES
 SUBCOMPONENTES

 RELACION IMPORTANTE
 RELACION MEDIA
 RELACION NULA

1.0 ÁREA ADMINISTRATIVA	365 M ²	No.	ÁREA M ²	SUB COMPONENTES	1.1.1	1.1.2	1.1.3	1.1.4	1.1.5	1.1.6	1.1.7	1.1.8	1.1.9
1.1 DIRECCION	365M ²	1.1.1	25	DIRECTOR	■								
		1.1.2	60	SALA DE JUNTAS	■	■							
		1.1.3	40	SECRETARIA	■	■	■						
		1.1.4	10	INTERCAMBIOS	■	■	■	■					
		1.1.5	15	ARCHIVO Y PAPELERIA	■	■	■	■	■				
		1.1.6	20	SALA DE ESPERA	■	■	■	■	■	■			
		1.1.7	50	VESTIBULO PRIVADO	■	■	■	■	■	■	■		
		1.1.8	15	SANITARIOS	■	■	■	■	■	■	■	■	
		1.1.9	130	AUDITORIO PRIVADO	■	■	■	■	■	■	■	■	■

2.0 ÁREA PUBLICA	883 M ²	No.	ÁREA M ²	SUB COMPONENTES	2.1.1	2.1.2	2.1.3	2.1.4	2.1.5	2.2.1	2.2.2	2.2.3	2.2.4	2.2.5
2.1 BIBLIOTECA	381 M ²	2.1.1	145	SALA DE LECTURA	■									
		2.1.2	35	CONTROL Y PRESTAMO	■	■								
		2.1.3	60	ACERVO ABIERTO-CERRADO	■	■	■							
		2.1.4	16	FOTOCOPIADO	■	■	■	■						
		2.1.5	125	JARDIN DE LECTURA	■	■	■	■	■					
2.2 AUDITORIO	502 M ²	2.2.1	130	VESTIBULO										
		2.2.2	180	BUTACAS						■				
		2.2.3	12	PROYECCION						■				
		2.2.4	90	ESCENARIO						■	■			
		2.2.5	90	RETROESCENARIO						■	■	■		

MATRICES DE RELACION

POR AREA
COMPONENTES
SUBCOMPONENTES

RELACION IMPORTANTE
 RELACION MEDIA
 RELACION NULA

2.0 AREA PUBLICA	1104 M ²	No.	AREA M ²	SUBCOMPONENTES	2.3.1	2.3.2	2.3.3	2.3.4
2.3 RESTAURANTE	221 M ²	2.3.1	30	VESTIBULO				
		2.3.2	90	COMENSALES				
		2.3.3	36	COCINA				
		2.3.4	65	SANITARIOS				

3.0 AREA DE EXHIBICION	1400 M ²	No.	AREA M ²	SUBCOMPONENTES	3.1.1	3.1.2	3.1.3	3.1.4	3.1.5	3.1.6	3.2.1	3.2.2	3.2.3	3.2.4	3.2.5	3.2.6	3.2.7	3.2.8	
3.1 SERVICIOS	200 M ²	3.1.1	50	VESTIBULO															
		3.1.2	10	INF. Y EDECANES															
		3.1.3	30	ADMINISTRACION															
		3.1.4	15	CONCESION															
		3.1.5	30	MANTENIMIENTO															
		3.1.6	65	SANITARIOS															
3.2 EXPOSICION	1200 M ²	3.2.1	150	ASENT. Y ORNAMES															
		3.2.2	150	PINT. Y ESCRITURA															
		3.2.3	150	LITICA INTERIOR															
		3.2.4	150	LITICA EXTERIOR															
		3.2.5	150	ENTIERROS															
		3.2.6	150	MAQUETAS															
		3.2.7	150	CERAMICA															
		3.2.8	150	INTERCAMBIOS															

MATRICES DE RELACION

AREA DE INVESTIGACION
SUBCOMPONENTES
SUBCOMPONENTES

RELACION IMPORTANTE
 RELACION MEDIA
 RELACION FALSA

4.0 AREA DE INVESTIGACION	2162 M ²	No	AREA M ²	SUBCOMPONENTES	4.1.1	4.1.2	4.2.1	4.2.2	4.2.3	4.2.4	4.3.1	4.3.2	4.3.3	4.3.4	4.4.1	4.4.2	4.5.1	4.5.2	4.5.3	4.5.4	4.6.1	4.6.2	4.7.1	4.7.2	4.7.3			
4.1 INVESTIGACION	225 M ²	4.1.1	160	CURSULOS DE INVEST. LABORATORIOS																								
4.2 CAPTACION	370 M ²	4.2.1	190	BOD. MAT. INCLASIFICADO																								
		4.2.2	50	CLASIFICACION ANTROPOL.																								
		4.2.3	50	CLASIFICACION CERAMICA																								
		4.2.4	80	INTENDENCIA ARQUEOLOGICA																								
4.3 RESTAURACION	525 M ²	4.3.1	195	RESTAURACION LITICA																								
		4.3.2	100	RESTAURACION CERAMICA																								
		4.3.3	100	RESTAURACION ANTROPOL.																								
		4.3.4	130	DIBUJO Y MODELADO																								
4.4 IMPRESOS	260 M ²	4.4.1	130	TALLER DE FOTOGRAFIA																								
		4.4.2	130	TALLER DE CARTOGRAFIA																								
4.5 ADMINISTRACION	53 M ²	4.5.1	25	DIRECCION																								
		4.5.2	4	ARCHIVO PAPELERIA																								
		4.5.3	4	PAGADURIA																								
		4.5.4	20	CONTROL																								
4.6 VIVIENDA	509 M ²	4.6.1	364	VIVIENDA																								
		4.6.2	145	ESPARCIMIENTO																								
4.7 SERVICIO	220 M ²	4.7.1	100	CTO. DE MAQUINAS																								
		4.7.2	40	BODEGA GENERAL																								
		4.7.3	80	SANITARIOS																								

5.0 AREAS GENERALES	30138 M ²	No	AREA M ²	SUBCOMPONENTES	5.1.1	5.1.2	5.2.1	5.2.2	5.2.3	5.2.4	5.2.5
5.1 INTERIORES	772 M ²	5.1.1	512	AREAS VERDES							
		5.1.2	260	ACCESOS							
5.2 EXTERIORES	29366 M ²	5.2.1	22241	AREAS VERDES							
		5.2.2	4125	ACCESOS							
		5.2.3	1925	ESTACIONAM. PUBLICO							
		5.2.4	875	ESTACIONAM. PERSONAL							
		5.2.5	200	ESTACIONAM. DE SERVICIO							

CONCEPTUALIZACION MORFOLOGICA

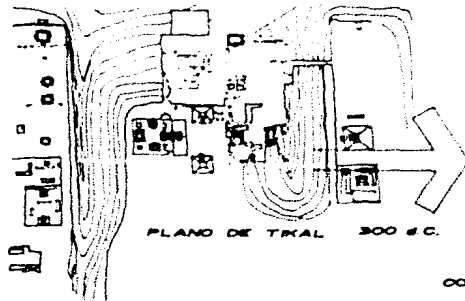

PLANO DE TIKAL 300 d.C.



UXAKATUN 300 d.C.

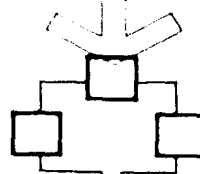

CONCEPTO: PLAZA, APOSEO, DISTRIBUCION

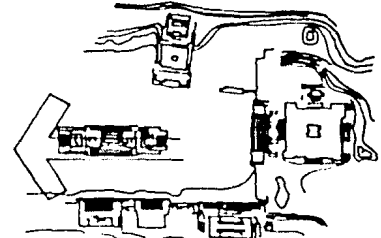

PLANO DE MONTE ACLAN 300 d.C.

VISTA DE CHICHEN ITZA 300 d.C.

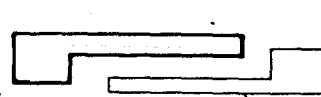

CONCEPTO: VOLUMETRIA EN EDIFICIOS

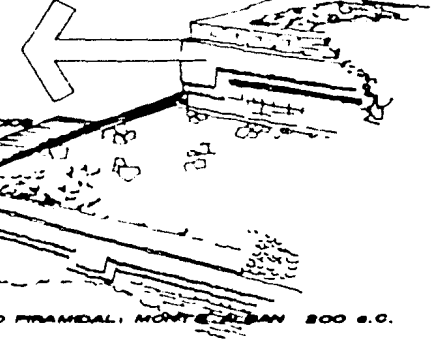

BASAMENTO PIRAMIDAL: MONTE ACLAN 300 d.C.



CONCEPTO: EDIFICACIONES Y VEGETACION

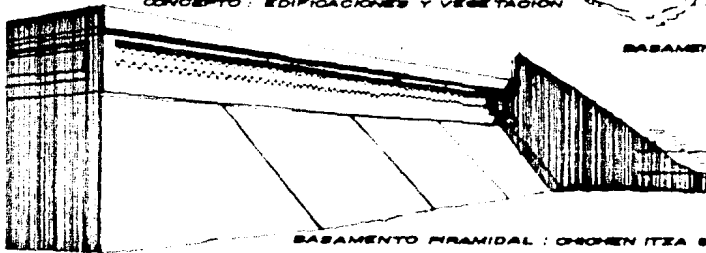

BASAMENTO PIRAMIDAL: CHICHEN ITZA 300 d.C. CONCEPTO: PACHADAS EN AREA DE INVESTIGACION



DESCRIPCION DE
SUBCOMPONENTES A
NIVEL AREA DE
INVESTIGACION

CUBICULOS DE INVESTIGACION:

LUGAR DE TRABAJO, MENOR Y DE CONSULTA DE LOS INVESTIGADORES, SE PODRAN DESARROLLAR INVESTIGACIONES CON MAYOR INTERES SOBRE PIEZAS ARQUEOLOGICAS MENORES.

LABORATORIO:

SU FUNCION COMPRENDE LA DETERMINACION POR MEDIOS QUIMICOS DE LOS COMPONENTES DE PIEZAS DETERMINADAS, MUESTRAS DEL TERRENO, ETC.

BODEGA DE MATERIAL INCLASIFICADO:

ES EL PRIMER LUGAR DONDE LLEGAN EMPACADAS LAS PIEZAS ARQUEOLOGICAS PROVENIENTES DE LOS YACIMIENTOS, MAS TARDE SERAN ENVIADAS AL TALLER DE CLASIFICACION.

CLASIFICACION ANTROPOLOGICA:

TODOS EL MATERIAL PROVENIENTE DE LA BODEGA DE MATERIAL INCLASIFICADO SE ORDENA DE TAL FORMA QUE UNICAMENTE TODO AQUELLO DE RELACION ANTROPOLOGICA ES CAPTADO PARA DETERMINAR ORIGEN, EPOCA, ESTILO, LOCALIZACION, ETC.

CLASIFICACION CERAMICA:

DE IGUAL FORMA QUE EL ANTERIOR CON LA DIFERENCIA DE QUE SE CAPTARA UNICAMENTE PIEZAS ARQUEOLOGICAS MANUFACTURADAS CON EL BARRO, ARCILLA, MADERA, ETC.

INTENDENCIA ARQUEOLOGICA:

ES DONDE SE REQUIERE, PREPARA Y DESPACHA TODO EL MATERIAL Y EQUIPO NECESARIO PARA LAS LABORES DE CAMPO PROPIAS PARA EL DESCUBRIMIENTO Y EXPLOTACION DE ZONAS ARQUEOLOGICAS, CONTANDOSE CON BODEGAS PARA EQUIPO DE TRABAJO EN SITIO. LOS VIVERES SE ADQUIEREN POR SEPARADO DADO QUE SON DIFERENTES LOS PROYECTOS A REALIZAR.

RESTAURACION LITICA:

PRACTICAMENTE ES UN TALLER DONDE POR MEDIO DE GRUA SE TRASLADAN LAS PIEZAS LITICAS, COMO ESTELA, PIEDRAS DE SACRIFICIO, BRACEROS, DEIDADES, ETC. A LA PLATAPORMA DE TRABAJO DONDE EL RESTAURADOR PODRA TRABAJAR LA PIEZA A TODO SU ALREDEDOR, AL FINAL SERAN ENVIADAS AL MUSEO O A OTROS SITIOS.

RESTAURACION CERAMICA

PROVENIENTES DEL TALLER DE CLASIFICACION DE MATERIAL Y DE DIBUJO Y MODELADO, LAS PIEZAS A REPARARSE SE ENVIAN AL TALLER DE RESTAURACION CERAMICA DONDE SE COMPLETAN, RETOCAN, ETC. PARA DEJARLAS LO MAS APROXIMADAS A LO QUE FUERON EN REALIDAD.

RESTAURACION ANTROPOLOGICA:

LA RESTAURACION SE EFECTUA SOBRE MATERIAL O RESTOS HUMANOS PROVENIENTES DEL TALLER DE CLASIFICACION.

TALLER DE DIBUJO Y MODELADO:

ES AQUI DONDE SE REPRODUCEN POR MEDIO DE DIBUJOS, CERAMICA, YESO, CEMENTO, ETC, PIEZAS QUE SE CONSIDERAN DE IMPORTANCIA TANTO LITICAS COMO DE ALPARERIA, MUCHAS DE LAS CUALES SE TRASLADAN COMO COPIAS FIELES DE LAS ORIGINALES A PARQUES O MUSEOS.

TALLER DE FOTOGRAFIA:





COMO MATERIAL DE CAMPO, LLEGAN AL TALLER FOTOGRAFICO LAS IMPRESIONES AEREAS O TERRESTRES EN GENERAL PARA SER REVELADAS EN SUS DIFERENTES FORMAS Y CONTANDO CON SISTEMAS DE AMPLIACION DE LAS MISMAS.

TALLER DE CARTOGRAFIA:

SE ANALIZA Y SE REPRODUCEN POR DIBUJO O COPIAS, FOTOGRAFIAS, AEREAS Y TERRESTRES DE ZONAS O LUGARES EN PARTICULAR DONDE SE ENCUENTREN YACIMIENTOS ARQUEOLOGICOS.

FLUJOGRAMA DE ACTIVIDADES RECEPTIVAS DEL C.E.A.

YACIMIENTOS ARQUEOLOGICOS

-  MATERIAL GRAFICO
-  MATERIAL LITICO
-  MATERIAL ANTROPOLÓGICO
-  MATERIAL CERÁMICO

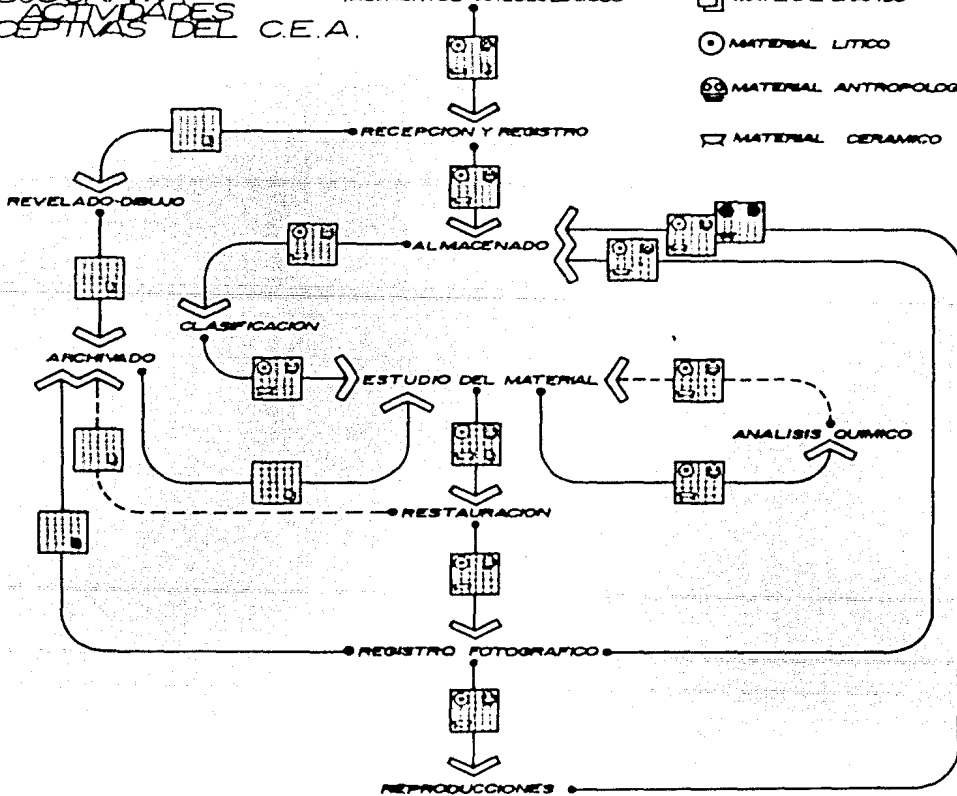

FLUJOGRAMA DE ACTIVIDADES PROYECTIVAS DEL C.E.A.

C.E.A.

- RECURSOS HUMANOS
- ⊥ RECURSOS MATERIALES
- ⊙ RECURSOS ECONOMICOS
- ◻ RECURSOS ADQUIRIDOS

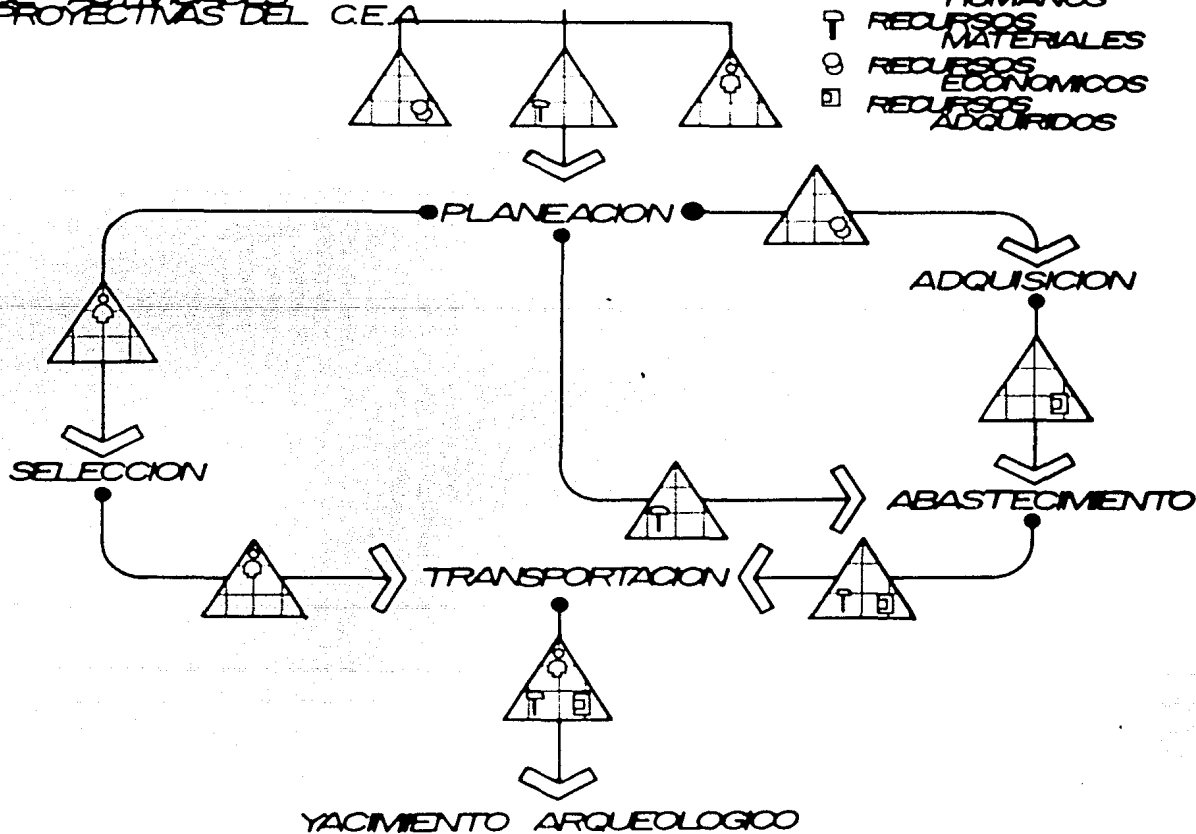

PROYECTO

ARQUITECTONICO

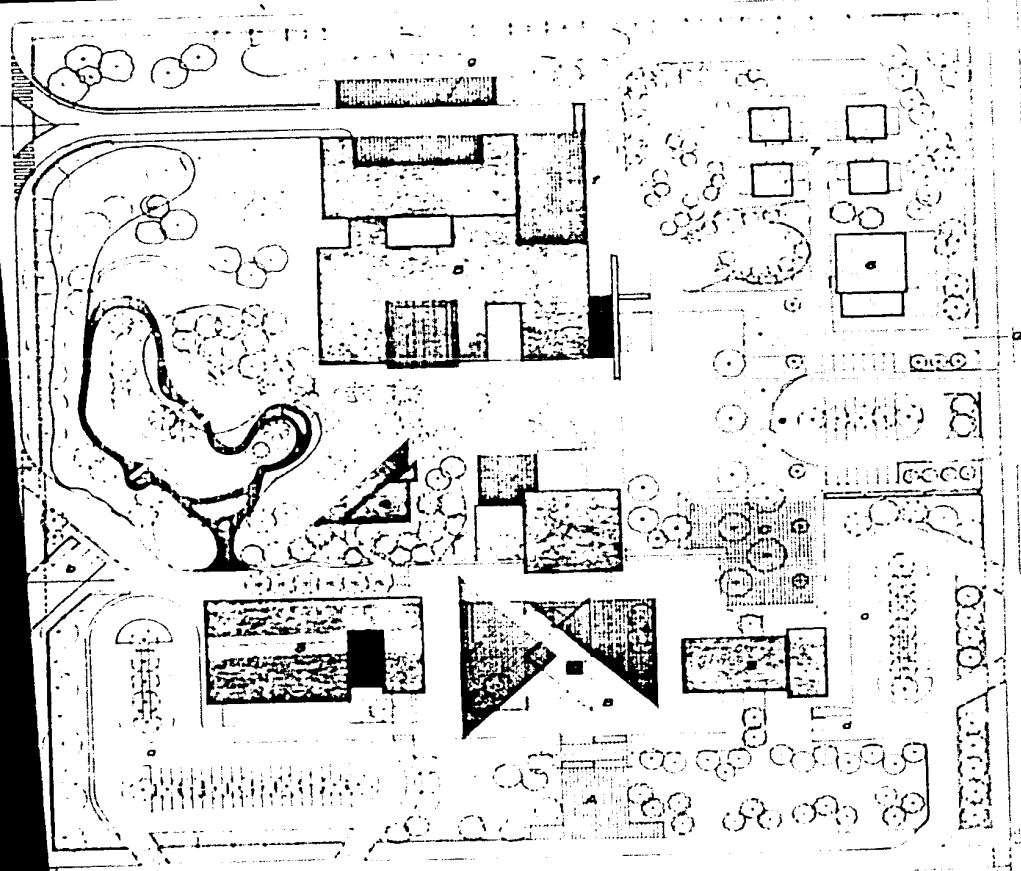

ACCESOS

- A PRINCIPAL - PUEBLO -
- B PLAZA PRINCIPAL - PUEBLO -
- C PLAZOLETA - PUEBLO -
- D SECUNDARIO - PUEBLO, ESCOLARES -
- E MATERIAL LITICO
- F SERVICIO - INVESTIGACION -
- G SECUNDARIO - INVESTIGADORES, PUEBLO, SERVICIO.

EDIFICIOS

- 1 BIBLIOTECA Y DIRECCION
- 2 AUDITORIO
- 3 MUSEO ANTROPOLOGICO
- 4 RESTAURANTE
- 5 CENTRO DE INVESTI. ANTROPOLOGICAS
- 6 MODULO DE ESPARAMIENTO
- 7 VIVIENDA

ESTACIONAMIENTOS

- a PUBLICO 54 lugares
- b PUBLICO 4 -AUTOBUSES-
- c PUBLICO 24
- d PUBLICO 3 -AUTOBUSES-
- e PERSONAL 20
- f PERSONAL 6
- g SERVICIO 12 -CAMIONES-

LOCALIZACION

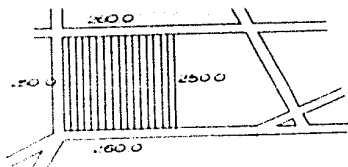

CENTRO DE INVESTIGACIONES ANTROPOLOGICAS

PLANTA DE CONJUNTO



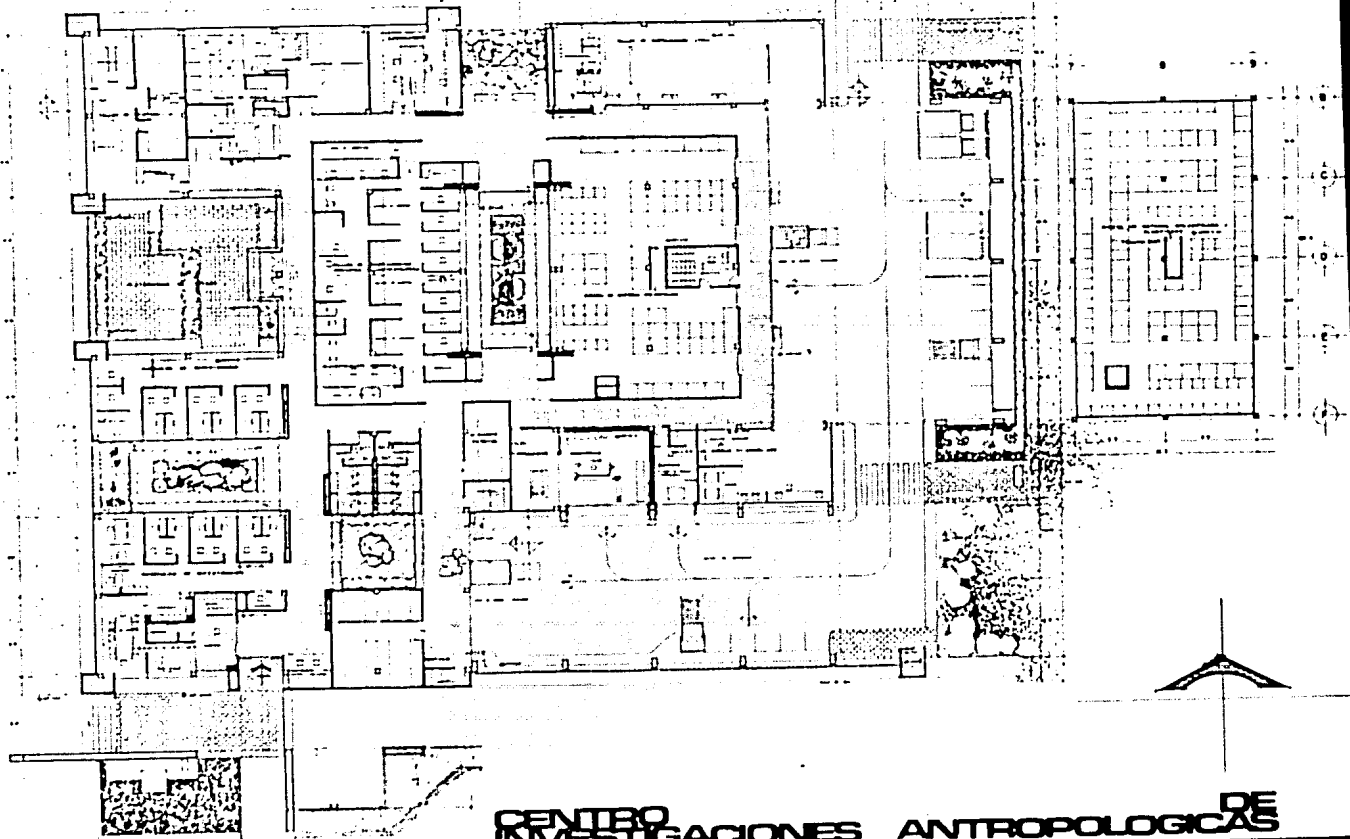

CENTRO DE INVESTIGACIONES ANTROPOLÓGICAS
PLANTA ARQUITECTÓNICA

esc. 1/50
5m

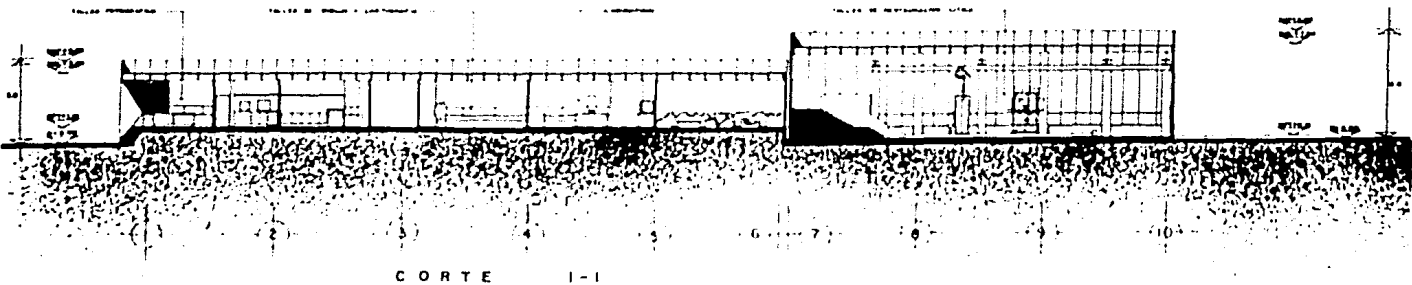
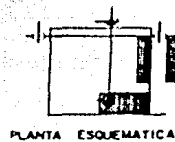
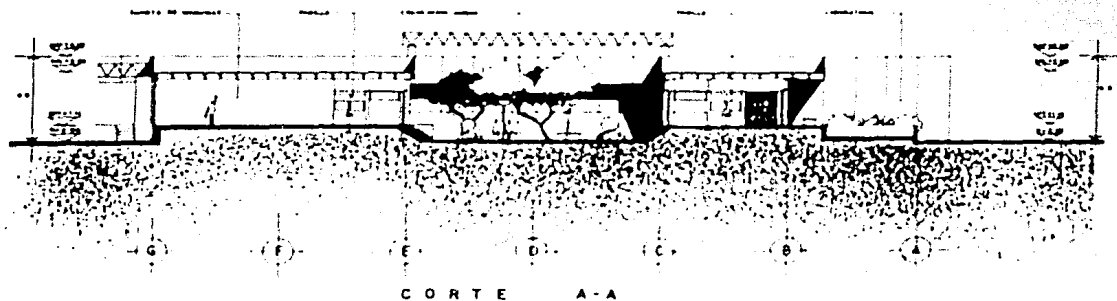

CENTRO DE INVESTIGACIONES ANTROPOLOGICAS

CORTES

enc. 10 1m

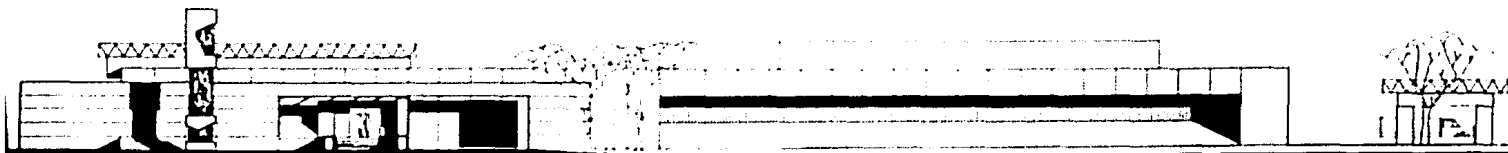

FACHADA SUR

PLANTA ESQUEMATICA

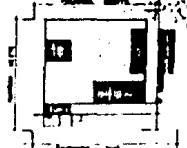

NORTE

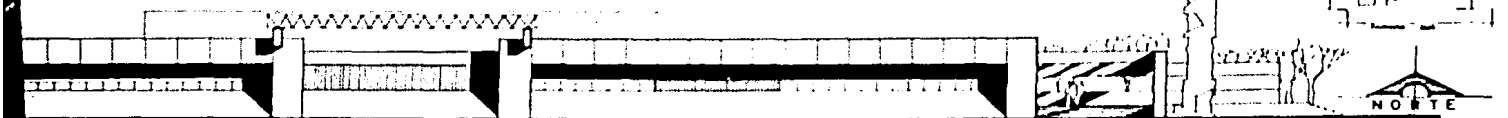

FACHADA OESTE

CENTRO DE INVESTIGACIONES ANTROPOLÓGICAS

ALZADOS

esc. 10 1m

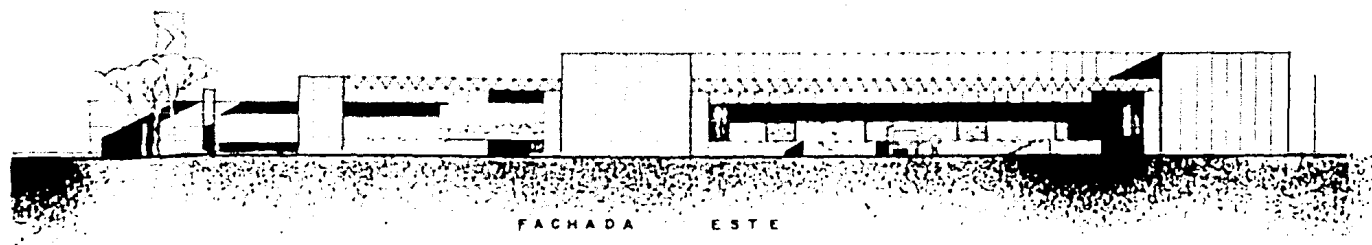

FACHADA ESTE

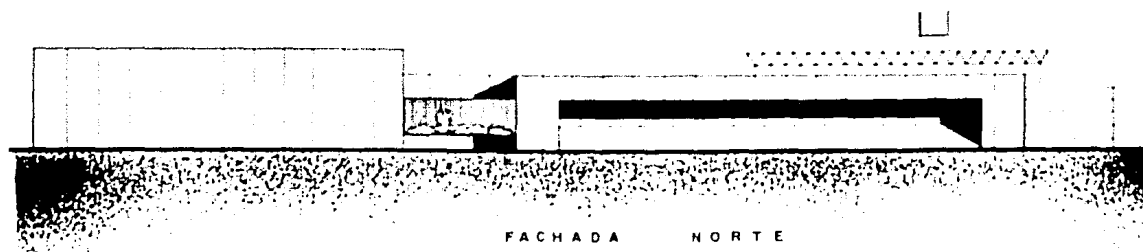

FACHADA NORTE

PLANTA ESQUEMATICA

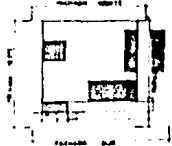

CENTRO DE INVESTIGACIONES ANTROPOLÓGICAS

ALZADOS

esc. 1/100
1m

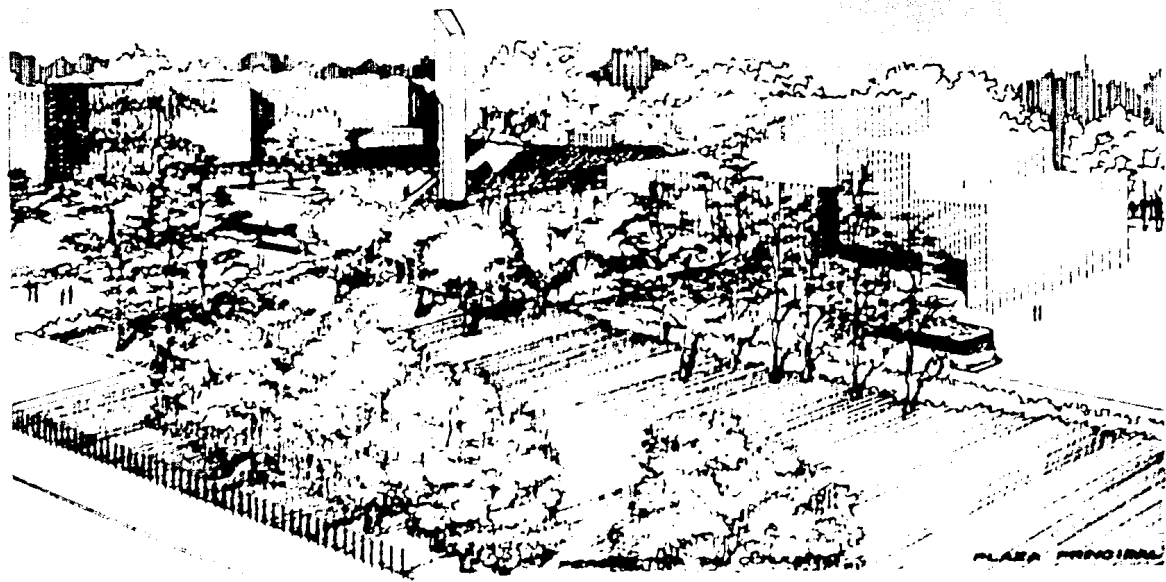

PLAZA PRINCIPAL

centro de estudios
antropológicos en el área maya
Luzmila Gutiérrez

Chiapas

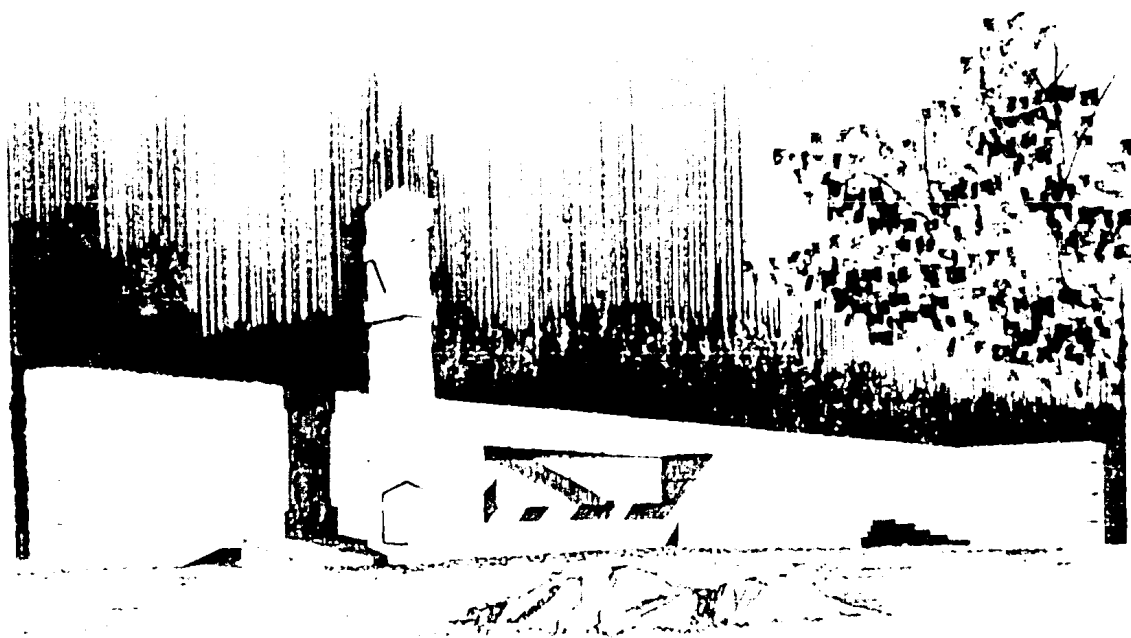

C. E. A. ACCESO PRINCIPAL

centro de estudios
antropológicos en el área maya
lucía guérrez
chiapas

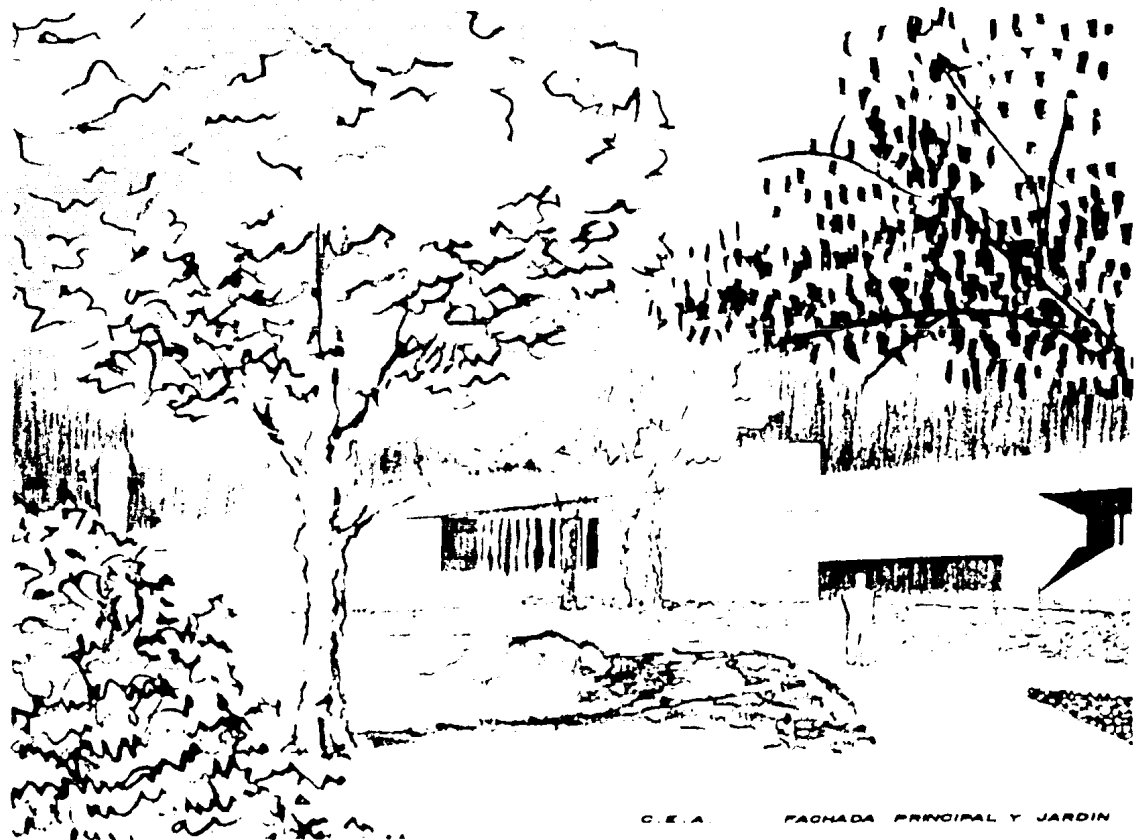

C.E.A. FACHADA PRINCIPAL Y JARDIN

centro de estudios
antropológicos en el área maya
tuxtla guérrez chetumal

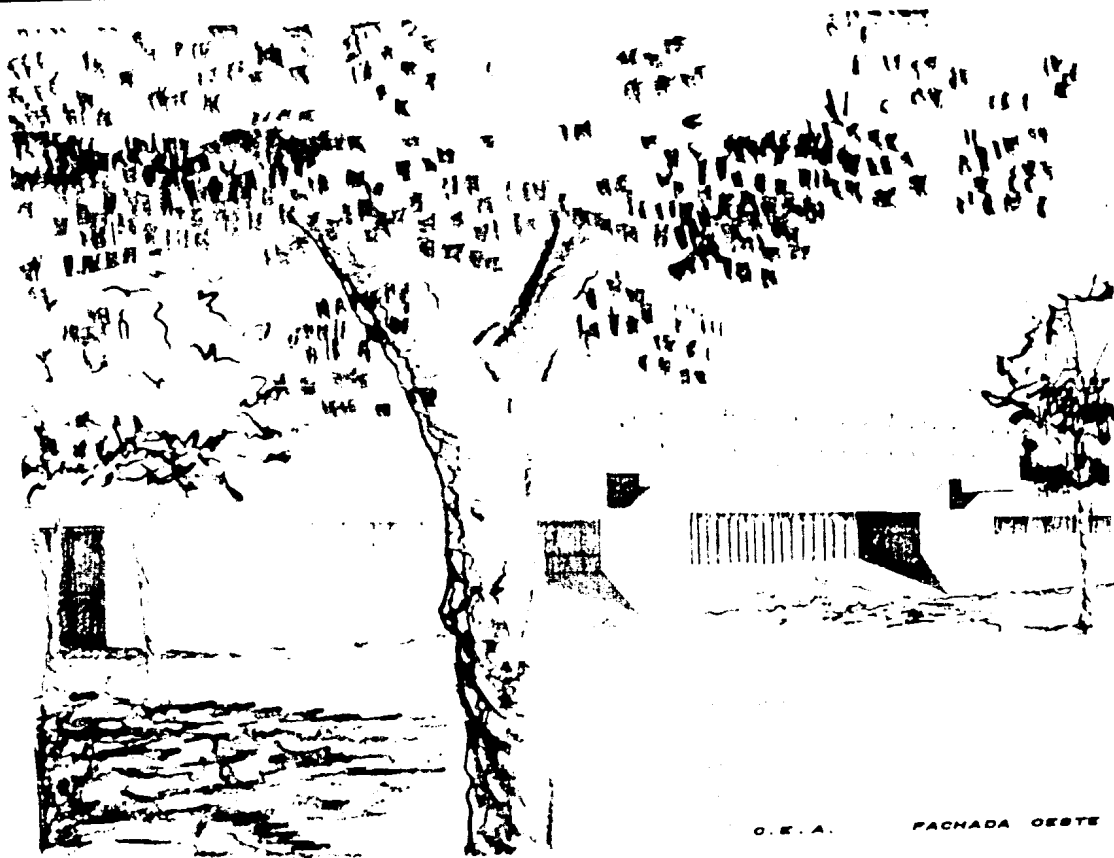

O. E. A. FACHADA OESTE

centro de estudios
antropológicos en el área maya
Luzmila Gutiérrez Chupás

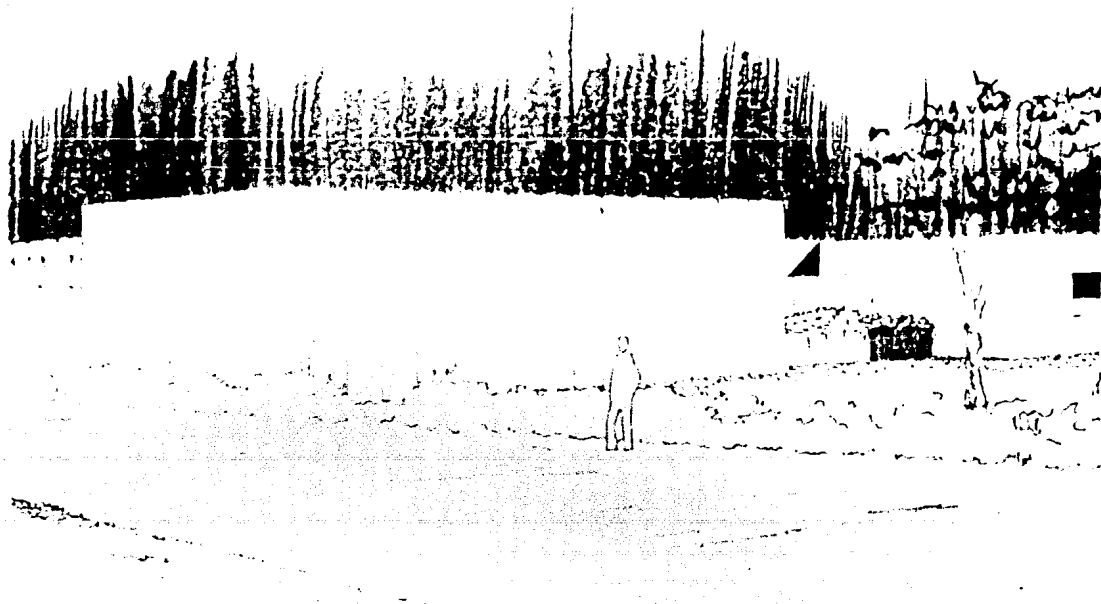

C. E. A. FACHADA NORTE

centro de estudios
antropológicos en el área maya
Juxtá Gutiérrez Chiapas

BIBLIOGRAFIA

BERNAL, IGNACIO
1978

HISTORIA DE MEXICO
"EL VALLE DE OAXACA HASTA LA CAIDA
DE MONTE ALBAN"
TOMO 2, PAGS. 365 - 406

BERNAL, IGNACIO
1978

HISTORIA DE MEXICO
"EL VALLE DE OAXACA EN EL POSCLASICO"
TOMO 3, PAGS. 707 - 722
MEXICO, D.F. EDITORIAL SALVAT

CABALLERO ZEITUN, MARIO
1981

TESIS PROFESIONAL
"MUSEO Y CENTRO DE INVESTIGACIONES
EN COPAN, HONDURAS"
E.N.A. - U.N.A.M., MEXICO, D.F.

E.N.A. - U.N.A.M.
1982

INSTRUCTIVO PARA INVESTIGACION
URBANO REGIONAL
SEMESTRE 2-82, TALLER "A", MEXICO, D F

I.N.A.H.
1980

"METODOS PRACTICOS PARA INVESTIGACION
ARQUEOLOGICA DE CAMPO"
I.N.A.H., MEXICO, D.F.

LEON PORTILLA, MIGUEL
1978

"INVESTIGACION ANTROPOLOGICA EN
MEXICO, D.F. I.N.A.H.

NAVARRETE, CARLOS

HISTORIA DE MEXICO
"LOS MAYAS DE LAS TIERRAS ALTAS DE
GUATEMALA DURANTE EL POSCLASICO"
TOMO 3, PAGES. 360 - 706
MEXICO, D.F. - EDITORIAL SALVAT

PARDINAS, FELIPE

"METODOLOGIA Y TECNICAS DE INVESTI-
GACION EN CIENCIAS SOCIALES"
23 Ave. EDICION SIGLO XXI EDITORES S.A.
MEXICO, D.F.

SALVAT, JUAN
1978

"ENCICLOPEDIA SALVAT DEL ESTUDIANTE"
TOMO 1, FASCICULOS 8, 9 y 10
MEXICO, D.F.

.....