

300603

8#
Rej



UNIVERSIDAD LA SALLE

ESCUELA DE ARQUITECTURA

INCORPORADA A LA U.N.A.M.

"CENTRO DE ASTROLOGIA Y METAFISICA "

TESIS PROFESIONAL
QUE PARA OBTENER EL TITULO DE ARQUITECTO

PRESENTA

FRANCISCO BONILLA SEVILLA

DIRECTOR DE TESIS

ARQ. OSCAR CASTRO ALMEIDA

TESIS CON
FALLA DE ORIGEN

México, D.F., A 12 de Junio de 1992.

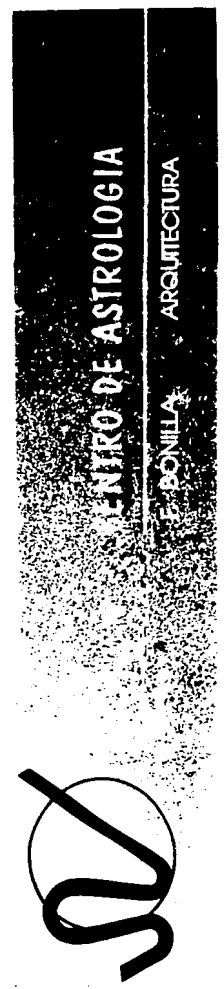



UNAM – Dirección General de Bibliotecas Tesis Digitales Restricciones de uso

DERECHOS RESERVADOS © PROHIBIDA SU REPRODUCCIÓN TOTAL O PARCIAL

Todo el material contenido en esta tesis está protegido por la Ley Federal del Derecho de Autor (LFDA) de los Estados Unidos Mexicanos (México).

El uso de imágenes, fragmentos de videos, y demás material que sea objeto de protección de los derechos de autor, será exclusivamente para fines educativos e informativos y deberá citar la fuente donde la obtuvo mencionando el autor o autores. Cualquier uso distinto como el lucro, reproducción, edición o modificación, será perseguido y sancionado por el respectivo titular de los Derechos de Autor.

I N D I C E :

I. PRESENTACION DEL TEMA:

- * Presentación del tema
- * Carta de presentación y apoyo
- * Metas y Objetivos del tema
- * Antecedentes del zodiaco

II. INVESTIGACION GENERAL
TEPOZTLAN, MORELOS :

- * Investigación general de Tepoztlán
- * Localización
- * Vías de acceso
- * Antecedentes históricos
- * Servicios
- * Entorno físico
- * Clima
- * Contexto urbano y humano
- * Propuesta terreno y fotos

III. PROGRAMA ARQUITECTONICO:

- * Compendio general del programa
- * Análisis gráfico de cada área del programa

CENTRO DE ASTROLOGIA

ARQUITECTURA

EDICIÓN DONILLA

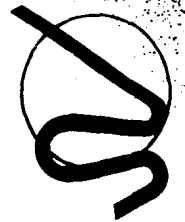

INDICE :

IV. INVESTIGACION PARTICULAR:

- * Diagramas generales de funcionamiento
- * Análisis de diseño y requerimientos de los espacios del programa
- * Estadísticas del Tema
- * Propuesta de Financiamiento
- * Presupuesto y costo global del con - junto.

V. BIBLIOGRAFIA.



CENTRO DE ASTROLOGIA

E. DONILLA ARQUITECTURA

INVESTIGACION DEL TEMA

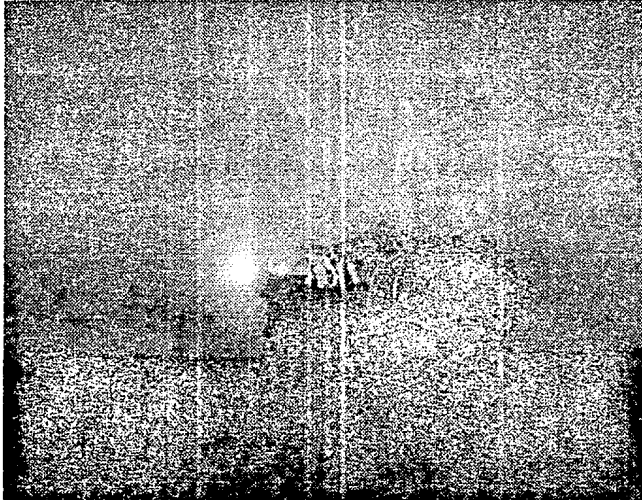

F. BONILLA

901 ARQUITECTURA.

" PARA TODO HAY UNA ESTACION
Y UN TIEMPO PARA TODO
PROPOSITO BAJO EL CIELO
HAY UN TIEMPO PARA NACER
Y UN TIEMPO PARA MORIR,
HAY UN TIEMPO PARA SEMBRAR
Y UNO PARA COSECHAR
LO QUE SE HA SEMBRADO "

Eclesiastes 3, 1-2

CENTRO DE ASTROLOGIA

ARQUITECTURA

BONILLA

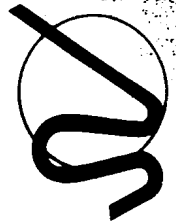

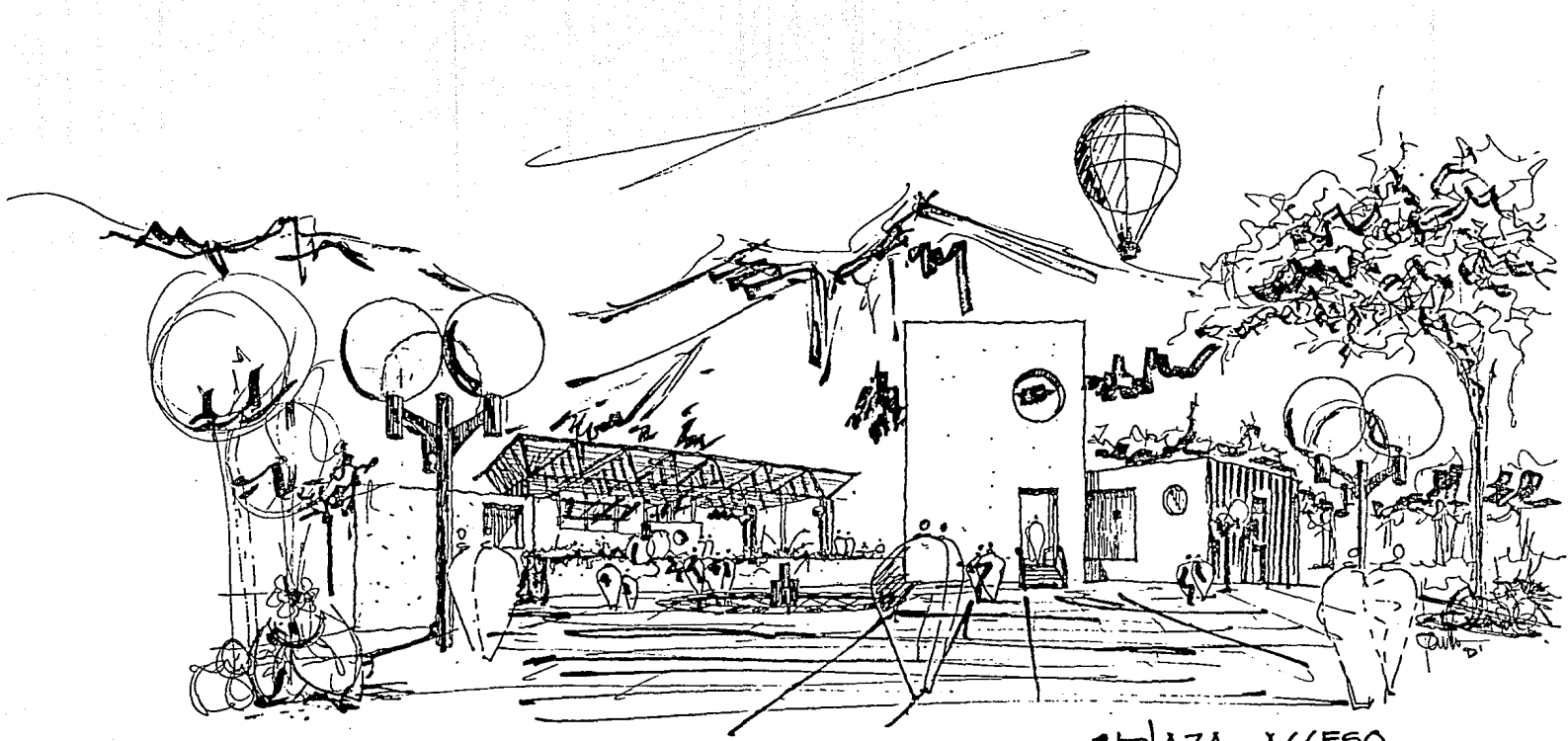

• PLAZA ACCESO.

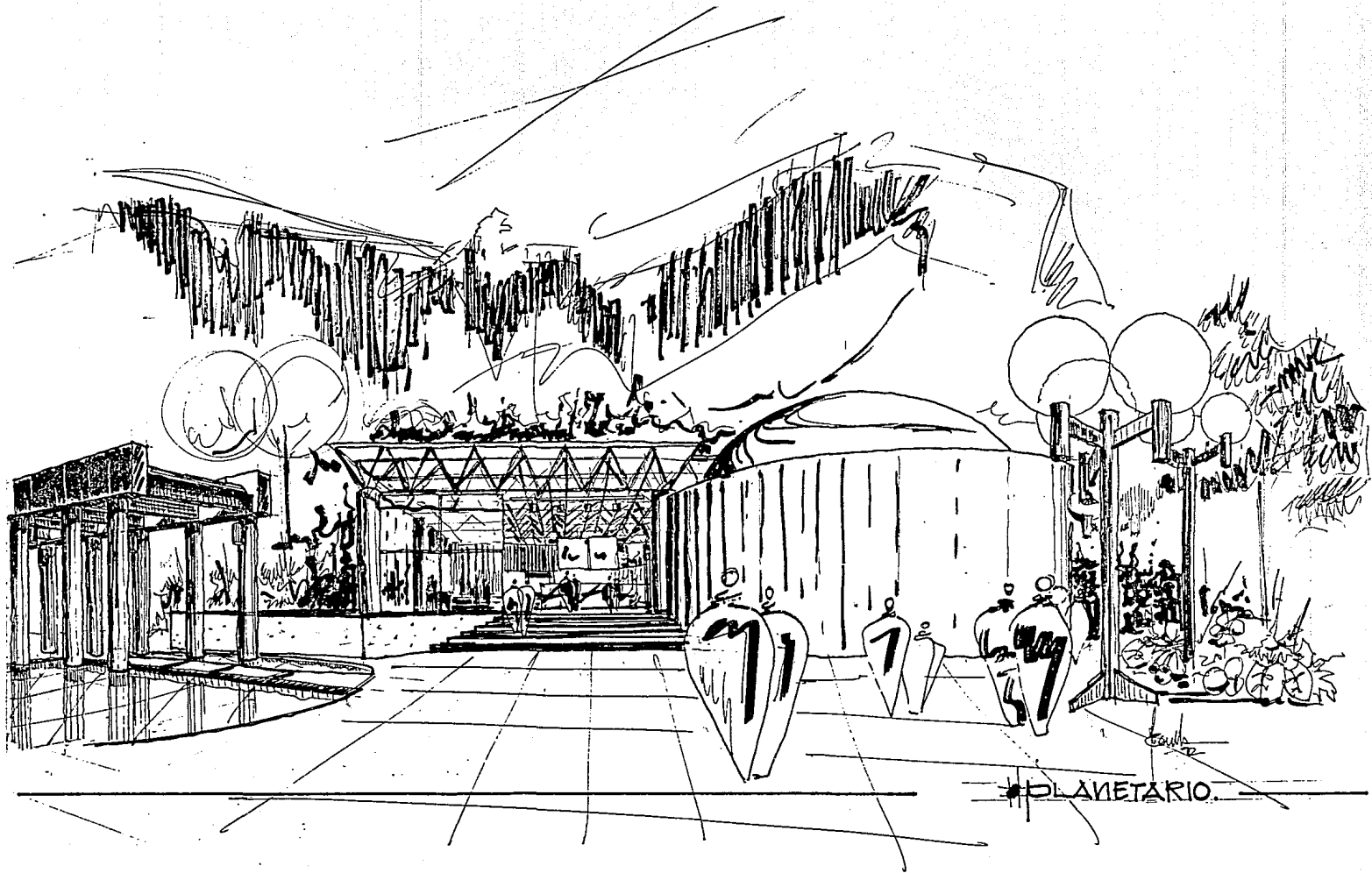

PLANETARIO.

PRESENTACION:

A raíz del creciente interés del hombre contemporáneo en el estudio y desarrollo de temas esotéricos tales como la astrología la metafísica y las practicas naturistas en general, asi como el surgimiento de inquietudes para la mejor comprensión de uno mismo, el mundo que nos rodea y el mejor desarrollo tanto fisico como espiritual del ser surge la propuesta para la creación de un centro capaz de albergar dentro de sus espacios funciones tales, que permitan el desarrollo y seguimiento de toda calse de disciplinas esotericas y naturistas.

Existen en nuestro país gran número de personas interesadas en este tipo de actividades y son realmente pocos los lugares a los cuales se puede acudir para recibir en forma seria y profesional orientacion adecuada para el desarrollo de cualquier disciplina.

A raíz de la alta tecnificación y mecanización de la vida en la segunda década del siglo veinte los seres humanos han comenzado a mirar hacia su interior con el fin de entender quienes son, para que motivo vinieron al mundo, cuál es el sentido de su existencia y como poder establecer contacto con ese ser supremo que nos creó que en ocasiones parece muy lejano

De esta forma podemos observar que la necesidad existe y por consiguiente un mercado latente y potencial; Seleccionando un lugar de alto contenido de Energía como Tepoztlán Morelos, de facil y rápido acceso desde la Ciudad de México y con un clima privilegiado; podemos garantizar que el desarrollo y operacion de un centro en el cual Se pueda estudiar Astrología y temas esotéricos con el ambiente y los equipos adecuados, se pueda enseñar y practicar meditación trascendental, yoga, naturismo, artes marciales, baños masajes, relación y Se tenga toda la infraestructura para la educación, difusión, alojamiento y ---

CENTRO DE ASTROLOGIA

ARQUITECTURA

E. DONILA



nutrición; Será un éxito, debido al gran número de usuarios potenciales que existen.

Por otro lado la implementación de tecnologías Bioclimaticas en el desarrollo - del proyecto harán del centro un lugar más atractivo que estara a la vanguardia de - acuerdo a las tendencias ecologistas de los ultimos años.

En conclusión: La realización de un centro que tenga la capacidad de desarrollo de cualquier disciplina científica, astrologica, esoterica ó naturista por parte de sus usuarios, en un lugar adecuado debidamente seleccionado (Tepoztlán Morelos) puede convertirse en una aportación positiva para una sociedad que demanda espacios para el encuentro con Dios y con uno mismo y que busca día a día la razón de su existir.

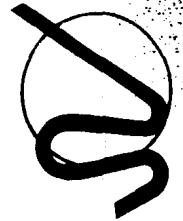

CENTRO DE ASTROLOGIA

P. DONILLA ARQUITECTURA

METAS Y OBJETIVOS.

I. METAS Y OBJETIVOS DEL TEMA

METAS

I. El centro será una institución seria para el desarrollo de la astrología y metafísica.

II. El centro será un lugar de reunión y promoción de todo tipo de eventos - astrológicos y esotéricos.

OBJETIVOS

- * El centro será un lugar para la consulta, información y aprendizaje de temas esotéricos y astrológicos.
- * El centro será un lugar respaldado institucionalmente por el CONSEJO MEXICANO PARA LA INVESTIGACION GEOSMICA para el avance y desarrollo astrológico en niveles de conocimiento reconocidos por el consejo mundial.
- * El centro tendrá la capacidad de albergar cualquier evento de tipo esotérico ya sean conferencias, retiros, cursos, proyecciones, seminarios o ejercicios espirituales.
- * El centro tendrá la capacidad de ser un campo-escuela.

CENTRO DE ASTROLOGIA

ARQUITECTURA

F. PONILLA



I. METAS Y OBJETIVOS DEL TEMA

METAS

III. El centro será un lugar informativo de todo evento astrológico y esotérico.

IV. El centro será un lugar para la búsqueda y desarrollo de la esencia de la personalidad y el ser.

OBJETIVOS

* El centro tendrá la capacidad de promoción desarrollo y realización de eventos

* El centro será el punto de identificación de asociaciones y personas afines a la astrología y la metafísica así como el punto generador de información.

* El centro será un lugar de características tales que estará en desarrollo y con tacto continuo con la naturaleza para poder entrar en el lenguaje cosmico.

CENTRO DE ASTROLOGIA

ARCHITECTURA

EDONILLA



METAS Y OBJETIVOS DEL TEMA

METAS

- V. El centro será un lugar para el desarrollo de la investigación GEOCOSMICA.

OBJETIVOS

- * El centro será un lugar que permitirá la paz y la búsqueda espiritual
- * El centro será un lugar que mediante el contacto con la naturaleza y sus elementos permita el desarrollo espiritual.
- * El centro tendrá las características para permitir el desarrollo de la investigación GEOCOSMICA mediante sus instalaciones e - infraestructura.
- * El centro tendrá la capacidad de estudiar mediante telescopios así como la observación directa del firmamento para permitir a sus usuarios tener contacto directo con los elementos de la investigación GEOCOSMICA.

CENTRO DE ASTROLOGIA

ARQUITECTURA

SONILA



METAS Y OBJETIVOS DEL TEMA

METAS

VI. El centro será un lugar de atractivo desarrollo social y cultural.

OBJETIVOS

- * El centro tendrá la capacidad de albergar eventos tales como funciones de planeta - rio, obras, películas, teatro, etc; todas ellas relacionadas con temas esotéricos y culturales
- * El centro será un lugar para la adquisición de literatura y objetos relacionados con la astrología, la metafísica y el naturismo.

CENTRO DE ASTROLOGIA

ARQUITECTURA

E. BONILLA



ANTECEDENTES DEL ZODIACO
CONCEPCIONES CALDEAS Y GRIEGAS

Las primeras ideas sobre la influencia de la época de nacimiento en la caracterología del individuo se originaron del estudio que diversas civilizaciones hicieron acerca de la -- organización cósmica en la que se aseguraba la armonía entre el hombre y el mundo.

Este pensamiento apareció en la Caldea en la India en China en la América precolombina. -- Las prácticas modernas occidentales se basan fundamentalmente en las de Caldea. Ahí se -- tenía el principio de que "el orden cósmico era a la vez el modelo y la garantía del orden social; de ahí que todo trastorno en el curso habitual se interpretara como presagio ca-- tastrófico para la sociedad entera" (Morin, E., L. Petrossian, C. Feschier, P. Defrance. -- 1972).

fué en los principios del siglo IV cuando Grecia y el Cercano Oriente intercambiaron cul-- turas que se creó la concepción basada en datos demostrables sobre la influencia de la -- fecha de nacimiento en las personas. Los griegos transfirieron las condiciones de la época anual con los acontecimientos del individuo dando una nueva vitalidad a la materia y esta-- bleciendo una rama relacionada con la natividad de la persona en este aspecto.

De hecho los griegos helenizaron las costumbres y aún los nombres de los dioses caldeos -- encontrándoles equivalentes o modificándolos; ésto mismo hicieron con la galería de mos-- truos representados en el Camino del Año de los Caldeos, pues no sólo lo modificaron sino que le pusieron el nombre que quedó para la posteridad: "El zodiaco", que significa "el -- Camino de la Vida".

CENTRO DE ASTROLOGIA

E. BONILLA
ARQUITECTURA



La mejoraron, dándole la forma estandarizada y definitiva que conocemos actualmente; los griegos llenaron los huecos que los caldeos habían dejado en el Camino del Año, dándole un nombre preciso para los signos del zodiaco. Para describir los signos del zodiaco -- también buscaron creaturas de su propia mitología que pudieran corresponder a los del -- Camino del Año caldeo. A través de la analogía se fueron atribuyendo significados psicológicos a los signos. Por lo tanto, gradualmente los animales de fábula de los caldeos fueron vestidos más o menos con ropa griega. Pronto se formó una lista definitiva de los signos: Aries, Taurus, Geminis, Cancer, Leo, Virgo, Libraque, Scorpius, Architenens, -- Caper, Amphora y Pisces que corresponden al carnero, el toro, los gemelos, el cangrejo, el león, la virgen, la balanza, el escorpion, el arquero, la cabra, el aguador y el pez. Cada signo tenía un carácter particular y se lo trasmitía a los humanos nacidos bajo su influencia.

En Caldea sólo el rey y su corte podían tener acceso a conocer los conceptos de la --- astrología (conocer su futuro a través de los astros): A los encargados de hacer los -- horóscopos les importaba únicamente la situación celeste en el momento de los eventos -- relevantes, y rara vez les interesaba la fecha de nacimiento. Fué en Grecia donde se -- convirtió más democrática y personalizada y donde enfatizaron la importancia de la fecha de nacimiento en el individuo. ¿Cómo se les ocurrió ésto? Debido a que tanta gente con-- sultaba a los astrólogos no había suficientes "señales del cielo" para darles informa--- ción a cada uno. Parece que repentinamente se les ocurrió que el momento en que nacieron sus clientes era supuestamente el evento más importante en sus vidas. Esto se convirtió en una doctrina básica para conocer a la persona.

Una de las personas que más contribuyeron al surgimiento de estos conceptos fué Claudio- Ptolomeo, quien surgió en Alejandría durante el segundo siglo de la Era Cristiana. Sus -- más famosos libros, el "Almagest" y el "Tetrabiblos" fueron los textos estándar sobre --

CENTRO DE ASTROLOGIA

ARGUMENTURA

F. BONILLA



el estudio de la relación del nacimiento y las características individuales durante doce siglos después de su tiempo. De hecho, el Tetrabiblos continúa en uso. Para el tiempo de Ptolomeo ya existía un concepto desarrollado sobre las épocas anuales y la vida del individuo.

ESCUELAS MODERNAS

Un interés disperso de estos conceptos continuó, principalmente en Inglaterra, durante el Renacimiento y en el siglo XVIII. Pero el principio verdadero de la relación existente entre la época de nacimiento y el individuo data de 1820-1822 cuando aparecieron dos traducciones del Tetrabiblos. Fué entonces, al final del siglo diecinueve que se dió un mayor ímpetu con la publicación de los trabajos de Alan Leo en Inglaterra.

Su aplicación en la Psicología es esencialmente la misma de la época de Ptolomeo. La misma interpretación general aplicada a la vida moderna se sostiene. La mayor diferencia es que el énfasis ahora se coloca en forma total en el individuo. Continúa manteniendo su unidad de ritmo, con el ritmo de los ciclos terrestres pero las características universales o arquetipos de las interpretaciones son consideradas como potenciales más que como factores predestinados, ambos en relación a su carácter innato y a sus circunstancias. La soberanía final de la voluntad libre del individuo para desarrollar y usar los potenciales de su época de nacimiento son entonces un supuesto de los oponentes que conectan al hombre al ritmo del universo y por tanto una negación a priori de su libertad.

El pensamiento filosófico moderno ha llevado al desarrollo de un enfoque gestal de la época del año, en el cual se considera un patrón íntegro más que muchas partes individuales.

CENTRO DE ASTROLOGIA

ARQUITECTURA

F. BONILLA



DESCRIPCION DE LA PERSONALIDAD

SEGUN LOS PERIODOS DE NACIMIENTO (SIGNO ZODIACAL)

La descripción de las principales características de las personas nacidas en cada época está apoyada fundamnetalmente en lo que mencionan Gibson W. y L. Gibson (1971)

ACUARIO: PERIODO DEL 21 DE ENERO AL 19DE FEBRERO

Los utores nombrados dicen que este signo ha sido llamado el humanitario, porque muchas personas nacidas bajo él se dedican a grandes causas, misiones y avances de la humani--dad en general.

Tiene tal resistencia que les permite realizar cosas de un modo sorprendente. Primaria--mente son simples y modestos, absorben conocimientos fácilmente y demuestran una acti--tud franca y amistosa que los hace populares. A menudo les gusta estar solos, pero no --por razones mórbidas; usan la soledad para concentrarse en nuevas ideas y hacer deci---siones importantes. Mucha de su verdadera tarea la hacen cuando están solos. Son a la vez activos y volubles, y una vez despertadas sus ambiciones pueden ascender a alturas--sin precedentes. Su mayor falta es la indolencia. Más personas famosas provienen de --este signo que de cualquier otro y en la mayoría de casos han ascendido de la obscuri--dad; han triunfado sobre fracasos tempranos, algunas veces a pesar de obstáculos que --parecen insuperables.

Lo que hacen es por sí mismos, mediante la plena aplicación de todo lo que han aprendi--do. La confianza en sí mismos y la creencia de que tienen razón son las cualidades que--explican sus triunfos.



El afán humanitario es muy evidente en las carreras de hombres de ciencia, músicos, -- reformadores, poetas, exploradores, nacidos bajo este signo.

Ellos son los verdaderos "aguadores" que proveen a la raza humana. Otros han ascendido a altas posiciones de mando, de modo que más bien que aguadores se han convertido en líderes a cuyo alrededor se reúnen muchas gentes.

Su devoción a la humanidad es profunda, aunque pueden ser impulsados por intereses -- propios y criticados por darse mucha importancia. Pero una vez dados a la arrogancia -- no toleran ninguna oposición.

PISCIS: PERIODO DEL 20 DE FEBRERO AL 20 DE MAR O

Las personas nacidas bajo la influencia de este signo adquieren conocimientos, luego -- omiten demostrarlos, considerándolos de poca importancia y creyendo que otros indivi-- duos que presumen de sus capacidades realmente deben saber más que ellas; no se dan -- cuenta de sus propias posibilidades. Mientras mayor sea su honestidad, más dudosos -- están de sus capacidades. Esto produce temor del futuro, lo que a su vez causa inme-- diata preocupación.

Por su naturaleza generosa se atiende a las promesas de otras personas y frecuente y -- fácilmente son engañadas. Son sinceras y confiables, pero a menudo son culpadas por -- errores de otros, que descargan su peso en los bondadosos nacidos bajo este signo. Son víctimas de sutiles e ingeniosos complots que ni sospechan.

Hay dos factores salvadores en este signo: uno es la tendencia optimista. Gracias a -- sus disposiciones joviales, las personas nacidas bajo este signo pasan sobre grandes -- dificultades como si fueran insignificantes. El otro factor favorable para ellos es --



que su valor verdadero es apreciado por sus amigos, y las gentes buenas en general, -- que les ayudan a hacer resaltar sus puntos buenos y les sirven como defensa en contra de personas poco escrupulosas.

La calma es la gran cualidad de los nativos de este signo y pueden usarla para luchar contra las preocupaciones y problemas imaginarios. En la naturaleza de los nacidos --- bajo piscis hay una determinación, que pude aumentar si se le estimula.

Su optimismo no disminuye y ello inspira confianza en otros.

ARIES: PERIODO DEL 21 DE MARÇO AL 19 DE ABRIL

El trabajo mental es el factor principal de este signo.

Las personas son sutiles, creativas y altamente adaptable, pero también son impetuosas obstinadas y ambiciosas.

Aunque a menudo se enojan, se calman fácilmente. Son ingeniosas y de buen carácter. -- Les gusta la música y los entretenimientos.

Dicen lo conveniente en el momento oportuno. Son agudos y tienen la habilidad de aplicar lo que aprenden. Gustan de cosas nuevas e influyen a otras personas para que trabajen por ellos. Sin embargo tienden a contemporizar en todos los campos una vez que desaparece la novedad. Tienden a darles ideas a otras personas, como también de dejar el trabajo de detalle a otras. Esto rara vez es una muestra de generosidad o confianza por parte del individuo de Aries, sino más bien es el deseo de ver realizadas las cosas sin esfuerzo propio.

CENTRO DE ASTROLOGIA

ARQUITECTURA

F. BONILLA

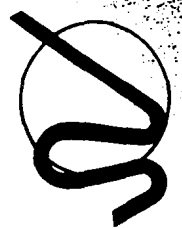

Mal dirigidos por su propia impetuosidad, las personas nacidas bajo este signo se enfurecen cuando sus planes fracasan.

Pueden hallar faltas o inferir con sus subordinados en vez de asumir sus responsabilidades.

Frecuente mente consideran sus ideas perfectas y establecen sus propias normas de bien o mal, aun hasta el punto del fanatismo.

Son leales y están dispuestas a pelear por lo que consideran justo.

Una razón más para que opten normas altas y dignas.

Siendo líderes naturales, no les gusta recibir órdenes de otros.

TAURO: PERIODO DEL 20 DE ABRIL AL 19 DE MAYO

La fortaleza es la característica predominante de éste, pero hay una naturaleza obstinada y firme que es difícil de cambiar. La gente nacida bajo el signo de Tauro es ganada por la emoción más que por la razón.

Las personas nacidas bajo el signo de Tauro son oportunistas, pero toman lo que les en vez de ir en busca. Absorben ideas y las retiene debido a la admirable memoria que a menudo poseen.

Siendo de mente práctica, planean con tiempo y usualmente realizan sus propósitos, pero consideran las ideas de otros como si fueran suyas. El instinto de la naturaleza de los nacidos bajo el signo de Tauro es equilibrado debido a su capacidad para adquirir conocimientos. Algunas Veces estas facultades están combinadas, en otros casos,

GENIO DE ASTROLOGIA

ARQUITECTURA

BONILLA

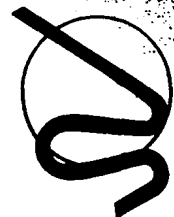

operan independiente mente. Cualquiera que sea el caso, el sentido de comprensión de -
estos individuos no sólo es profundo sino duradero.

Tales personas son bien queridas y se convierten en los mejores amigos.

Aprecian las comodidades y buscan lo mejor en la vida, no sólo para ellos mismos sino
para compartirlo con otros.

Sus gustos pueden ser simples juegos, al aire libre, música, cualquier cosa dramática-
o artística pueden satisfacerlos más que una representación lujosa u ostentosa.

Aunque lentos en acción, una vez interesados en algo, pueden vencer todos los obstácu-
los.

La oposición puede despertar en ellos furia irracional con la cual se olvidan de las -
amistades y promesas.

GEMINIS: PERIODO DEL 20 DE MAYO AL 20 DE JUNIO

La adaptabilidad es la nota principal de este signo. Las personas nacidas bajo el sig-
no de Géminis no sólo son versátiles sino que también se dan cuenta rápidamente de una
situación y actúan bajo la influencia del momento, a menudo efectivamente.

son tan naturalmente adaptables a cualquier cambio de situación que frecuentemente dan
las respuestas durante el curso de la acción.

Los géminis son de naturaleza dualista, aunque los casos de esquizofrenia son raros --
la mente de los Géminis, cae en contradicciones.

Quando llegan a tales extremos, manejan la situación de tal forma que sea admisible - su actitud o por lo menos a su propia satisfacción. Son imaginativos, tanto como --- generosos y afectuosos.

Una vez que el ansia por algo a disminuido, o un proyecto ha perdido su novedad, lo abandonará por algo más nuevo o intrigante.

Estas personas son populares, rápidas para adquirir nuevas capacidades, pero como --- resultado se contentan con un conocimiento superficial y resultados a medias. Son --- inteligentes, ingeniosos y tienen un modo fácil de cubrir sus faltas sin intentar corregirlas.

La experiencia significa poco para los individuos de Géminis tienen una manera de pasar de lo caliente a lo frío como la oscilación de un péndulo. A menudo son poco convencionales, y su fina perspicacia puede sufrir por exceso de entusiasmo, haciendo -- que desperdicien verdaderas oportunidades mientras van en busca de algo diferente.

Aun cuando consideran cada éxito como un paso hacia algo mejor, olvidan los obstáculos -- que pueden arruinar tales esperanzas.

CENTRO DE ASTROLOGIA

BONILLA ARQUITECTURA



LEO: PERIODO DEL 23 DE JULIO AL 21 DE AGOSTO

Este es el signo de la exuberancia. Muestra una poderosa personalidad y liderazgo innato. Tanto la ambición como el idealismo están presentes bajo Leo. A la vez que posee alta mentalidad puede ser despótico.

Cuando personas de este tipo son víctimas de sus propias limitaciones, los resultados pueden ser desastrosos.

Peor aún, usualmente no son divertidos sino después de la caída. Hay poco negativo en Leo; ésto es lo que lo hace engañoso y a veces fraudalento. La gente nacida bajo Leo, es impulsiva, generosa y brava, rápida para seguir su propia intuición.

Su éxito es alentado por la marcada influencia que ejercen sobre todas las personas con quien están en contacto, a menudo ganándose a aquéllas que les son opuestas con sus cualidades magnéticas. Pero si sus esfuerzos son erróneamente dirigidos puede resultar un falso idealismo.

El Leo benefactor está algunas veces al borde de ser tirano.

Los individuos nacidos bajo el signo de Leo insisten en marcar su propio curso y lo hacen con inherente valor.

Pasan sobre sus propias faltas tan naturalmente que al parecer no se dan cuenta de ellas. Su propia exuberancia los hace mostrarlas, pero consideran que están por encima de cualquier crítica. Por una extraña desviación, la indolencia es la mayor desventaja de Leo.

CENTRO DE ASTROLOGIA

E. BONILLA
ARQUITECTURA

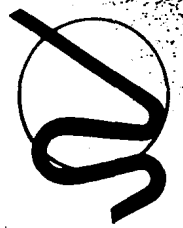

CANCER: PERIODO DEL 21 DE JUNIO AL 22 DE JULIO

Aquí se encuentra gente sincera y apegada a la tradición como si fuera parte de ella. Empero sus actitudes y aún sus propósitos pueden ser cambiables.

Tal contradicción es comprensible, cuando se le reconoce como parte de la naturaleza innata del individuo.

Los nacidos bajo este signo son amantes del hogar, de la vida familiar y la tranquilidad doméstica, pero también gustan de los viajes y de las aventuras.

Aman el pasado y algunas veces viven prácticamente en él, lo que explica la manera en que buscan lo nuevo pero regresando siempre a lo viejo.

Las personas nacidas bajo este signo son muy sensitivas, aunque frecuentemente no lo demuestran ; las discusiones las abruma, las críticas los afectan y como caracoles se refugian en su concha.

Su lealtad a los amigos y familia es constante, al menos que se rompa por algun desprecio real o imaginario: en tal caso no vuelven a sentir lo mismo por la otra persona.

Tanto imaginativa como afectuosamente, los nacidos bajo el signo de Cáncer no son propensos a demostrar sus emociones.

Estas personas son a menudo vivaces y humanitarias.

CENTRO DE ASTROLOGIA

ARQUITECTURA

F. DONILLA

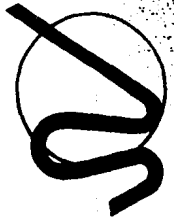

Gozan de las comodidades y el lujo hasta que la necesidad los fuerza a la acción. Aman la notoriedad, buscan aprecio y afecto tan pronto como ellos lo dan. Forman sus propias conclusiones sin considerar si tienen o no razón.

Como resultado cuando creen honestamente que están en su derecho suponen que todos los críticos están equivocados. No existen puntos medios en esas naturalezas. Están a favor de sus familiares y amigos de la misma manera impulsiva y están listos a denunciar a todo aquél que muestre desacuerdo. De aquí que mientras más alto se eleven, más convenidos están de su propia importancia y menos se preocupan por la oposición. El poder de Leo puede vencerlo todo.

Las personalidades de Leo no muestran celos, pero son fácilmente lisonjeados y cometen el error de confiar en amigos falsos.

están por encima de pequeñeces y obtienen resultados con su propia personalidad y atractivo.

VIRGO: PERIODO DEL 22 DE AGOSTO AL 22 DE SEPTIEMBRE

Este es el signo del análisis. Bajo él son halladas algunas de las más capaces pero más difíciles personalidades de todo el zodiaco. Son ágiles mentalmente aunque se inclinan a perder mucho tiempo en detalles mínimos.

Tienen mentes inquisitivas y no descansarán hasta no haber sabido todo sobre algo que les interese.

CENTRO DE ASTROLOGIA

ARQUITECTURA

E. BONILLA



Son expertas en obtener información de las gentes, formando luego, con los datos de otras fuentes o deducidos, un cuadro completo y admirablemente exacto. A menudo obtienen la información esencial sin que nadie se de cuenta de lo que está haciendo. Junto con la fina capacidad analítica, tienen una memoria admirable, pues de otro modo no podrían hacer las comparaciones exactas que hacen.

Debido a su capacidad analítica critican personas y proyectos y aunque sus propósitos son generalmente constructivos a menudo son considerados demasiado curiosos y críticos.

El orden y la armonía son esenciales para la mente de los individuos nacidos bajo el signo de Virgo. Usualmente son tolerantes, pero una vez cegados respecto a sus propias faltas, pueden ser aún más obstinados que aquéllos a quienes critican.

La imaginación gobierna la mente de los nacidos bajo el signo de Virgo, por lo que temen a los accidentes o a los problemas financieros. Son sensitivos al dolor y a toda clase de sufrimientos, lo cual los hace simpatizar superficialmente con las personas que sufren infortunios. En realidad, están ansiosos de excluir las aflicciones de su mente.

Su rapidez mental, su capacidad para concentrarse en otro tema puede ayudarles a desprenderse de períodos mórbidos.

CENTRO DE ASTROLOGIA

ARQUITECTURA

F. DONILA



LIBRA: PERIODO DEL 23 DE SEPTIEMBRE AL 22 DE OCTUBRE

Es el signo de la justicia, de personas que tratan de equilibrar todo, siempre tratando de promover la buena voluntad y la amistad, aunque tengan que recurrir a extremos para conseguirlo. Esto es impulsado por su amor inherente a la armonía y la belleza.

La simpatía y la comprensión son supremas para los nacidos bajo este signo. Nunca son sordos a un llamado de familiares o amigos; a menudo se ponen del lado de completos extraños si parecen representar una buena causa.

Tienden a defender al más débil, aun en contra de sus propios criterios. Esto, otra vez, parece debido a su afán de equilibrar las materias y producir armonía.

La intuición es una fuerza guiadora para ellos que les permite descubrir el engaño y falta de sinceridad, no importa lo mucho que se disimule.

Pero si juzgan de antemano algo o escuchan a personas en quienes creen o con las que simpatizan pueden ser llevados al engaño.

Son tan susceptibles a la influencia de quienes los impresionan que imitarán sus maneras y adoptarán rápidamente sus características.

Todo en Libra tiene que ver con el equilibrio, de aquí que la susceptibilidad del nacido bajo este signo sea contrarrestada por la fuerza de voluntad que puede ser inflexible en los propósitos. Si no son consultados en una materia, lo consideran injusto y su sentido de imparcialidad es ofendido.

CENTRO DE ASTROLOGIA

E. BONILLA ARQUITECTURA



Aunque imitadores en su conducta, tienen originalidad en las ideas y a menudo son previos debido a sus cualidades intuitivas. Sus motivos son siempre muy altos, pero actúan impulsivamente cuando lo consideran bueno .

Son generosos. Gustan de las diversiones y las emociones. Son aficionados a la música -- debido a su amor a la armonía.

ESCORPION: PERIODO DEL 23 DE OCTUBRE AL 21 DE NOVIEMBRE

Aquí está el signo de la actividad audaz, de una naturaleza sin miedo, guiada por la confianza y el control propios, pero incitada a la acción cuando el momento lo exige.

Tiene un poder que lo lleva a tener una gran voluntad para vencer todos los obstáculos Es de maneras suaves, reservadas. Son observadores en alto grado. Una vez entrados en acción son determinados, agresivos y dominantes; siempre listos para defender una causa.

Cuando trabajan tratan de hacer reformas, pero muestran poca clemencia hacia aquéllos que se les oponen. Están siempre satisfechos con ellos mismos, pero pueden volverse arrogantes.

CENTRO DE ASTROLOGIA

F. BÓNILLA ARQUITECTURA



Son bruscos, discutidores y peleadores. Su sangre fría, al ser atacados, engaña a sus opositores y ayuda a su fuerza.

Siempre en las confrontaciones es el probable ganador.

SAGITARIO: PERIODO DEL 22 DE NOVIEMBRE AL 21 DE DICIEMBRE

La actividad es el principio fundamental del signo, y si bien las personas nacidas bajo él son a menudo capaces de muchas cosas, tienen la facultad de concentrarse en proyectos de importancia inmediata.

Como el arquero, apunta a su blanco y es capaz de dar en él. A esto debe agregarse una disposición alegre, le da a este signo excelente. Empero, hay peligros latentes. La energía natural que obtiene tan buenos resultados, puede ser desperdiciada por exceso de celos o por la excitación que muy a menudo acompaña su trabajo. Los nativos de este signo se agotan por su ansiedad de ver realizadas las cosas. Siendo trabajadores, no buscadores, estos individuos pueden hacer el doble que otros y se dedican a causas caritativas o cooperativas con la misma energía que lo hacen para sus propios fines.

Cuando se enfrentan a adversidades o fracasos se reponen admirablemente aumentando su actividad o producción. Pero esa impaciencia de hacer más, los hace tropezar y caer. También debido a que sus naturalezas son variables, aprenden cosas nuevas rápidamente creyendo haber dominado todo lo que hay que saber sobre ellas.



Se ocupan de sus propios asuntos, pero algunas veces van tan lejos que entran en conflicto con otras personas. Son muy francos y con frecuencia ofenden a personas más sensitivas sin comprender por qué. Puesto que son muy francas y directas suponen que todo aquél que no -- sea comunicativo debe estar ocultando algo malo. Como resultado pueden causar severamente. Pero en su mejor época y cuando están más fuertes, insisten en finiquitar la s cosas; sus acciones impulsivas son contagiosas, dándoles gran popularidad y numerosos seguidores.

CAPRICORNIO: PERIODO DEL 22 DE DICINBRE AL 20 DE ENERO

Es el signo intelectual, erudito, que produce profundos pensadores y filosofos, pero tam-- bién prácticos. Esto les ayuda a desprenderse de actitudes melancólicas.

Generalmente son considerados como extremistas, aunque a menudo están simplemente tratando de alcanzar un equilibrio apropiado. Son calmados y reflexivos en sus métodos y acciones. Emprenden un nuevo tema de un modo erudito e instintivamente tratan de aumentar el horizon te de sus conocimientos.

Son buenos organizadores, así como filósofos y gustan de pensar sus cosas a solas. Aquí -- muestran el amor por la soledad, Típico del signo, que es bueno cuando está bien aplicado-- pero debe ser evitado si produce tendencias mórbidas. Tienen algo que pudiera parecer un -- sentido psíquico, y a menudo se dan cuenta de él.

Se inspiran por el aprecio y el avance. Una vez llenos de confianza propia, pelearán por -- nuevos éxitos a lo largo de una línea escojida o reconocida, pues son pacientes y perse-- verantes.

La oposición y las críticas les preocupan. Tienden a ser ásperos. Los que no desarrollan -- sus cualidades de estudio y no tienen el beneficio de un entretenimiento temprano cultural pueden llegar a sentirse enteramente desalentados y totalmente incapaces de combatir las --



condiciones adversas.

El interés propio es fuerte en estos individuos, porque están acostumbrados a hallar su camino ellos mismos. Pero aquéllos que se desarrollan plenamente no son egoístas.

El temor al futuro los hace ahorrativos, pero comparten sus posesiones con otros, a veces demasiado generosamente. Su interés por triunfar es usualmente tan determinado que despierta mezquinos celos en otros.

CENTRO DE ASTROLOGIA

F. BONILLA ARQUITECTURA

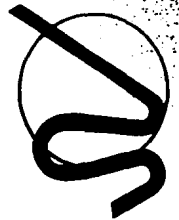

— INVESTIGACION SITIO.

" HE VISTO ENTRE LOS ASTROS LA AMENAZA DEL SOL CLARO
Y VI EL RELAMPAGO DE LA LUNA EN SU COLERA ESPANTOSA
ESTA ES LA BATALLA DE LAS ESTRELLAS Y DIOS DIRIGE
EL COMBATE INMERSO

EL SOL LANZA ENORMES LLAMAS EN BATALLA
LA ESTRELLA DE LA TARDE SE PRECIPITA PARA ATACAR AL
REVES AL LEON,
LA LUNA DE DOS CUERNOS ROMPIO SU REDONDO ROSTRO
EL CAPRICORNIO HA ROTO LOS TENDONES AL JOVEN TORO ".

ORACULUS SILBINOS.

CENTRO DE ASTROLOGIA

ARCHITECTURA

E. BONILLA



Dentro de la República Mexicana, el Estado de Morelos forma parte de la región natural delimitada por los grandes contornos del eje NEOVOLCANICO que cruza el país transversalmente casi en el propio centro de su territorio, entre los $18^{\circ} 22' 05''$ y $19^{\circ} 07' 10''$ de latitud norte y los $98^{\circ} 37' 08''$ y $99^{\circ} 30' 08''$ de longitud oeste del Meridiano de Greenwich.

El Estado de Morelos con una superficie de $4,964 \text{ Km}^2$, formados por 32 municipios y limitante con Puebla al suroeste con Guerrero, el plano inclinado en que está situado, da lugar a un clima subtropical de altura de acuerdo con la clasificación de Martone y de fórmula sub-húmeda, mesotermo tropical y de lluvia deficiente en invierno, según THORNTWHITE.

El Municipio de Tepoztlan está situado en los paralelos $19^{\circ} 03' 48''$

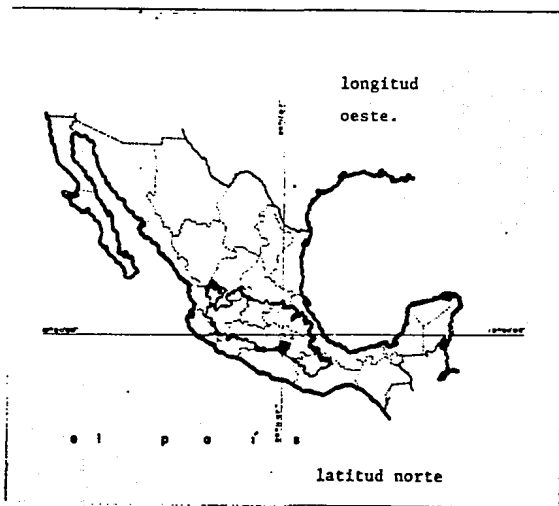

TEPOZTLAN.

MORELOS, MEXICO.

CENTRO DE ASTROLOGIA

F. BONILLA
ARQUITECTURA



y 18°51'00" Latitud Norte y los meridianos 99°12'30" y 99°12'30" Latitud Oeste.

Tiene una superficie de 374 Km² de Valle Intermontano, compuesto desuelos de los siguientes puntos (Complejo de Monterías cafés forestales y Podzolicos de pendiente de más de 25°.

Su altura media sobre el nivel del mar es de 14000 metros.

Su población es aproximadamente de 9,100 Habitantes, se clasifica en urbana 4,357 y rural 4,743.

La densidad de Población media es de 26.2 habitantes por Km².

De la Población total el 61% son Hombres y el 39% mujeres; 83% trabajan en actividades agrícolas, - avícolas, silvicolas, ganaderas y apícolas: 5% en Servicios: 3% en comercio, 2% en transporte: 3% en transformación y el resto en Industrias Extractivas, Construcción, -

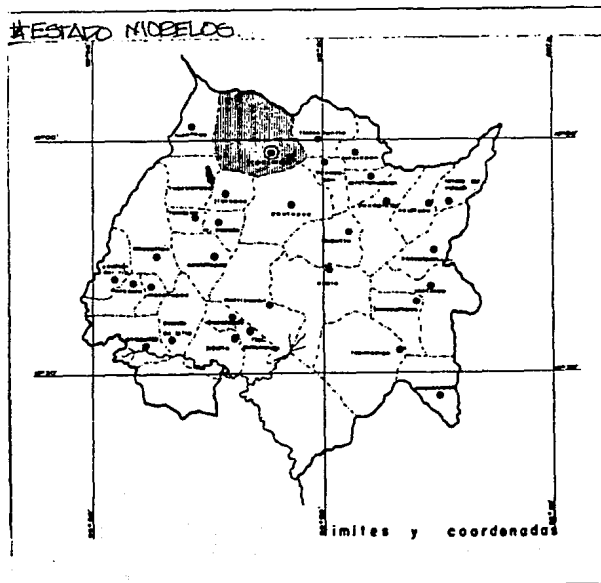

Electricidad y Gas.

El 65% de la Población está alfabetizada, y el resto no sabe ni leer ni escribir.

CENTRO DE ASTROLOGIA

ARQUITECTURA

SONILA



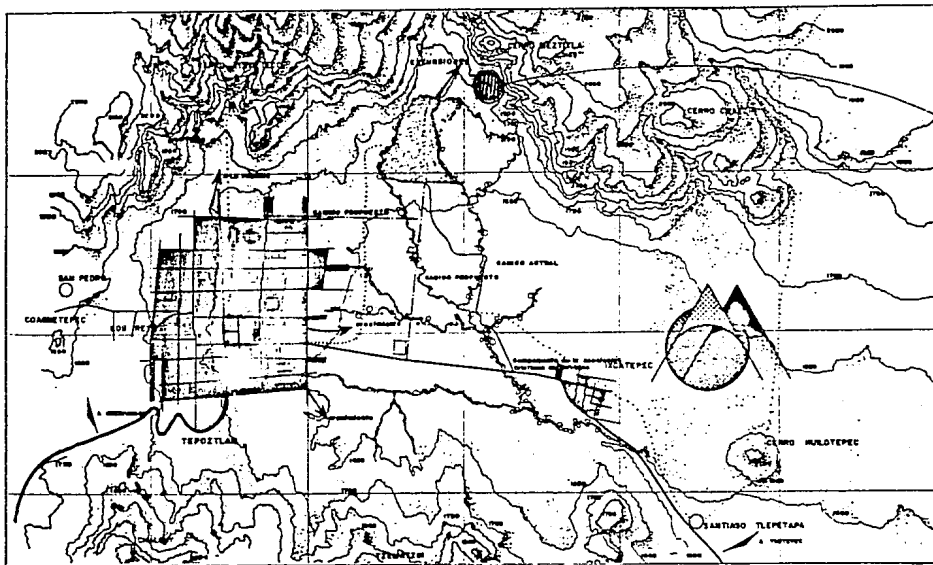

#TEPOZTLÁN.

La ciudad de Tepoztlán, está situada entre los 18°59' de Latitud Norte y 99°06' de longitud Oeste del Meridiano de Greenwich, con 1,701 metros de altura sobre el nivel del mar, se encuentra a 18 Km. de Cuernavaca, es cabecera Municipal y se localiza al Norte del Estado. Por el equilibrio entre sus principales indicadores socio-económicos, ocupa después de la capital del Estado, el primer lugar; seguido por Temixco, Jiutepec y Zapata. Ocupa una superficie de aproximadamente 252 hectáreas, que se desarrolla en el sentido longitudinal 1800 metros y en sentido transversal en 1400 metros, la pendiente descendente del Noroeste al Sureste, muestra una diferencia de niveles de 200 mts; desde el cerro de Tepozteco al cerro de Chalchitepetl. Carece de ríos, lagos y lagunas importantes, existiendo solo arroyos intermitentes en épocas de lluvias.

CENTRO DE ASTROLOGIA

DONILLA ARQUITECTURA



COMUNICACIONES.

Las comunicaciones en general, constituyen un factor fundamental de innegable trascendencia económica para los pueblos; además favorecen los aspectos socio-culturales en uno se ven - influenciados por la bondad de estos servicios.

CARRETERAS.- Tepoztlán, cuenta con carreteras federales y estatales, cuya red le permite - establecer nexos con los centros político, administrativos, culturales y económicos más importantes del estado y del país.

Por la porción norte cruza la autopista 95-D Federal de Cuota; de la cuál se deriva una nueva y moderna supercarretera "La Pera o Cuautla" 115D que pasa por la cabecera del municipio y con rumbo sureste se continúa hacia Cuautla, estas carreteras se encuentran bajo el control directo de caminos y puentes Federales de Ingreso y Servicios Conexos.

Por el este, una carretera secundaria de carácter estatal, parte del kilómetro 68 de la Autopista "México-Acapulco" y pasando por Ocotepc y Ahuatepec y Gabriel Mariaca conecta a - Cuernavaca con Tepoztlán, existen además algunas terracerías y veredas que hacen el enlace - entre los diversos pueblos del Municipio.

FERROCARRILES.- Por el Municipio cruza el Ferrocarril "México-Cuernavac-Balsas" que sale - diariamente de la estación de Buenavista en México D.F., y pasa por la estación "EL PARQUE" situada sobre el kilómetro 92 de la ruta mencionada, llegando a Cuernavaca diariamente a las 12 hrs., y retornando a su punto de origen.

CENTRO DE ASTROLOGIA

ARQUITECTURA

TEPOZTLÁN



Tipos y dimensiones de las principales vialidades en Tepoztlán.

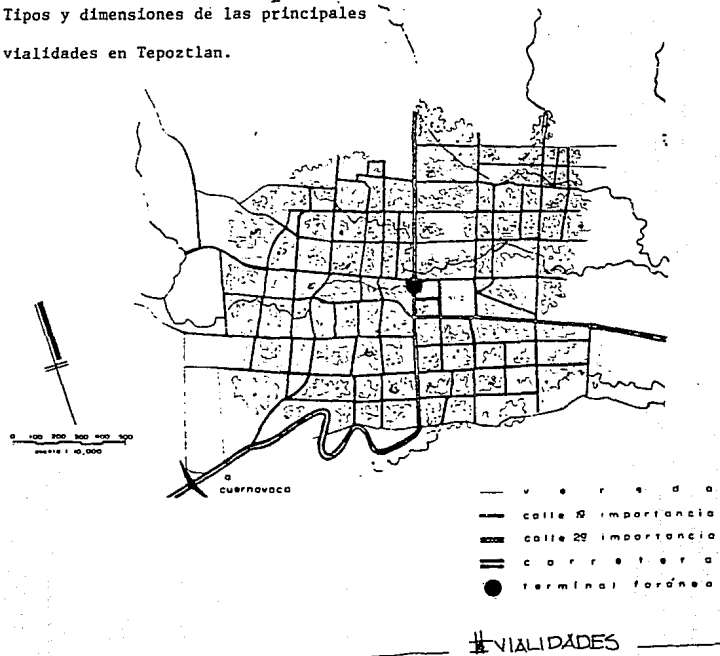

CENTRO DE ASTROLOGIA

ESTEFANO DONILLA ARQUITECTURA



SIMBOLOGIA

	ZONA COMERCIAL CENTRAL
	VIVIENDA.
	HABITACION PRECABA
	LOTES (2)
	TERRENOS COMUNALES
	PARQUE, JARDIN, PLAZA.
	MERCADO PUBLICO.
	BASURERO MUNICIPAL
	TENDENCIAS DE CRECIMIENTO
	ZONA DEPORTIVA.
	TRAMWAY
	INDUSTRIA (2)
	CENTRAL CAMIONERA (2)
(1)	SIN INFORMACION DE CAMPO
(2)	INEXISTENCIA.

	CALLER PAVIMENTADAS.
	ZONA CON RED DE AGUA POTABLE DOMICILIARIA
	ZONA CON DRENAJE
	ZONA SIN ELECTRIFICACION (2)
	ZONA INUNDABLE (2)
	DESCARGAS DE DRENAJE (2)
	FUENTE DE ABASTO DE AGUA
	SENTIDO DE LA CORRIENTE EN RIOS Y ARROYOS. (2)
(1)	SIN INFORMACION DE CAMPO
(2)	INEXISTENCIA.

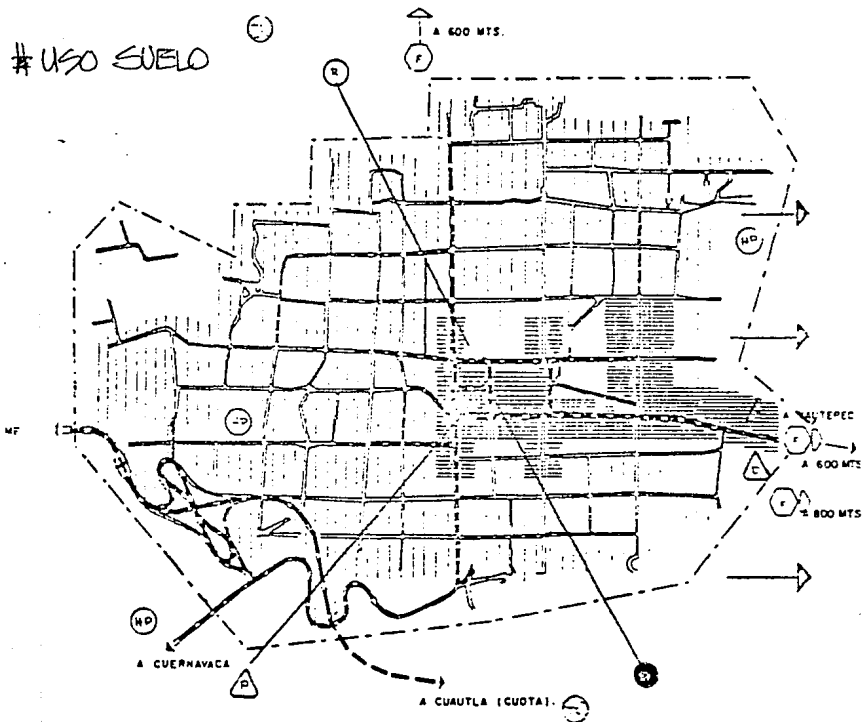

CENTRO DE ASTROLOGIA
ARCHITECTURA
F. DONILA

ANTECEDENTES HISTORICOS.

El nombre Naho de Tepoztlán se representa jeroglíficamente, con un hacha clavada en un cerro. Sus raíces son: TEPOZTLI.- Hacha o Cobre y TLAN.- Descinencia de Sitio.

Se interpreta el nombre como "REGION DE ROCAS DESGARRADAS" y esto justifica al hacha huñdiendo una montaña, símbolo en perfecto acuerdo con la topografía de Tepoztlán.

El poblado de Tepoztlán, además de su belleza natural, cuenta con un pasado de gran interés, el cuál ha dejado su huella en diferentes elementos tradicionales.

EPOCA PREHISPANICA.- Los Antecedentes del Horizonte Prehistórico y Arcaico son vagos, sin embargo el Preclásico y Clásico nos permite identificar a los Olmecas como uno de los grupos étnicos que habrían de influenciar en mayor o menor grado, a las diversas corrientes - toltecas, chichimecas, etc., que bajo condiciones específicas de su propia individualidad contribuían a determinar las bases culturales, políticas y religiosas del grupo humano Tlahuica, a los que gobernaba el Rey Tepoztécatl "EL SEÑOR DE TEPOZTLAN" alque ofrecían culto el 8 de Septiembre en la Pirámide del Tepozteco, situada en la cima del cerro del mismo - nombre.

CONQUISTA.- Aún cuando la intervención de los habitantes de Tepoztlán en el desarrollo militar de la conquista, carece de importancia, si es de mencionar que la región constituyó el paso entre Enero y Abril de 1521, del movimiento envolvente que Cortés realizó para - tomar el GRAN REINO DE MEXICO.

CENTRO DE ASTROLOGIA

ARQUITECTURA

DE DONILA



COLONIA.- Con la caída de la Gran Tenochtitlán, se inicia una nueva etapa de influencia ahora de origen hispánico que va a tener una gran trascendencia en la evolución cultural de la región.

Al llegar los frailes dominicos en 1559 a este Valle, no les fue difícil convertir al Rey Tepoztécatl a la religión católica y para facilitar este cambio entre el pueblo, - conservaron la festividad del 8 de Septiembre aunque celebrando ahora la "Fiesta de la Virgen" en la iglesia del convento dominico del siglo XVI que se encuentra localizado en el centro del poblado. Este convento es de gran interés arquitectónico y Pictórico.; siendo uno de los muchos de esta zona central ocupada por los frailes dominicos en la - evangelización del Estado de Morelos. El poblado de Tepoztlán, conserva entre sus tradiciones la de estar dividido en barrios (Característica de los pueblos de trazo colonial) los cuáles festejan cada año sus fiestas religiosas.

INDEPENDENCIA Y REVOLUCION.- Ligado al desarrollo histórico del estado de Morelos y al de la nación mexicana, Tepoztlán vibra ante las inquietudes de la Independencia y participa en la medida de sus posibilidades.

El carnaval es una de las fiestas de mayor tradición e interés en el que se ejecuta la danza de los "Chinelos" que se deriva de la época de la ocupación francesa, en este baile los danzantes representan los soldados franceses con máscaras bárbaras, túnicas de vivos colores e interesantes bordados y sombreros con plumas de avestruz.

Con la Revolución, se abre una nueva etapa, que le sitúa en un movimiento ascendente de - progreso en todos los renglones de su desarrollo.

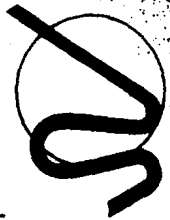

#SERVICIOS.

- 1.- Red de Corriente Eléctrica en toda la localidad, pero no hay alumbrado público en todas las áreas urbanas.
- 2.- Red de agua potable, aunque el servicio es irregular para resolver el problema de agua, hay instalación de tomas generales, así como lavaderos públicos.
- 3.- Red Telefónica.
- 4.- Oficinas de correos y Telégrafos
- 5.- Transporte Suburbano que satisface las necesidades y cuya terminal requiere de aplicaciones.
- 6.- Servicio Elemental de Vigilancia y Seguridad pero no hay cárcel ni servicio de bomberos.
- 7.- Rastro Municipal para todo tipo de ganado bovino, porcino y caprino.
- 8.- Cementerio Municipal
- 9.- Zonas Deportivas
- 10.- Mercado Público, en el centro de la zona comercial
- 11.- No hay servicio completo de limpia, pero se encuentra funcionando un basurero municipal.
- 12.- Servicio Asistencial Social, no está debidamente atendido, sólo ofrecen atención médica - 5 especialistas y 2 dentistas.
- 13.- Se carece de redes de drenaje y es de uso común la fosa séptica
- 14.- No existen líneas establecidas de transporte público urbano, ni zonas de estacionamiento adecuadas en el centro de población.

NOTA: Los servicios que están en proceso de implementarse son el 11,12,13 y 14.

CENTRO DE ASTROLOGIA

ARQUITECTURA

BONILLA



ENTORNO FISICO.

TOPOGRAFIA

En las zonas correspondientes al municipio y Ciudad de Tepoztlán, existen los suelos ECTODINAMORFICOS ZONALES, que cubren la mayor parte de la extensión de esta municipalidad; - son suelos con características definidas, en las que es posible apreciar la influencia del clima y la vegetación, y se encuentran sobre distintas clases de roca madre, en terrenos bien drenados.

Con base en el estudio agrológico del Estado de Morelos de Alejandro Brambila, y - siguiendo sus directrices, se pudo comprobar la existencia de los siguientes perfiles:

- | | |
|----------------------|-------------------------------|
| a) Cerril de Basalto | (Tepetate y Rocas Basálticas) |
| b) Cerril Ajusto | (Rocas Adesticas y Basalto) |
| c) Cerril de Toba | (Migajones de Roca Basáltica) |
| d) Cerril Almilcingo | (Lino Arcilloso) |

OROGRAFIA

El Relieve que determina los rasgos fundamentales de la orografía del Municipio queda íntimamente ligado a la cordillera Neovolcánica.

La porción Septentrional que colinda con el D.F., tiene como límite natural la Sierra del Ajusco, de la cuál, se desprenden algunas derivaciones que se internan hacia el Oriente y Sur con una altitud paulatinamente descendiente hasta hacer contacto con la depresión del Balsas.



Entre estas derivaciones se encuentran las siguientes unidades orogénicas; HUITZILAC, TEPOZTLAN y SANTO DOMINGO. La primera,recorre la localidad del mismo nombre y las dos últimas - que recorren la parte Norte y Este del Municipio se unen con la Sierra de Tlayacapan; la - cuál hacia el Oriente y con algunos nombres locales se integra a la Sierra Nevada.

En general, la mayor parte de las elevaciones reciben nombres nahoas que se asocian directamente a viejas leyendas, entre las principales destacan:

TLAHUITEPETL.-	Pico de la luz o de la lumbre
ECHECATEPETL.-	Cerro del viento
CHIHUAPAPALOTZIN.-	Cerro de las mariposas
OCELOTEOETL.-	Cerro del Tigre

HIDROLOGIA

Las diferentes corrientes de este Municipio pertenecen a la vertiente del Oceano Pacífico al que llegan escurriendo precisamente a través de la Cuenca del Río Balsas. En razón - del relieve, éstas fluyen de norte a sur, pudiéndose clasificar en lo general como corrientes consecuentes y en función del avenamiento, de patrón dendrítico.

La totalidad de las corrientes (a excepción de una), son de carácter intermitente por lo que solamente llevan agua durante la temporada de lluvias. Destaca exclusivamente como corriente permanente la del Río Tepoztlán, cuyo volúmen de escurrimiento se integra por aporte de manantiales y en época de lluvias por los escurrimientos intermitentes de la Sierra del mismo nombre.

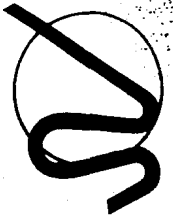

Este río constituye uno de los afluentes del Río Yautepec.

Dentro de la localidad, existen manantiales de agua fría, que son utilizados para fines doméstico como el caso del manantial de Axitla en la cabecera Municipal y el de San Andres en la Calera. El Municipio dispone únicamente de 43 hectáreas de riego cuyas áreas de beneficio se ubican en las zonas adyacentes a los manantiales y en una pequeña extensión a la ribera del Río Tepoztlán.

Gracias a la intervención de las diferentes autoridades Municipales y Estatales, las principales áreas de concentración demográfica cuentan con instalaciones de agua potable que aunque no llegan a penetrar en un alto porcentaje a las viviendas, coadyuvan en parte a la solución del problema. Estos sistemas de abastecimiento han manifestado un pequeño desarrollo en los últimos años que se traduce en una ampliación de las redes y su consecuente penetración a un mayor número de viviendas, con lo cuál se contribuye en parte a mejorar el problema higiénico de la comunidad.

CENTRO DE ASTROLOGIA

ARQUITECTURA

DONILLA

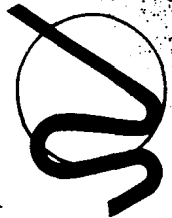

CLIMA.

Con fundamento en la clasificación de THORTNWHITE, la ciudad de Tepoztlán - tiene un clima húmedo con invierno seco, semifrío, sin estación invernal - bien definida y similar a la que prevalece en la parte norte de la ciudad de Cuernavaca, cuenta con un promedio de 137 días despejados, 141 días nublados y 87 días con lluvia, no se presentan heladas y son pocos los días de neblina.

Las temperaturas varían de 35/34°C (máx.) a 7.5°C (mín.) según datos promedios en los 10 últimos años. La precipitación pluvial es de alta 1000 ml, anuales y el periodo de sequía va de Diciembre a Marzo del siguiente año. La gráfica solar que se presenta, determinará la orientación asoleamiento necesario para los locales y espacios del proyecto. Los vientos - dominantes se orientan principalmente de Sur a Norte y de Sureste a Noreste, como se aprecia en las gráficas.

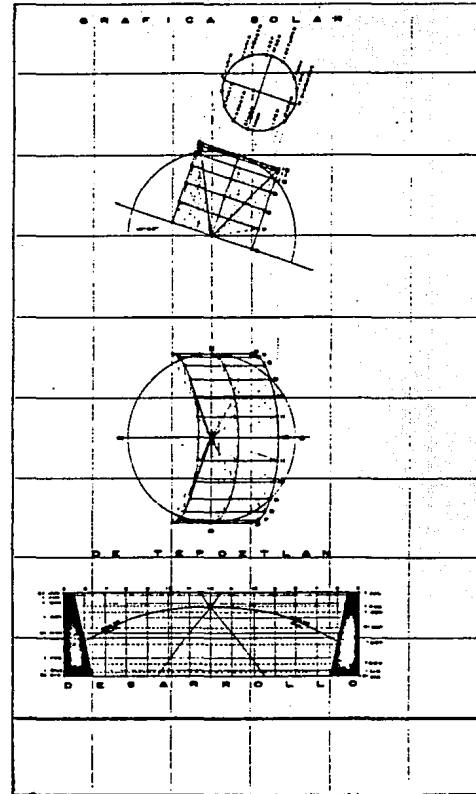

CENTRO DE ASTROLOGIA

E. BONILLA ARQUITECTURA

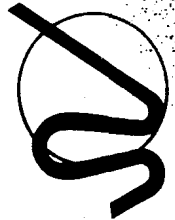

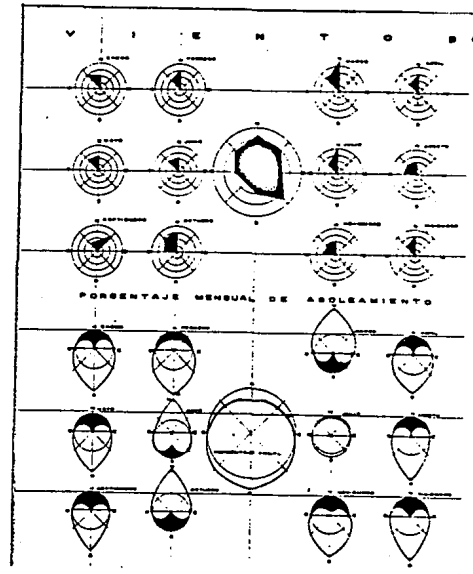
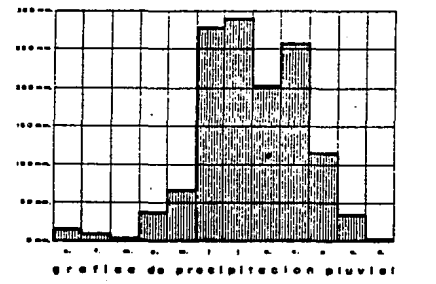
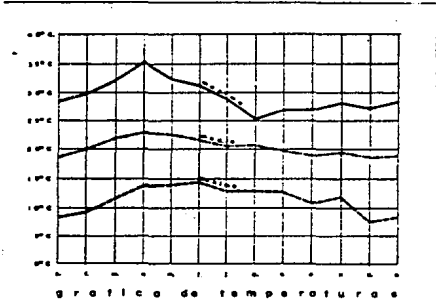

TEMPERATURA y HUVIAS

VIENTOS y ASOLEAMIENTOS

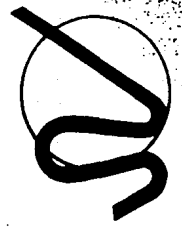

CENTRO DE ASTROLOGIA

F. DONILLA ARQUITECTURA

*CARACTERÍSTICAS HUMANAS y DE IMAGEN.

El Municipio de Tepoztlán que comprende el asentamiento urbano y las zonas suburbanas alejadas, presenta las siguientes características:

- 1.- La principal fuente de trabajo es la agricultura, junto con las granjas avícolas, apícolas y los comercios de primera necesidad. En cuanto a la agricultura predominan los cultivos de maíz, frijol, café, frutos y algunas especies de flores.
- 2.- En segundo término se agrupan las actividades con ganadería, artesanía, obreros, burócratas, profesionistas y comerciantes en general existe una fuente de trabajo mínima.
- 3.- La agricultura es de temporal y por lo tanto la emigración de trabajadores agrícolas es fuerte.
- 4.- La producción ganadera es mínima en el lugar, siendo la producción avícola y apícola de consideración.
- 5.- Los comercios de primera necesidad no están bien localizados y los existentes carecen de mercancía indispensable.
- 6.- La zona habitable de Tepoztlán se localiza sobre 252 HAS., de terreno bastante accidentado y pedregoso.

CENTRO DE ASTROLOGIA

TEPOZTLÁN - QUERÉTARO - ARQUITECTURA



- 7.- Está formado por siete barrios que son: SANTA CRUZ, SAN PEDRO, LOS REYES, SAN SEBASTIAN, LA SANTISIMA, SANTO DOMINGO Y SAN MIGUEL.
- 8.- La densidad de población predominante es de 11-25 HABS/HA, manifestandose muy concentrada en el centro de la población y bastante diseminada en los alrededores.
- 9.- Su lotificación sufre irregularidades de tamaño, forma, dimensión y orientación, como - causa de que el matrimonio de los hijos, las familias propietarias van seccionando sus terrenos sin reglamento.
- 10.- La Habitación en gran parte se localiza en grandes predios junto con milpas, corrales y graneros.
- 11.- La población de 4.357 habitantes, ocupa 700 habitantes aproximadamente, arrojando un promedio de 6.2 habitantes por cuarto, lo que origina promiscuidad de personas en sexo, edad, y parentesco.
- 12.- Las casas de mejor nivel económico, cuentan generalmente con uno o dos cuartos y corredores, aparentes de cocina y comedor.
- 13.- El servicio sanitario es nulo y solo en contados casos existe fosa séptica.
- 14.- Aunque hay instalada tubería de agua potable, el gasto es raquíptico y en muchas zonas se limita el servicio a tomas generales.
- 15.- Existen dos escuelas primarias de ciclos completos y tres de incompletos, un jardín de niños, una escuela secundaria y una de alfabetización, siendo su localización, estado, servicio y cupo no del todo adecuados.

CENTRO DE ASTROLOGIA

ESPAÑOLA ARQUITECTURA

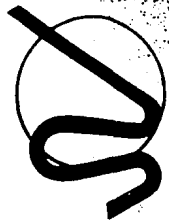

En relación con el material predominante de los muros y paredes de las viviendas del Municipio de Tepoztlán, el 67.29% son de adobe y se encuentran ocupadas por un 65.85% de los habitantes del total de la población; el 7.45% son de madera y están ocupadas por el 7.45% de los habitantes; el 2.14% son viviendas construidas con tabique y se encuentran ocupadas por el 1.85% de los habitantes; el 9.49% son de barro y están ocupadas por el 9.94% de los habitantes; el 6.36% son de mampostería y están ocupadas por el 7.85% de los habitantes; el 1.21% son viviendas construidas con bloques de material ligero y están ocupadas por el 1.08% de los habitantes; el 40% están construidas con cantera y están ocupadas por el .44% de los habitantes; el 4.97% corresponde a viviendas construidas con otros materiales que se encuentran ocupadas por el - 5.50% de los habitantes.

Por lo que respecta al servicio de agua, solamente el 14.64% de las viviendas tiene agua entubada dentro de la propia vivienda; beneficiando unicamente con ello un 14.13% de los habitantes del Municipio, el 5.73% cuenta con servicios de agua fuera de la vivienda pero dentro del edificio, beneficiando a un 6.35% de los habitantes, el 79.61% de las viviendas no cuentan con servicios de agua; lo cuál crea una serie de problemas que perjudican a un número de habitantes que porcentualmente corresponden al 77.09%.

De las viviendas, solamente 7.46% tienen drenaje o albañal, el 92.53% de las viviendas no tienen drenaje, aspecto que crea serios problemas para un 91.47% de los habitantes.

El 66% de las viviendas son propiedades de las personas que las habitan y el 34% son viviendas alquiladas. El 60.27% de las casas corresponden a viviendas de un solo cuarto, el 28.65% a viviendas con 2 cuartos, el 7% a viviendas con 3 cuartos.

CENTRO DE ASTROLOGIA

ARQUITECTURA

ESQUILA



TERRENO.

La propuesta para el centro de Astrología es un terreno de aproximadamente 2 hectáreas a 3 km. del convento de Tepoztlan, - hacia el Oriente, ubicado junto al campo escuela de la asociación de SCOUTS DE - MEXICO "MEZTITLA".

La ubicación obedece a su cercanía con el Tepozteco, su acceso directo al mismo, sus vistas y a la infraestructura urbana que - dispone la zona.

El Tepozteco junto con Malinalco es uno de los cerros de más alta concentración de - Energía de América.

Al Norte contamos con la vista del Tepozteco al Oriente, el Pico del Aguila, al Poniente, el valle de Tepoztlan y al fondo el cerro de " TZEMATZIN ".

CENTRO DE ASTROLOGIA

ARQUITECTURA

F. BONILLA



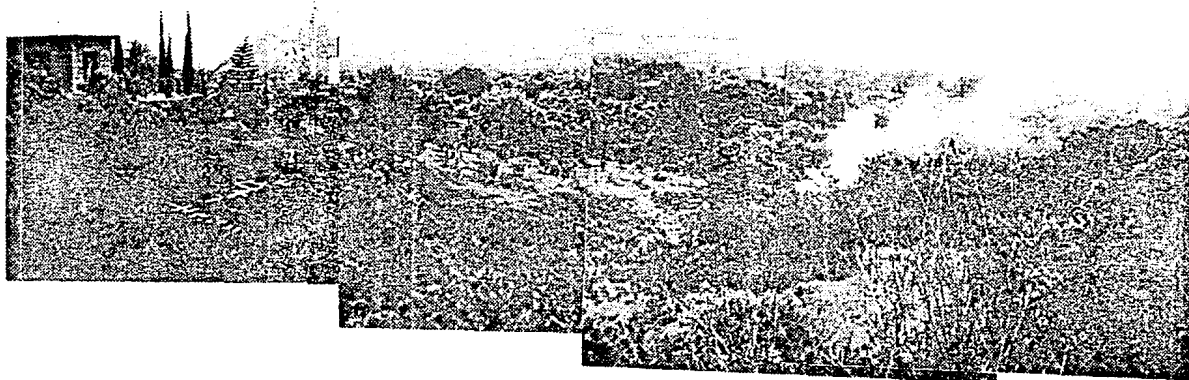

— # VISTA GENERAL DEL TERRENO . —



CENTRO DE ASTROLOGIA

ARQUITECTURA

DE DONILLA

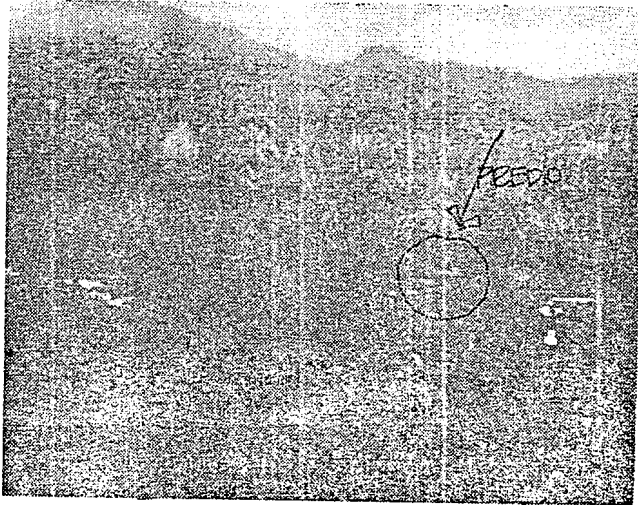

VISTA DEL PRECIO DESDE EL CONVENTO.

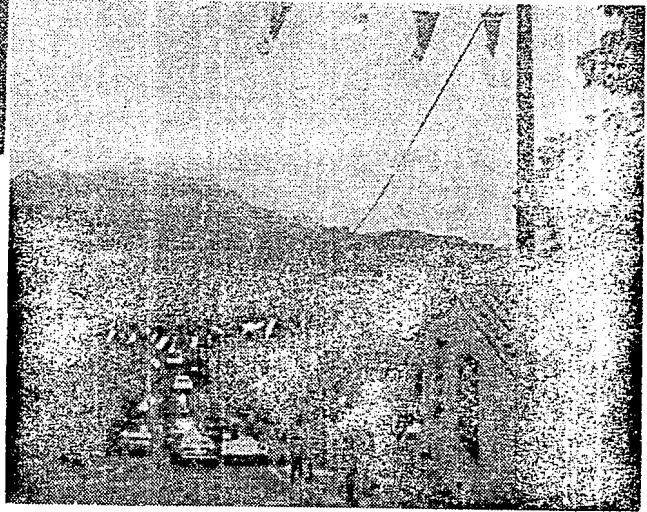

CONTEXTO

CENTRO DE ASTROLOGIA

BONILLA ARQUITECTURA

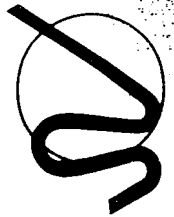

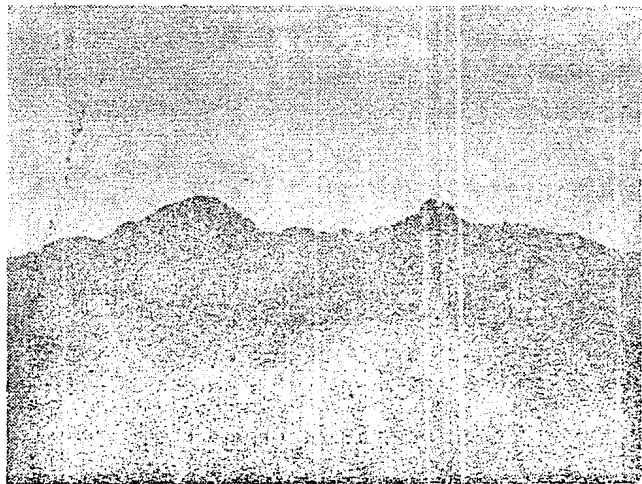

#PREDIO.

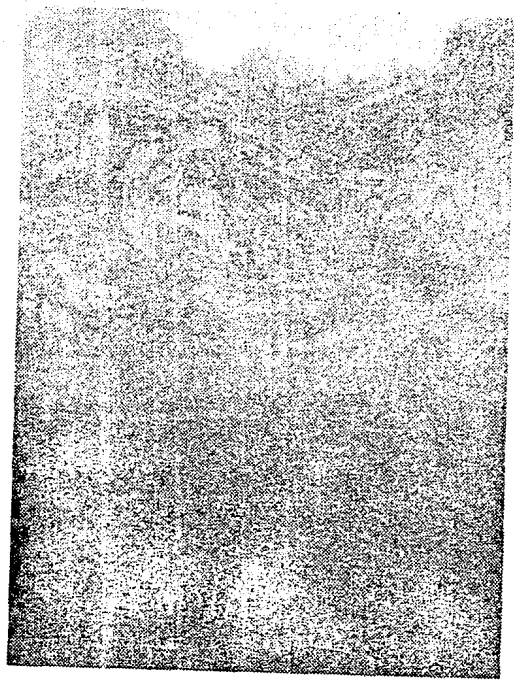

#PREDIO.

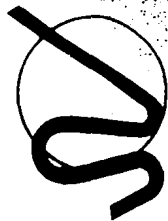

CENTRO DE ASTROLOGIA

ARCHITECTURA

LEONILA

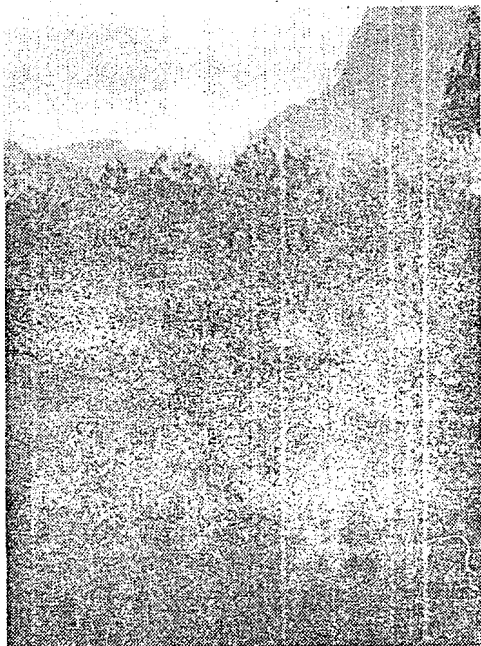

PIEDRO

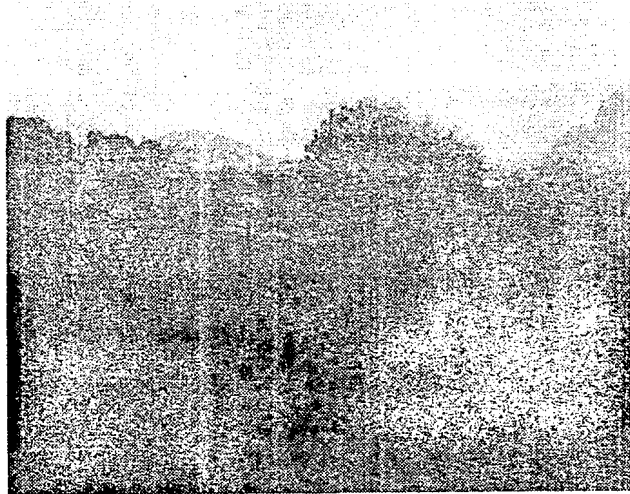

PIEDRO.



CENTRO DE ASTROLOGIA

MONILLA

ARQUITECTURA

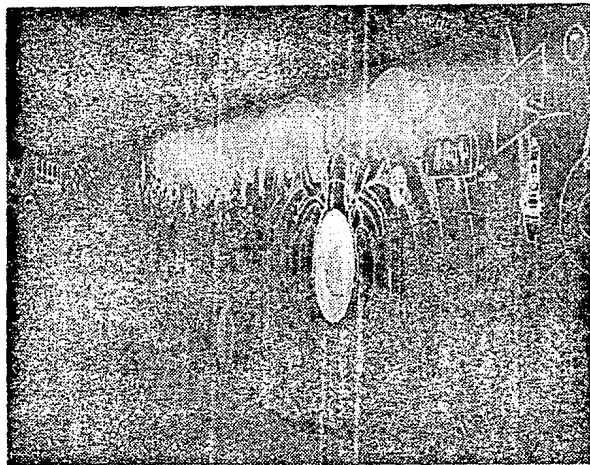

" POR LOS SACERDOTES APRENDI QUE LO QUE OCURRE EN LA TIERRA OCURRE TAMBIEN EN EL CIELO Y QUE NO HAY COSA PEQUEÑA QUE NO PUEDA LEERSE EN LAS ESTRELLAS POR ADELANTADO A CONSECUENCIA DE QUE SE ESTE AL CORRIENTE EN LA ESCRITURA ASTRAL. ESTA DOCTRINA ME PARECIO MUCHO MAS DIGNA DE FE QUE MUCHAS OTRAS SOBRE LOS HOMBRES Y DIOSSES Y FACILITA LA VIDA, PUESTO QUE ENSEÑA A LOS HOMBRES A COMPRENDER QUE TODO OCURRE SEGUN UNA LEY INFLEXIBLE Y QUE NADIE PUEDE MODIFICAR SU DESTINO PORQUE ¿ QUIEN PODRIA MODIFICAR LA POSICION DE LOS ASTROS Y SUS MOVIMIENTOS ? SI SE REFLEXIONA BIEN, ESTA DOCTRINA ES LA MAS LOGICA Y NATURAL DE TODAS Y CORRESPONDE A LA CREENCIA DEL CORAZON HUMANO"

MIKA WALTARI.

FRANCISCO BONILLA SEVILLA
001 ARQUITECTURA.

CENTRO DE ASTROLOGIA

BONILLA
ARQUITECTURA



PROGRAMA.

- I. AREA ASTROLOGICA.- INVESTIGACION GEOSMICA
ENSEÑANZA
CONSULTA
SEMINARIOS, TALLERES, CURSOS
HOSPEDAJE
OBSERVACION ESTRELLAS
- II. AREA METAFISICA.- AREAS MEDITACION
HOSPEDAJE
INVESTIGACION Y CONSULTA
SEMINARIOS, TALLERES, CURSOS
EJERCITACION ESPIRITUAL Y CORPORAL
- III. AREA NATURISTA.- COCINA NATURISTA
VENTA ARTICULOS ESOTERICOS Y NATURISTAS
CURSOS, SEMINARIOS Y TALLERES
- IV. ADMINISTRACION Y ZONAS PUBLICAS.

CENTRO DE ASTROLOGIA

ARQUITECTURA

F. BONILLA

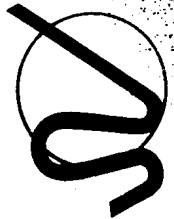

	AREA ASTROLOGICA	AREA METAFISICA	AREA NATURISTA	AREAS PUBLICAS	
I. HOSPEDAJE					
II. BIBLIOTECA					
III. AULAS					
IV. GIMNASIO					
V. AUDITORIO- PLANETARIO MUSEO					
VI. ESPACIOS AL AIRE LIBRE					
VII. RESTAURANTE					
VIII. ADMINISTRACION					
IX. ESTACIONAMIENTO					



INSTITUTO NACIONAL DE ASTROLOGIA

SECCION DE ARQUITECTURA

I. HOSPEDAJE.

	AREA
1. 14 cuartos	350 m ²
2. Vestibulo	314 m ²
3. Servicios y Lavandería	20 m ²
4. Cuarto de máquinas	30 m ²
S U M A	714 m²

II. BIBLIOTECA.

	AREA
1. Acervo	70 m ²
2. Computadoras	20 m ²
3. Estudio y Trabajo.	50 m ²
S U M A	140 m²

III. AULAS.

	AREA
1. 4 salones	180 m ²



CENTRO DE ASTROLOGIA

E. BONILLA ARQUITECTURA

IV. AUDITORIO.

	AREA
1. Auditorio-planetario 90 personas	100 m ²
2. Recepción	100 m ²
3. Museo	300 m ²
4. Bodega	12 m ²
5. Cuarto de Grabación	25 m ²
6. Cuarto de Trabajo Fotográfico	12 m ²
7. Taller	25 m ²
8. Baños hombres y mujeres	16 m ²
	<hr/>
S U M A	590 m ²

V. GIMNASIO.

	AREA
1. Usos múltiples	280 m ²
2. Bodega	20 m ²
3. Gimnasio pesos	50 m ²
4. Area baños y masajes	50 m ²
5. Vestidores	160 m ²
	<hr/>
S U M A	560 m ²

VI. OBSERVATORIO.

	AREA
1. Observatorio	10 m ²
2. Control	12 m ²
3. Almacen	12 m ²
	<hr/>
S U M A	34 m ²

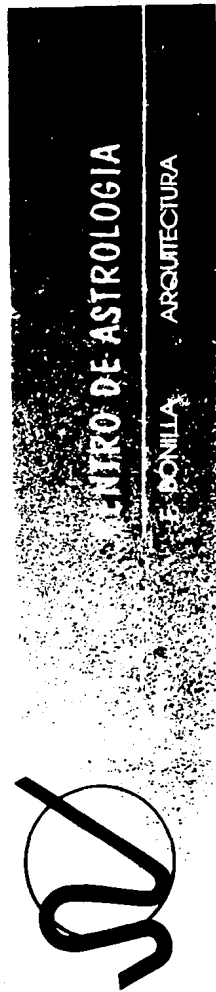

VII. ESPACIOS AL AIRE LIBRE.

	AREA
1. Terrazas meditación y jardines	4000 m ²
2. Piramides meditación	40 m ²
3. Plaza principal y Portico	707 m ²
	<hr/>
S U M A	4747 m ²

VIII. RESTAURANTE, COCINA, TIENDA DE ARTICULOS NATURISTAS.

	AREA
1. Restaurante	150 m ²
2. Cocina-cocina	70 m ²
alacena	15 m ²
congelador	5 m ²
3. Tienda de artículos naturistas	50 m ²
4. Baño de hombres y mujeres	20 m ²
	<hr/>
S U M A	310 m ²

IX. ADMINISTRACION.

	AREA
1. Dirección	20 m ²
2. Contaduría	15 m ²
3. Archivo	5 m ²
4. Secretarias	6 m ²
5. Relaciones Publicas	14 m ²

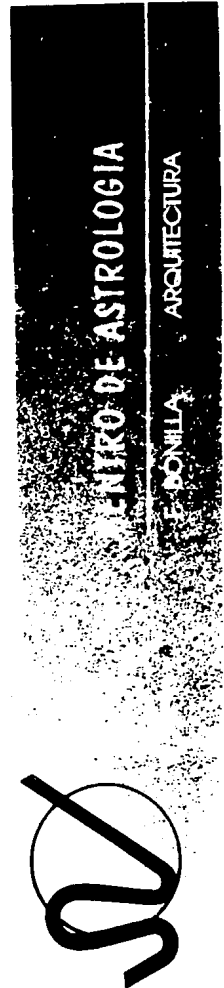

IX. ADMISTRACION.

	AREA
6. Planeación, educación deportiva	36 m ²
7. Computadoras	20 m ²
8. Vestíbulo	20 m ²
9. Vestidores	70 m ²
	<hr/>
S U M A	206 m ²

X. ESTACIONAMIENTOS

PLAZA ACCESO.

	AREA
1. Estacionamientos	2940 m ²
2. Plaza Acceso	707 m ²
	<hr/>
S U M A	3647 m ²

SUMARIO AREAS.

m ² construcción:	2774 m ²
areas verdes :	4000 m ²
estacionamiento:	2940 m ²
	<hr/>
S U M A	9714 m ² (Area Total en el proyecto)

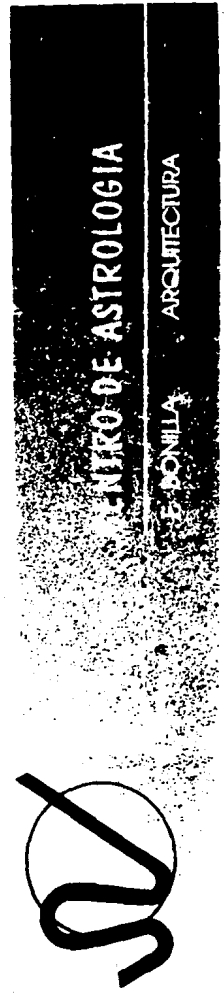

II. BIBLIOTECA

AREA PROGRAMA	CONCEPTO	LOCAL	FUNCIÓN	# USUARIOS	MOBILIARIO	CARACTERÍSTICAS DISEÑO	ANÁLISIS GRÁFICO
BIBLIOTECA	Acervo	Acervo	Acervo 70 m ² 10500 libros	200	Anaqueles	Acervo en volúmenes en diskettes y cartuchos, consulta abierta, iluminación indirecta	
BIBLIOTECA	Computadoras	Computadoras	trabajo 20 m ²	200	10 computadoras	Cercanas al acervo con vista al paisaje. Aislados del ruido, control térmico, orientación norte.	
BIBLIOTECA	Estudio	Estudio Lectura	Estudio Lectura Consulta 50 m ²	200	5 mesas 4 pers.	Mesas trabajo Luz controlada por Sensores, área común con luz, sonido y paisaje, música ambiental.	

CENTRO DE ASTROLOGIA
 SONILLA ARQUITECTURA



PROGRAMA

III. AULAS

AREA PROGRAMA	CONCEPTO	LOCAL	FUNCIÓN	# USUA- RIOS	MOBILIARIO	CARACTERÍSTICAS DISEÑO	ANÁLISIS GRÁFICO
AULAS	Aulas	Salones	Enseñanza	30	45 x 4 = 180 m ² bancos, escritorio- s, pi- zarrón.	Foro y disposición concéntrica, soni- do ambiental y - vista. Estudio remates de luz	

INSTITUTO DE ASTROLOGIA
BOYLLA
ARQUITECTURA



PROGRAMA

IV. AUDITORIO

AREA PROGRAMA	CONCEPTO	LOCAL	FUNCIÓN	# USUARIOS	MOBILIARIO	CARACTERISTICAS DISEÑO	ANÁLISIS GRAFICO.
AUDI-TORIO	Recepción	Lobby	Eventos Brindis Recepción	90a.	mesas, vitrinas, sillones.	Movimiento integrado al medio ambiente, diseño luz adecuado, piso con motivos astrológicos.	
AUDI-TORIO	Eventos	Auditorio	Eventos Conferencias, cine, teatro	200	butacas, pantalla trasforo, bodega, caseta	Curva isoptica teatro, capaz de albergar cine, materiales astrológicos, obscuridad Disposición concéntrica	

PROGRAMA

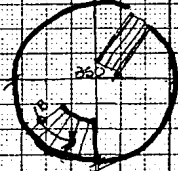
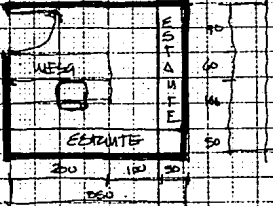

VI. PLANETARIO - OBSERVATORIO

AREA PROGRAMA	CONCEPTO	LOCAL	FUNCION	# USUARIOS	MOBILIARIO	CARACTERISTICAS DISEÑO	ANALISIS GRAFICO
OBSERVATORIO	Observatorio	Observatorio 10 m ²	Observ.	5	telescopio, - accesorios varios	Con telescopio conectado al planetario, poca capacidad en número de personas. Punto - más alto del centro Escultórico, acceso directo al planetario	
OBSERVATORIO	Control	Cuarto Control 12 m ²	Observ.	1	Mostrador sillas, repisas, gabinete		
OBSERVATORIO	Almacen	Almacen 12 m ²	Almacen	1	Mostrador sillas, repisas	Conectado al observatorio	

CENTRO DE ASTROLOGIA
 BONILLA ARQUITECTURA

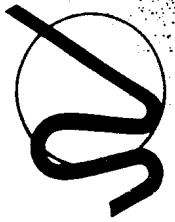

PROGRAMA

VI. OBSERVATORIO

AREA PROGRAMA	CONCEPTO	LOCAL	FUNCION	# USUARIOS	MUEBLARIO	CARACTERISTICAS DISEÑO	ANALISIS GRAFICO
PLANETARIO	Planetario	Planetario 140 m ²	Exhibición	100	Aparatos bancos, consola, controles electrónicos, rayos laser bocinas proyecto res.	Proyección en ángulo para tener una óptima recepción visual. Acceso directo al observatorio y al museo Circulación aire lavado, yeso acústico.	
PLANETARIO	Apoyo	Bodega Cuarto Grabación 55 m ² Cuarto trabajo fotografico	Grabación Fotografía	12 m ²	estantes Consolas Videocasetas, Pantallas Tarjas cuarto obscuro.		

PROGRAMA



VII. ESPACIOS A. LIBRE

AREA PROGRAMA	CONCEPTO	LOCAL	FUNCION	# USUARIOS	MOBILIARIO	CARACTERISTICAS DISEÑO	ANALISIS GRAFICO
MUSEO	Museo	Museo 100 m ²	Exhibición	200	Estantes Mamparas Fuentes	Acceso directo al planetario Acceso directo del exterior, Zonas exhibición, en - contacto al aire, estudio de luz, orientación texturas agua.	DISEÑO LIBRE EN TERRAZAS 200 m ²
MUSEO	Bodega	Bodega 20 m ²	Almacen		Estantes Mesas		
ESPACIOS MEDITACION	A. libre	Terrazas 4000 m ²	Meditar	200	Terrazas	Juego jardinería y fuentes conectadas con pirámides de cristal Estudio del paisaje y luz	DISEÑO LIBRE 20m ² por USUARIO <i>CAPACIDAD DE RESERVA Y ACCESOS</i>
ESPACIOS MEDITACION	Meditación cerrada	Pirámides cristal 40 m ²	Meditar	10	Fuente	Pirámide cristal que lo cruce, contacto directo con el aire libre.	<i>PIRAMIDE</i> <i>150</i> <i>101</i> <i>120</i> <i>RIO CUELA</i> <i>RENTA</i>



PROGRAMA

IX. ADMINISTRACION

AREA PROGRAMA.	CONCEPTO.	LOCAL.	FUNCIÓN.	# USUARIOS	MOBILIARIO	CARACTERISTICAS DISEÑO	ANALISIS GRAFICO.
ADNON	Admon.	Computadoras 20 m ²	Proceso Datos	4	Computadoras Mesas Impresoras	Aislamiento térmico, sin acceso público	
ADNON	Acceso	Vestibulo Acceso 20 m ²			Sillones Fuente Macetas	Escultórico monumental luz y agua	
ADNON	Vestidores	Vestidores empleados 70 m ²	Vestidores empleados	20	Excusados, regaderas lavavos casilleros Bancos	Acceso oculto y directo del exterior	

CENTRO DE ASTROLOGIA

E. BONILLA ARQUITECTURA

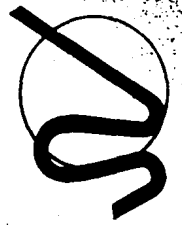

PROGRAMA

X. A C C E S O

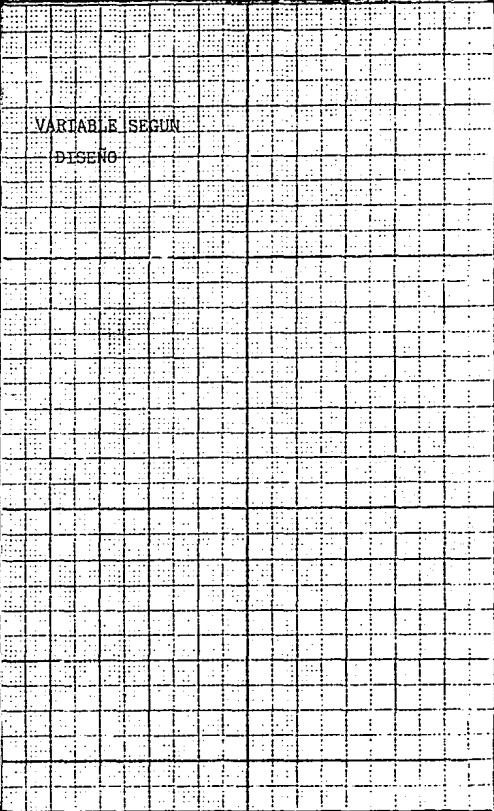
AREA PROGRAMA	CONCEPTO	LOCAL	FUNCION	# USUA- RIOS	MOBILIARIO	CARACTERISTICAS DISEÑO	ANALISIS GRAFICO
ESTACIONA- MIENTO PLAZA ACCESO	Estacio- namiento Plaza Acceso	3750 m ²		150		Escultorico, con- gregadora formal Escala monumental Textura luz y som- bra	<p>VARIABLE SEGUN DISEÑO</p> 

PROGRAMA



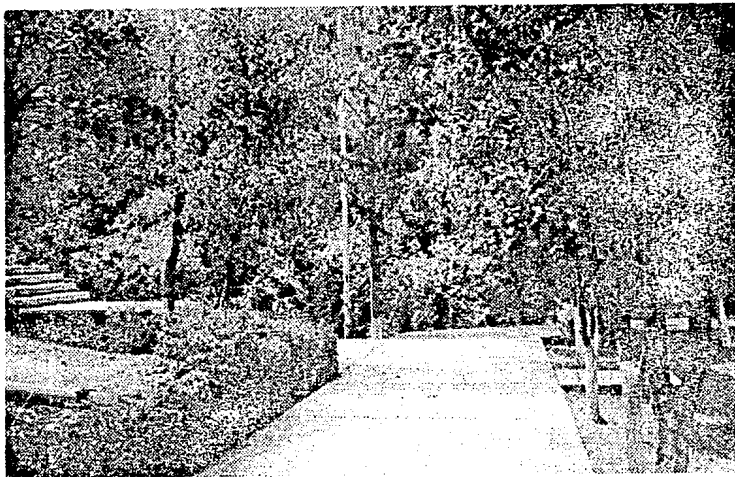

"MIRA HACIA EL CIELO Y VE ARRIBA...INFINI
TO, VASTO, OSCURO Y PROFUNDO Y SIN
FINAL...TU HERENCIA.

SILENCIOSAS NUBES DE ESTRELLAS,
OTROS MUNDOS INCONTABLES Y OTROS SOLES,
MAS ALLA DE SER NUMERADOS
Y REINOS DE FUEGO - NIEBLA Y CIUDADES DE
ESTRELLAS COMO GRANOS DE ARENA.

A LA DERIVA
A TRAVES DEL VACIO
A TRAVES DEL GOLFO DE LA NOCHE
A TRAVES DE LA INTERMINABLE LLUVIA DE -
AÑOS,
A TRAVES DE LAS ERAS."

ROBERT BURNHAN.

CENTRO DE ASTROLOGIA

ARQUITECTURA

E. DONILLA

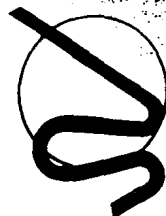

- PRESENTACION TEMA .

RELACIONES

FUNCIONAMIENTO

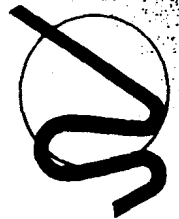
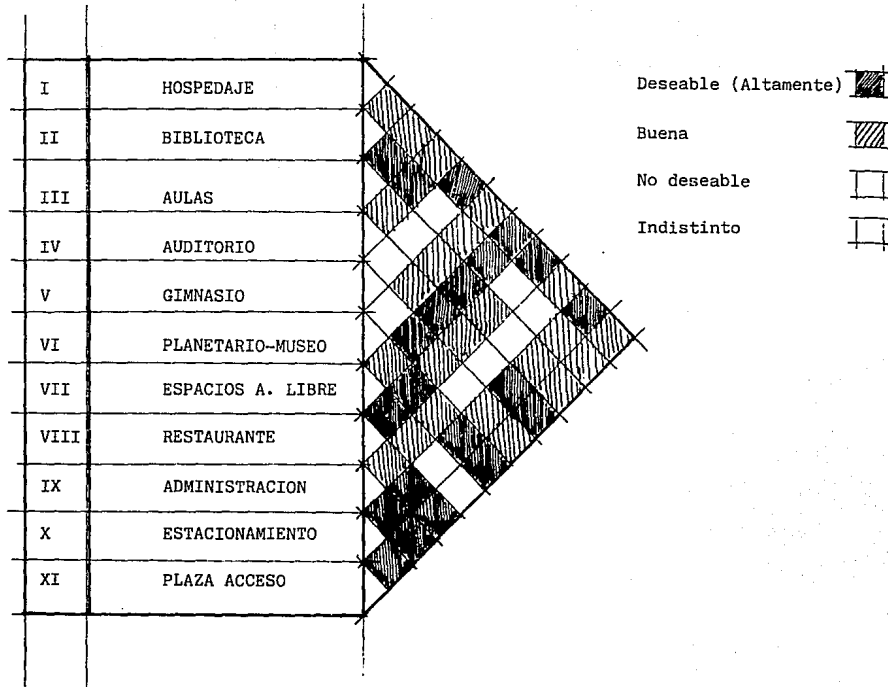



DIAGRAMA GENERAL DE FUNCIONAMIENTO.



DIAGRAMA FUNCIONAMIENTO

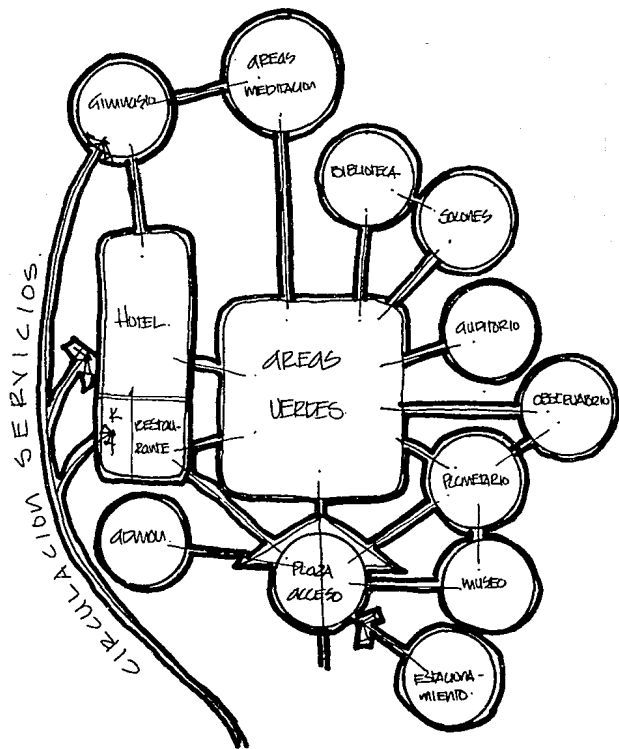

CONCEPTOS DISEÑO

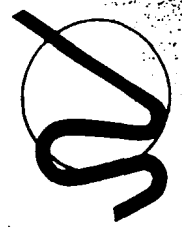
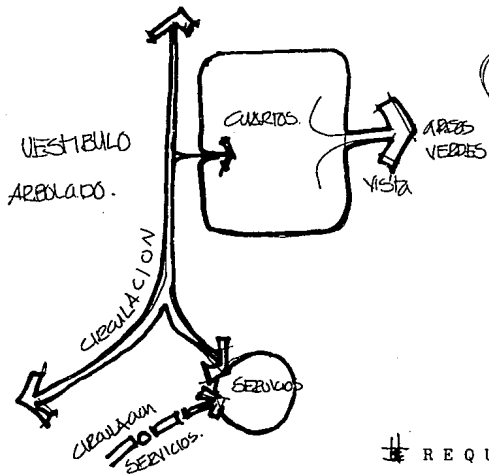
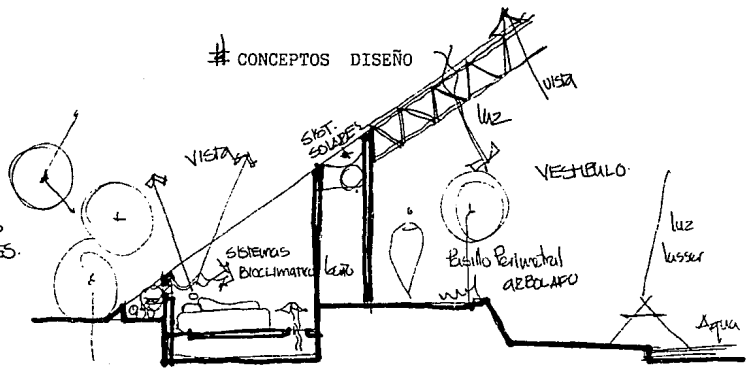

REQUERIMIENTOS

- * Cuartos en contacto directo con áreas verdes.
- * Cuartos con vista a la bóveda celeste
- * Circulación con nichos y vistas
- * Cuartos con terminal de computadora conectada a la biblioteca
- * Circulación servicios escondida a los usuarios
- * Cuartos ubicados en el punto más alto del terreno
- * Iluminación pasillo de bajo voltaje y controlada por sensores.

HOTEL

CENTRO DE ASTROLOGIA
BONILLA · ARQUITECTURA

DIAGRAMA FUNCIONAMIENTO

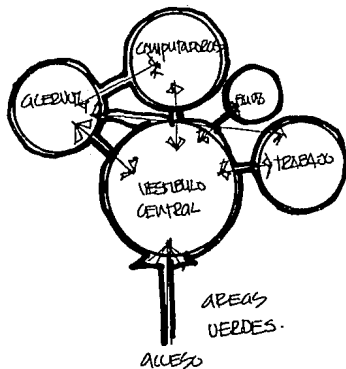

CONCEPTOS DISEÑO

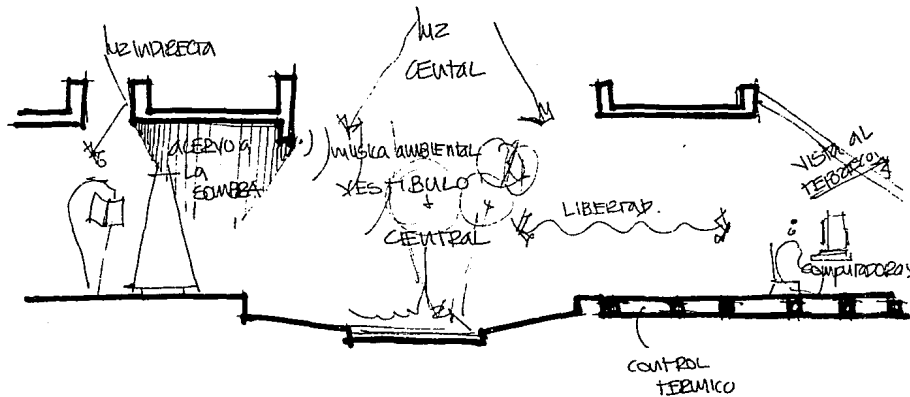

REQUERIMIENTOS

- * Acervo en: volúmenes
diskettes
cartuchos
videoteca
- * Consulta abierta
- * Computadoras con control térmico,
con vista al paisaje
- * Luz controlada por sensores
- * Música ambiental
- * Fuente central jardinada como elemento
integrador y como elemento visual
(sonido y paisaje)
- * Iluminación apoyada por iluminación na-
tural cenital.

BIBLIOTECA.

CENTRO DE ASTROLOGIA

ARQUITECTURA

BOGOTÁ



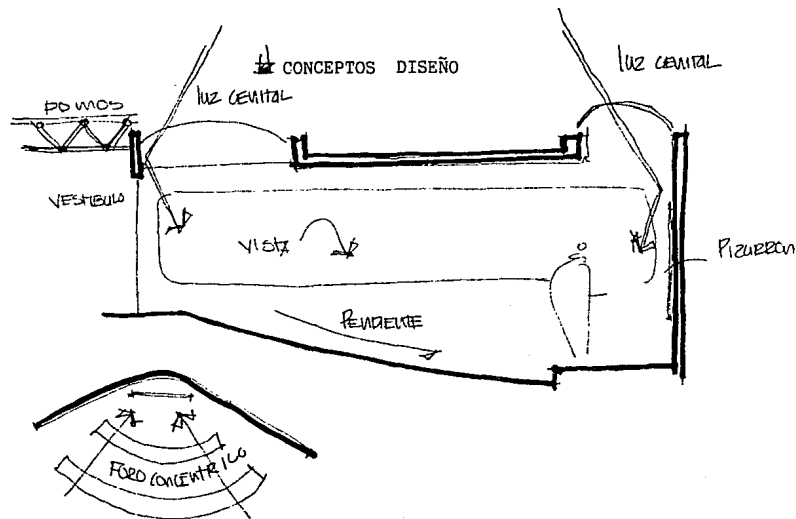
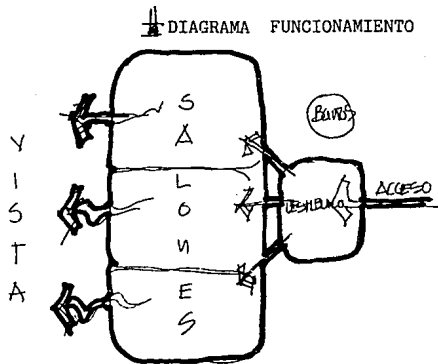

REQUERIMIENTOS

- * Foro de disposición concéntrica
- * Sonido Ambiental
- * Salones con vista al paisaje
- * Remates de luz cenital adecuados
- * Salones con capacidad de oscurecimiento total para proyecciones.
- * Pendiente en el piso para tener mejor percepción.

AULAS

CENTRO DE ASTROLOGIA

F. BONILLA ARQUITECTURA

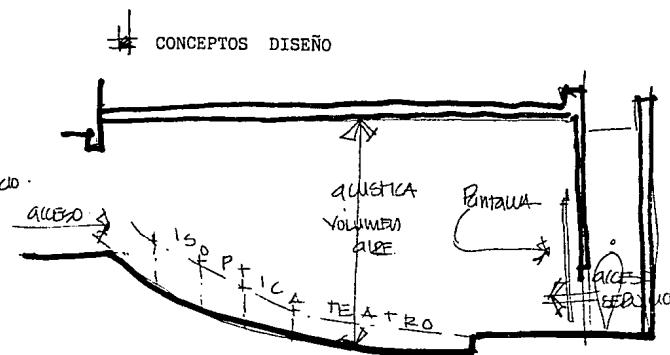
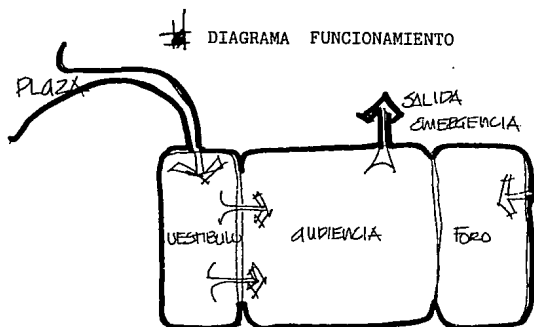

REQUERIMIENTOS

- * Curva isoptica teatro
- * Capaz de albergar cine
- * Disposición del auditorio concentrica en lo posible para dar un trato mas directo con el conferencista
- * Recepcion con capacidad de eventos y exposiciones.
- * Capacidad de tener vista y de tener
- * oscurecimiento total
- * Materiales que creen un ambiente - confortable y amigable
- * Proporciones que den al interior es cala humana

AUDITORIO

CENTRO DE ASTROLOGIA

TEJONILLA ARQUITECTURA



DIAGRAMA FUNCIONAMIENTO

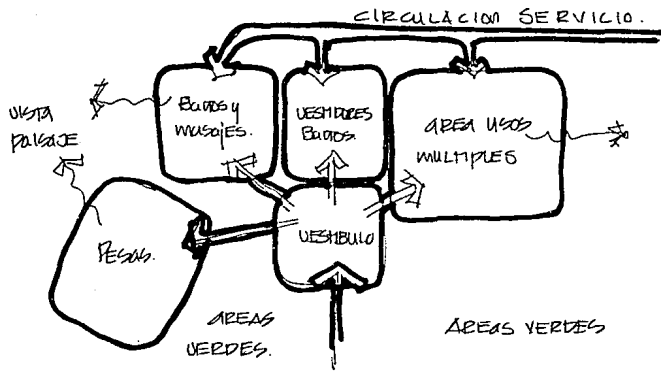

CONCEPTOS DISEÑO

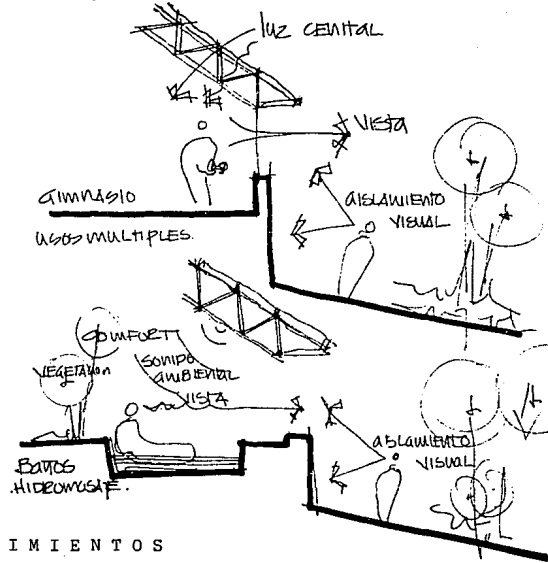

REQUERIMIENTOS

- * Tanto la sala de baños y masajes como el gimnasio de pesas deben estar aislados visualmente pero deben tener - vista.
- * Sala de baños y masajes con ambiente de relajamiento

- * Area usos múltiples con capacidad de práctica de voleyball, basket-ball, artes marciales y gimnasia.
- * Circulación servicio oculta
- * Sonido ambiental.

GIMNASIO.

CENTRO DE ASTROLOGIA

ARQUITECTURA

E. BONILLA



DIAGRAMA FUNCIONAMIENTO

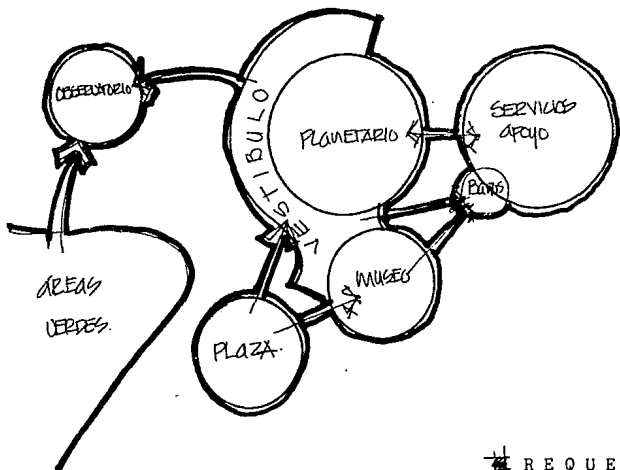

CONCEPTOS DISEÑO

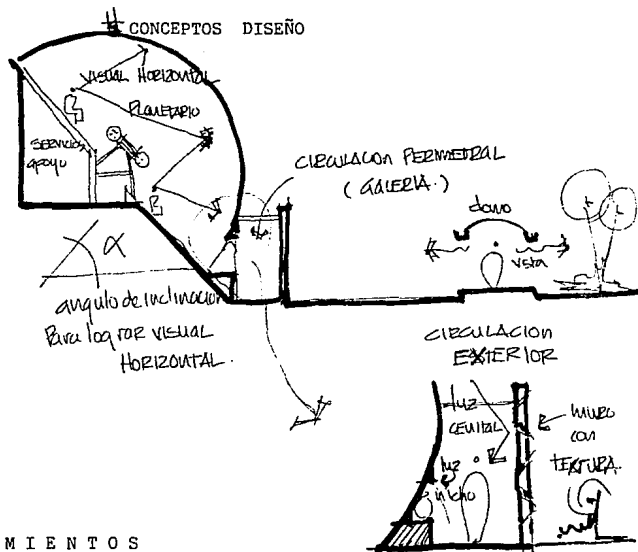

REQUERIMIENTOS

- * Telescopio conectado al planetario
- * Observatorio para pocas personas
- * Observatorio punto más alto centro
- * Espacio escultórico
- * Acceso observatorio directo al planetario
- * Museo en contacto con la naturaleza con texturas
- * Museo con música ambiental
- * Museo con fuente en su acceso.
- * Proyección planetario en ángulo para tener mejor percepción visual
- * Acceso directo al museo del planetario
- * Vestíbulo planetario con capacidad de exposición y venta
- * Acceso al planetario y museo directo de la plaza acceso

♦ PLANETARIO

CENTRO DE ASTROLOGIA

E. BONILLA ARQUITECTURA



DIAGRAMA FUNCIONAMIENTO

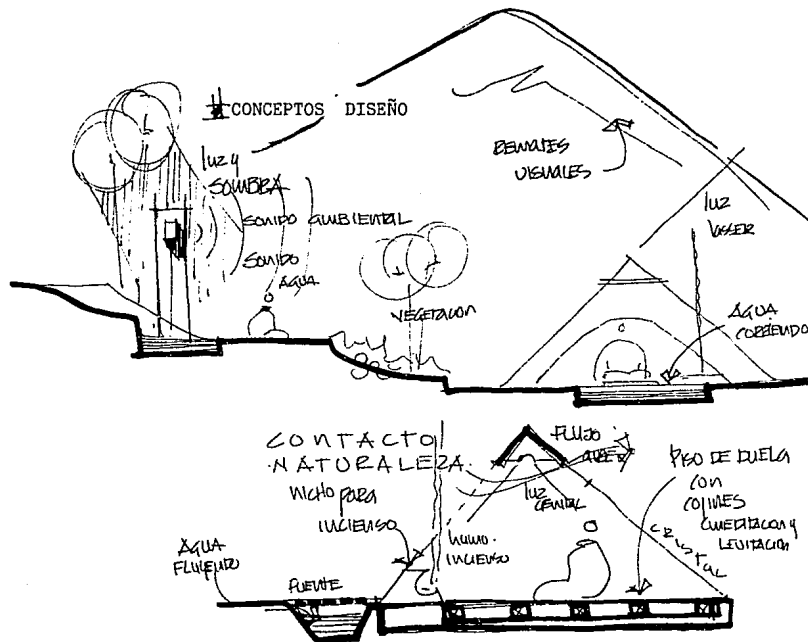

REQUERIMIENTOS

- * Diseño libre y orgánico
- * Diseño jardinería y fuentes
- * Piramides de cristal con luz laser
- * Estudio remates paisaje y luz/sombra
- * Piramide cristal en contacto directo con el medio ambiente
- * Musica ambiental
- * Importante el estudio del fluir del agua
- * Jardín que traiga paz
- * Piramide cristal con nicho para quemar incienso.



DIAGRAMA FUNCIONAMIENTO

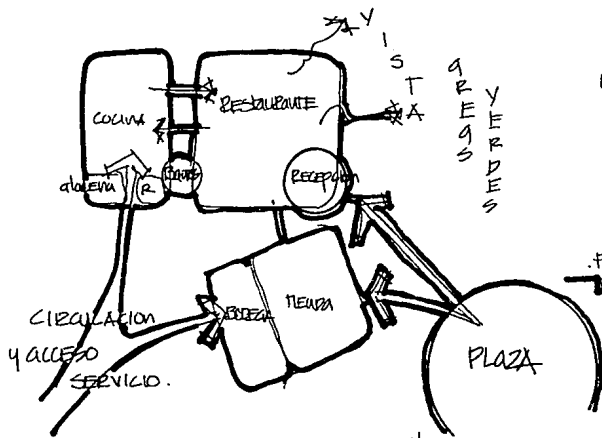

CONCEPTOS DISEÑO

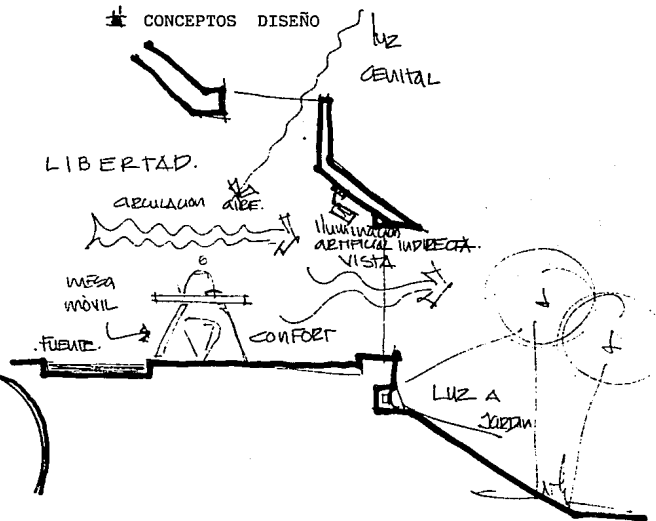

REQUERIMIENTOS

- * Iluminación restaurante indirecta (baño luz en paredes, no en mesas)
- * Restaurante en un punto elevado - con vista
- * Sonido ambiental y contacto visual con el cerro y con el agua
- * Recepción con acceso visual directo a la tienda naturista.
- * Iluminación a base de elementos de bajo voltaje
- * Textura y acabados acogedores
- * Mesas móviles
- * Con nichos para quema de incienso

RESTAURANTE.

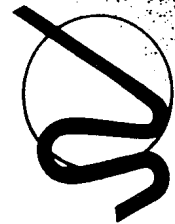

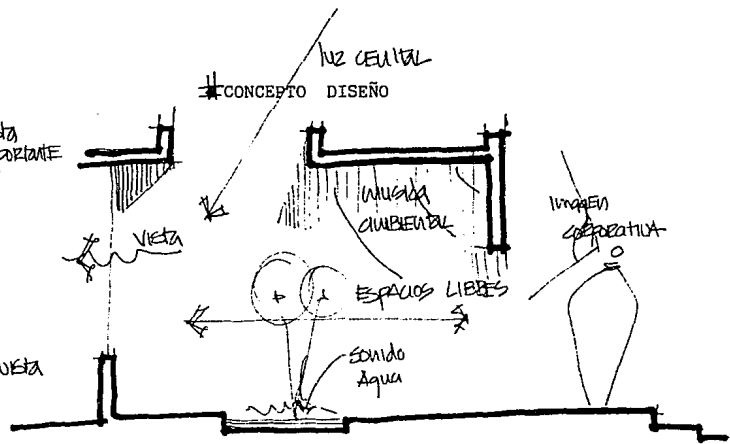
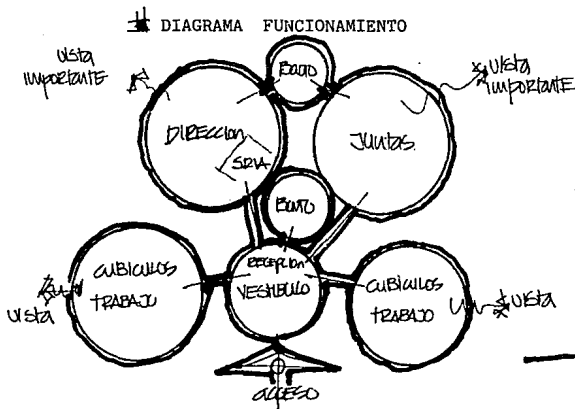

REQUERIMIENTOS

- * Evitar la formación de "cuevas" es decir, libertad en el concepto y solución de diseño.
- * Procurar vistas en todos los espacios de trabajo
- * Vestíbulo de acceso con mucha jerarquía e importancia visual.
- * Conceptos diseño administración como imagen corporativa
- * Ambiente agradable de trabajo - con música ambiental
- * Iluminación controlada por sensores.

● ADMINISTRACION.



DIAGRAMA FUNCIONAMIENTO

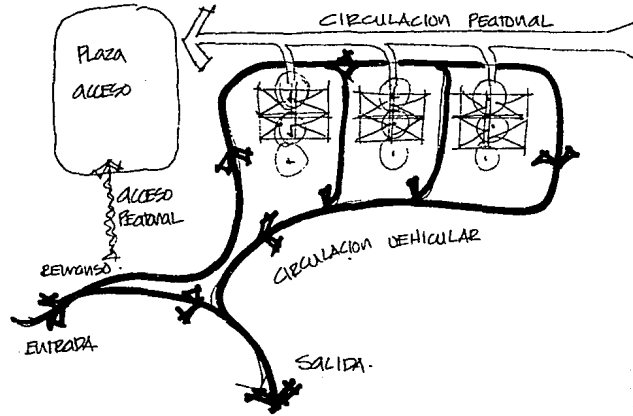

REQUERIMIENTOS

- * Banqueta estacionamiento arbolada
- * Pisos estacionamiento per-meables y con pasto
- * Plaza acceso de diseño - tal que sea una invitación a entrar, congregadora.
- * Estacionamiento no un mar de pavimento sino un área verde en si - mismo rodeado por ve- getación y con sombra natural.

CONCEPTO DISEÑO

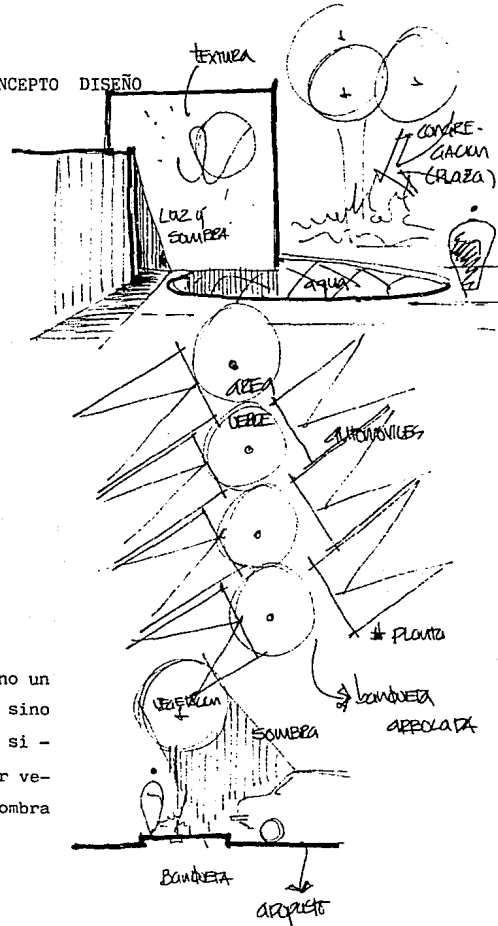

ACCESO

CENTRO DE ASTROLOGIA
CALLE DONILLA
ARQUITECTURA

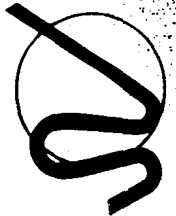

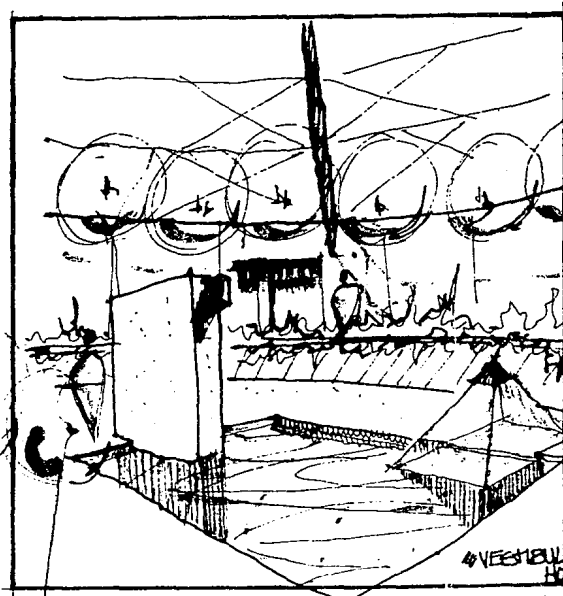

VESTIBULO HOTEL

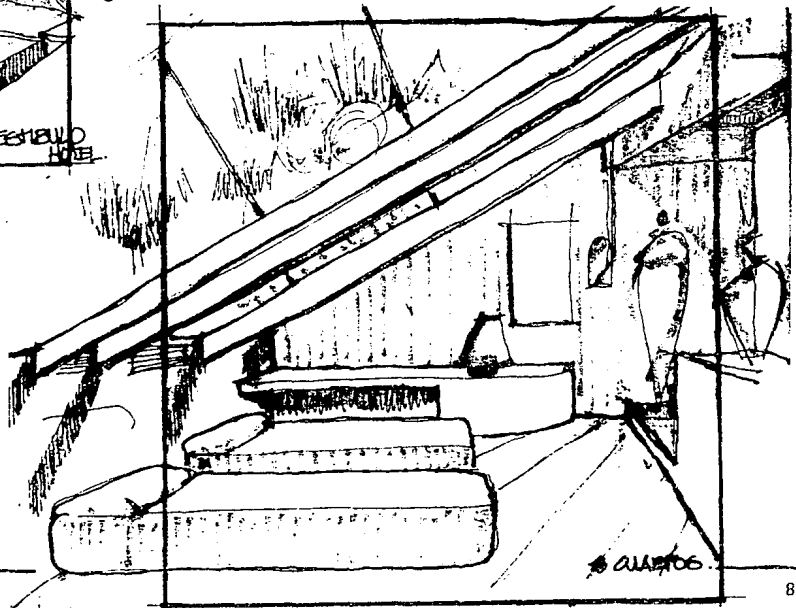

CUARTOS

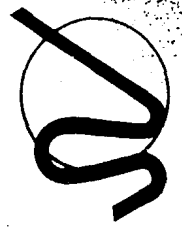

CENTRO DE ASTROLOGIA

BARCELONA ARQUITECTURA

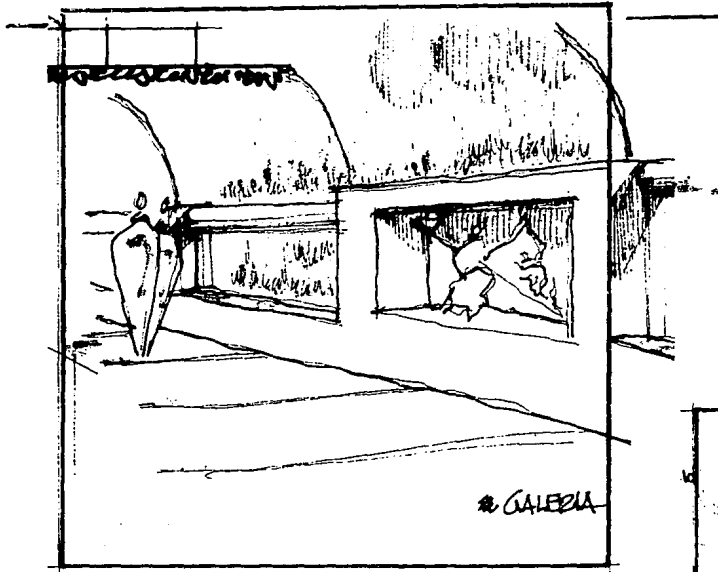

CALEBA

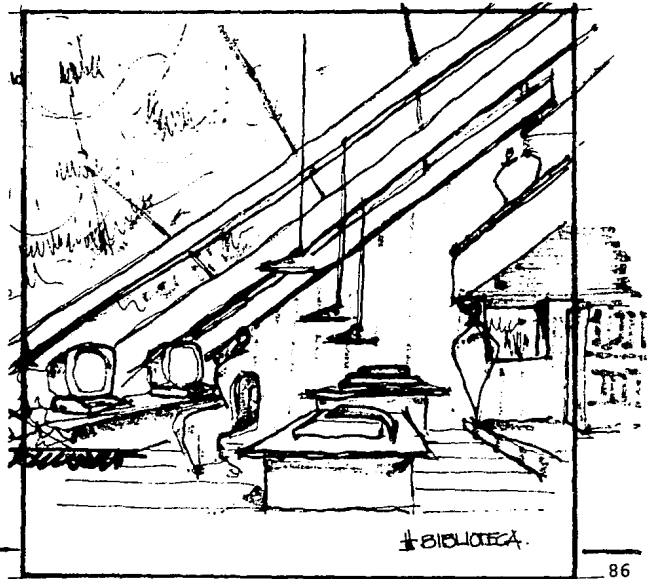

BIBLIOTECA

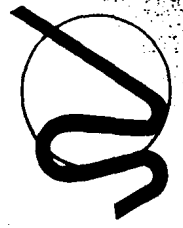

CENTRO DE ASTROLOGIA

DOMINILLA ARQUITECTURA

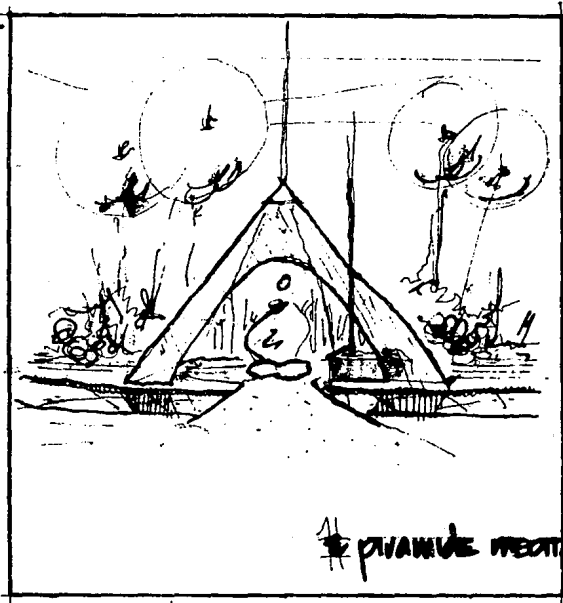

PIRAMIDE MEDITACIUN.

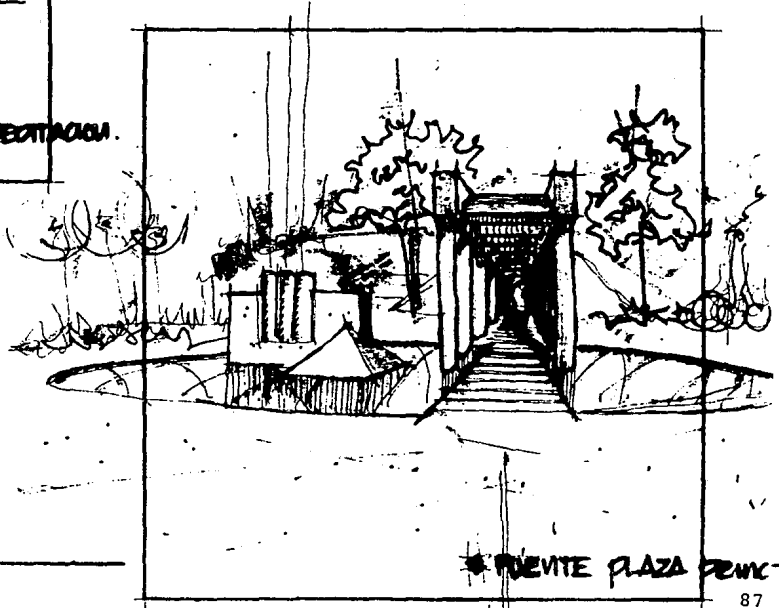

PUENTE PLAZA PENY-

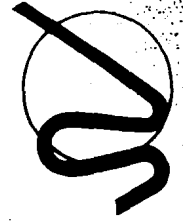

CENTRO DE ASTROLOGIA

DE MONILLA ARQUITECTURA

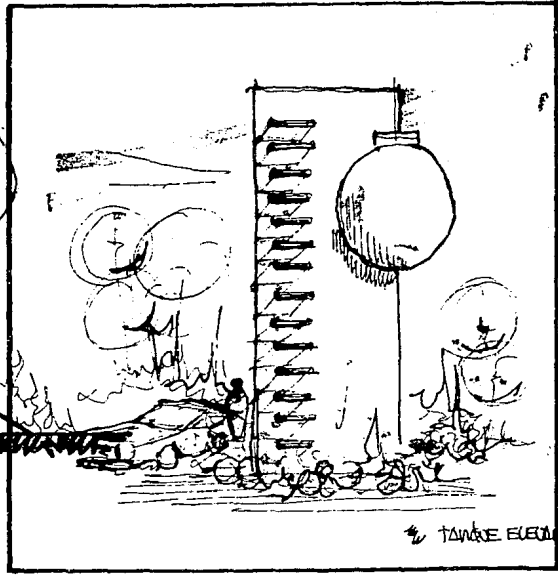

2 TAMBE EQUILIBRO

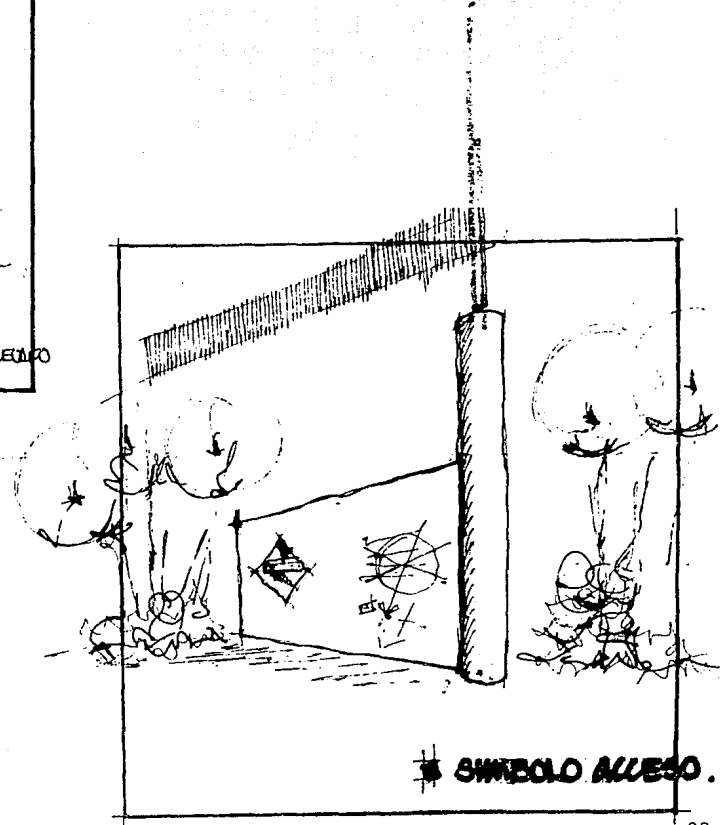

3 SIMBOLO ALIATO.

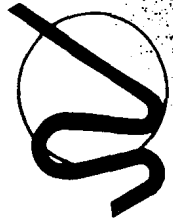

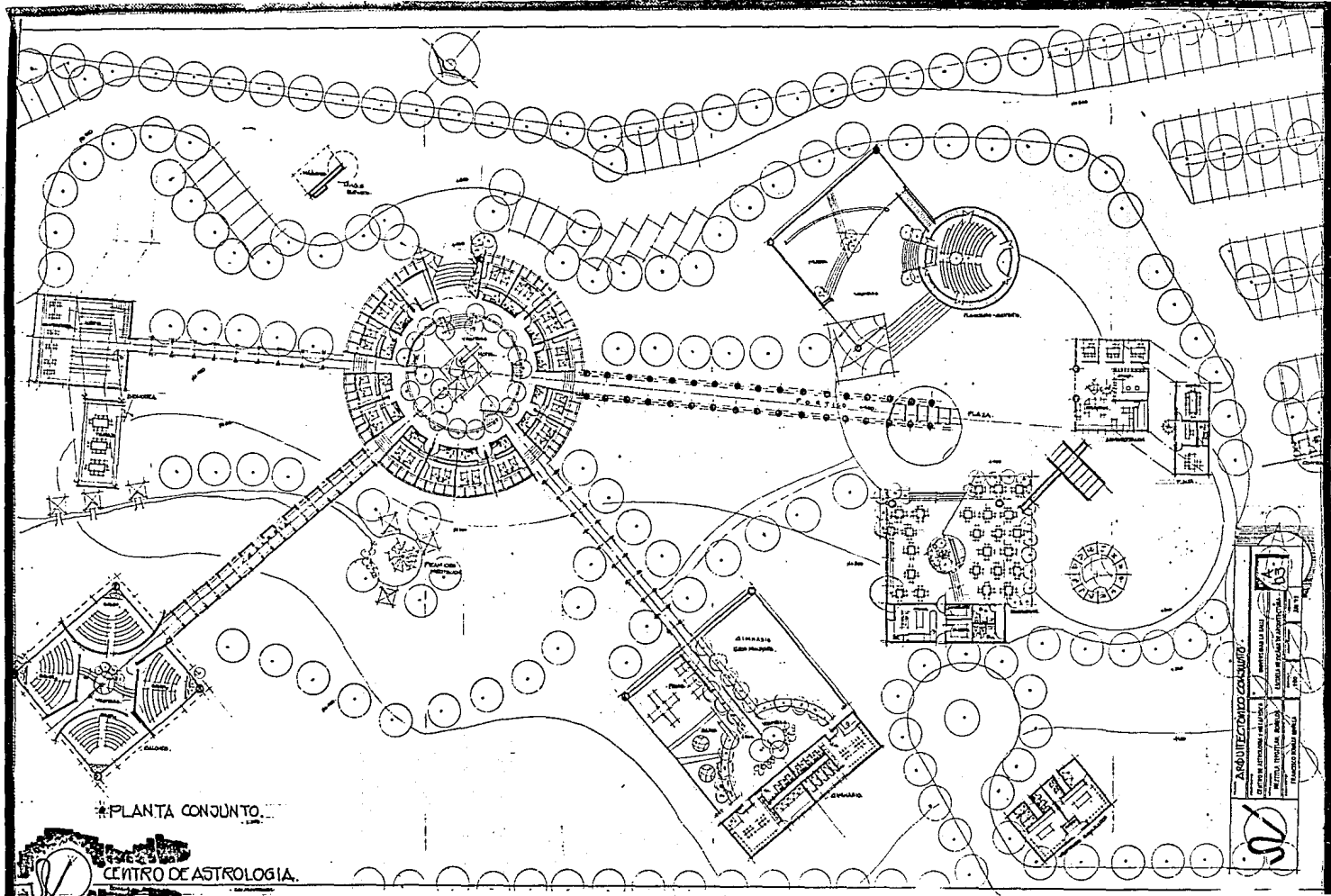

PLANTA CONJUNTO

CENTRO DE ASTROLOGIA.

ARQUITECTO CONSULTOR

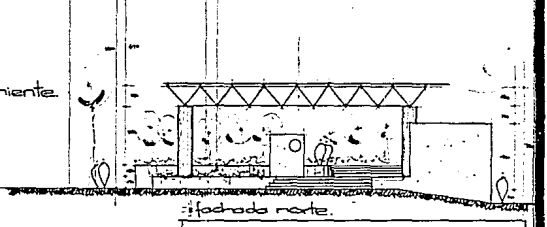
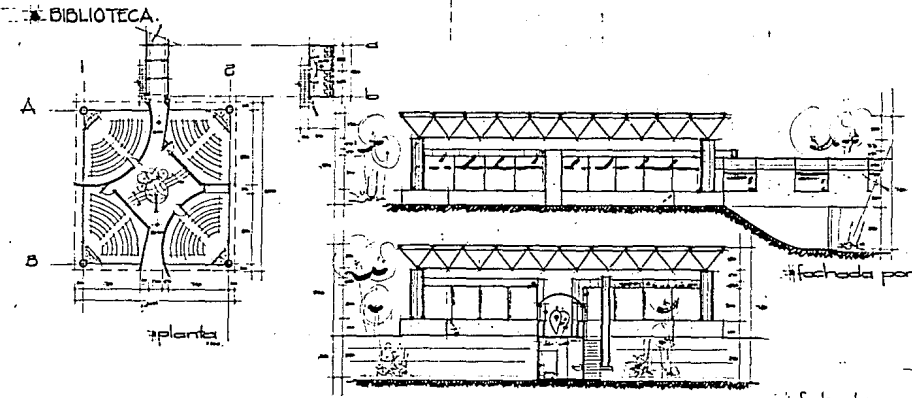
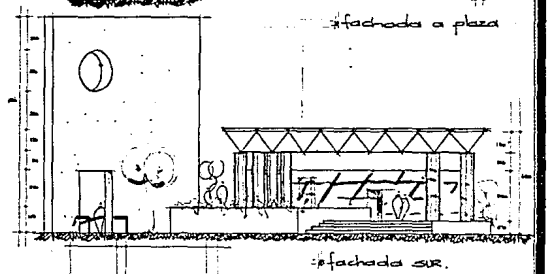
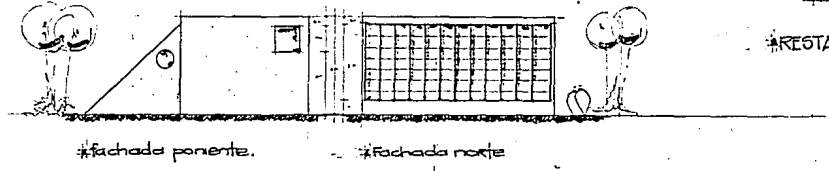
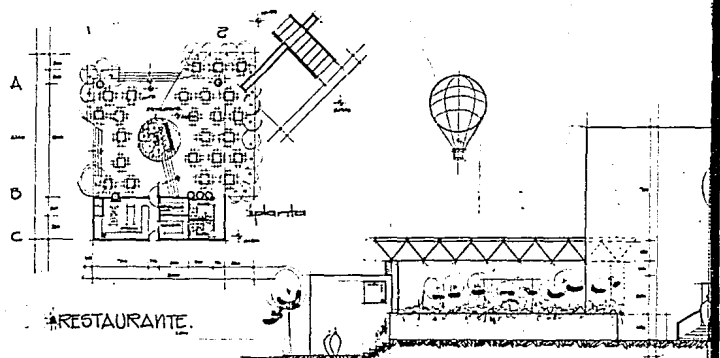
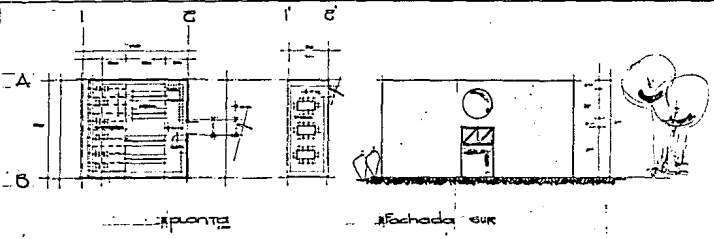

DIRECCION GENERAL DE URBANISMO
 DIRECCION GENERAL DE OBRAS PUBLICAS Y SERVICIOS URBANOS
 DIRECCION GENERAL DE SERVICIOS URBANOS
 DIRECCION GENERAL DE SERVICIOS URBANOS

10/10/1968
 10/10/1968
 10/10/1968



* SALONES



		ESQUITEO C.V. JOSÉ ASTOLIZA Y FERRAZ ATILIA STUTZMAN MORALES FRANCISCO BARRAL DE VIAL		DIVISION DE OBRAS ESCUELA TÉCNICA DE INGENIEROS 199	
--	--	---	--	---	--

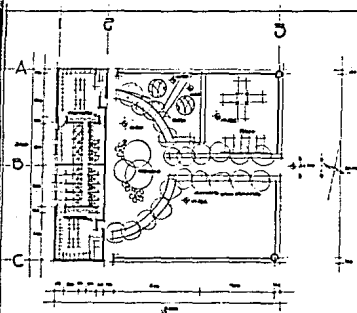

#GIMNASIO

planta

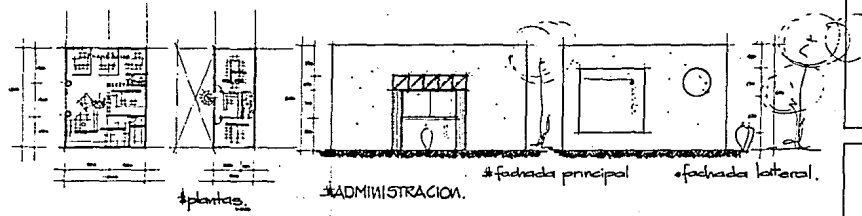

#planta

#ADMINISTRACION.

#fachada principal

#fachada lateral.

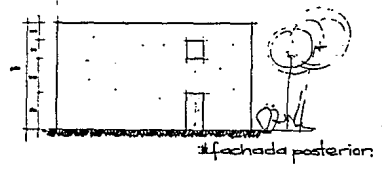

#fachada posterior

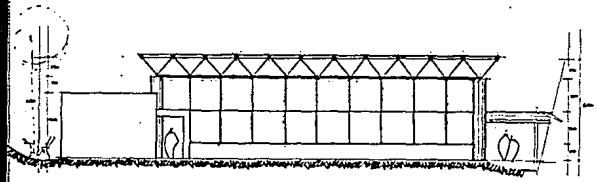

#fachada sur

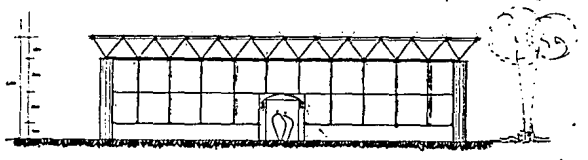

#fachada oriente.

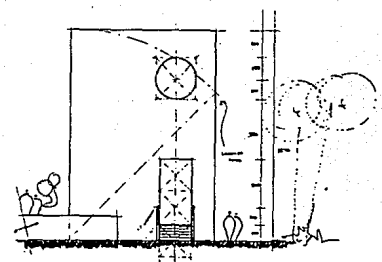

PUERTA ACCESO.

HOTEL

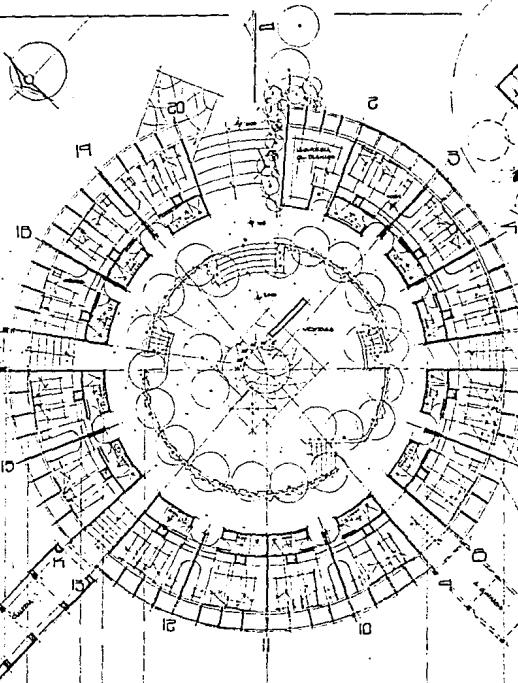

CUARTO MAQUINAS

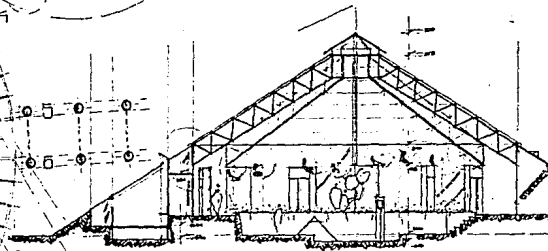

CORTE A-A'

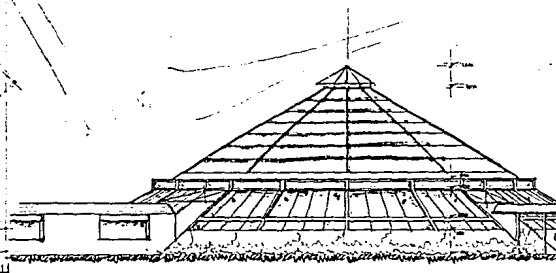

FACHADA NOROCCSTE.

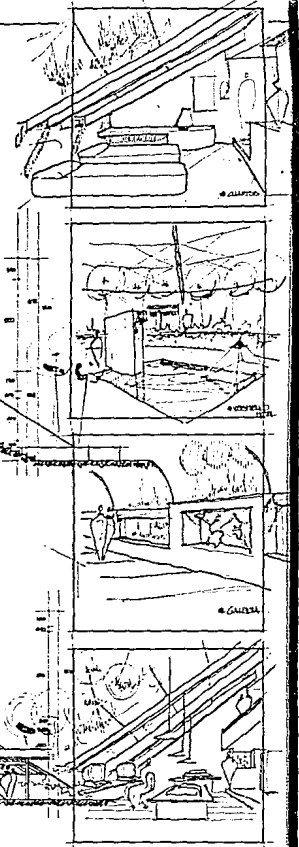

PLANTA ARQUITECTONICA.

CENTRO DE ASTROLOGIA.
 DONNA DEL ALBERGUE.



Lista PLANTAS, CORTES, FACIADAS.

CENTRO DE ASTROLOGIA Y METEOROLOGIA	UNIVERSIDAD LA SALLE	A 06
INSTITUTO DE INVESTIGACIONES Y ESTUDIOS	ESCUELA NACIONAL DE ARQUITECTURA	
METODOS DE INVESTIGACION Y ESTUDIOS	ESCUELA NACIONAL DE ARQUITECTURA	
FRANCOLO BONAIA BEVILA	1966	

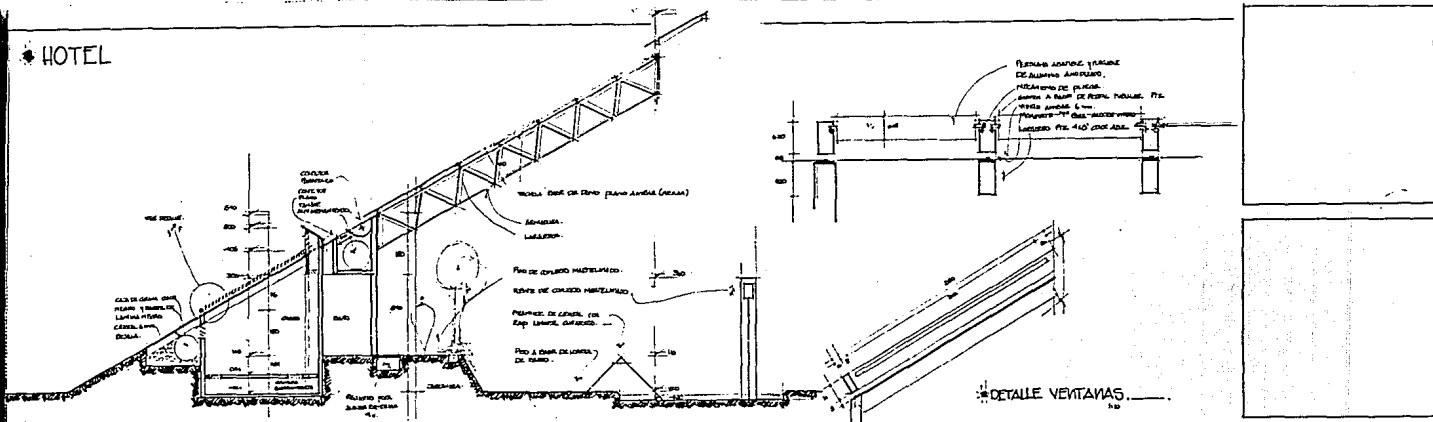
* HOTEL

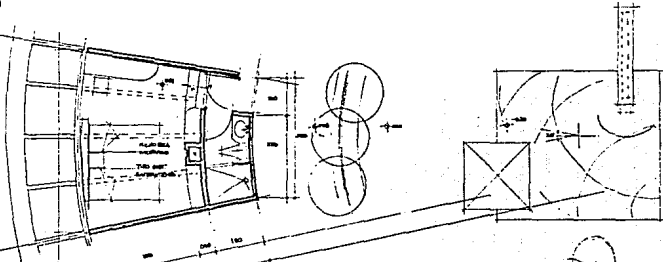

* CORTE TIPO



* PLANTA TIPO

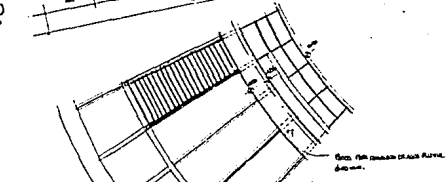

* FACHADA SUR

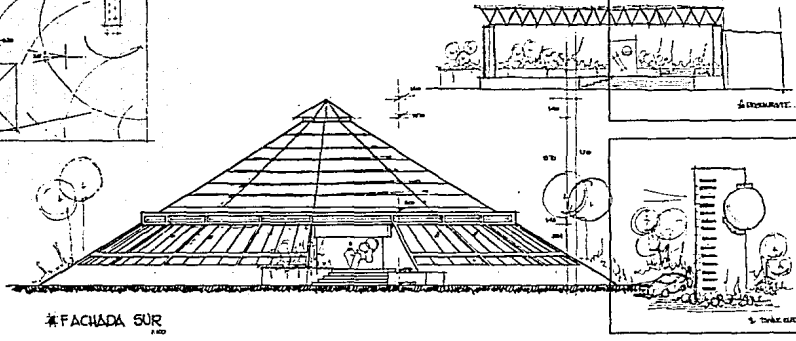

* AZOTEA TIPO

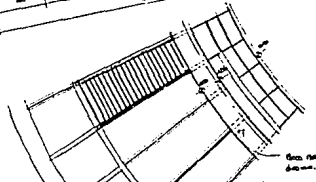

 CENTRO DE ASTROLOGIA
DO AMSTERDAM



LUNA PEREIRA		UNIVERSIDADE DA ILHA	A 07
DEPARTAMENTO DE ARQUITECTURA E METEOROLOGIA	INSTITUTO DE ARQUITECTURA	ESCALA MECANICA DE ARQUITECTURA	
FECHA DE ENTREGA DO TRABALHO	1998	1998	JUN 11

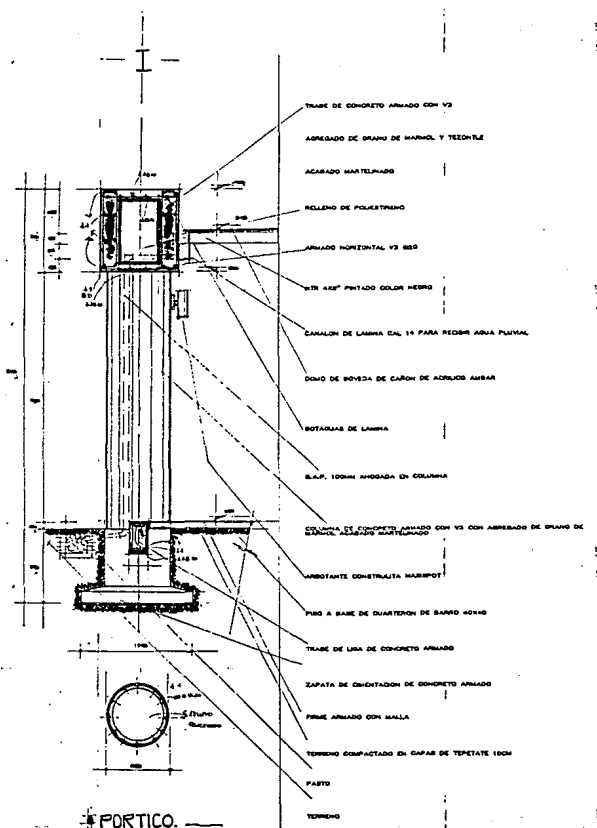

PORTICO.

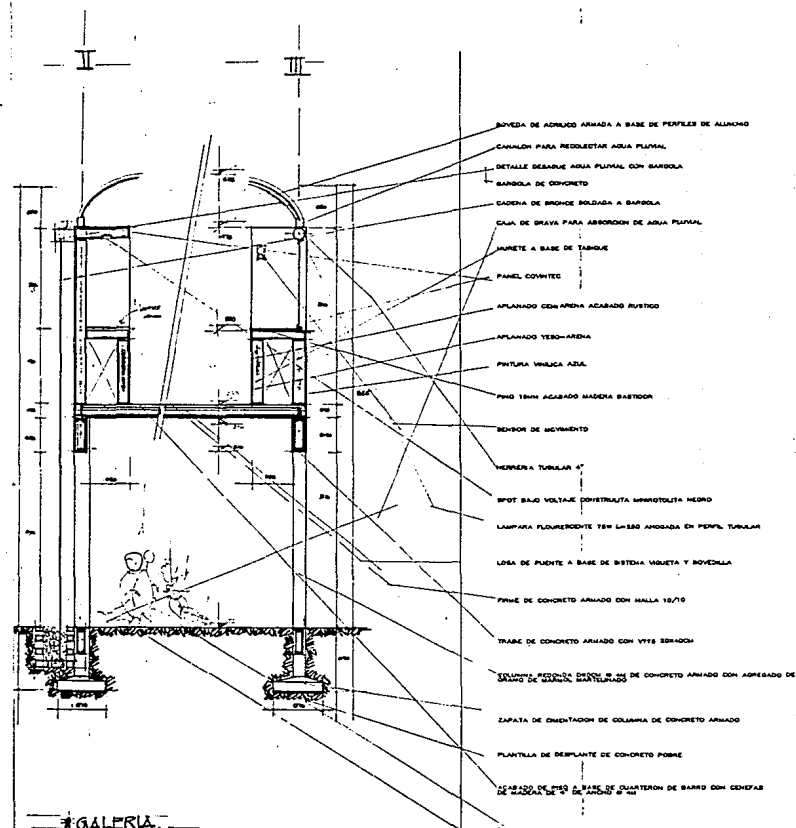

GALERIA.

H. VERRILLAS
 CENTRO DE INVESTIGACION Y METEOROLOGIA
 INSTITUTO TECNOLÓGICO DE AERONAUTICA Y ESPACIO
 ESCUELA NACIONAL DE INGENIERIA DE AERONAUTICA Y ESPACIO
 FRANCISCO BARRERA SIVILA

INVESTIGACION EN SALUD	A
09	
000	0001



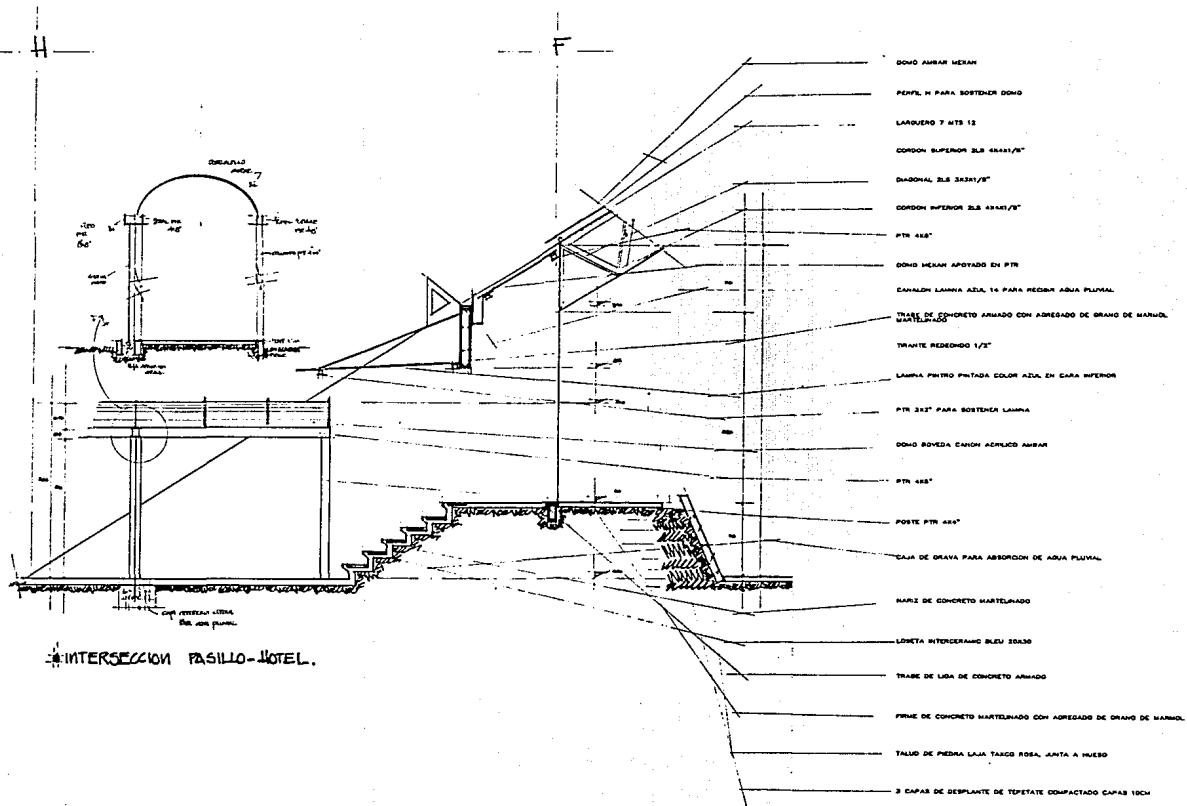

INTERSECCION PASILLO-HOTEL.

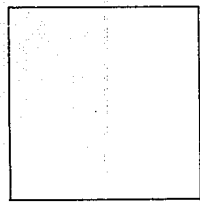
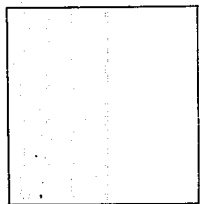
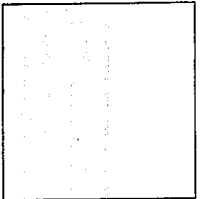
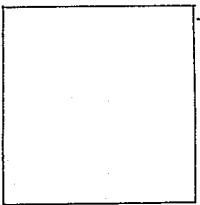
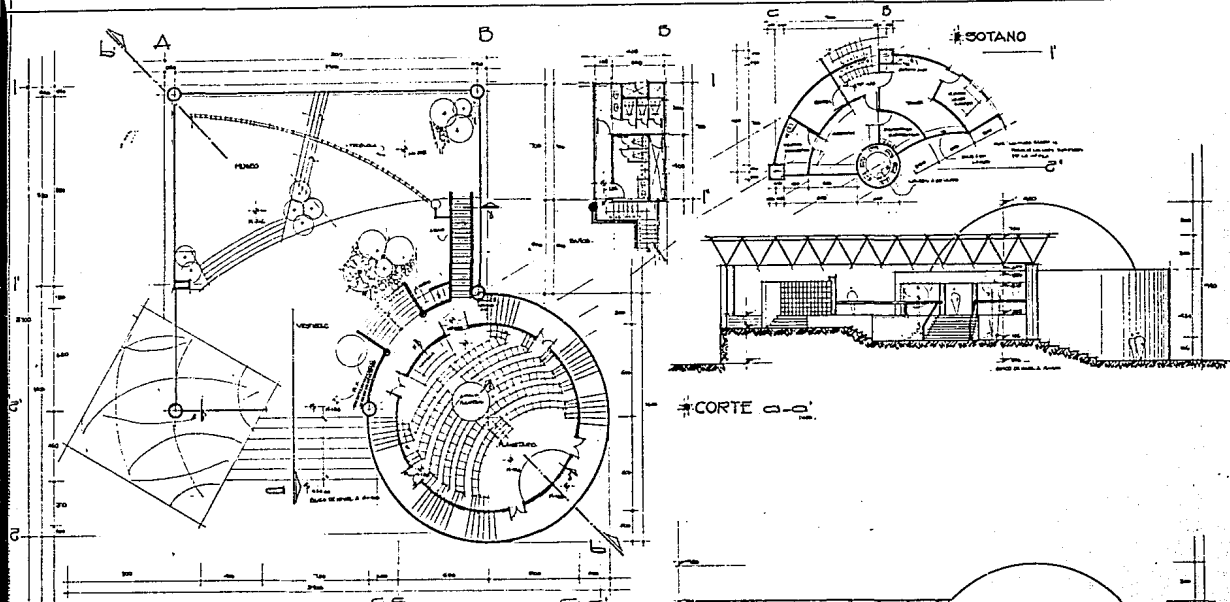

* PLANTA ARQUITECTONICA.
Escala: 1:100

* CORTA A-A

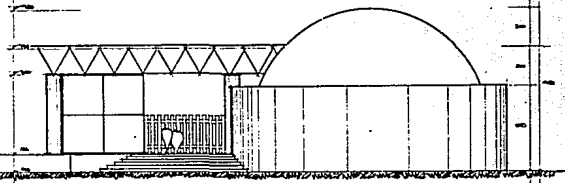

* FACHADA PRINCIPAL.

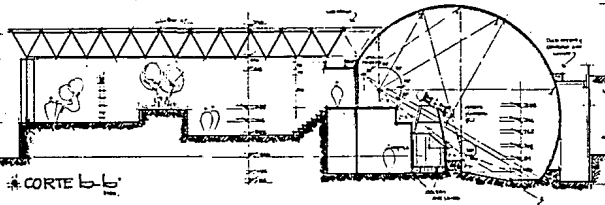

* CORTA B-B

CENTRO DE ASTROLOGIA.
CALLE 100, BOGOTÁ, COLOMBIA

PLANETARIO PLANTA, CORTES

CENTRO DE ASTROLOGIA Y METEOROLOGIA INSTITUCION EDUCATIVA	INVESTIGACION EN SALUD	
INSTITUCION EDUCATIVA "LA ESPERANZA" BOGOTÁ, COLOMBIA	ESCUELA NACIONAL DE ARQUITECTURA	
DISEÑADO POR: [Signature] BOGOTÁ, COLOMBIA	FECHA: JUN 91	ESCALA: 1:100

PLANETARIO.

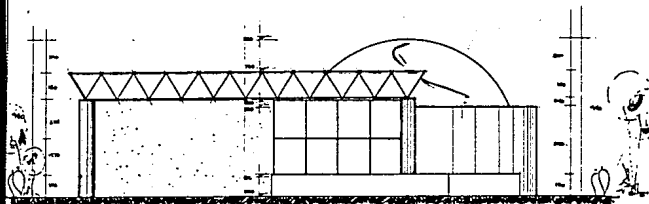

FACHADA NORTE.

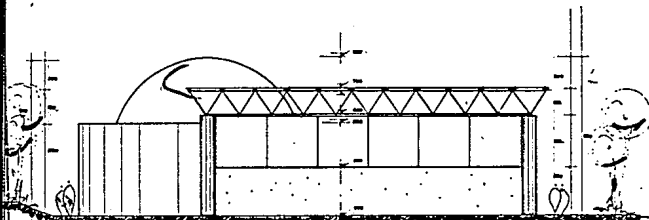

FACHADA ORIENTE.

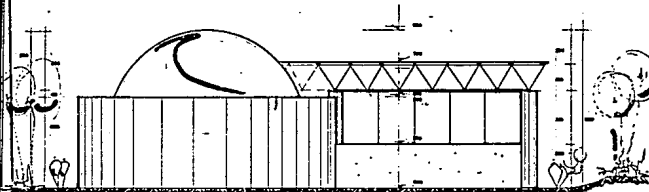

FACHADA SUR.

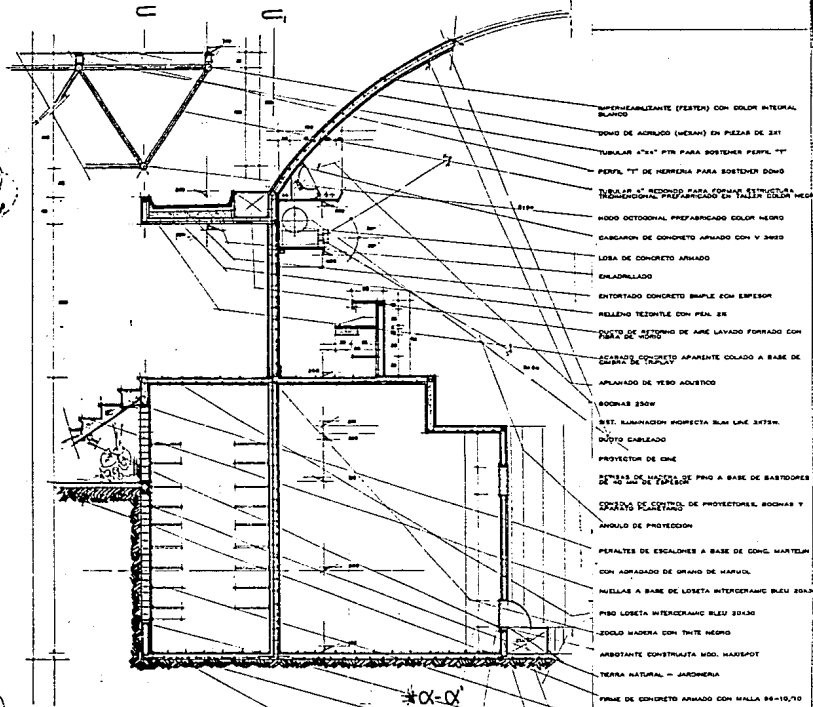

- IMPERMEABILIZANTE (PASTA) CON DOLOR INTERIOR BLANCO
- DOMO DE ACRILADO (HEXÁG) EN PIEZAS DE 24"
- TUBULAR A 4" x 4" PTA PARA SOSTENER PERFL. "T"
- PERFL. "T" DE HERRIERA PARA SOSTENER DOMO
- TUBULAR A 4" REDONDO PARA FORMAR ESTRUCTURA METEOROLÓGICA PREFABRICADO EN TALLER COLOR NEGRO
- MODO OCTOGONAL PREFABRICADO COLOR NEGRO
- SANCIÓN DE CONCRETO ARMADO CON V. 3/8"
- LOSA DE CONCRETO ARMADO
- ENLADILLADO
- ENTORTADO CONCRETO SIMPLE CON ESPESOR
- RELLENO TRIDITILE CON PEA. 25
- PISO DE ALUMINIO DE AIRE LAVADO FORRADO CON
- ESPELDO CONCRETO APASANTE COLADO A BASE DE CEMENTO DE TRIPAL
- APLACADO DE YESO ACUSTICO
- BOQUAS 250W
- SET. LUMINACION PROYECTA BLU LINE 307W
- BOYTO CARBONO
- PROYECTOR DE CINE
- PERFILES DE ALUMINIO DE PISO A BASE DE SASTIDORES DE 40 CM DE ESPESOR
- ESPELDO REJILLADO DE PROYECTORES, BOQUAS Y ANILLO DE PROTECCION
- PERALTES DE ESCALONES A BASE DE CONC. MANTENIA CON ADOPADO DE GRANO DE MAIZ
- MUELLAS A BASE DE LOSETA INTERCERAMIC BLEU 20x30
- PISO LOSETA INTERCERAMIC BLEU 20x30
- SUELO MADERA CON TINTA NEGRO
- AMBIENTE CONSTRUCTIVA MOD. HANSPOT
- TIERRA NATURAL - JARDONERIA
- PRIME DE CONCRETO ARMADO CON MALLA 84-10/70
- RECORBA DE METAL MOD. SISTEMATICA 8300
- APLACADO YESO CON IMPERMEABILIZANTE INTERIOR
- LOSA 25 ENTORNADO DE CONC. ARMADO CON V. 3/8" CON ALBETRAL
- DUCTO ALIMENTACION AIRE LAVADO A PLANETARIO
- REJILLA DE ENTRADA DE AIRE LAVADO A CUARTO
- REJILLA DE ENTRADA DE AIRE LAVADO DE CTO. GRABADO
- CONTRAFRASE DIMENSIONADO CONC. ARMADO
- DE YOCO COMPACTADO A BASE DE TRIPALITE 3 CAPAS



PLANETARIO, DETALLES.

CENTRO DE ASTROLOGIA E INTERIOR	IMPRESION DE CALI
PROYECTO DE ARQUITECTURA	PROYECTO DE ARQUITECTURA
ESTUDIO DE PROYECTO DE ARQUITECTURA	ESTUDIO DE PROYECTO DE ARQUITECTURA
PROYECTO DE ARQUITECTURA	PROYECTO DE ARQUITECTURA
PROYECTO DE ARQUITECTURA	PROYECTO DE ARQUITECTURA

#PLANETARIO. A

A

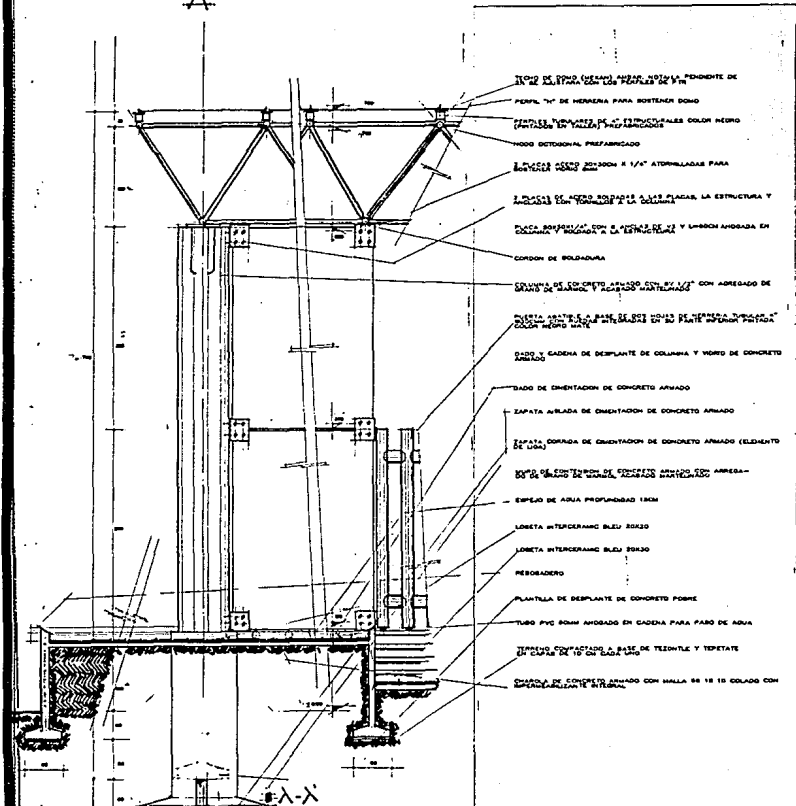

- 1. TUBO EL TIPO CEMENTO PARA EL FONDO DE
- 2. PERIL "U" DE HERRERA PARA SOSTENER DOMO
- 3. PLANCHA DE ACERO PARA EL DORSAL DEL COLOR NEGRO
- 4. TUBO OCTOGONAL PREFABRICADO
- 5. BARRAS ACERO 202000 A 1/2" ATORNILLADAS PARA
- 6. LIGARAS EL ACERO SOPORTE A LAS PLACAS LA ESTRUCTURA Y
- 7. LIGARAS EN TORNO DE LA COLUMNA
- 8. PLACA SOPORTE CON 4 PERILES DE 1/2" Y LIGARAS ANCLADA EN
- 9. COLUMNA Y BARRAS A LA ESTRUCTURA
- 10. CORDON DE SOLDADURA
- 11. GRUPO DE SOSTENIMIENTO DEL DORSAL CON ABRIGADO DE
- 12. DORSAL DEL TIPO PARA EL DORSAL DEL TIPO "DORSAL" COLOR NEGRO
- 13. TUBO Y CADENA DE DESPLANTE DE COLUMNA Y TUBO DE CONCRETO
- 14. ANCLADO
- 15. TUBO DE ORIENTACION DE CONCRETO ANCLADO
- 16. ZAPATA ANCLADA DE ORIENTACION DE CONCRETO ANCLADO
- 17. TUBO DE ORIENTACION DE CONCRETO ANCLADO (ELEMENTO
- 18. DE USAR)
- 19. TUBO DE ORIENTACION DE CONCRETO ANCLADO CON APRESA-
- 20. DORADO DE USAR
- 21. ESPEJO DE AGUA PROFUNDIDAD 18CM
- 22. LONETA INTERCAMBIABLE BLAU 20X30
- 23. LONETA INTERCAMBIABLE BLAU 20X30
- 24. RESERBADERO
- 25. PLANCHA DE DESPLANTE DE CONCRETO SOBRE
- 26. TUBO PVC 20MM ANCLADO EN CADENA PARA PASEO DE AGUA
- 27. TERRETIPO CONTACTADO A BASE DE TRIDOLITE Y TERPATE
- 28. EN CAPAS DE 10 CM CADA UNA
- 29. DORSAL DE CONCRETO ANCLADO CON MALLA 66 18 COLADO CON
- 30. ESPESOR DE 15 CM

2

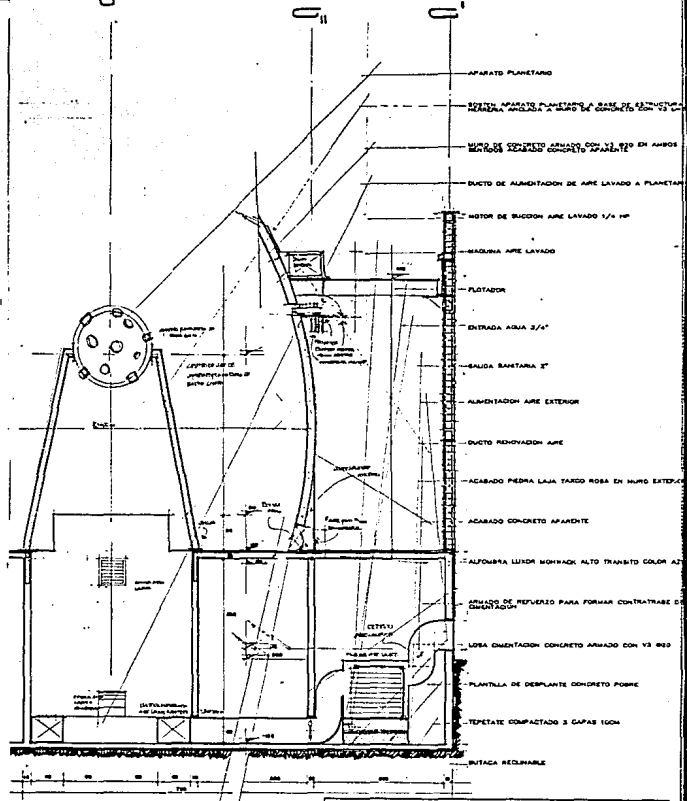

- 1. APARATO PLANETARIO
- 2. METAL APARATO PLANETARIO 2.50X2.50X2.50
- 3. TUBO DE CONCRETO ANCLADO CON 1/2" EN ANCHOS
- 4. METAL APARATO PLANETARIO 2.50X2.50X2.50
- 5. DUCTO DE ALIMENTACION DE AIRE LAVADO A PLANETARIO
- 6. MOTOR DE BUCCION AIRE LAVADO 1/4" HP
- 7. MAQUINA AIRE LAVADO
- 8. PLATON
- 9. ENTRADA AGUA 3/4"
- 10. SALIDA BASTANIA 1"
- 11. ALIMENTACION AIRE EXTERIOR
- 12. DUCTO REINYOACION AIRE
- 13. ACABADO PIEDRA LAJA TAVOZ ROSA EN MURO EXTERIOR
- 14. ACABADO CONCRETO APARTE
- 15. ALFOMBRAS LINDA HONKARD ALTO TRAVISO COLOR AZ
- 16. GRUPO DE REFORZADO PARA FORMAR CONTRAFRASE D
- 17. DORSAL
- 18. LORA ORIENTACION CONCRETO ANCLADO CON 1/2" RED
- 19. PLANCHA DE DESPLANTE CONCRETO SOBRE
- 20. TERPATE COMPACTADO 3 CAPAS 10CM
- 21. PINTURA REFINABLE

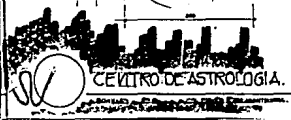

PLANETARIO DETALLES.

CENTRO DE ASTROLOGIA Y METEOROLOGIA
 ESCUELA TECNICA, MONTEVIDEO

FRANCISCO BOMBA D'AVILA

UNIVERSIDAD LA SALLE
 ESCUELA TECNICA DE INGENIERIA
 ESCUELA MECANICA DE APARATOS

CON
 JUN 71

AS

#PLANETARIO 2

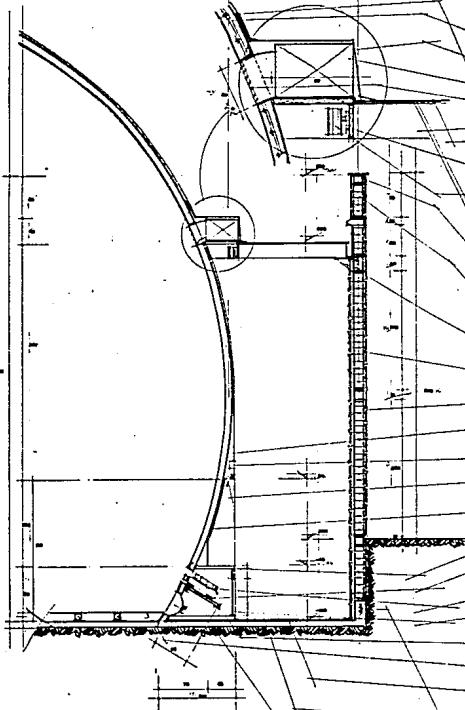
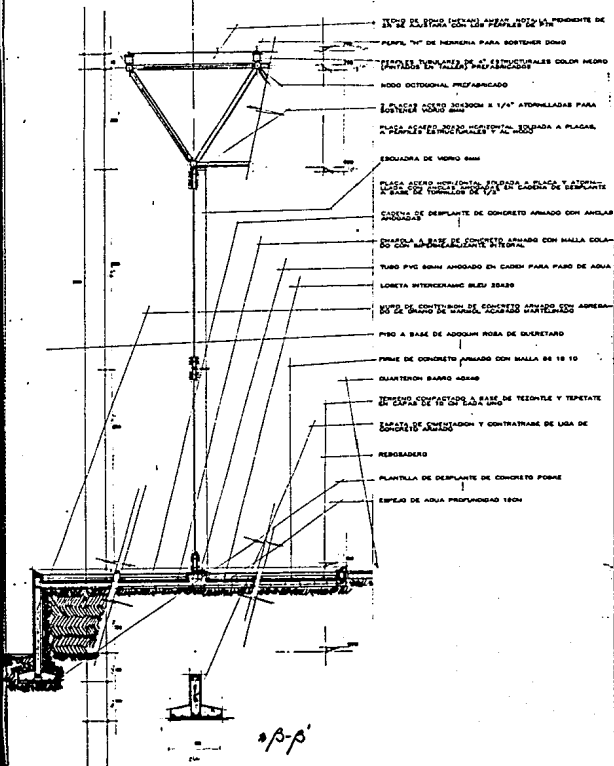

#8-8'



PLANETARIO, DETALLES

CENTRO DE ASTROLOGIA Y METEOROLOGIA

INSTITUTO TECNOLÓGICO Y UNIVERSITARIO DE BUENOS AIRES

FRANCISCO BURELA BURELA

100

2009

• PLANETARIO.

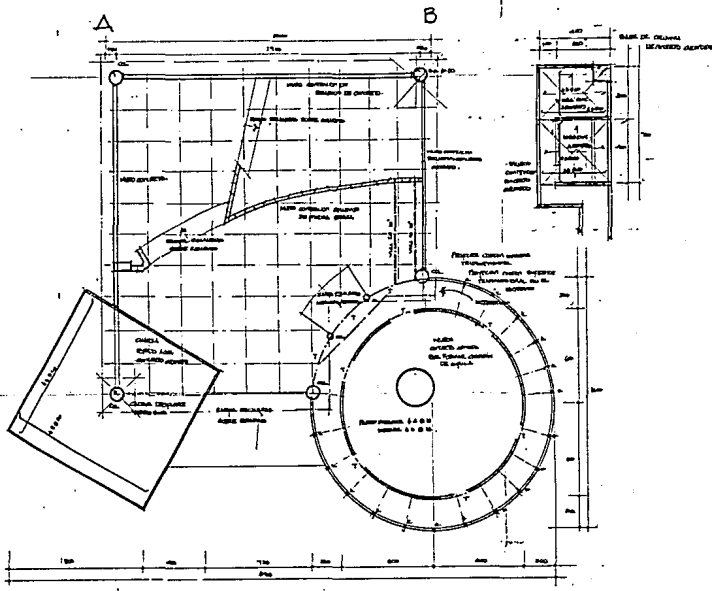
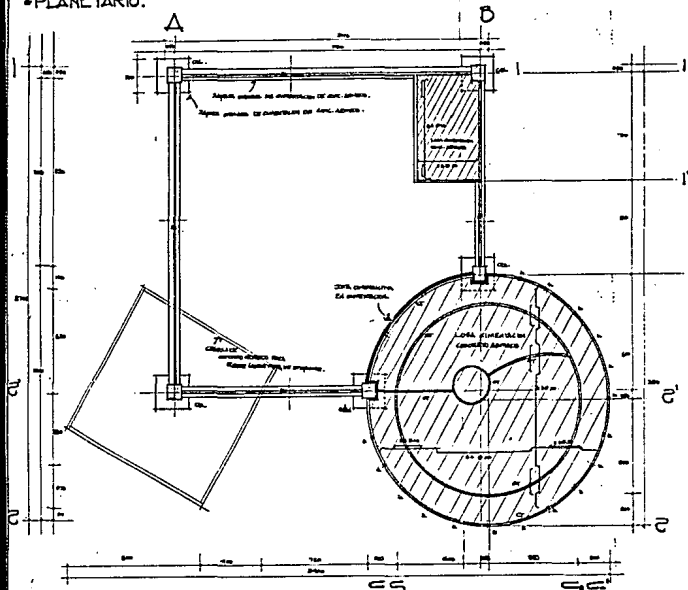

• CIMENTACION.

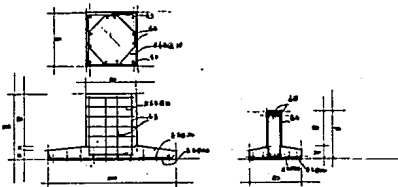

• ESTRUCTURA.

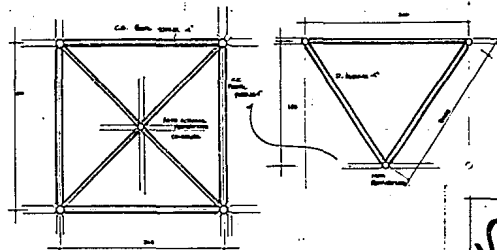

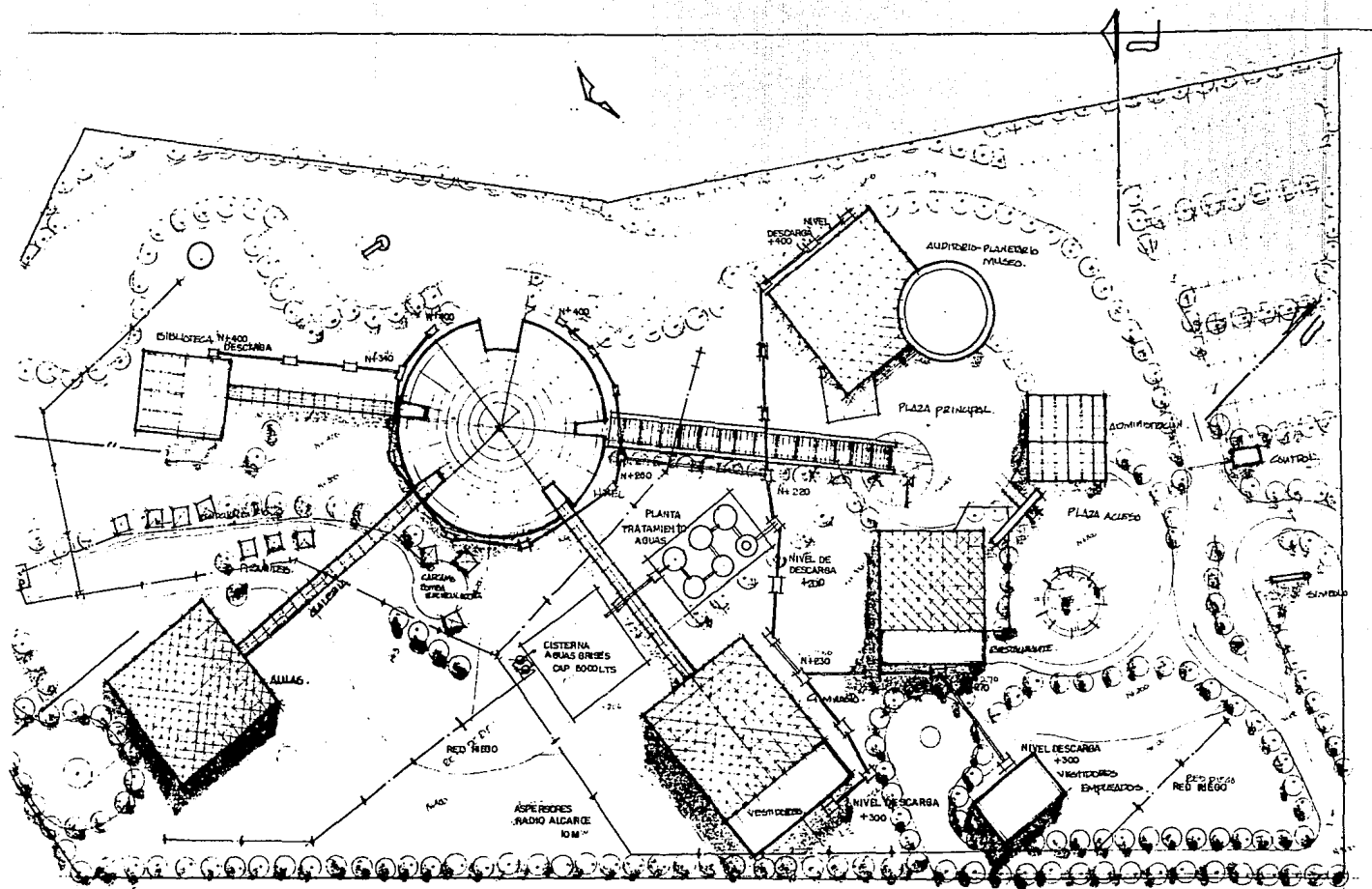

● PLANTA CONJUNTO.
 .modulacion conjunta.



#INSTALACION HIDRAULICA.

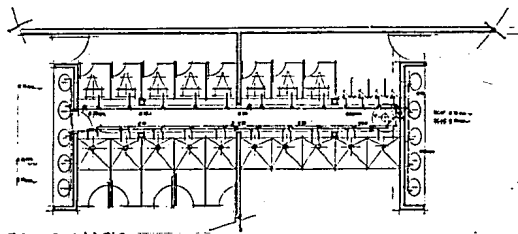

#BAROS GIMNASIO.

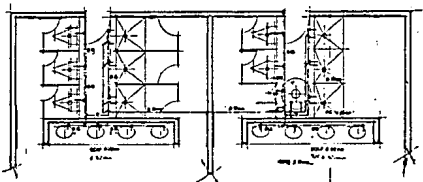
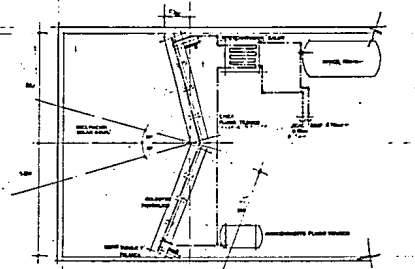

#BAROS EMPLEADOS.

SISTEMA COLECCION SOLAR.

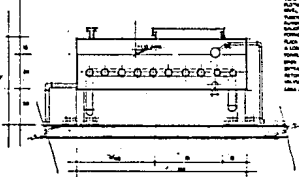

INTERCAMBIADOR CALOR.

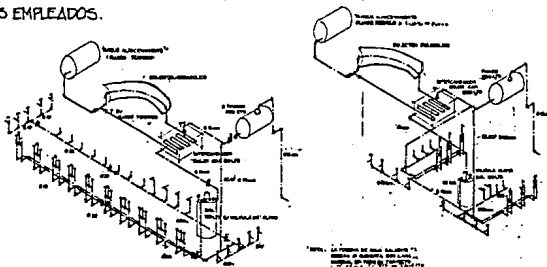

#ISOMETRICOS.

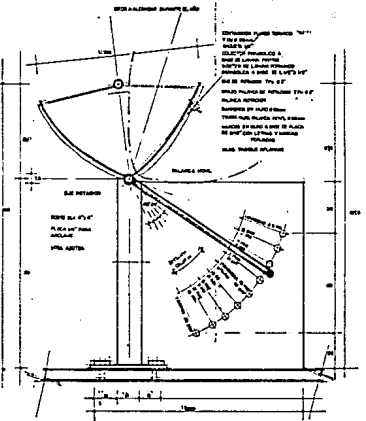

COLECTOR PARABOLICO.



Guerra

INST. SOLES DETALLES.			
CENTRO DE ASTROLOGIA Y METEORICA	UNIVERSIDAD LA SALLE	14 19	
METITLA, TEPIC, GUERRERO	ESCUELA NACIONAL DE ARQUITECTURA		
FRANCISCO HERRERA BUSTILLO	SEP	ACT 1	

INSTALACION SANITARIA

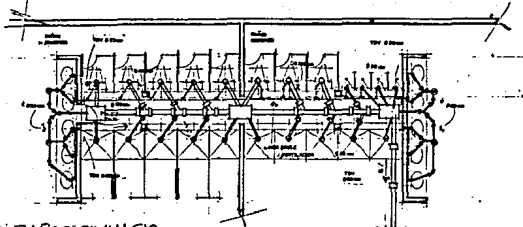

BAROS GIMNASIO

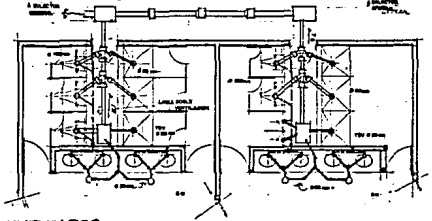

BAROS EMPLEADOS

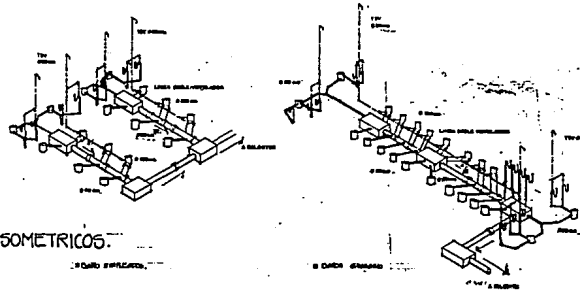

ISOMETRICOS

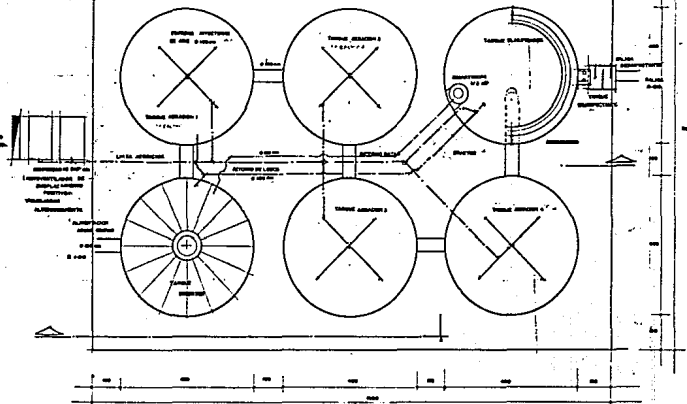

PLANTA

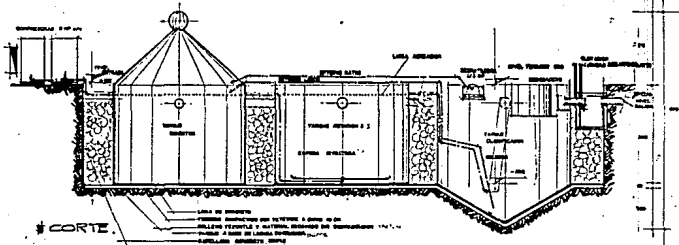

CORTE

SISTEMA TRATAMIENTO AGUAS SERVIDAS

PROYECTO: SANEAMIENTO URBANO
 CALIFICACION: 1.º DE PROYECTO DE
 OBRAS DE SERVICIO

Carla Rojas
 VIZCAYA

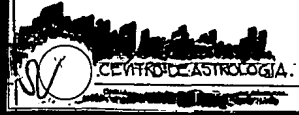

PLANTA TRATAMIENTO AGUAS	
CENTRO DE ATENCION Y SERVICIO	INSTITUCION LA SALLE
RECTORIA TERCERA AVENIDA	ESCUELA TECNICA DE ARQUITECTURA
FRANCISCO BOLAÑOS VIZCAYA	1960

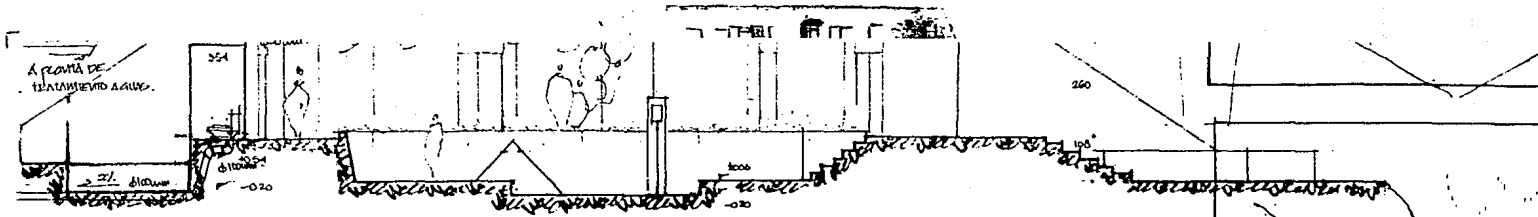

4 **CUARTO TIPO**
 - UBICACION SANITARIA.

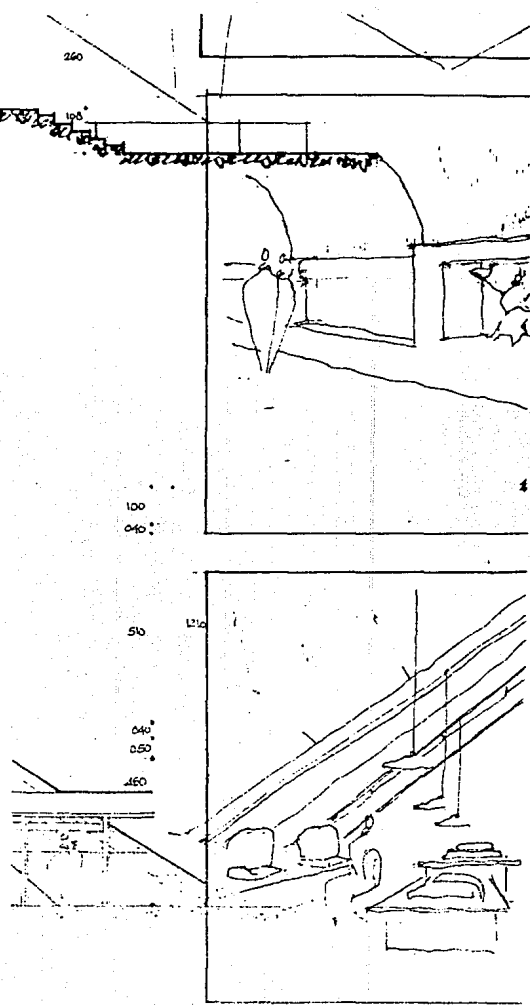
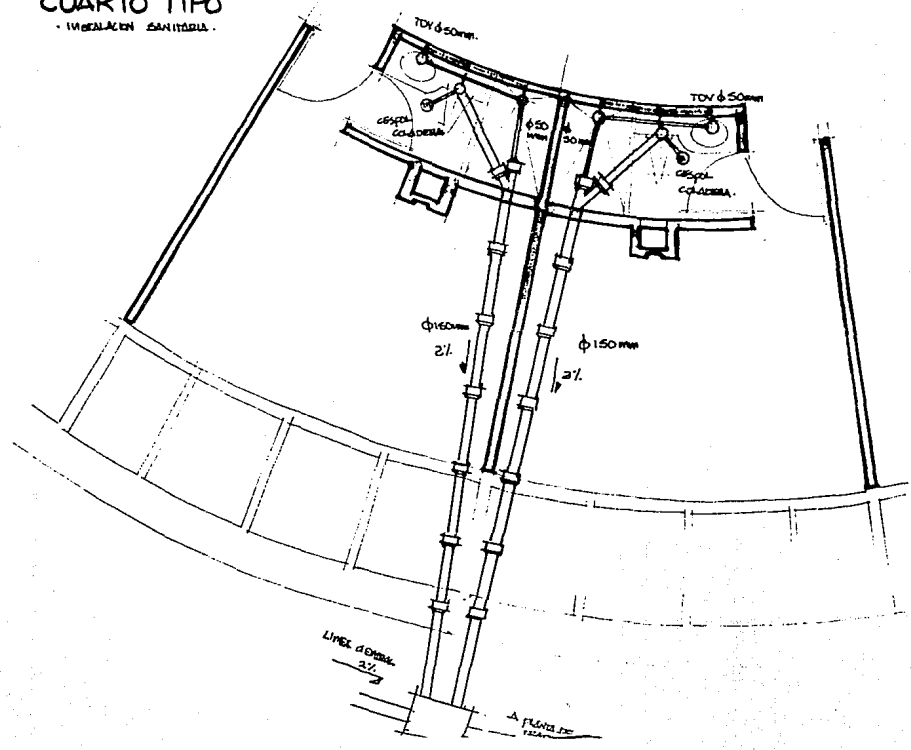

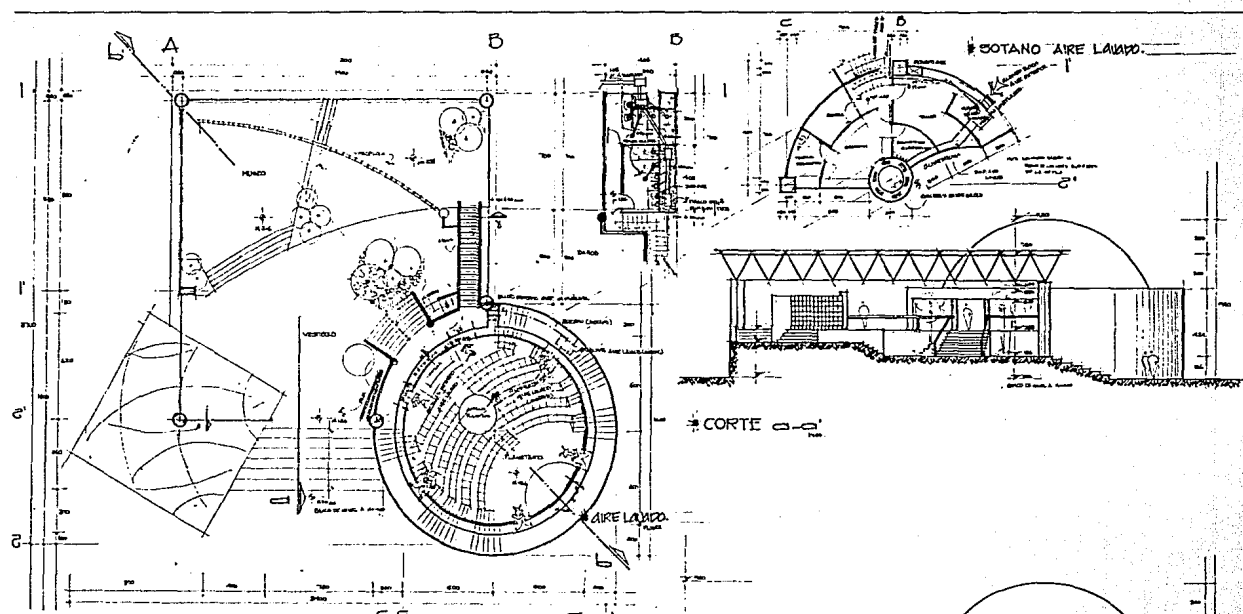

* PLANTA ARQUITECTONICA.

* CORTADO AIRE LAURO

* FACHADA PRINCIPAL.

* CORTADO AIRE LAURO

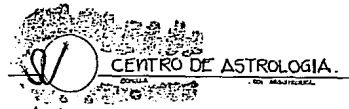
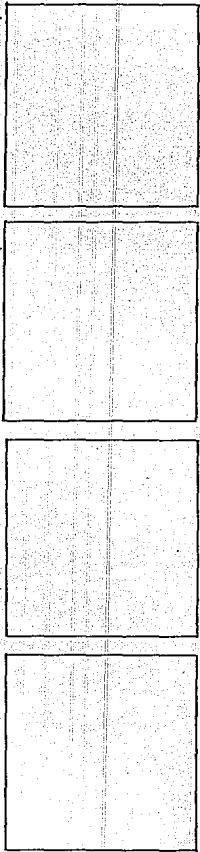

PLANTAS, INTELIGENCIAS	
CENTRO DE ASTROLOGIA Y METEOROLOGIA	UNIVERSIDAD DEL SALES
METODIA, REPTILAS, HOROSCOPI	ESCUELA VENEZOLANA DE ARQUITECTURA
FRANCISCO RIBERA BUSTOS	1954

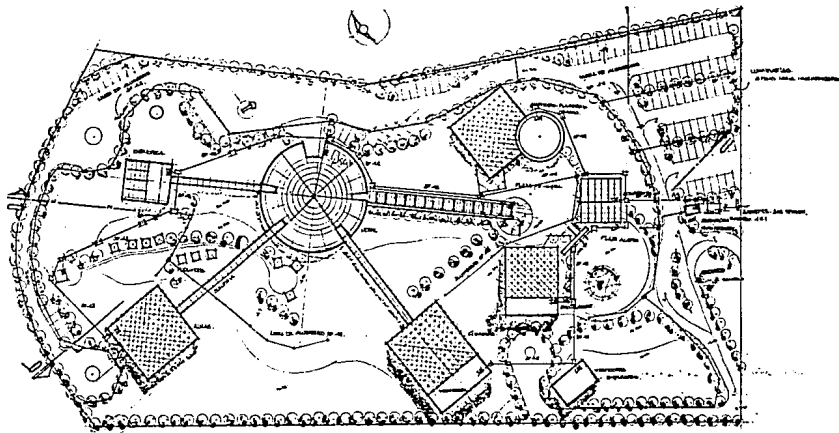

● PLANTA CONJUNTO.

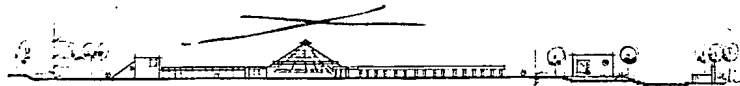

1-a-a'



1-b-b'

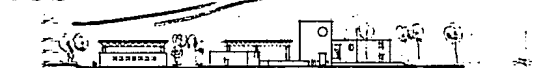

1-c-c'

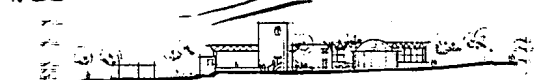

1-d-d'

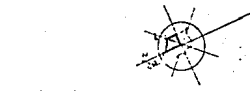

EVENTOS CLIMÁTICOS.

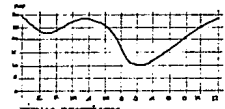

DÍAS DESPERDICIADOS.

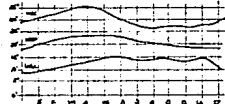

TEMPERATURAS.

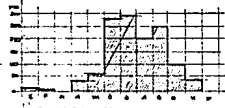

PRECIPITACIONES.

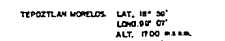

TEPOZTLÁN MORELOS. LAT. 18° 30' LONG 99° 07' ALT. 1100 MTS.

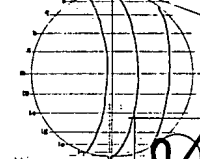
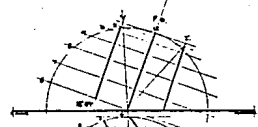

GRÁFICA SOLAR

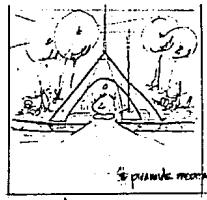

● PLANTAS MEDICINALES.

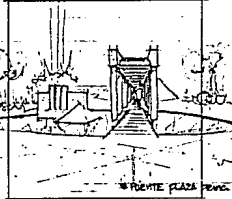

● FUENTE PLAZA PRINCIPAL.

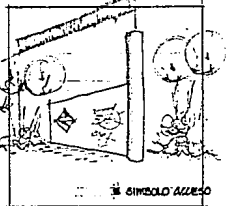

● SIMBOLO ALLEJO.

Por los antecedentes citados que se han expuesto en la presente, donde se muestra en el cuadro, y que no sólo con respecto a lo que se muestra, sino que se han levantado la construcción de las edificaciones en la localidad de Tepoztlán, Morelos.

Esta obra, que se muestra en el cuadro, se ha diseñado y ejecutado en la localidad de Tepoztlán, Morelos, y se ha levantado en el mes de mayo del presente año, con el objeto de que sirva de ejemplo para las edificaciones que se levanten en la localidad de Tepoztlán, Morelos, y que se levanten en el mes de mayo del presente año, con el objeto de que sirva de ejemplo para las edificaciones que se levanten en la localidad de Tepoztlán, Morelos.

MEXIA, GUATEMALA.

CONSEJO UNIV. ELECTORAL	
CENTRO DE INVESTIGACIONES Y METEOROLOGÍA	ENCUENTRO A LA VIDA
METEOROLOGÍA, TIPOLOGÍA, SIMBOLOS	ESCALA MEDICIÓN DE ANCHURAS Y ALTURAS
FRANCISCO ROJAS BARRAL	1971



CENTRO DE ASTROLOGÍA.

DR. GALILEO

— • FINANCIAMIENTO

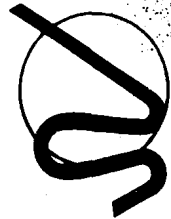

CENTRO DE ASTROLOGIA

E. BONILLA ARQUITECTURA

PROPUESTA ECONOMICA PARA EL FINANCIAMIENTO Y MANUTENCION DEL CENTRO DE ASTROLOGIA

PUNTOS ESTADISTICOS Y ANTECEDENTES

En México, existen instituciones serias que se dedican a la investigación y fomento de la astrología, metafísica y temas esotéricos.

EL CONSEJO MEXICANO PARA LA INVESTIGACION GEO - COSMICA es el organismo oficial reconocido por la NCGR (NATIONAL COUNCIL FOR GEOCOSMIC RESEARCH) y aunque es un organismo sin fines de lucro, si estaría interesado en la construcción del centro para el fomento y desarrollo de la investigación geocósmica.

Existe la GFU (GRAN FRATERNIDAD UNIVERSAL) sobre Av. Eugenia, esq. Uxmal, Col. Narvarte. La GFU se dedica basicamente a la realización de recursos y terapias, la práctica de la meditación y la venta de objetos naturistas.

Realiza sesiones de terapia (basadas en la filosofía-yoga) de 2 horas de duración, 8 terapias al

día, teniendo una asistencia de 30 personas por terapia, es decir, 240 asistentes por día 6 días a la semana.

Realiza seminarios sobre meditación comida naturista, metafísica, reencarnación, yoga, etc; con una asistencia de 30 personas por curso aprox

El CMIG tiene 50 miembros activos, la GFU, tiene más de 500 con 2 o 3 cursos a la semana, tenemos con esto 60 asistentes por semana.

El CMIG realiza cursos y talleres - de varios días de duración con una asistencia de 10 a 20 personas por curso, 2 cursos por semana, son 30 asistentes a la semana.

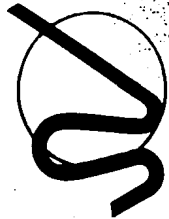

PROPUESTA ECONOMICA PARA EL FINANCIAMIENTO Y MANUTENCION DEL CENTRO DE ASTROLOGIA

PUNTOS ESTADISTICOS Y ANTECEDENTES

El CMIG realiza eventos culturales generalmente conferencias y simposiums con asistencia de 60, 100 o 150 personas, según el tipo de evento.

La GFU organiza eventos en su auditorio de tipo naturista teniendo también, de 100 a 150 asistentes por evento.

La ASTROLOGIA Y LA METAFISICA así como el NATURISMO es una actividad que cada día adquiere más adeptos y tiene un público potencial altamente numeroso.

Con un sistema de información, promoción y venta adecuado se puede obtener un alto número de membresías mediante las cuales se puede obtener el finnciamiento del centro.

CENTRO DE ASTROLOGIA

ARQUITECTURA

F. DONILLA



CENTRO DE ASTROLOGIA
TEPOZTLAN, MORELOS

FRANCISCO BONILLA SEVILLA

PRESUPUESTO DE OBRA

RESUMEN DEL PRESUPUESTO

PRELIMINARES	\$126,938,000
ALBAÑILERIA	\$2,132,640,000
ESTRUCTURA METALICA	\$58,466,180
INSTALACION HIDROSANTARIA	\$356,338,000
INSTALACION ELECTRICA	\$95,650,000
INSTALACION TELEFONICA	\$13,975,000
INSTALACION AIRE ACONDICIONADO	\$24,500,000
INSTALACIONES ESPECIALES	\$1,057,700,000
IMPERMEABILIZACION	\$35,345,000
MUEBLES Y ACCESORIOS DE BAÑO	\$43,956,754
ACABADOS	\$7,757,600,000
VIDRIERIA	\$196,560,000
MOBILIARIO	\$298,700,000
OBRAS EXTERIORES	\$128,040,000
JARDINERIA	\$118,257,600
LIMPIEZAS	\$27,500,000
TOTAL	\$8,484,733,534

FINANCIAMIENTO.

CENTRO DE ASTROLOGIA

ARQUITECTURA

F. BONILLA



CENTRO DE ASTROLOGIA
TEPOZTLAN, MORELOS

FRANCISCO BONILLA SEVILLA

PRESUPUESTO DE OBRA

CLAVE	CONCEPTO	UN	CANTIDAD	P. U.	IMPORTE
01	PRELIMINARES				
-	Trazo y nivelaci3n.	m2	22000	\$2,827	\$62,194,000
-	Despalme del terreno.	m2	22000	\$669	\$14,636,000
-	Mailla cicl3nica para delimitar el terreno	m2	1472	\$34,000	\$50,048,000
				SUBTOTAL 01	\$126,878,000
02	OBRA NEGRA (ALBAÑILERIA)				
-	Construcci3n incluyendo excavaciones, cimentaciones, rellenos, muros de tabique, concreto y losas, pasos de drenaje, etc. Sin incluir cubiertas met3licas.	m2	2704	\$785,000	\$2,122,640,000
				SUBTOTAL 02	\$2,122,640,000

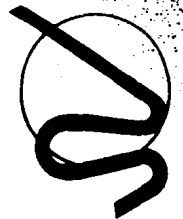

CENTRO DE ASTROLOGIA

ARQUITECTURA

F. BONILLA

03	ESTRUCTURA METALICA				
-	Estructura tridimensional a base de perfilos tubulares de 4" (3 cubiertas de 20 x 20 x 1.50 m. peralte y 1 cubierta de 16 x 16 x 1.3 m de peralte) 1456 m2 de estructura tridimensional. Peso del perfil tubular 16.08 kg/ml	kg	5684.8	\$5,100	\$28,992,430
-	8 armaduras a base de cord?n superior de 2 Ls 4 x 4 x 1/4" y peso 9.82 kg/ml y diagonal 1 4 x 4" x 1/4" 9.82 kg/ml y largueros a base de perfil monten rolado en frio 7 mtr para cubierta de pi?mide.	kg	5387	\$5,100	\$27,473,700
				SUBTOTAL 03	\$56,466,130
05	INSTALACION HIDRAULICA SANITARIA				
-	Salidas hidr?ulico sanitarios.	sal	118	\$331,000	\$44,958,000
-	Suministro y colocaci?n planta tratamiento aguas servidas cap. 1.35 lt/seg marca chief. Fabricado por Simapro.	pza	1	\$250,000,000	\$250,000,000
-	Coletores parab?licos y tuber?as para instalaci?n de sistemas solares.	lote	1	\$12,525,000	\$12,525,000
-	Salidas para riego de areas verdes	sal	50	\$331,000	\$19,050,000
-	Hidranteo sistema contra incendios.	pza	8	\$1,220,000	\$10,980,000
-	Salida 4" para hidrante.	sal	8	\$565,000	\$5,085,000

CENTRO DE ASTROLOGIA

MONTELLA ARQUITECTURA

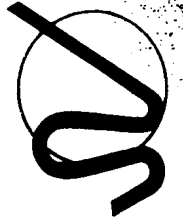

-	Motorbombas 3HP.	pza	6	\$2,300,000	\$13,800,000
				SUBTOTAL 04	\$356,336,000
06	INSTALACION ELECTRICA				
-	Salida para Pmpara	sal	352	\$75,000	\$26,400,000
-	Salida para contacto.	sal	175	\$75,000	\$13,125,000
-	Salida para T.V.	sal	14	\$75,000	\$1,050,000
-	Suministro y colocacion de Pmparas.	pza	352	\$150,000	\$52,800,000
-	Suministro y colocacion de contactos polarizados.	pza	175	\$13,000	\$2,275,000
				SUBTOTAL 06	\$95,650,000
08	INSTALACION TELEFONICA				
-	Salida para telefono (incluye el aparato).	sal	43	\$325,000	\$13,975,000
				SUBTOTAL 08	\$13,975,000
09	INSTALACION DE AIRE ACONDICIONADO				
-	Red de ductos y maquina aire lavado.	lote	1	\$24,500,000	\$24,500,000
				SUBTOTAL 09	\$24,500,000
010	INSTALACIONES ESPECIALES				
-	Red de computadora incluye: 25 estaciones de trabajo, server, impresoras (4) y 10 programas.	lote	1	\$235,000,000	\$235,000,000

CENTRO DE ASTROLOGIA

SONILLA ARQUITECTURA



-	Monitores para T.V.	pza	20	\$1,200,000	\$24,000,000
-	Aparato planetario de proyección de radio corto de tamaño reducido.	pza	1	\$703,700,000	\$703,700,000
-	Equipos de proyección laser de un color haz indefinido.	pza	15	\$3,000,000	\$45,000,000
				SUBTOTAL 010	\$1,057,700,000
011	IMPERMEABILIZACION				
-	Impermeabilización.	m2	2700	\$25,870	\$69,849,000
				SUBTOTAL 011	\$69,849,000
012	MUEBLES Y ACCESORIOS DE BAÑO				
-	Suministro y colocación de WC.	pza	36	\$454,202	\$16,351,272
-	Suministro y colocación de lavabos.	pza	42	\$414,768	\$17,420,256
-	Suministro y colocación de regaderas.	pza	31	\$163,633	\$5,073,533
-	Suministro y colocación de mingitorios.	pza	9	\$568,297	\$5,114,673
				SUBTOTAL 012	\$43,959,754
013	ACABADOS				
-	Acabados por m2 de construcción	m2	2704	\$650,000	\$1,757,600,000
				SUBTOTAL 013	\$1,757,600,000
022	VIDRIERIA				
-	Domos de acrílico ambar.	m2	1456	\$135,000	\$196,560,000

CENTRO DE ASTROLOGIA

PONILLA ARQUITECTURA



				GUBTOTAL 022	\$196,560,000
023	MOBILIARIO				
-	Unidades de trabajo Von Haucke para oficinas (incluye 2 escritorios 90 x 60, esquinero curvo, cajonera, cajones y mampara).	pza	9	\$2,500,000	\$22,500,000
-	Butacas reclinables para auditorio	pza	90	\$700,000	\$63,000,000
-	Mesas para restaurante incluye 4 sillas.	pza	25	\$1,800,000	\$45,000,000
-	Camas para hotel 90 x 200	pza	28	\$450,000	\$12,600,000
-	Mesas trabajo para 10 personas incluye sillas.	pza	4	\$3,950,000	\$15,800,000
-	Escritorios de trabajo en calones de clases incluye sillas.	pza	120	\$390,000	\$46,800,000
-	Casilleros 2 gabinetes.	pza	78	\$500,000	\$39,000,000
-	Mesas para computadoras von haucke.	pza	20	\$500,000	\$10,000,000
-	Equipo de cocina, incluye congelador, hornos, estufa de 8 quemadores, taja y mesa de trabajo.	lote	1	\$44,000,000	\$44,000,000
				SUBTOTAL 023	\$298,700,000
027	OBRAS EXTERIORES				
-	Trazo, nivelaci3n y construcci3n de camino a base de tepetate acabado de piedra bola	m2	2640	\$48,500	\$128,040,000

INSTITUTO DE ASTROLOGIA

F. MONILLA ARQUITECTURA



					SUBTOTAL 027	\$128,040,000
028	JARDINERIA					
-	Construcción áreas verdes incluyendo reforestación.	m2	16656	\$7,100		\$118,257,600
					SUBTOTAL 028	\$118,257,600
029	LIMPIEZA					
-	Limpieza al inicio, durante y al fin de la obra (incluye acarreo de cascajo fuera de la obra).	lote	1	\$27,500,000		\$27,500,000
					SUBTOTAL 029	\$27,500,000
TOTAL PRESUPUESTO						\$6,494,733,534

CENTRO DE ASTROLOGIA

MONILLA ARQUITECTURA



PROPUESTA DE FINANCIAMIENTO :

Para la propuesta de financiamiento se tienen que tomar en cuenta varios aspectos:

* Costo del terreno: $\$ 10,000 \text{ m}^2 \times 22,000 \text{ m}^2 = 220$ millones aprox.

El terreno se propone comprar por el grupo promotor.

* Costo aproximado de la construcción: $\$ 6'000,000,000.-$

A través de un financiamiento bancario para constructores, se puede obtener hasta un 80% del monto de la obra = $\$ 4'800,000,000.$

Teniendo en cuenta las estadísticas de 50 miembros registrados en el CMIG y 500 miembros en la Gran Fraternidad Universal como población base; para la recuperación de la inversión podríamos formular el siguiente planteamiento:

En base a las estadísticas, se hará un programa de membresías para tener derecho a uso de instalaciones (como cualquier club) teniendo una emisión de 600 membresías a $\$ 10'000,000.-$ cada una tenemos casi la recuperación total de $\$ 6'000,000$ millones.

Con un programa de preventa teniendo la venta de 100 iniciales, se tienen $\$1000'000,000.-$ mas los $\$ 4800'000,000.-$ de crédito bancario, se cubre el total de la construcción.

Es imposible considerar que, con el crédito bancario inicial podemos cubrir el 80% de obra y con la venta de membresías llegar a cubrir el 20% restante y el 100% del crédito.



PROPUESTA DE FINANCIAMIENTO :

Las membresías darían derecho a: uso de instalaciones: Biblioteca, Gimnasio, Baños, Cursos y Talleres, Planetario y tendrían precios especiales en el uso del Hotel (costo de mantenimiento) y Restaurante, teniendo en cuenta, que cada socio debe pagar una cantidad trimestral de mantenimiento.

También tendrán derecho preferencial en el apartado, uso y reservaciones del Hotel.

Se contemplará una segunda emisión de membresías de 100 teniendo un ingreso de \$1000'000,000.- cubriendo el costo del terreno y dejando uno de \$780,000,000.- de utilidad base.

Como recuperación e ingreso permanente de la inversión podemos tomar en cuenta las siguientes fuentes de ingresos:

1° HOTEL. 44 usuarios a la semana x \$ 80,000.- la noche = 3'520,000.- a la semana x 54 semanas = \$191,000,000 al año en promedio. (Menos costo de operación).

2° RESTAURANTE. 400 comensales a la semana (60 comensales diarios, teniendo en cuenta los días entre semana). Suponiendo que cada comensal consume \$ 40,000.- y la utilidad sea el 50%, \$12,000 x 400 x 54 = \$260,000,000.- de utilidad al año.

3° PLANETARIO. 3 funciones a la semana x 90 usuarios x \$10,000.- la función= \$146'000,000.-

4° CURSOS Y

SEMINARIOS. 10 Seminarios x 12 asistentes al año x \$400,000 seminario, \$ 48'000,000.- (menos costo de operación), 48 cursos x 20 asistentes x \$480,000=\$384,000,000.- al año.

CENTRO DE ASTROLOGIA

ARQUITECTURA

MONILLA



PROPUESTA DE FINANCIAMIENTO :

Los conceptos anteriores, pueden ser para miembros tanto del CMIG o de la GPU que no tengan membresía, lo cual les daría derecho de uso en el caso del Hotel, de las instalaciones y en el caso de lo demás unicamente del área a usar.

Los miembros con membresía tendrían tarifa especial del Hotel (20%) ya que las cuotas de mantenimiento cubrirían el costo de operación, tarifa especial en Restaurante, acceso libre al Planetario y Conferencias, cursos y Seminarios (que se cubrirían con el costo de operación y mantenimiento).

El grupo promotor, será una Constructora, con o sin un grupo de inversionistas para respaldar el monto del crédito solicitado.

El tiempo de recuperación de la inversión desde la preventa, el tiempo de la construcción - (una por 8 meses) y el inicio de la construcción con un sistema de promoción y financiamiento adecuado puede ser de un año y medio a dos años.

CENTRO DE ASTROLOGIA

SONILLA ARQUITECTURA

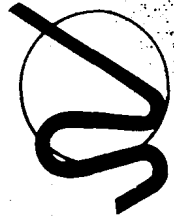

B I B L I O G R A F I A : .

- * Basic Astrology, Joan Negus, A.C.S. Publications
- * Astrogenética, Edmund Van Deusen, Ed. Posada
- * La pirámide iniciática, Joan Larch, Ed. Roca
- * Observatorio Astronómico, Tesis Profesional, Raúl Reyes Reinoso
- * Convento en Tepoztlán, Tesis Profesional
- * Metafísica, Conny Méndez, Colección Metafísica
- * La Casa Autosuficiente, Ed. Gustavo Gill
- * El uso de la energía solar en la Arquitectura, Ed. Gustavo Gill
- * Manual de Instalaciones Hidraulicas Sanitarias, Ed. ELVEX.

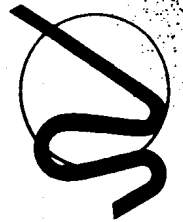

CENTRO DE ASTROLOGIA

ESQUINILLA ARQUITECTURA