

872731 ² 2y

UNIVERSIDAD DON VASCO A.C.
ESTABLECIDA EN 1974



Universidad Don Vasco A.C.
Incorporada a la Universidad
Nacional Autónoma de México.
Escuela de Diseño Gráfico.

material didáctico
para la escritura infantil

Tesis Profesional que para obtener
el título de licenciado en Diseño
Gráfico presenta:

Margarita Janeth Corza Plancarte

JUNIO DE 1994.

FALLA DE ORIGEN



1995



UNAM – Dirección General de Bibliotecas Tesis Digitales Restricciones de uso

DERECHOS RESERVADOS © PROHIBIDA SU REPRODUCCIÓN TOTAL O PARCIAL

Todo el material contenido en esta tesis está protegido por la Ley Federal del Derecho de Autor (LFDA) de los Estados Unidos Mexicanos (México).

El uso de imágenes, fragmentos de videos, y demás material que sea objeto de protección de los derechos de autor, será exclusivamente para fines educativos e informativos y deberá citar la fuente donde la obtuvo mencionando el autor o autores. Cualquier uso distinto como el lucro, reproducción, edición o modificación, será perseguido y sancionado por el respectivo titular de los Derechos de Autor.

Quiero agradecer...

A Dios por haberme brindado unos padres excepcionales.

En memoria a una persona realmente admirable: **Mi Padre** quien me trazó el camino a seguir enseñándome el amor a la vida, y el valor que debe haber al final de este camino ante la muerte... **Don Marcos Corza** 2/oct/92. ¡Gracias por todo!

A mi **Madre Alicia Plancarte** por su amor, apoyo y comprensión y por enseñarme a tener una gran fé que me ayuda a esperar un mañana mejor.

A mis hermanos: **Yola, Elvia, Marco, Tere, Mónica, Alicia, Alex, Francisco y Sandra**, quienes han sido nueve fuerzas que me han impulsado a mi superación.

A **Alejandro** un ser humano muy especial que me ha brindado su apoyo incondicional y su ternura en los momentos difíciles y en los momentos de alegría que hemos compartido.

A todos y cada uno de mis amigos por su apoyo, cariño y confianza, sobre todo por brindarme su amistad. ¡Gracias!

A todos y cada uno de mis queridos sobrinos.



Quiero agradecer...

Al Pbro. José Luis Sahagún, por su apoyo brindado durante mi carrera.

A mis profesores por darme los conocimientos adquiridos durante los años de escuela.



Indice

Introducción	9	Ilustración	45
Capítulo 1		Técnicas de ilustración	46
Problemática y Objetivos	13	Ilustración en temas infantiles	47
Capítulo 2		Caricatura	48
La comunicación		Color	50
Comunicación visual	17	Métodos de impresión	
Desarrollo de la escritura		Tipografía	51
La necesidad de comunicarse	18	Huecograbado	52
Escritura cuneiforme	19	Offset	53
Escritura jeroglífica	20	Cuatricomía	54
Nacimiento del alfabeto	21	Serigrafía	55
Alfabeto griego	22	Papel para impresión	56
Alfabeto romano	23	Acabado y presentación	
La escritura		Cubierta y embalaje	57
¿Qué es la escritura?	24	Conclusiones	58
Problemas del niño en la escritura	25		
Métodos educativos		Capítulo 4	
Métodos tradicionales	27	Aportación	
Métodos didácticos	28	Introducción	65
Material didáctico		Diseño de logotipo	
Tipos de material didáctico	30	Bocetos	69
Capítulo 3		Elección del logotipo	71
Diseño gráfico		Tipografía	72
Breve historia	35	Caricatura	73
¿Qué es el Diseño gráfico?	37	Positivo y estudio cromático	74
Diseño editorial		Rompecabezas de las vocales	
Formato	38	Bocetos	77
Retícula	39	Formato y retícula	78
Tipografía	40	Tipografía y gráficos	79
Tipografía creativa	41	Original mecánico	80
Tipografía adecuada	42	Rompecabezas letras de mi abc	
Mezclas de títulos e ilustraciones	43	Bocetos	83
Imágenes	44	Formato y retícula	84
		Tipografía	85
		Gráficos	86
		Originales mecánicos	88
		Suaje	89



Aprendiendo manuscrita	
Formato y retícula	93
Portada	94
Composición de páginas	95
Originales mecánicos	96
Cuaderno letras de mi abc	
Retícula	99
Portada	100
Composición de páginas	101
Originales mecánicos	102
Cuaderno escribiendo y jugando	
Retícula	105
Portada	106
Composición de páginas	107
Originales mecánicos	108
Cuaderno juega a colorear	
Retícula	111
Portada	112
Composición de páginas	113
Originales mecánicos	118
Cuaderno aprendiendo uso de las letras	
Formato y retícula	121
Portada	122
Composición de página	123
Originales mecánicos	124
Dados del uso de las letras	
Retícula	127
Tipografía	128
Armado	129
Guía para padres y maestros	
Formato	133
Portada	134
Composición de páginas	135
Originales	136
Embalaje	
Diseño de embalaje	139
Suaje y original	140
Artículos	
Artículos incluidos	141

Acabados y presentación	142
Conclusiones	144:
Bibliografía	147



Introducción

El lenguaje es sencillamente un recurso comunicacional con que cuenta el hombre de modo natural y ha evolucionado desde las primeras formas hasta la alfabetización, como la lectura y la escritura. El lenguaje escrito cuenta con varios componentes básicos, como son: las letras, las palabras, la ortografía, la gramática y la sintaxis; lo expresable con estos elementos, es realmente infinito, pero es indispensable tratar de dominar cada uno de ellos, ya que de no ser así pueden existir problemas de comunicación; por ejemplo la ortografía, si la escritura de una palabra no es la adecuada, puede cambiar el significado de la misma y por lo tanto diferir el mensaje.

El aprendizaje de el lenguaje escrito comienza en los primeros años de enseñanza educativa; y es en este tiempo cuando se pueden utilizar sistemas educativos como son los métodos visuales, los cuales hacen más práctica y comprensible la enseñanza-aprendizaje del niño, y con ello evitar el problema de las faltas de ortografía en la escritura.

Una de las formas más funcionales dentro de la comunicación visual contemporánea es el Diseño Gráfico, el cual cuenta con un campo de acción muy amplio como es el caso del diseño de sistemas educativos para niños, donde se puede manejar un diseño didáctico, en la cual se le da una importancia mayor a la imagen del color, para que al niño se le haga más agradable y se obtenga un mejor resultado en su aprendizaje.



Capítulo 1

1 2 3 4 5 6 7 8 9 10 11 12 13 14 15 16 17 18 19 20 21 22 23 24 25 26 27 28 29 30 31 32 33 34 35 36 37 38 39 40 41 42 43 44 45 46 47 48 49 50 51 52 53 54 55 56 57 58 59 60 61 62 63 64 65 66 67 68 69 70 71 72 73 74 75 76 77 78 79 80 81 82 83 84 85 86 87 88 89 90 91 92 93 94 95 96 97 98 99 100

Problemática y Objetivos

Los sistemas de educativos evolucionan con paso lento pues todavía persiste en ellos el dar mayor importancia al modo verbal, olvidándose de las demás sensibilidades humanas y prestando muy poca atención al carácter predominantemente visual en el aprendizaje del niño.

La experiencia visual humana es fundamental en el aprendizaje para ayudar a la persona a conocer el entorno y reaccionar ante él. En la conducta humana se detecta una cierta inclinación hacia la información gráfica, ya que buscamos el apoyo de nuestro conocimiento en la forma más directa.

El estudio de los sistemas de educación revela que el desarrollo de los métodos constructivos de aprendizaje visual es ignorado en varias áreas de la enseñanza, por ejemplo, en un tema tan importante dentro de nuestra escritura como es la ortografía; para lo cual no existe un material educativo que trate el tema de una forma visualmente didáctica donde la imagen y el color sean parte principal en la enseñanza del niño.





La mala ortografía radica desde los primeros años de educación en la escritura; el niño se enfrenta a serios problemas de lecto-escritura en el uso de las letras y acentos de varias palabras, por ello es importante tratar este problema desde esta primera etapa para evitar con esto que cuando se llegue a la edad adulta en un nivel profesional, la persona escriba las palabras en forma adecuada.

Después de lo anteriormente planteado se tiene un objetivo el cual es el diseño de un material didáctico de educación ortográfica, aplicado en la enseñanza infantil, donde se le de prioridad a la imagen y el color, por medio de dibujos ilustrativos que hagan que el niño aprenda de una forma más práctica y atractiva. Todo esto se puede lograr mediante la aplicación del Diseño Gráfico, el cual cuenta con suficientes posibilidades para la solución del problema en la escritura infantil.



Capítulo 2

二、子午卯辰巳午未申酉戌亥

La Comunicación



Comunicación visual

La comunicación visual es todo lo que ven nuestros ojos; una nube, una flor, un dibujo técnico, un zapato, un cartel, etc. Existen dos tipos de comunicación visual:

1).- La comunicación casual.- Una comunicación casual puede ser interpretada libremente por el que la recibe. Una nube es un ejemplo de comunicación visual ya que no tiene intención alguna de advertir sobre el temporal.

2).- Comunicación intencional.- Es la que creamos nosotros con el fin de mandar un mensaje. Como ejemplo podemos citar las señales de humo de los indios.

Parte dominante e importante de la comunicación intencional es la información. Los tipos de información son los siguientes:

1).- Información directa.- Este tipo de información se produce cuando existe un intercambio de información. Ejem. Una conversación telefónica.

2).- Información unilateral.- La información se transmite en un solo sentido y no existe respuesta directa. Ejem. Lectura de un periódico.



Desarrollo de la Escritura



La necesidad de comunicarse

El hombre prehistórico, en sus primeros tiempos, sólo tenía una forma de comunicarse, ésta era la narración oral, por medio de la cual transmitían información de generación en generación; pero a veces esto se modificaba cambiando el sentido de el mensaje; surgiendo así la necesidad de perpetuarla por medio de signos.

Aproximadamente hace 4500 años, el hombre de las cavernas comenzó a pintar escenas de caza y guerra, como también signos de fecundidad, vida y muerte, con rasgos a base de carbón, pigmentos naturales, sangre y grasa, demostrando su interés en comunicarse con sus sucesores persiguiendo una finalidad educativa, un desarrollo trascendente. Este tipo de comunicación gráfica es conocida como ideografía.



En su evolución el hombre primitivo dejó de ser nómada, aprendió a trabajar la tierra realizó algunos inventos como la rueda. También simplificó el número de trazos utilizados en sus pinturas hasta parecer en ocasiones casi letras, 6000 años a.C., aparecieron los primeros signos escritos en forma de ideogramas, el centro de esta renovación estuvo marcado geográficamente por Mesopotamia.



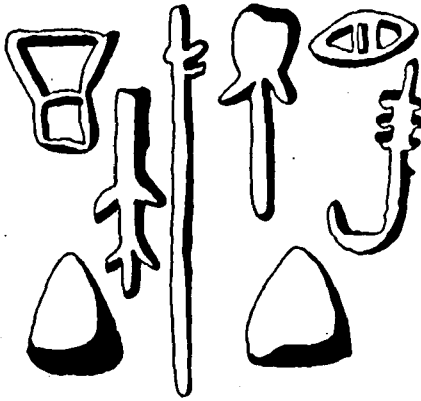

Pictogramas

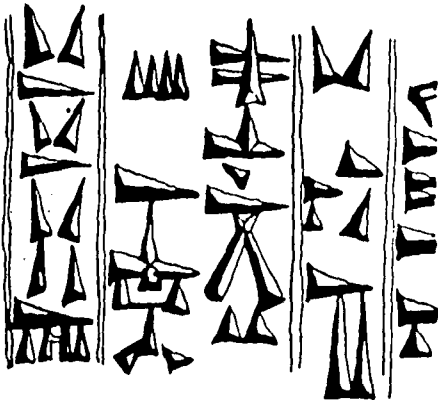

Escritura Cuneiforme

Escritura Cuneiforme

Cerca del cuarto milenio a.C., apareció en Mesopotamia un pueblo de alta civilización: Los Sumerios, quienes realizaron una invención que los impulsó hacia la revolución intelectual que causó el progreso económico, tecnológico y cultural: la escritura.

Mesopotamia fué una zona conquistada por pueblos extranjeros, de esta forma la cultura sumeria junto con su escritura, fué sucesivamente adoptada y enriquecida por asirios, babilonios y caldeos. La abundancia de la arcilla en los territorios sumerios fué aprovechada para la realización de vasijas las cuales llevaban inscritos pictogramas, que representaban figurativamente el contenido.

La escritura cuneiforme fué evolucionando, conforme el lenguaje. Los escribas necesitaron cambiarla a signos abstractos; con ello se pasó a referir el sonido en lugar del significado. El avance más significativo de la escritura cuneiforme fué el de representar sílabas en combinaciones de sonido. Los Asirios hicieron la última reforma a esta escritura simplificándola a 500 signos.



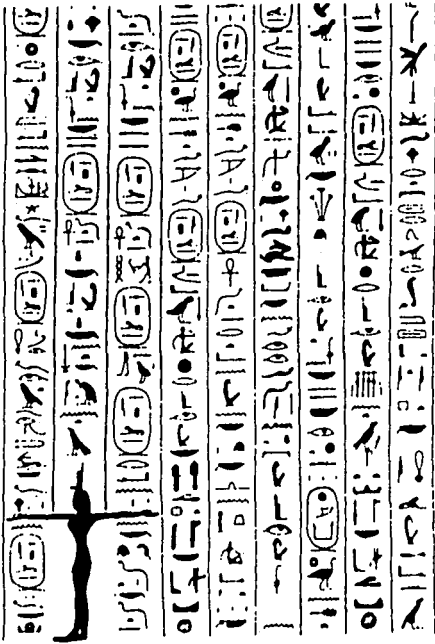

Jeroglíficos

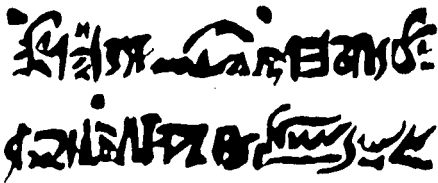

Escritura Hierática

Escritura Jeroglífica

En el año 3100 a.C., llegaron algunas invenciones Mesopotámicas a Egipto, entre ellas los fundamentos de la escritura; a diferencia de los sumerios, los egipcios mantuvieron por 3500 años la escritura pictográfica que lleva el nombre de jeroglífica (grabado sagrado). Probablemente cuando los escribas encontraron palabras de difícil expresión utilizaron dibujos en lugar de sonidos. Entre 1570-1085 a.C. la escritura egipcia contaba con más de 700 jeroglíficos, de los cuales unos eran pictográficos y otros fonogramas. Alrededor de 1500 a.C., evolucionaron los jeroglíficos dibujándose así más rápidamente, llevando esto hacia la Escritura Hierática, utilizada en temas religiosos. Se siguió la tendencia a la escritura rápida y la simplificación de signos, creándose la Escritura Demótica.



Nacimiento del Alfabeto

En el mediterráneo (actual Líbano, Siria e Israel), habitaba el pueblo de los fenicios, su situación geográfica los conectaba con Mesopotamia y Egipto, razón por la cual tuvieron influencias de estos dos países; sostenían intercambio con varios pueblos, por lo cual se vieron obligados a ampliar sus conocimientos lingüísticos, tanto en su expresión oral como la escrita.

Los fenicios desarrollaron un sistema de escritura propia que llevó a un avance en los sistemas de comunicación humana. Fueron ellos los que idearon el alfabeto, se cree que nació en la Ciudad-Estado más importante de Fenicia, Biblos; este alfabeto se componía de veintidós caracteres abstractos dentro de los cuales las vocales no estaban representadas, aunque sí se pronunciaban. A este alfabeto se le conoce como silábico, más adelante se separa cada letra por un punto.

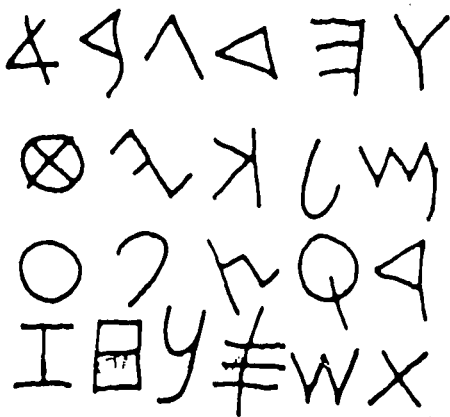

Alfabeto Fenicio



ΟΤΑΝΑΝΑΧΜ
 ΟΔΙΟΥΧΜΕΝ
 ΑΤΟΔΑΝΑΧΑΤ

Boustrophedon

Α Β Γ Δ Ε Ζ Η
 Θ Ι Κ Λ Μ Ν
 Ξ Ο Π Ρ Σ Τ
 Φ Χ Ψ Ω

Alfabeto Griego

ΔΙΟΚΡΗΝ
 ΤΙΘΟΘΑΝ
 ΠΕΤΡΩ

Alfabeto Griego

Los antiguos griegos tomaron el alfabeto fenicio y lo esparcieron por sus ciudades cambiando 5 consonantes por vocales. Desarrollaron un sistema llamado boustrophedon que se leía de derecha a izquierda y viceversa.

Las regiones griegas adoptaron el alfabeto a sus propias necesidades, desarrollaron escrituras cursivas y unciales, escrituras más prácticas, utilizadas en los escritos comunes sobre superficies blandas como madera, cera o arcilla.

La civilización griega y su alfabeto se convirtieron en padres de los alfabetos Etrusco, Latino y Cirílico, y a través de éstos en antecesores de los sistemas alfabéticos utilizados en el mundo occidental hoy.



ETPICTVMCRO
CEOVELAMEN
BDCGKHQXYZS

Escritura Romana

MATRONIS·A
FLIABVS·M·M
ARIVS·KCCEH
DPQYXZIUW

Capitalis

ΛΙΘ·ΙΙΙ·VΛ
ΛΕ·CΕ·P·S·P·R

Capitalis Cuadrata

Alfabeto Romano

El alfabeto romano proviene del griego por medio de los antiguos Etruscos, quienes dominaron la península itálica. Lo primero que se introdujo a estos países fue el idioma, por lo menos el alfabeto por medio del cual se daban a entender, favoreciendo las relaciones comerciales. El alfabeto latino se compone de veintinueve letras: A, B, C, D, E, F, G, H, I, J, K, L, M, N, O, P, Q, R, S, T, U, V, y, X. las letras griegas Y y Z fueron añadidas al alfabeto.



La Escritura

¿Qué es la escritura?

La escritura es una forma de expresión del lenguaje que implica una comunicación simbólica con, ayuda de los signos escogidos por el hombre, signos que varían según las civilizaciones. La escritura tiene sus propias exigencias, siendo la esencial la transmisibilidad de la expresión gráfica; no es únicamente un modo de fijar nuestras ideas y recuerdos, es en nuestra sociedad un tipo de transmisión, un medio de comunicación entre nosotros.

Nuestra escritura "forma superior de la escritura fonográfica", está constituida por signos que por su forma no tienen ningún valor simbólico. los signos abstractos llegan a ser símbolos en su conjunto por la transposición de la lectura y de la articulación. La escritura es como la lectura, un lenguaje de segundo orden. No es simbólica mas que en relación a lo que significa.



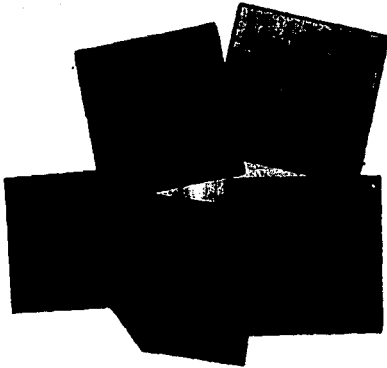

Problemas del niño en la escritura

La escritura experimenta en nuestra sociedad un desarrollo de factores organofuncionales, a partir de los cuales es posible la escritura, y por otra parte de un aprendizaje escolar jerarquizado. Por eso, el niño, en el marco de sus posibilidades personales, deberá responder a ciertas exigencias impuestas por la sociedad estas pueden ser caligráficas, de legibilidad, rapidez o bien ortográficas. El niño presenta dificultades en estas cuatro imposiciones de la escritura:

a).- Caligráficas: en este caso el niño se enfrenta a problemas desde la posición de la mano, libreta, y lápiz, que llevan a la mala caligrafía en la escritura, como es el trazo de letras.

b).- Legibilidad: aquí influye lo anteriormente citado, el trazo de las letras, como son los rasgos característicos que cada niño le da a su escritura, como también el tamaño y separación entre letras y palabras.

c).- Rapidez: cuando el niño comienza a escribir, lo hace de una manera lenta, ya que se le dificultan los trazos de cada letra, pero conforme se tiene más práctica para estos, se trazan con rapidez.



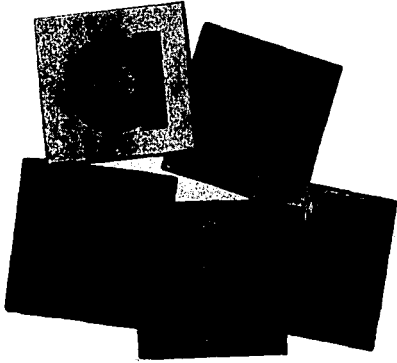

d).- Ortografía: dentro del aprendizaje del niño en la escritura, ésta es una de las reglas donde más problemas tiene el niño, ya que en los primeros tienden a confundir las letras que tienen un mismo sonido, o las que en ciertas palabras tienen la misma pronunciación como ejemplo podemos citar las letras b y v, y las palabras como gigante y jilguero, las cuales tienen la misma pronunciación. También se enfrenta con la dificultad del uso y posición de los acentos.

Estos tipos de exigencias son contradictorios hasta un cierto punto y estas contradicciones pueden ser superadas por medio de métodos de aprendizaje. Los primeros pasos son decisivos porque cada niño se sitúa frente a la escritura con su propio modo de organización, ya que tiene una cierta configuración ordenada que tiene un sentido.



Métodos Educativos

Métodos Tradicionales



Existen varios métodos de aprendizaje, entre ellos:

1).- Métodos activos: en éstos prevalece el aspecto creador, activo del alumno sobre el receptivo de los anteriores. En unos predomina la actividad sensorial, en otros la actividad intelectual, unos son predominantemente Individuales y otros colectivos.

2).- Métodos especiales: llamados así porque tienen ciertas características según la finalidad a que se aplican.

Estos métodos son los que conservan su función dentro de la enseñanza tradicional. La actividad aquí es principalmente del educador, quien asume sobre sí todo el trabajo dejando al alumno un papel receptivo y pasivo.

3).- Métodos didácticos: aunque se consideran que todos son didácticos, predomina el aspecto de la instrucción y la enseñanza, en lo que podemos mencionar tres métodos:

- a).- Expositivo.
- b).- Interrogativo
- c).- Intuitivo



Métodos Didácticos

En seguida se enumeran las cualidades de este método didáctico:

a).- **Expositivo.**- Es el método clásico de enseñanza, y el que más se ha utilizado hasta ahora. Consiste sencillamente en la presentación de un determinado contenido o materia por parte del maestro. En él se utiliza la descripción, relato y narración de hechos y sucesos.

b).- **Interrogativo.**- Suele emplearse de varios modos, en primer lugar puede utilizarse en forma de diálogo, se emplea también en forma de examen como comprobación de lo aprendido, y se usa ocasionalmente en el curso de una exposición para ver si se ha entendido lo que se ha expuesto.

c).- **Intuitivo.**- Se basa en la presentación y observación de objetos, y en su defecto de imágenes correspondientes. La descripción visual contribuye al conocimiento como no puede hacerlo la descripción verbal: ninguna descripción de una naranja, dará una idea tan clara de ella como la representación de la naranja. Para que este método tenga éxito se presentan las imágenes en relación con un tema determinado.



Material Didáctico

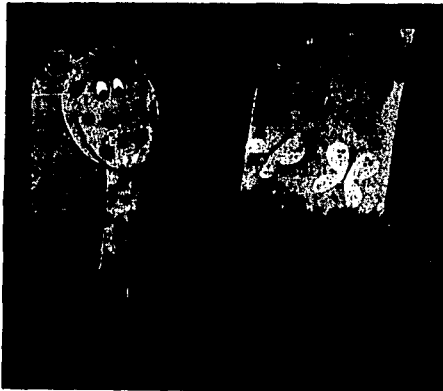
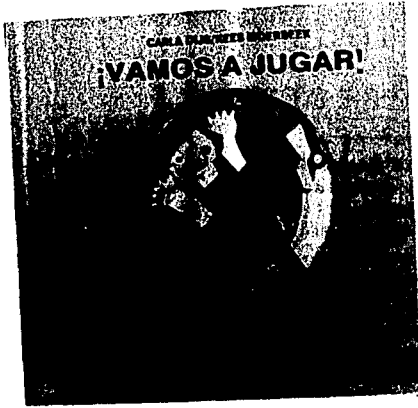

Los materiales didácticos, son simples canales mediante los cuales se comunica cualquier contenido (son instrumentos tanto para la recepción del mensaje como para su transmisión). Puesto que todo aprendizaje depende de este instrumento de mensajes, cualquier método encaminado a aumentar y desarrollar los instrumentos de comunicación insidirá considerable y positivamente en los resultados. Por tanto, los materiales didácticos, se pueden aplicar a todas las áreas del plan de estudios. Por ejemplo, la comprensión de disciplinas científicas se facilita combinando la teoría con la práctica. Los modelos demostrativos, carteles, colecciones, exposiciones móviles, tablas, gráficos, mapas, etc.; pueden ser muy eficaces en diversas asignaturas.

Sin embargo, es quizás en el terreno del lenguaje (hablar, escuchar, leer, escribir), donde el uso de los medios audiovisuales adquiere mayor importancia. La mejor forma de lograr el pleno desarrollo del lenguaje del niño consiste en que éste interactúe, la recepción pasiva es insuficiente. El propio lenguaje es, a fin de cuentas un medio más; una de las formas de establecer una relación entre el mensaje, el sujeto que lo envía y el que lo recibe. Todos los materiales didácticos comparten características comunes con el lenguaje, y por ello, la comunicación por cualquiera de ellos influye en la soltura del individuo para comunicarse.



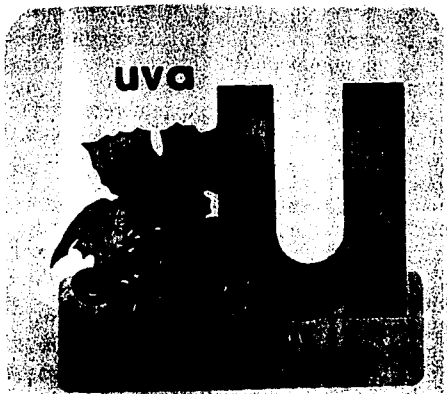

Tipos de Material Didáctico

TARJETAS EXPLICATIVAS

Se escriben e ilustran paso a paso, en las dos caras de una cartulina con las esquinas redondeadas y plastificadas por los dos lados. El tamaño ideal de las tarjetas es de 21.5 x 28 cm., pues resulta suficiente para poner instrucciones e ilustraciones en color. Por supuesto, para solo poner instrucciones, o ilustraciones basta con que la tarjeta tenga un tamaño de 7.5 x 12 cm., pero cuanto mas pequeña sea, menos espacio habrá para dibujos e ilustraciones que llamen la atención del niño.

Las tarjetas de actividades se pueden colocar en soportes de madera ranurados, o bien si se desea agrupar las tarjetas por etapas de aprendizaje y ponerlas juntas en un mismo sitio, se pueden colocar en forma vertical u horizontal en cajas bajas.





PUZZLES

También existen dentro del material didáctico, los puzzles, los cuales son objetos manipulables, a base de cartón, en el cual se le hacen unas ventanas, tras las cuales pasa la información, ya sea en forma de ilustraciones, o bien letras, palabras, números, etc., es una manera práctica y versátil para el aprendizaje.

Con esta clase de material al mismo tiempo que el niño aprende, está jugando, razón por la cual estos materiales didácticos son eficaces en la enseñanza.

Existen otra gran cantidad de materiales didácticos, pero no alcanzaríamos a explicarlos todos, solo citaremos algunos más: rotafolio, rompecabezas, objetos manipulables, etc.

Diferentes tipos de material didáctico:

- 1).- Blocks de carteles
- 2).- Transparencias
- 3).- Objetos manipulables
- 4).- Puzzles
- 5).- Tarjetas



Capítulo 3

日月月日月日

Diseño Gráfico

Breve Historia

A mediados del siglo XV con la invención del tipo móvil, se marcó un gran avance dentro de el diseño gráfico gracias a la creación de la imprenta por Gutenberg. Por primera vez en el mundo occidental, en lugar de la penosa copia a mano se produjeron varios ejemplares a la vez. Las consecuencias de esto para la comunicación fueron enormes.



Los primeros impresores no se preocupaban mucho por su condición de diseñadores gráficos, ya que tenían muchos otros problemas, como el de diseñar su tipo de imprenta habían de aprender a vaciar el metal, a construir prensas, a comprar papel, a desarrollar tintas adecuadas, a vender sus servicios y muchas veces incluso a escribir los originales que imprimían. Más adelante, en los siglos XVII y XVIII los impresores se preocuparon por mejorar su oficio. Algunos han pasado a la posteridad como diseñadores de tipos, muchos de los cuales todavía se utilizan hoy y llevan los nombres de sus creadores: - Bodoni, Garamond, Caslon.





El diseñador gráfico que conocemos hoy no aparece hasta que se produce la verdadera revolución industrial en el siglo XIX, donde se perfeccionan las técnicas de impresión y también la fabricación del papel, también se dió mayor posibilidad de manipulación en el texto y la ilustración.

El diseñador gráfico ha aprendido a trabajar en armonía con el impresor, debido a esta cooperación se ha logrado un perfeccionamiento de los diseños que se deja sentir en la impresión contemporánea. Dentro de los campos del grafismo -diseño de tipos, folletos, carteles, rótulos, etc.- la experimentación de las técnicas ha llevado a buenos resultados, aumentando con esto la eficacia de la comunicación y logrando hacerla atractiva.



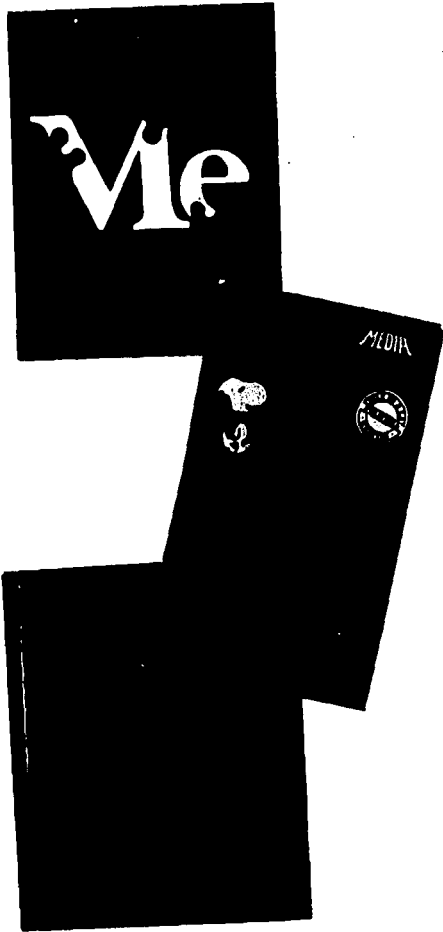

¿Qué es el Diseño Gráfico?

La función principal del diseñador gráfico es la de ser comunicador visual, esto implica también el dar solución a algunos problemas de comunicación relacionados a imágenes de productos, carteles, folletos, libros de texto, libros infantiles, etc., donde el diseñador gráfico tiene que dar solución a éstos de una manera creativa en la cual a pesar de la originalidad sea comprensible el mensaje u idea que se quiera dar, atendiendo por supuesto las características del diseño. El diseñador gráfico debe renovarse siempre estar al día para saber el estilo de sus diseños.

El diseñador gráfico contemporáneo necesita realizar diseños relevantes para satisfacer las necesidades que se presentan hoy en día.

La finalidad del diseño es transmitir ideas, mensajes y en ocasiones estética pura.



Diseño Editorial

El diseño editorial es una forma de dar a una obra una organización y un estilo propio, a través de todos sus elementos los cuales son los siguientes: el formato, la retícula, la tipografía, la fotografía, las ilustraciones, etc. El diseño editorial va desde la realización de un manual, un periódico, una revista, un libro educativo, un libro infantil, tarjetas y fascículos de material didáctico, etc., todos estos trabajos se deben realizar tomando como base los elementos anteriormente citados, y que detallaremos más adelante.



Formato

Para elegir el formato de una publicación es necesario considerar varios factores, como es el tipo de información, tipo de publicación, en que circunstancias va a ser leída la información, tomar en cuenta el tamaño óptimo de la publicación teniendo en cuenta la economía, la producción y la distribución. Todos estos factores se consideran durante la fase de planificación, antes de que sea necesario realizar correcciones pesadas y costosas.

El formato en sí es el tamaño de un impreso, con relación al número de hojas que comprende el pliego de papel (cuarto, octavo, dieciséisavo), o indicando la longitud y angostura de la plana.



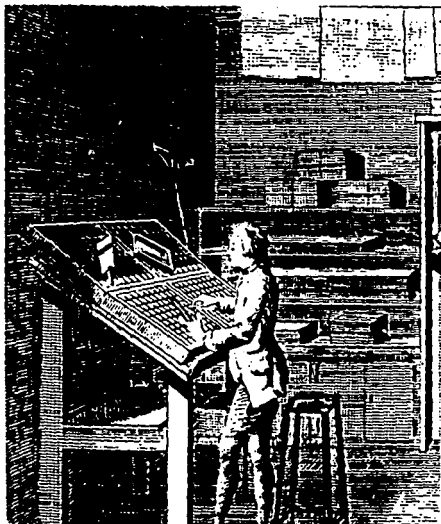
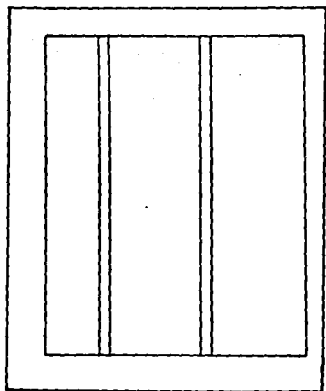

Retícula

La retícula es la base de todo diseño editorial, ya que es la organización de éste, se emplea para ordenar los títulos, textos, fotos, ilustraciones, piecas, etc., lo cual permite dar un orden y una claridad a la información, dando una solución objetiva, con cierto ritmo en la composición entre el texto y la imagen.

La formación de las retículas es a base de columnas y módulos, antes de la elección de las columnas se debe establecer el tamaño del papel para el diseño.

Existen varios tipos de retículas entre ellas se encuentran las siguientes:

- a).- De una columna
- b).- 2 columnas, que pueden dividirse en 4
- c).- 3 columnas que pueden ser 6
- d).- 4 que se subdividen en 8
- e).- 5 columnas que se convierten en 10
- f).- 6 columnas subdivididas en 12.

Se puede hacer una combinación de retículas, logrando con esto un diseño más variado visualmente. Recordemos que el número de retículas depende del tamaño del papel, del formato, y de la cantidad de información en textos e imágenes.



abc

ABCDEF G	ABGDEFG	ABCDEF G
HIJKLMNN	HIJKLMNN	HIJKLMNN
OPQRSTU	OPQRSTU	OPQRSTU
VWXYZ &	VWXYZ &	VWXYZ &
abcdefghijklmnop	abcdefghijklmnop	abcdefghijklmnop
klmnopqrstuv	klmnopqrstuv	klmnopqrstuv
stuvwxyz	stuvwxyz	stuvwxyz
áàéèíóóúú	áàéèíóóúú	áàéèíóóúú
âäëîïôôûû	âäëîïôôûû	âäëîïôôûû
12345678	12345678	12345678
90()¿?¡!ç\$	90()¿?¡!ç\$	90()¿?¡!ç\$
ÆŒß&§ /	ÆŒß&§ /	ÆŒß&§ /
ch ck œ æ *	ch ck œ æ *	ch ck œ æ *

TOB Arancia da bere

TOB Arancia da bere

TOB Arancia da bere

TOB Arancia da bere

TOB Arancia da bere

TOB Arancia da bere

TOB Arancia da bere

TOB Arancia da bere

Tipografía

En la comunicación gráfica las imágenes y las palabras son de fundamental importancia, pero eso es por medio de las palabras como se guía el proceso del pensamiento hacia la comprensión del mensaje. Las palabras se componen por medio de símbolos llamados letras. Al artista gráfico se le ha ido dando un lenguaje visual de expresión.

Existen letras base y de resalte, las primeras son las que forman el volumen principal de un material impreso, las segundas son las de resalte de palabras, partes de frases, oraciones, que se destacan del texto de una forma llamativa; ya sea letra mayor negra o cursiva, e incluso de familias diferentes.

CALCULO TIPOGRAFICO

Se le llama calculo tipográfico a la operación que se realiza para conocer el espacio que ocupará el texto una vez compuesto por un determinado tamaño y tipo de letra. Se expresa en picas, y cuando se requieren fracciones en picas y puntos.





dunhill

WALK ON THE WATER



Walk
on the
water

Tipografía creativa

Los tipos no tienen por qué ser rígidos o formales. Hay muchas maneras de crear una tipografía estimulante a partir de cualquier tipo de materiales medios. Por ejemplo, se pueden conseguir interesantes texturas pintando con tinta y dejando que el papel se arrugue al secarse.

A veces es divertido hacer una cosa que no se debe hacer dentro de la tipografía, además de que el diseñador gráfico está capacitado para resolver cualquier problema tipográfico creando imágenes que no solo se puedan leer sino que su finalidad sea la de ser leídas. Cuando se realiza un diseño para los niños, es importante el jugar con la tipografía.



Snuffle-upagus sunglasses



sneakers
suitcase

Tipografía adecuada

A la hora de determinar cuáles son los caracteres para la composición de un texto seguido es imposible establecer reglas, sólo se pueden trazar unas líneas generales. Los tipos con gracia de peso medio suelen ser más adecuados que los caracteres de palo seco. Esto es debido a que su forma guía la vista sin esfuerzo por toda la página.

Para títulos, opte por un tipo que contraste con el estilo del texto, por ejemplo si el texto seguido está compuesto por tipografía de palo seco se debe buscar un tipo cursivo, condensado o de mayor peso y así destacarán del texto.

También se debe considerar a que público va dirigido si es a niños o adultos, el tamaño de los caracteres debe ser un poco mayor que el usual en los textos.



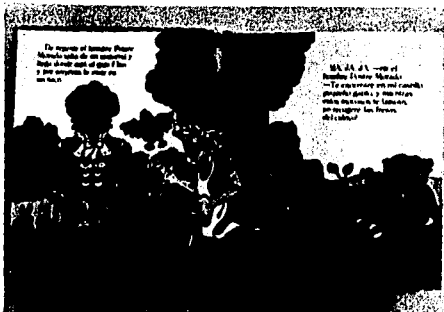

lighted. If there are black areas, fill them in first, then use the white ink. If you have a problem with the white ink, use a fine tip pen to create the white of the hand shown in the drawing. Don't worry about the white ink. It will work on your hand. Just make sure you are working with an exact color.

Over the base, establish the white and light areas. Use a fine tip pen to add any extra details you want. Try to use the



illustration to a whole. In the largest part of what the group, and other areas of it, draw from using a T square and a compass. (If you're the 10 degree line because they look like a compass in the eye.) I hope you're using the drawing process, making the largest to smaller ones. From light to dark. As you work, the illustration and overall look and feel will be more and more clear and distinct to give to specific areas.

SHADES OF GRAY: When using long pencil lines, it's difficult to keep just where to shade them. If you are working with a different shade of gray, it's no problem. But when they come from a pencil, a different approach is necessary. First, lightly outline to have a base of the area. Then to make the "dark" shaded, I begin by shading the base, sometimes using a black pencil or a dark ink to give it the light of the

Illustration by the artist

base. The first row of lines in the composition, those that are closest to the base, are white. These are followed by a row of lines that are dark and very small. The next row is a row of lines that are slightly darker and slightly smaller. Keep repeating this process, always using the darkest and lightest lines, and you reach the bottom in just a few lines, where the darkest and lightest lines should be roughly the same size. At the same time, keep the lines the way a machine line through every dark shaded area. Keep the lines above and below it. As the lines become, the lines that are dark should become increasingly wider.

When you're in the darkest area and the darkest becomes increasingly smaller with each line, you will see the few lines will only be dark. At this point, I stop using a T

square and finish the last row with the dark, hand-drawn lines. Tip: To avoid a dark area, you must first use slightly darker lines. The area you want to draw is the dark area. When you're drawing, you must have the white ink. If you have a problem with the white ink, use a fine tip pen to create the white of the hand shown in the drawing. Don't worry about the white ink. It will work on your hand. Just make sure you are working with an exact color.

Mezclas de títulos e ilustraciones

En el proceso de diseño, las ilustraciones y los títulos ofrecen mayor libertad creativa en comparación con las fotografías, existen más opciones cuando se utilizan ilustraciones, esto se debe no sólo a que uno mismo controla el tamaño y la forma de ellas, sino también porque puede buscarse una técnica o un estilo apropiado, que se dará el efecto correcto.

Tipos e ilustraciones

La libertad de combinar tipos e ilustraciones se basa en la capacidad de controlar los efectos visuales de ambas cosas. Es magnífico que en las primeras fases del diseño, puedan predicirse el estilo, la forma, los colores y el tamaño no sólo de la ilustración sino también del texto. La ilustración puede integrarse al texto y viceversa.



Imágenes

Dentro del diseño editorial, las imágenes son de gran importancia ya que combinadas con el texto hacen más completa la información, dando una idea más clara de lo que plantea el tema.

Las imágenes en muchas ocasiones son más expresivas que las palabras, viendo una de ellas tenemos la idea de lo que trata el texto sin necesidad de leerlo. Existen dos tipos de imágenes los cuales son las ilustraciones y las fotografías ya sea en tonos grises, blanco y negro o a todo color.

Actualmente son muy utilizadas las fotografías quedando en segundo término la ilustración, pero aún así son muchos los campos que ocupa el ilustrador.



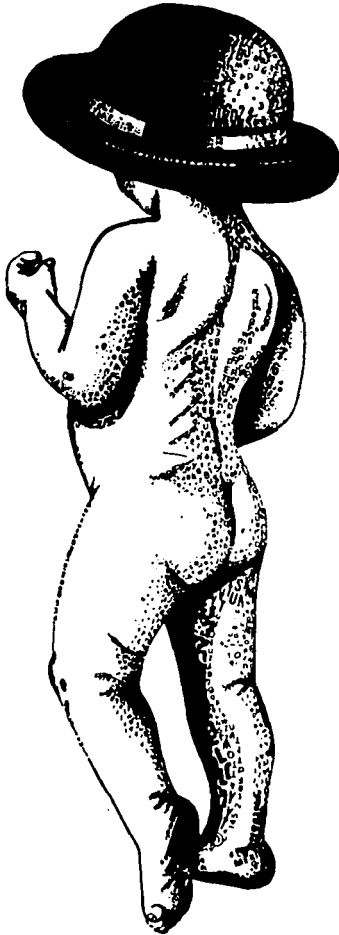

Ilustración

Al lograrse la perfección técnica en la reproducción impresa, se abrió un nuevo campo a los artistas, el de la ilustración. El pintor experto de caballete, servía frecuentemente de ilustrador, o visualizador a la industria gráfica mientras ésta fué incapaz de reproducir e imprimir fotografías.

Cuando se desarrollaron técnicas para reproducir fotografías se abandonó en muchos casos el uso de ilustraciones, solamente los libros técnicos y los infantiles, las revistas y la publicidad siguen dependiendo del ilustrador. El ilustrador tiene un cierto toque para cada tema; en los libros y revistas, la ficción y la fantasía son terreno de su imaginación.

El propósito principal de los ilustradores es referencial, como también lo es una fotografía, un dibujo en línea, un huecograbado o una cuatricomía. Lo que se pretende es llevar una información visual planificada a un público, información que usualmente implica la extensión de un mensaje verbal, de una forma atractiva que logra captar la atención.



Técnicas de ilustración

Existe una gran variedad de técnicas dentro de la ilustración, las cuales logran que el diseño tenga un estilo propio, y con ello se logra llamar la atención.

Las técnicas son las siguientes:

- Gouche
- Prismacolor
- Acuarela
- Aerógrafo
- Agua tinta
- Papel recortado
- Puntillismo
- Y otras





Ilustración en temas infantiles

La ilustración en temas infantiles, es un gran campo de trabajo para el diseñador especializado, que se dedique a dibujar para esta gran cantidad de revistas, libros, material didáctico, etc.; dedicados a los niños.

El niño se interesa más por el color que por la forma de las cosas no por sus detalles técnicos; el dibujante debe situarse en el clima del niño para captar lo que a él le interesa, conociendo el gusto del niño, se debe realizar una interpretación gráfica que hable en su idioma.

En el caso de tener que ilustrar la narración de un cuento, el dibujo tiene que interpretar el texto complementando las situaciones elegidas. Para colorear esto dibujos se deben utilizar colores vivos y alegres que son preferidos por los niños.



Caricatura

El término de caricatura o dibujo animado deriva de la palabra inglesa "cartoon". Los dibujos realizados mediante ésta técnica constituyen una serie de dibujos donde se le da cierta vida y personalidad a las diferentes creaciones de personajes.

Dentro de la caricatura existen diversos estilos propios de cada dibujante, el los puede hacer con las características que desee, buscando siempre el no hacerlos duros, sino con un aire de movimiento. También es importante el uso de color para iluminarlas, deben de llamativos que en conjunción con el personaje deben ser agradables.

En los diseños infantiles es de mucha aceptación el uso de diversos personajes en caricatura, pues el niño se identifica con ellos, porque los dos comparten un mundo de fantasía.

Dentro de medios del aprendizaje infantil como libros educativos, material didáctico, etc; es de gran apoyo la utilización de caricaturas, éstas sirven para atraer la atención de el niño.



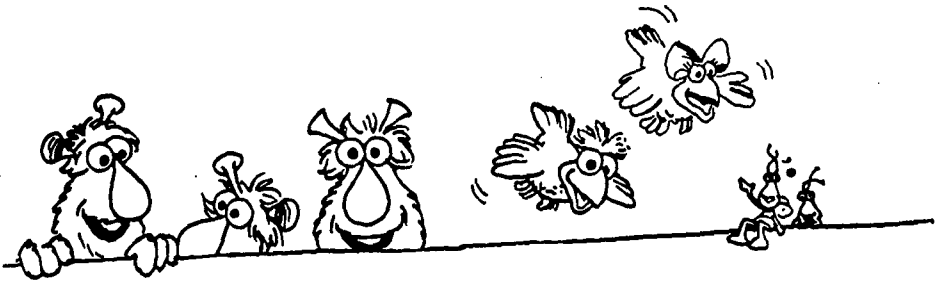

c d e f g h i j
p q r s t u v w

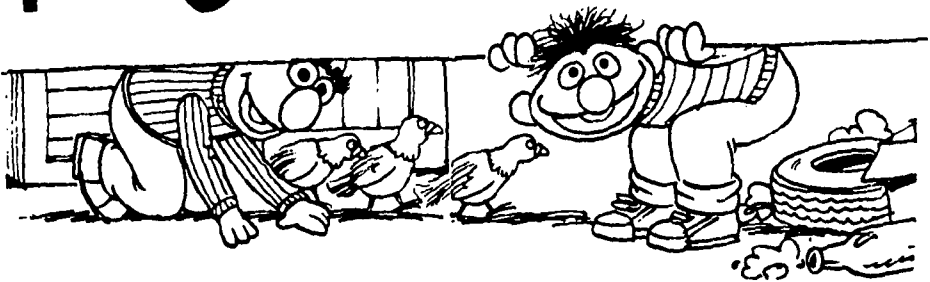

8 4 5 7 3 月 日 八 日 日 H

Color

Todo cuanto vemos tiene color, cuando las fotografías están impresos a todo color o a una tinta el significado se contrasta.

El color dentro del diseño contribuye a una mayor y más atractiva comunicación. El color en un diseño permite que sea más llamativo visualmente, por ejemplo en el caso del diseño de material didáctico para niños es fundamental el uso del color, ya que es una de las cosas que más captura su atención. El color está cargado de información y es una de las experiencias visuales más penetrantes que todos tenemos en común. Por tanto constituye una valiosísima fuente de comunicadores visuales. Compartimos los significados del color de la tierra, el cielo, los árboles, la hierba, etc.: en los que vemos colores que son para nosotros estímulos comunes. Y a los que asociamos un significado.

También reconocemos el color en una amplia categoría de significados.

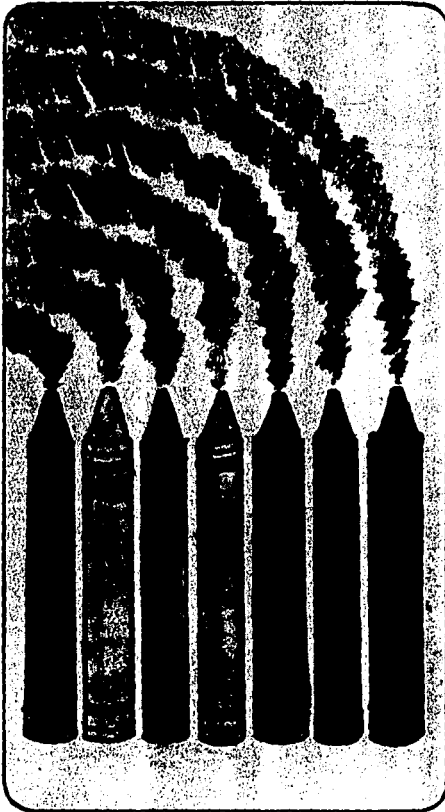

Métodos de impresión

Para elegir el método de Impresión se deben de tomar en cuenta varios aspectos como són:

- a).- Número de ejemplares
- b).- Presupuesto disponible
- c).- Límite de terminación
- d).- La cantidad requerida

Todos los métodos de Impresión tienen sus ventajas y sus desventajas y también diversas aplicaciones.

La tecnología moderna ha producido varios métodos para imprimir la imágenes y texto, logrando así una comunicación masiva y efectiva. La elección del método más apropiado se ha convertido en uno de los primeros y más difíciles obstáculos.

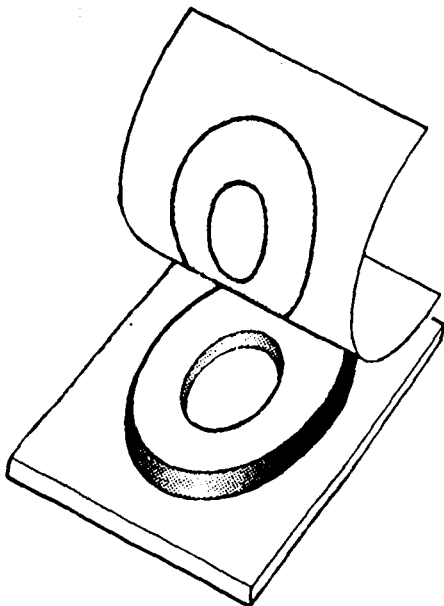

Tipografía

Es el método de impresión más antiguo. Se trata de la impresión sobre papel mediante presión a una superficie en relieve de material metálico. La imagen del texto y las ilustraciones se acomodan de manera invertida, la cual cambia al imprimirse. Por su nitidez y rapidez la tipografía se impone siempre. Tomando en cuenta el punto de vista económico, su rendimiento es regular y seguro, en cuanto al papel se puede imprimir en este procedimiento desde los papeles más baratos hasta los mas finos y de precio elevado. Este tipo de Impresión se adapta a correcciones de última hora. Es el método de Impresión mas barato.



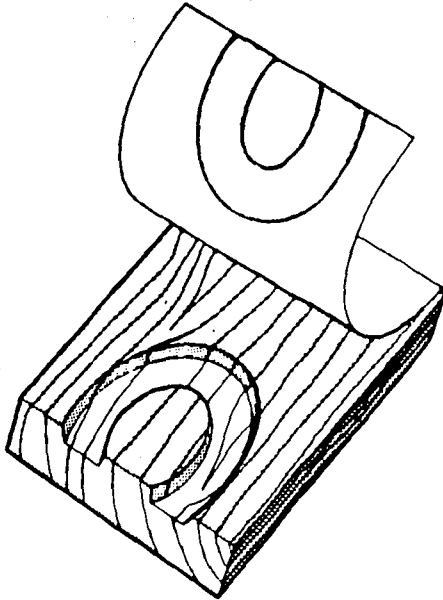

Huecograbado

La palabra huecograbado significa recortado o vaclado, y se trata de un procedimiento en el que la tinta se transfiere al papel, por medio de pequeñísimos huecos de variadas dimensiones. Las planchas son de cobre. Existen tres planchas para huecograbado:

- Convencional, para ilustraciones de calidad
- Inverso, para tonos duraderos y de gran tiraje
- Transferencia directa, produciendo un buen número de tonos para la impresión de envases y tejidos.

Flexografía

La flexografía es un procedimiento de impresión fotográfica. El cual se efectúa por medio de las placas de caucho flexible, por ello su nombre, la imagen de impresión está en relieve adherida al cilindro de impresión de una prensa rotativa, se llama impresión de anilina, la flexografía se diferencia de el método de la tipografía ya que usa tintas a base de anilina en placas de material de caucho.

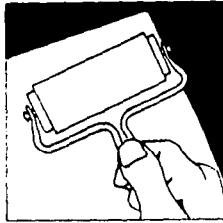

Offset

El offset es un método de impresión planográfico, es decir una impresión con una superficie plana, este procedimiento se basa en el principio de la repulsión mutua entre el agua y el aceite. Las zonas que se imprimen están en el mismo plano que las que no se imprimen; la imagen o zona a imprimir, es receptiva a la tinta, mientras que las que no se van a imprimir repelen la tinta.

Sus características son el desmenuzamiento del punto directo sobre el graneado de zinc y el reporte de la tinta por acción de un cilindro intermedio entrañan cualidades y defectos inseparables. El aspecto de las impresiones offset, gris y pobre al principio, ha dejado paso a impresos de fiel y bellísima coloración gracias al empleo de planchas metálicas, superficies lisas y tintaje poderoso.

Una de sus principales ventajas es la de su flexibilidad en el montaje, de base fotográfica, que se presta para variadas impresiones, así como la impresión de ilustraciones.

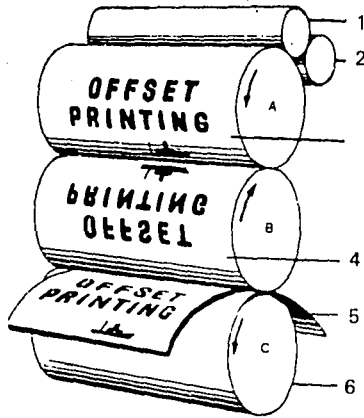

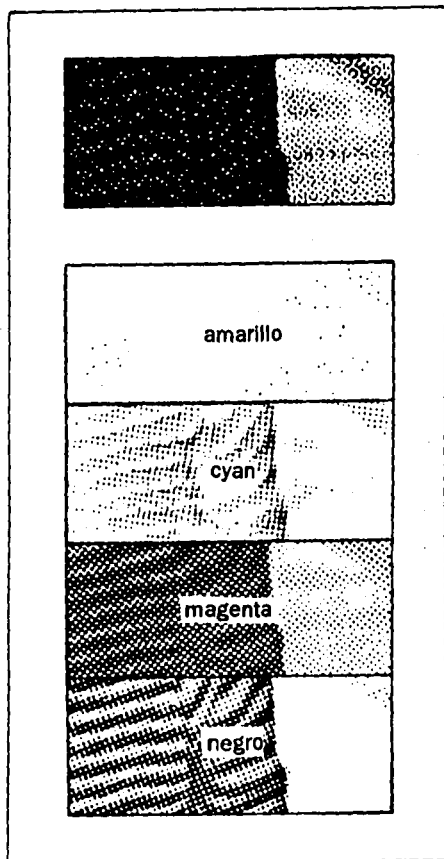

Cuatricomía

Es un proceso de impresión en el cual se usan las tramas de puntos, pero en este caso se sacan cuatro tramas de el original. Los cuatro colores empleados, amarillo, cyan, magenta y negro, por ello su nombre de cuatricomía, estos colores son necesarios para un resultado correcto hablando cromáticamente. La imagen se fotografía cuatro veces, cada una a través de un filtro de color, de esta manera la imagen se separa en cada color. En la prensa, las imágenes se imprimen una sobre otra dando al final la imagen terminada con los tonos precisos.

Tanto en el pigmento como en las tintas de la impresión los colores son el amarillo, magenta y azul. Los tonos también pueden ser reproducidos en color incluso se pueden reproducir en una fotografía en blanco y negro en varios colores. Las tintas utilizadas son transparentes para que en su impresión los cuatro colores se mezclen.



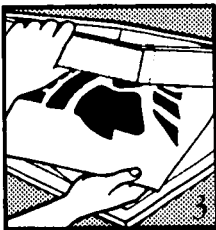
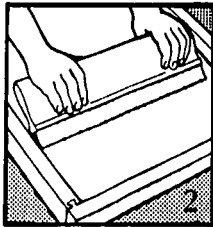
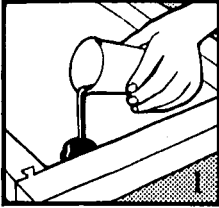

Serigrafía

La palabra serigrafía significa impresión en seda. Se realiza a través de una plantilla que actúa como máscara, está sujeta a una trama o tejido la cual puede ser de seda, nylon, organza o malla metálica, tensada en un bastidor. La tinta se fuerza sobre el papel a través de la pantalla la cual debe de ser muy fina, en la que las zonas que no deben imprimirse son bloqueadas por goma o emulsión.

La serigrafía puede practicarse incluso en el hogar. Existen tres tipos de plantillas para serigrafía: indirectas, directas y fotoplantillas.

Este método de impresión tiene varios usos ya que se puede aplicar tanto en papel, tela, madera, vidrio, etc.

Las tintas serigráficas cuentan con una gran variedad de tonos, estas se aplican sobre la malla por medio de un rasero.



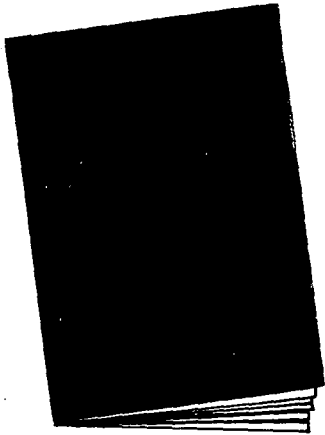

Papel para impresión

El papel contribuye a la impresión del texto e imágenes, dependiendo del estilo el papel puede darle una cierta personalidad, se deben tomar en cuenta a la hora de la elección: el color, peso, costo, etc.

El papel se clasifica por varios materiales como son la madera e hilasas, y también de acuerdo a su apariencia: papel bond, para libros, cartulina, para cubiertas y para usos especiales.

También se dividen por su textura:

- Papel satinado de superficie lisa
- Papel liso por un lado y rugoso en el otro
- Papel Aprestado o Estucado

Dentro del papel existen medidas standards, como son: carta, oficio, doble carta, etc.

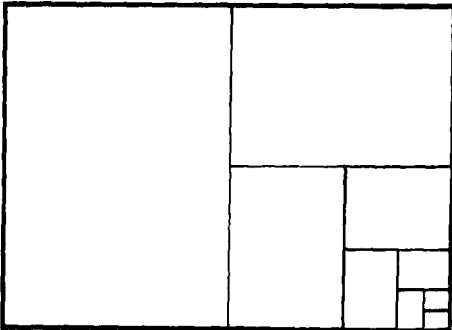

Acabado y presentación



Cubierta

La cubierta es la parte de la publicación que primero ve el consumidor, es como la cara del producto, su función es la de llamar la atención. La información contenida en la cubierta debe de considerarse distinta a la del interior, tiene que ser suficientemente atractiva como para animarse a cogerla y revisar su contenido.

Cajas y Embalajes

La cubierta, la encuadernación y el diseño exterior de un libro pueden considerarse técnicas de embalaje, que protegen y realzan el objeto. La mayor parte de los fabricantes están dispuestos a darle una buena presentación a sus productos. Se pueden diseñar de una manera diversa todos los embalajes, haciéndolos creativos y prácticos, que tengan funcionalidad.



Conclusiones

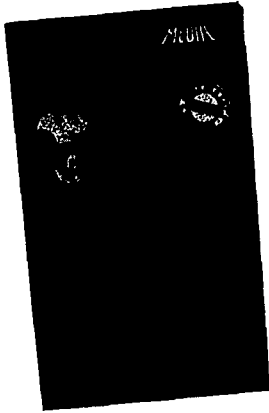

El Diseño Gráfico, en nuestros días ha tenido un gran auge, desde la realización de la imagen de un producto hasta la elaboración de diseños editoriales como manuales, libros educativos, libros infantiles, etc.

En ocasiones mediante la aplicación del diseño gráfico se puede dar solución a problemas de aprendizaje en el niño, efectuando en este caso diversos tipos de material didáctico creativo que atraiga la atención y capacitación del niño.

Lo anteriormente planeado se puede realizar mediante el logro de un buen diseño, para esto lo primero que se requiere es una retícula para dar organización a todos los elementos, como son tipografía, ilustraciones, etc., que tiene de contenido el material didáctico.

Debemos de tomar en cuenta que la tipografía que se usa para textos, que van a ser leídos por niños, debe ser de un puntaje mayor de 12 pts., ya que el niño comienza a leer por sílabas y no por palabras completas. También si dentro de el diseño lo requiere, se puede dar una forma creativa a las letras.

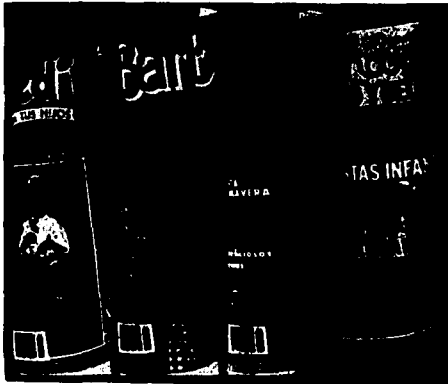



La ilustración dentro de el campo de el diseño infantil es de vital importancia, en conjunción con el texto informativo, las imágenes ayudan a complementar y aumentar su conocimiento.

En el uso de los colores también reside el éxito de un diseño, a los niños les atraen los colores vivos y llamativos.

La conjugación de todos los elementos anteriormente citados logran la funcionalidad de un diseño, como también la calidad de su impresión, por lo cual se elegirá el medio de reproducción que sea el más conveniente.

Con lo anteriormente planteado se tiene como objetivo la creación de un diseño novedoso aplicado a material didáctico, que sea llamativo y capte la atención infantil, ayudando con esto el proceso de aprendizaje de el niño.



Capítulo 4



Aportación



Introducción

Una de las formas fundamentales dentro de la comunicación visual contemporánea es el Diseño Gráfico, el cual cuenta con un campo de acción muy amplio, como es el caso del diseño de sistemas educativos para niños, donde se puede manejar un diseño didáctico, en el cual es más importante la imagen y el color, para que al niño se le haga más agradable y se obtenga un mejor resultado en su aprendizaje.

El material que se realizó tiene por nombre "Escribiendo, jugando y aprendiendo" y trata el tema del aprendizaje de la escritura,



Diseño de logotipo

Bocetos

Primeramente se graficaron ideas respecto al logotipo que tendrá la línea del material didáctico, se dieron varias opciones, todas ellas con un mismo objetivo, que fueran agradables a los niños, porque hacia ellos va dirigido el material; por ello se creyó conveniente crear diversos personajes simpáticos y divertidos. De todas las ideas, quedó una sola, la de trabajar el logotipo en forma de sello, quedando como personaje un lapicito y manejando la tipografía en forma circular.



Diseño de logotipo



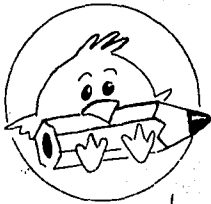

escribiendo
jugando y
aprendiendo

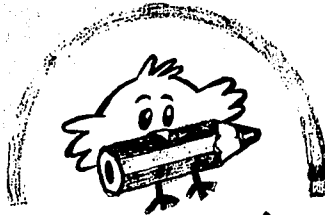

**escribiendo
jugando y
aprendiendo**



Elección del Logotipo



Sobre la idea que quedó en los bosquejos, se realizaron tres logos, cada uno con características variadas, ya fuese en el personaje, o bien, en la tipografía. De entre las opciones dadas se eligió una, ya que cumplía con el objetivo propuesto, una imagen divertida del logotipo.



Tipografía

Para la tipografía se optó por una de palo seco, que tuviera relación con la que el niño comienza en sus primeras letras a escribir, en este caso fue Avant Garde, en el logotipo se



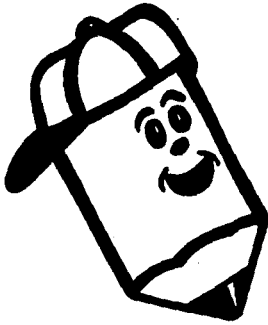
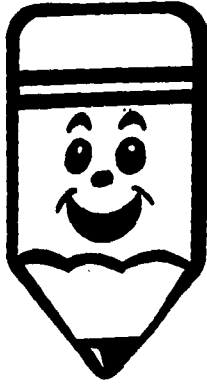

Caricatura

El lápiz es un instrumento indispensable en la escritura, el cual lo hacemos trabajar en forma veloz, por ello se le dio al lapicito una característica de dinamismo al caricaturizarlo, poniendo en una posición inclinada y con una gorra hacia atrás, al dibujar el rostro se le dio una expresión de gusto, por la tarea tan importante que realiza nos ayuda a transmitir nuestras ideas y pensamientos.





Positivo

El trazo del logotipo se hizo en un formato tamaño carta con medidas 21.5 por 28 cm. para evitar que a la hora de reducir perdiera algunos rasgos. Se dieron dos opciones en el positivo, una con separación de color y otra sin separación de tintas.

Estudio cromático

Al realizar un estudio cromático para el color del logotipo, quedó el color azul, el cual, para los niños, da la idea de fantasía dentro de la psicología de los colores. Se aplicó una sola tinta para dar mayor idea de sello. También se hizo otra versión del logo, en donde se aplican otras tintas al lapicito, para algún uso especial.

El número de pantone del color azul del logotipo es: Blue PC 933.



Rompecabezas de las vocales



Diseño de rompecabezas

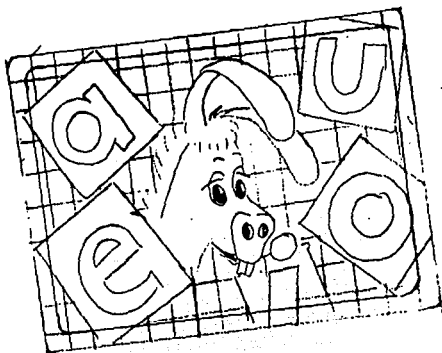

Dentro del material se cuenta con dos rompecabezas didácticos, uno referente a las vocales y otro al abecedario, los cuales, en forma de juego, hacen práctica y rápida la enseñanza-aprendizaje del niño.

Bocetos

Se realizaron varios bocetos sobre el diseño del rompecabezas de las vocales, optándose por la idea que resultó más eficaz para la finalidad que lleva el rompecabezas.

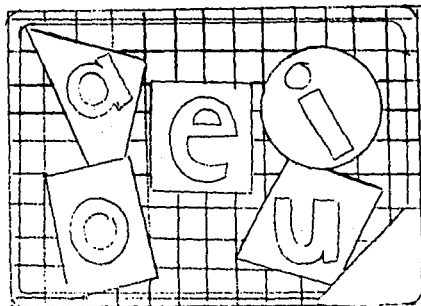

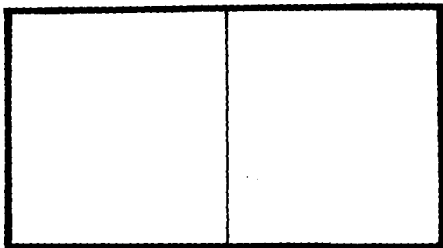

Formato

El rompecabezas de las vocales tiene un formato de 56 por 43 cm. (doble carta). Este tamaño permite que las imágenes no sean muy pequeñas, así como también, es accesible para que el niño lo pueda manejar.

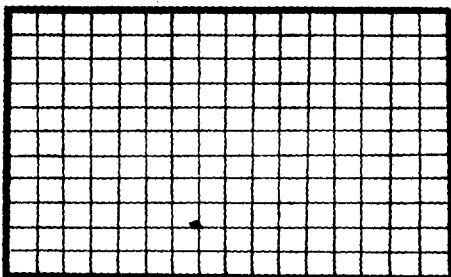

Retícula

Para el acomodo de los elementos gráficos con que contará este rompecabezas, es necesaria una retícula base que nos ayude a dar una composición agradable en el diseño. La retícula cuenta con medidas de 56 por 43 cm., en ella se marcan las orillas redondeadas y el margen de 1.5 cm., tiene una cuadrícula en la que cada módulo mide 1 por 1 cm., de esta forma se permite hacer más movimientos en las posiciones de los gráficos.



ESTA
SALA
DE LA
NO
HEDE
RESISTE

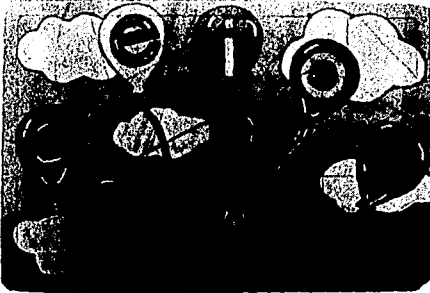

Tipografía

Las letras de las vocales pertenecen a la tipografía de nombre Avant Garde bold, tiene características muy de molde, letras redondas de palo seco.

Gráficos

Se creó un personaje, para ello fue necesario hacer varios bosquejos, finalmente se realizó la caricatura de un animalito, un simpático pollito regordete acompañado de globos, en cinco de ellos van inscritas las cinco vocales. La idea es que al pollito le interesa aprender de una manera divertida, que lo eleve al mundo del saber.



Original mecánico

Como original mecánico para impresión se realizó la ilustración, marcando en la camisa las indicaciones de cortes redondeados en las esquinas, tintas directas, etc., en el cartón soporte de la ilustración van los registros de corte.

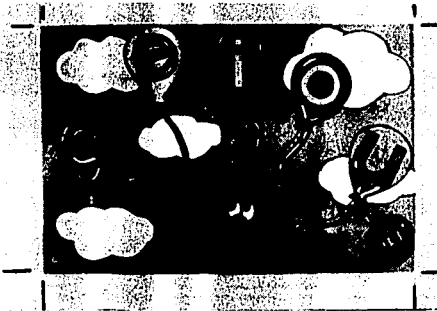

Rompecabezas letras de mi abc



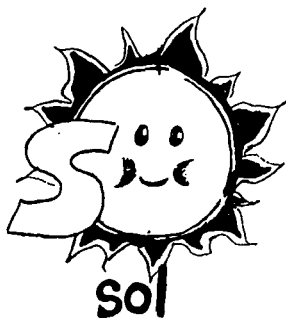

Bocetos

Se bocetaron varias ideas sobre el diseño que se le daría al rompecabezas letras de mi abc, quedando finalmente, una imagen creativa para el aprendizaje.



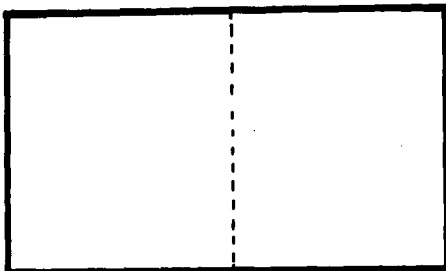

Formato

El formato para el rompecabezas del abecedario de nombre "Las letras de mi abc", es de las siguientes medidas: 56 por 43 cm., pues nos deja un amplio margen para el acomodo de las imágenes que tendrá el rompecabezas, como caricaturas, tipografía, etc.

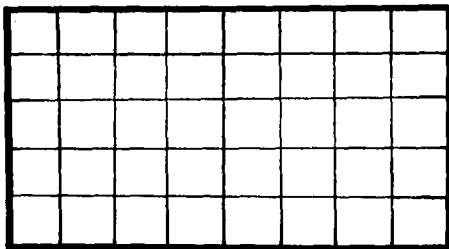

Retícula

Para lograr armonía en los elementos gráficos del rompecabezas, se trazó una retícula que tiene las medidas de 56 por 43 cm.; en ella se marcan las esquinas redondeadas y el margen de 1.5 cm. Está dividida en 30 módulos rectangulares de 5 por 6.8 cm. En dos de ellos se ubicaron el nombre y logotipo, en los restantes, las letras del abecedario con sus respectivas imágenes.



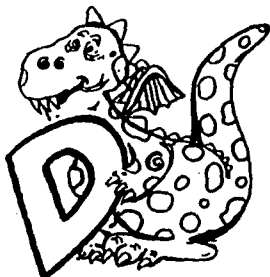

nido

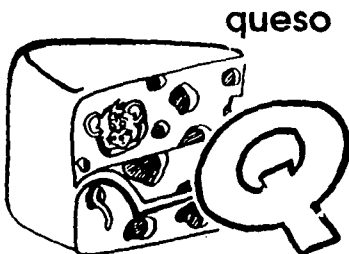

queso

Tipografía

La tipografía elegida para las letras del abecedario es la Squash Bold, de 58 puntos. Se decidió por este tipo, debido a los rasgos dinámicos y divertidos que tiene y es precisamente lo que se busca darle al rompecabezas en su diseño. Las letras van acompañadas con un personaje en caricatura, logrando que el niño relacione la letra con la figura, obteniendo con ello un gran avance en sus conocimientos.

Otra de las tipografías utilizadas en el diseño es la Avant Garde Bold. Se usó para escribir los nombres de la persona, animal o cosa de la que se habla, de esta forma el niño no sólo relaciona la figura con la letra, sino la identifica dentro de una palabra.





Gráficos

Las caricaturas van relacionadas a la letra a que se hace mención, son diferentes personajes: Niños, animales y objetos, para los que fue necesario trazar bosquejos estudiando la caracterización que se le quería otorgar a cada uno de ellos para lograr que todos adquirieran una personalidad propia con una expresión simpática, la cual gusta mucho a los niños.



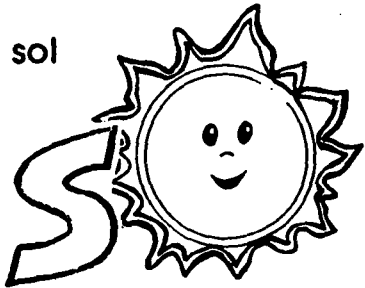
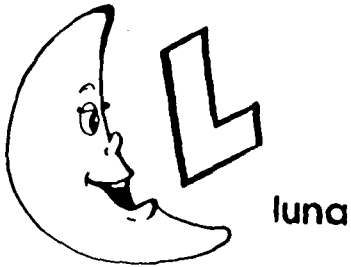
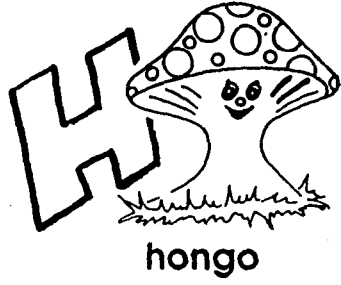
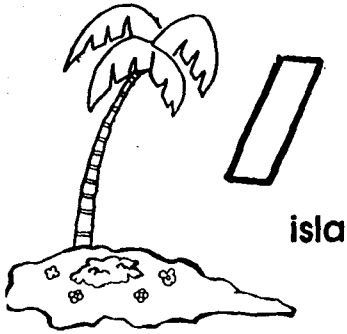

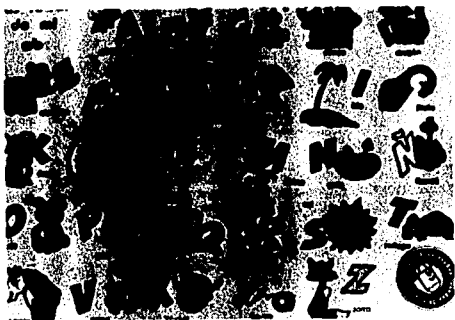

Originales mecánicos

El original mecánico del rompecabezas letras de mi abc, se hizo en un tamaño de 50 por 64 cm., esto para evitar que al momento de reducir para impresión, las ilustraciones perdieran algunos detalles. En la camisa se marca en que por ciento irá reducido el rompecabezas, así como también las tintas directas, así como también los registros de corte.



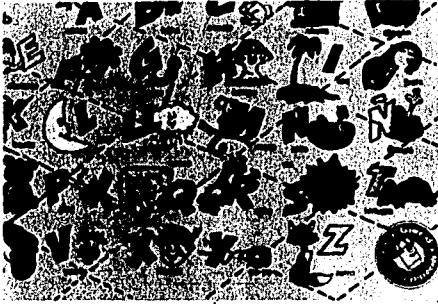

Suaje y segmentación

Para segmentar el rompecabezas, se utilizó la figura de un rombo, para formar las partes se fueron haciendo yuxtaposiciones de éste. Se eligió que las partes para amarrar quedaran grandes para que los niños puedan manejarlas con facilidad. También para evitar que haya partes muy pequeñas que puedan extraviarse y, sobre todo, para que se logre armarlo más pronto.

Se realizó el trazo de corte que llevará el rompecabezas delineado en tinta negra para que sirva a los de la imprenta para hacer la cuchilla de corte.





El rompecabezas está dividido en dos partes, una es el soporte y la otra es donde va la imagen. La primera, va redondeada en las esquinas, igual en la otra parte, en ésta se deja un margen de 1.5 cm. y se vuelve a hacer el corte con orillas redondeadas.

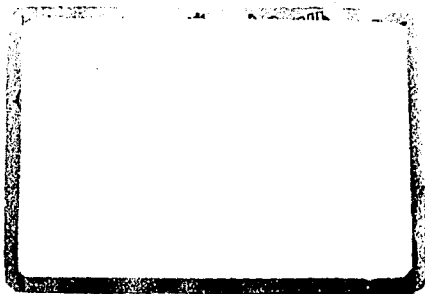

Aprendiendo manuscrita cuaderno de ejercicios



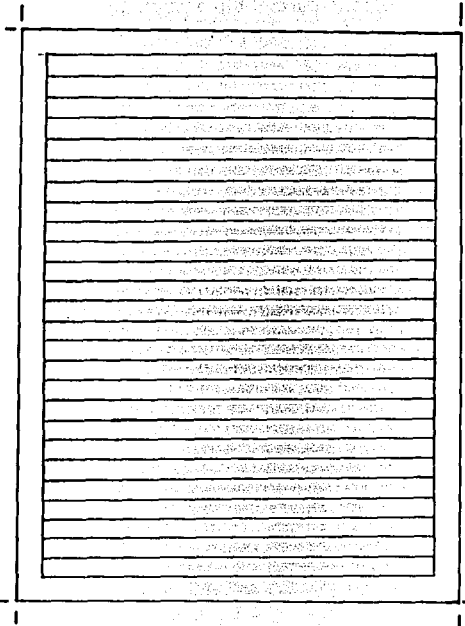

El cuaderno aprendiendo manuscrita cuenta con ejercicios para que el pequeño, al mismo tiempo que aprende la letra de molde, se enseñe a escribir la manuscrita, la cual le ayuda a mejorar su caligrafía.

Formato

Al diseñar la portada de este cuaderno, se pensó en poner una imagen que nos reflejara el contenido, pero que también fuera agradable a la vista del niño, por ello se dieron las siguientes soluciones de diseño:

El formato del cuaderno es de media hoja oficio, es decir, de medidas 21.5 por 16.5 cm.; un cuaderno de este tamaño es más práctico en su uso, el niño puede darle vuelta a las hojas más fácilmente, trabaja cómodamente y sin contrariedades.

Retícula

Para el diseño de la portada y composición de páginas se realizó una retícula base con medidas de 21.5 por 16.5 cm. con márgenes de 1.5 cm. e interlineados de 1.0 cm., con opción de márgenes rebasados.



Portada

Título

La tipografía para el título va en tipo Bauhaus Bold, de 30 pts. y tipografía manuscrita en color rosa.





Gráficos

En la portada del cuaderno aprendiendo manuscrita se manejó como imagen gráfica, el dibujo de unos helados con estilo caligráfico, con colores pastel.



Composición de páginas

 Remarca las letras, sigue la dirección de las flechas.
Copia los enunciados en los espacios correspondientes.





Normas anuncia jabbn.

Nicolás escribe enunciados.

Tipografía

Cada página lleva ejercicios sobre cada letra del abecedario, en la parte superior se marcan las indicaciones para que el niño sepa qué es lo que va a realizar en cada ejercicio; primeramente va una letra a la cual se le enumeraron los trazos a seguir, esta va seguida de unos renglones para que el niño la practique, después van unas oraciones para que el pequeño practique la escritura caligráfica.



Las ve unidos...

Las ve unidos...



Las ve unidos...

Las ve unidos...

★ ★ ★ ★ *de la*  *para*

Gráficos

Al final de cada página lleva un dibujo con estilo caligráfico, el cual va de acuerdo a la letra que se hace mención, se buscó que los dibujos llamaran la atención del niño y sobre todo que no perdieran la unidad con el tema que se trata en el cuaderno.



Originales mecánicos

Primeramente se realizaron los originales de composición de texto, marcando los registros de corte, en la camisa se indican dónde se ubicarán la ilustración y el color de la tinta con que se imprimirá.

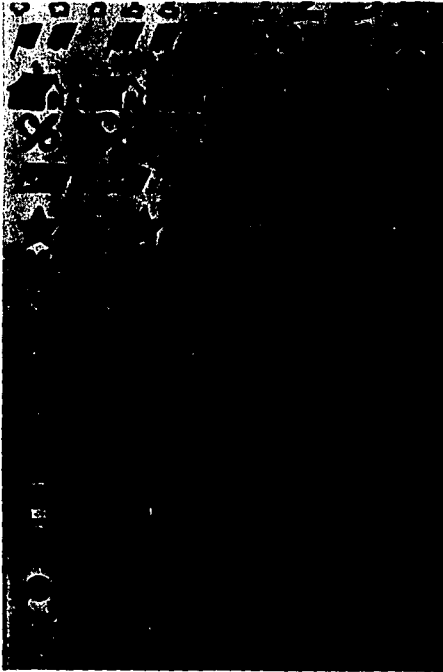

El original de impresión de los gráficos, se hizo más grande para que al momento de reducir no se perdieran detalles, en la camisa se marca a qué por ciento se reducirán los dibujos.



letras de mi abc
cuaderno de ejercicios



Las letras de mi abc, es un cuaderno de ejercicios donde, de manera didáctica y sencilla, se enseñe al niño el trazo de cada una de las letras del alfabeto.

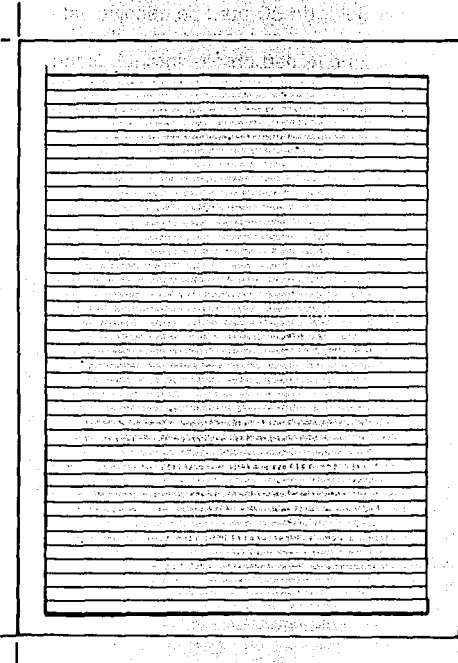

Retícula

La retícula base para el diseño de portada y la composición de páginas, es de 21.5 por 16.5 cm. con márgenes de 1.5 cm. e interlineado de 0.5 cm.; las columnas tienen un ancho de 14 cm. u opcional 7 cm. Una retícula es fundamental para que el diseño cuente con un adecuado acomodo de todos los elementos gráficos.



Portada

Título

El nombre del libro va en tipografía Bauhaus Bold, de 30 pts.; se escogió este tipo de letra por tener rasgos sencillos y redondos que le dan un aire infantil, el título va centrado en la parte superior del cuaderno, va en color lila, ya que los colores pastel son muy adecuados en trabajos infantiles.

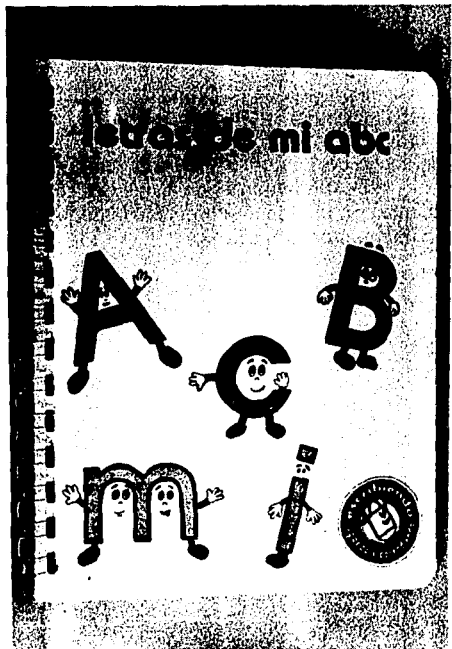

Gráficos

Se caricaturizaron algunas letras del abecedario, para que la imagen fuera de acuerdo con el título del cuaderno, se les aplicaron diversos tonos pastel, haciendo de la portada una sopa de letras de colorido agradable. Las caricaturas de cada letra tienen un rostro de júbilo porque serán aprendidas por los niños.



Composición de páginas

Aa

La **a** es una letra fácil de hacer
¿quieres practicarla?

Así se hace
la mayúscula

A A A A A

Así se hace
la minúscula

a a a a a a

une los puntitos

avión

árboles

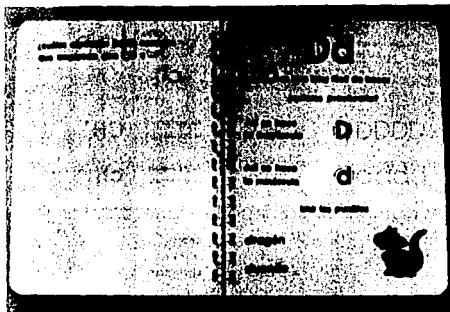
Tipografía

En el cuaderno de las letras de mi abc, se manejan a manera de encabezados dentro del texto, cada una de las letras del abecedario en mayúscula y minúscula, van centradas en la parte superior de la página, con tipografía Avant Garde, de 50 pts. Cada letra se trabajó en diversos colores que ayudan a dar armonía al diseño.

Textos

En los textos que van a ser leídos por niños, es importante tomar en cuenta el tipo de letra que se va a utilizar, tanto en sus rasgos como en su puntaje, el cual debe ser mayor de 12 puntos; para que el pequeño pueda deletrearlas con mayor facilidad. En este caso se optó por la tipografía Avant Garde, de 18 puntos; el texto va en una sola columna, acompañado de una ilustración que da una buena armonía en la composición de página.

En este cuaderno, el niño aprende el trazo de cada letra con un modelo donde se marcan indicaciones de como hacer los trazos, seguido de otros caracteres punteados para que el pequeño practique y de esta forma tan didáctica, el aprendizaje sea más rápido.



Bb

La **b** es una letra fácil de hacer
¿quieres practicarla?

Así se hace
la mayúscula **B** B B B B B

Así se hace
la minúscula **b** b b b b

une los puntitos

bote

barco

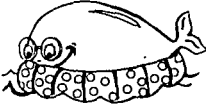
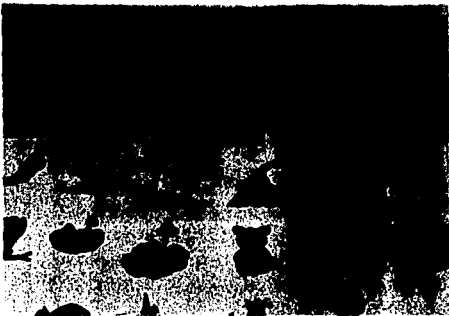
Gráficos

Para lograr un diseño agradable, como anteriormente lo citamos, se aplicaron a la página diversos y divertidos personajes, su nombre va de acuerdo con la letra a que se hace referencia, de esta forma, el niño va agilizando de una forma sencilla su aprendizaje.

Originales

mecánicos

Se realizaron los originales mecánicos de las siguiente manera: primeramente se hicieron los originales del texto, ya que este irá en tinta negra, por lo tanto se dejó un espacio donde se ubicará la ilustración, en la camisa se marcan todas las indicaciones para que se logre una buena impresión.

Los gráficos van en un tamaño más grande en el original para que no se pierdan rasgos de cada ilustración, se hace aparte el original de las ilustraciones porque este irá impreso a selección a color.



Escribiendo y jugando cuaderno de ejercicios



Escribiendo y jugando es un cuadernillo que ofrece a su pequeño, una serie de ejercicios por medio de los cuales, el niño aprende a identificar las letras dentro de las palabras, logrando con ello un avance en su aprendizaje.

Retícula

La retícula base para el diseño de portada y la composición de páginas, es de 21.5 por 16.5 cm. con márgenes de 1.5 cm. e interlineado de 0.5 cm.; las columnas tienen un ancho de 14 cm. u opcional 7 cm. Una retícula es fundamental para que el diseño cuente con un adecuado acomodo de todos los elementos gráficos.



Portada



Títulos

El título del cuaderno lleva tipografía Bauhaus Bold, de 30 puntos; se adoptó este tipo de letra debido a que tiene rasgos infantiles, por sus rasgos redondos y sencillos, va centrado en la parte superior de la portada, con color verde que complementa la armonía del diseño.

Caricatura

Para la imagen de la portada, se creó un personaje, el cual transmitirá simpatía, se trata de un pollito regordete en el que se trabajó un estilo de caricatura más estilizado que el que se aplicó a las caricaturas del interior, se utilizaron colores llamativos en amarillo, naranja y verde, además del delineado negro, el cual generaliza y unifica el estilo del diseño del material.



Composición de páginas

Textos

Los textos van en letra tipo Avant Garde, de 15 puntos; van en una sola columna de 14 cm. de ancho. También van unas letras de mayor puntaje acompañando las caricaturas.

Caricatura

Las ilustraciones son una serie de caricaturas de personas, animales y cosas, las cuales están relacionadas por tener en común la primera letra de su nombre, se trabajaron dentro de un recuadro de 14 por 12.5 cm.; van solamente delineadas por dar la opción de ser iluminadas por los pequeños. En estos ejercicios ya no es sólo una palabra la que lleva la letra, sino son varias en las que, para tener un mejor resultado, se visualizan los objetos o animales de que se hace mención.

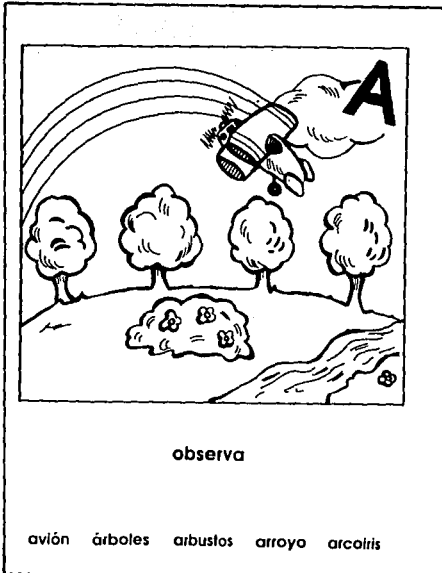

**Juega a colorear
cuaderno de iluminar**



[The page contains extremely faint and illegible text, likely bleed-through from the reverse side of the document. The text is too light to transcribe accurately.]

Juega a colorear es un libro de iluminar donde, además de los personajes y dibujos, se iluminan también las letras de sus nombres, haciéndolo más didáctico y entretenido.

Formato

El formato del libro de iluminar es de medidas 21.5 cm. por 16.5 cm., medidas apropiadas para que el niño pueda manejarlo fácilmente.

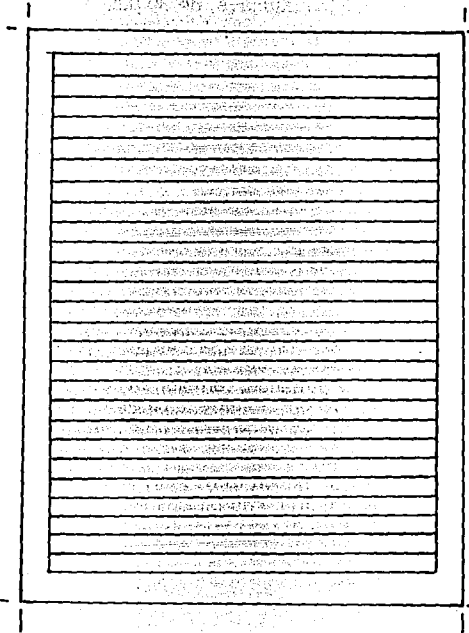

Portada

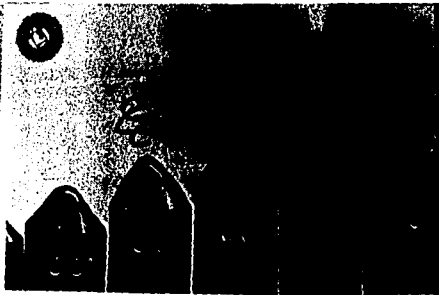

Título

En la portada se tiene un título en la parte superior, en letra Bauhaus, de 30 pts., en color azul para que resalte la imagen.

Gráficos

La imagen gráfica de la portada, es la caricatura de varios lapicitos en diferentes expresiones y tamaños, también van en diferentes colores, ya que son lápices para iluminar. La forma de interpretar la imagen es que los colores, cuando empiezan su tarea, son felices y se ponen tristes cuando ya no la van a poder realizar. Los lápices se encuentran situados en la parte inferior de la portada, comienzan y terminan en la contraportada.



Composición de páginas

YO-YO

Tipografía

Se utilizó la tipografía Avant Garde para los nombres de cada dibujo, es out line de 50 pts.; para que el niño las ilumine, su acomodo varía según la figura, tratando de dar un aire juguetón a la página.

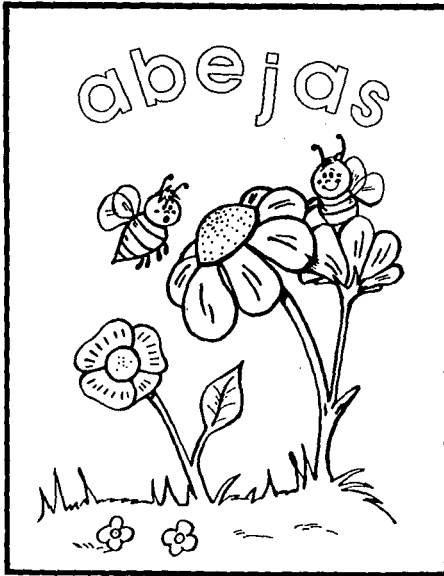



Gráficos

Los dibujos que se encuentran en el interior del libro son de diferentes cosas, en las que su nombre va de acuerdo con las letras del abecedario, se les dio una especial característica a cada uno de ellos pero evitando perder su estilo, para ello se tuvieron que hacer varios trazos en bocetos, hasta quedar con una imagen específica, todos los dibujos son simpáticos para que al niño le den ganas de iluminarlos, así como también, un tamaño más o menos apropiado, en el que no cueste trabajo colorear algunas partes.





unicornio

a a a a a o o o

dragón

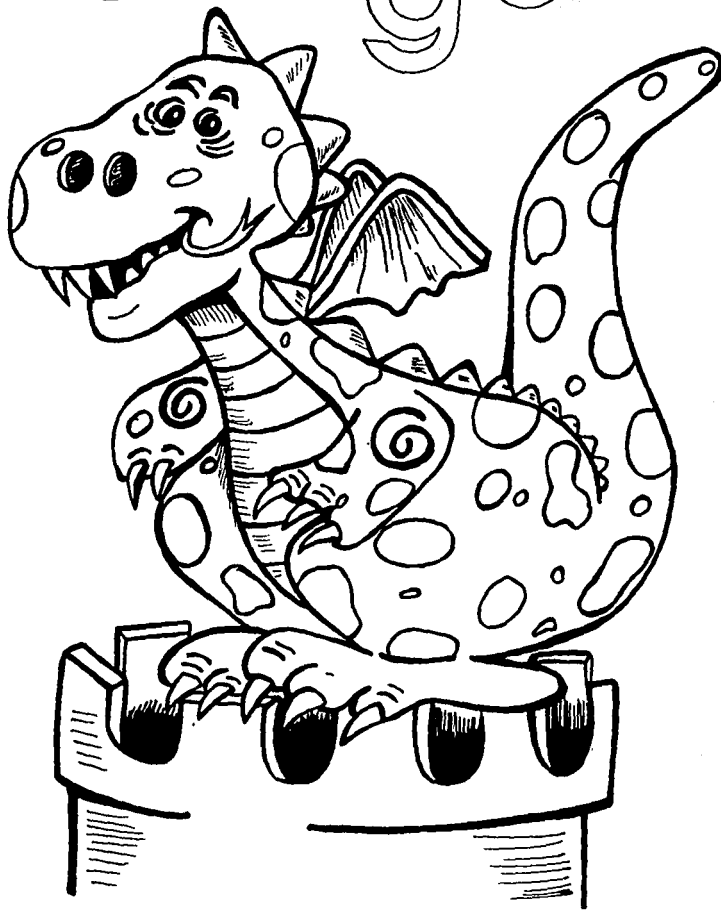

Originales

mecánicos

En los originales mecánicos, llevan sus registros de corte y color, al igual que en la camisa se marcan las indicaciones al impresor, en este caso, va todo en una sola tinta (100% negro).

ZORRA

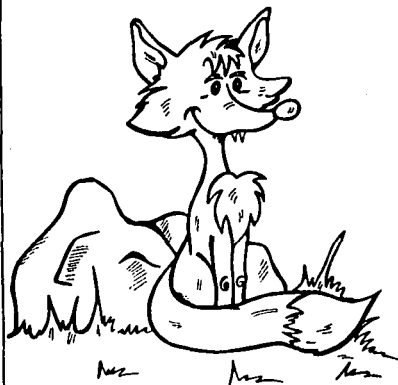

**Aprendiendo el uso
de las letras
cuaderno de ejercicios**



El libro de aprendiendo el uso de las letras, trata sobre el tema de las letras dudosas en la ortografía, un tema importante en la escritura, el cual es bueno aprender desde la infancia, de una forma sencilla.

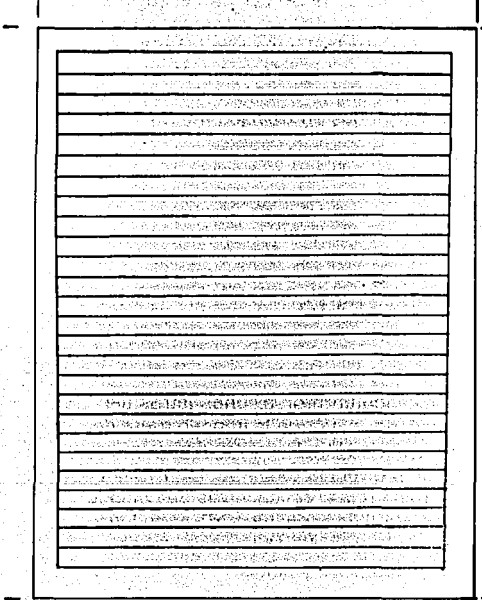

Formato

El formato del cuaderno aprendiendo el uso de las letras es de medidas 21.5 por 16.5 cm.

Retícula

La retícula base para el diseño de portada y composición de paginas es de 21.5 por 16.5 cm. con márgenes de 1.5 cm. e interlínea de 1.0 cm.; las columnas tienen un ancho de 14 cm. u opcional que la imagen vaya rebasada.



Portada



Títulos

El nombre del libro va en tipografía Bauhaus Bold, de 30 pts.; se escogió este tipo de letra por tener rasgos sencillos y redondos que le dan un aire infantil, el título va centrado en la parte superior del cuaderno, va en color lila, ya que los colores pastel son muy adecuados en trabajos infantiles.

Gráficos

Se caricaturizaron algunas letras del abecedario, para que la imagen fuera de acuerdo con el título del cuaderno, se les aplicaron diversos tonos pastel, haciendo de la portada una sopa de letras de colorido agradable. Las caricaturas de cada letra tienen un rostro de júbilo porque serán aprendidas por los niños.



Composición de páginas

Ga o

El **ada** convierte al **ga** o
en una flor de un gran **ta** o

Forma diferentes palabras que comienzan con la letra **Ga**.

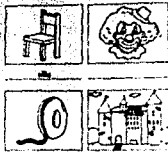

Con la inicial **ga**, se ha coloreado el oso... el rondón que tiene el lado

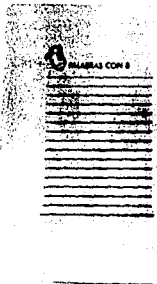

Textos

Los textos que se manejan en este cuadernillo son pequeños y van en tipografía Avant Garde, de 18 pts.; de esta forma el niño los lee más fácil y sin ninguna complicación.

Gráficos

Las ilustraciones van a todo color y cada personaje tiene relación con la letra o letras de que se hace mención, se buscaron que los personajes fueran divertidos y acaparen la atención del pequeño y sobre todo que relacione e identifique con qué letra se escriben las palabras.



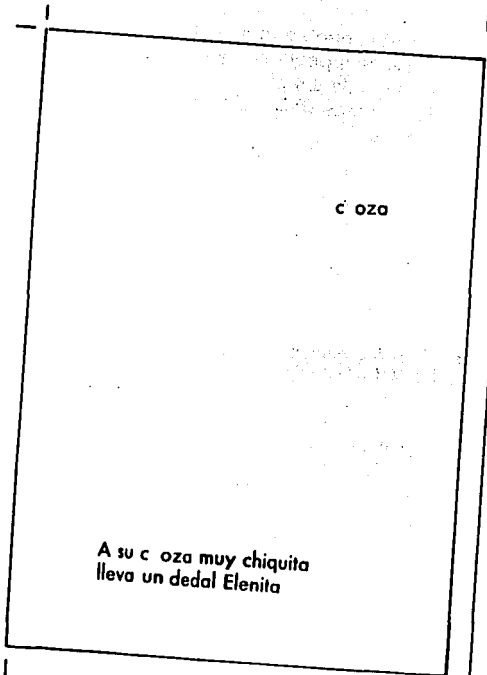

Originales mecánicos

Los originales mecánicos, tienen sus indicaciones de color y sus registros correspondientes, para el momento de su impresión no haya problemas de que alguna tinta no quede en el lugar exacto.



Dados de el uso de las letras



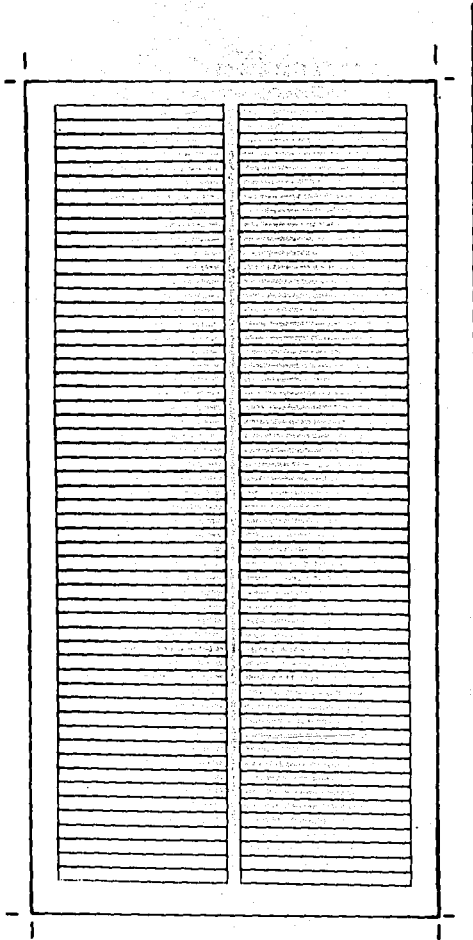

Retícula

La retícula base para los datos es de medidas de 51 cm. de largo por 14.8 cm. de ancho, con interlineado de 0.5 cm.; esto es para que tenga espacio para desplegarse.



Tipografía

En la parte de la tapa del dado va el logotipo y abajo se encuentran las letras dudosas, las cuales están dibujadas en un ángulo de 45 grados, los colores que se utilizaron son en tonos pastel, ya que son los más adecuados en trabajos que van dirigidos a niños.

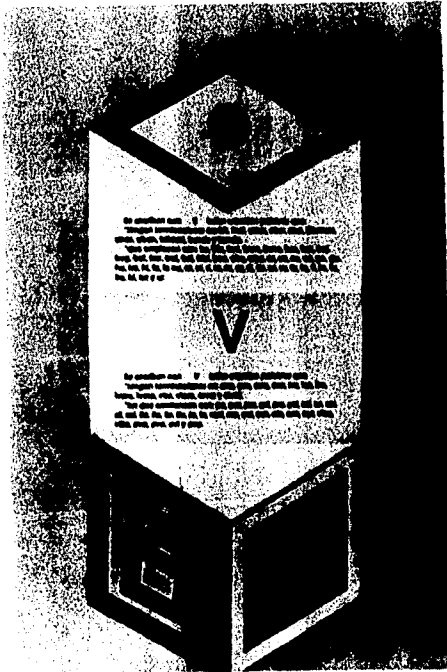

Textos

Los textos van en tipografía Avant Garde de 15 puntos; van en una sola columna de 14.0 cm. de ancho.



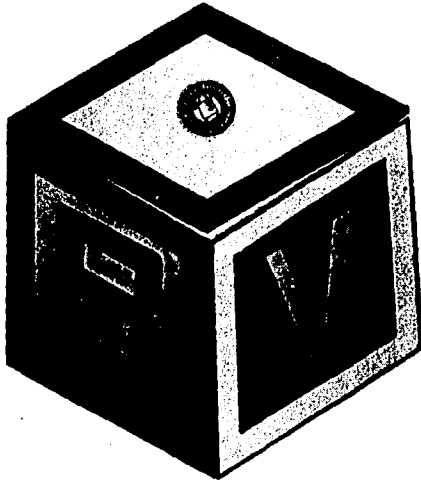

Armado

Los dados están formados en tres partes iguales, con medidas de 8.8 cm.; en los cuatro lados con un ángulo de 45 grados, a manera de un rombo. En una camisa se marcan las líneas de corte para que el impresor sepa como irá suajado y armado, por ello, aquí en la camisa, se le dan todas las indicaciones.

Originales

mecánicos

En los originales mecánicos se marcan las indicaciones correspondientes, tanto de corte como de color.

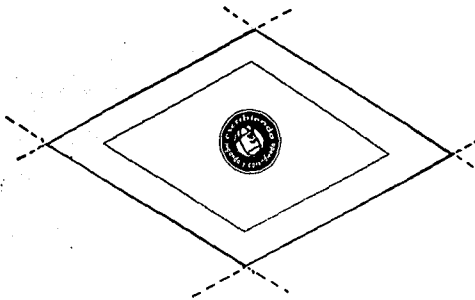

**Guía para
padres y
maestros**



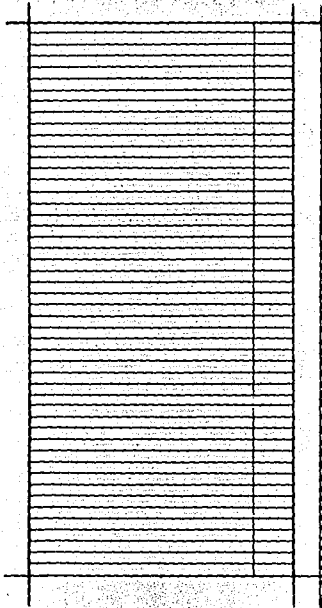

Para saber el uso que se le dará al material, se realizó una guía para padres y maestros, en donde se explica el manejo del material.

Formato

El Formato es de 11 cm. de ancho por 21.5 cm. de largo viene siendo la tercera parte de una hoja oficio.

Retícula

La retícula tiene las medidas de una hoja oficio con márgenes de 1.0 cm. y tres columnas con un ancho de 9.5 cm. con separación de 1.5 cm. e interlineado de 0.4 mm.



Portada



En la portada se trabajó fondo blanco para no perder la unidad del material, se le aplicó ciertos manchones de colores, además de la imagen del logotipo.

Título

La tipografía es la Bauhaus Bold en color azul.



Composición de páginas



Tipografía

Los encabezados van en letra Bauhaus, para no perder la unidad del material.

Textos

Los textos van en una sola columna en tipografía Avant Garde.

Gráficos

Las imágenes son gráficos que vienen en el material didáctico; lo importante es que el padre de familia se dé cuenta de lo que contiene el material y así pueda ayudarle a su hijo, o en otro caso el profesor pueda guiarlo en su aprendizaje.

En la guía se enumeraron los materiales para que el padre o maestro sepa cómo va el orden de todo el material didáctico.





Es un compendio de material didáctico, el cual comprende el tema de la enseñanza de la escritura, va dirigido para niños en los que sus edades fluctúan entre los cinco y ocho años de edad. Contiene los materiales que daremos a continuación y los que ponemos en el orden en que se deben trabajar para que usted padre o maestro, colabore y ayude al pequeño en su aprendizaje.

Originales

Los originales mecánicos, tienen sus indicaciones de color y sus registros correspondientes, para el momento de su impresión no haya problemas de que alguna tinta no quede en el lugar exacto.



Embalaje



Diseño de Embalaje

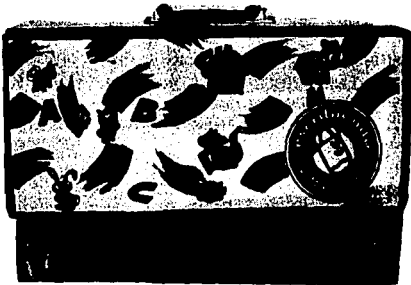

Para una buena presentación del material, es fundamental un atractivo embalaje.

La imagen del embalaje es una idea de mochila de colores vistosos, con la aplicación del logotipo y otras figuras, tiene en el fondo color blanco donde van las ilustraciones de divertidos personajes acompañados de letras del abecedario y unos manchones de colores; esto es en la parte delantera y posterior de la caja; en la parte superior es sólo un color amarillo sin ninguna imagen en las acostadas de la caja el fondo es de color azul con tipografía blanca, aquí llevan datos de lo que contiene el material, logotipo y datos de la editorial, se obtuvo un embalaje vistoso que atraiga la atención del comprador y sobre todo la del pequeño.



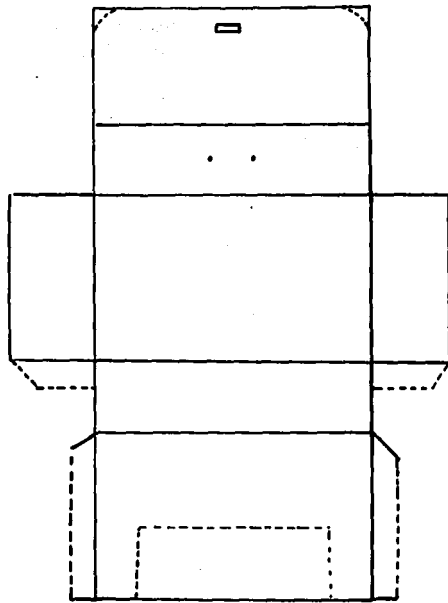

Suaje

Se realizó el trazo de corte de la caja con sus respectivos dobleces e indicaciones de ventana. En los originales mecánicos se marcaron las indicaciones de corte y color.

Original mecánico

El original mecánico va tal como va a quedar en cuanto a tintas e ilustraciones, irá impreso en selección a color llevando sólo una tinta directa la del logotipo, en la camisa se marca la indicación al impresor.



Artículos

El material didáctico lleva incluidos unos artículos como son crayolas, lápices, goma y sacapuntas.

Los lápices, goma y sacapuntas son de color blanco y como imagen sólo llevan el logotipo en su color azul.

Se realizó el diseño de la caja de crayolas en la cual se dibujaron crayolas, caricaturizándolas y poniéndoles colores vistosos además de unos manchones y la imagen del logotipo.

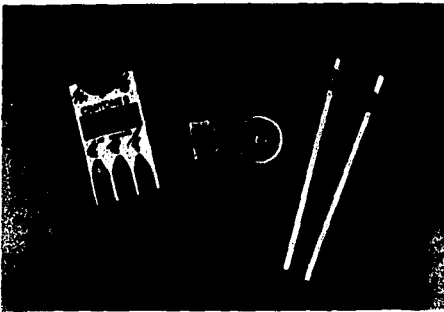

Acabados y presentación

Todos los libros, cuadernos y material didáctico, tienen ciertos detalles finales, los cuales se llaman acabados o en su defecto terminados. Por ejemplo, es importante tomar en cuenta las características de cada proceso para que al aplicarse sea funcional y práctico para su uso, en este caso se habla de los acabados de engargolado, etc.; se eligió el engargolado metálico para los cuadernos aprendiendo manuscrita, letras de mi abc, escribiendo y jugando el uso de las letras, además de la guía para padres y maestros, en el libro de iluminar se utilizó el engrapado.

Los rompecabezas en el embalaje vienen dentro de una bolsa plástica, la cual en la parte posterior lleva un cartoncillo donde se especifican todos los elementos que contiene el material didáctico, esta bolsa plástica sirve para que se guarde el rompecabezas una vez que este ya ha sido abierto.

En el interior el embalaje lleva un soporte para que divida la colocación del material y le dé una mejor presentación.

También se dio otro detalle para realzar y finalizar el acabado, este fue el de una capa protectora plástica, que ayude a mantener el material en buen estado, además de dar una mayor presentación, se le aplicó a todos los libros, cuadernos y material en general.

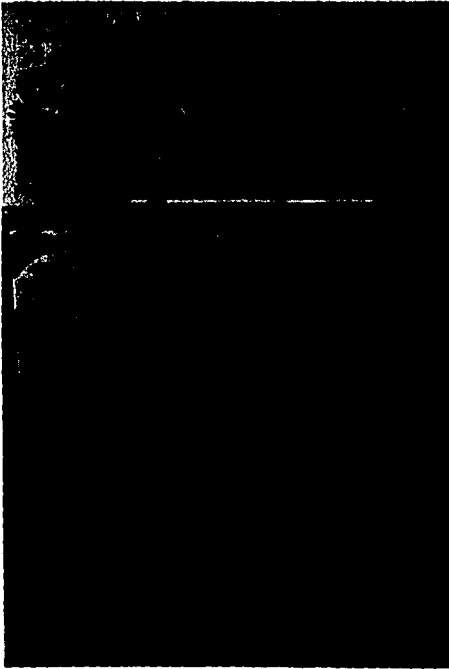



El papel que se utilizó en el interior es papel bond, es económico y, sobre todo, el más indicado, ya que se puede trabajar perfectamente en él, se puede escribir, borrar e iluminar, justo lo que se hace en el material didáctico.

En las pastas se utilizó la cartulina cafile, que es la que se utiliza en las libretas, pues es económica y resistente.

El material didáctico va impreso en rotativas y selección a color, debido a que son varias ilustraciones a color.



Conclusiones



El crear diseños nuevos en los materiales didácticos es muy importante ya que de ahí dependerá el que sean funcionales para que el pequeño interactúe en el aprendizaje.

El material Escribiendo, jugando y aprendiendo trata de una manera práctica y sencilla el enseñar a los niños un tema tan importante como es la escritura.

Se buscó un diseño creativo en cada uno de los elementos que integran el material, llevando como finalidad el aprendizaje de la escritura de una manera atractiva.

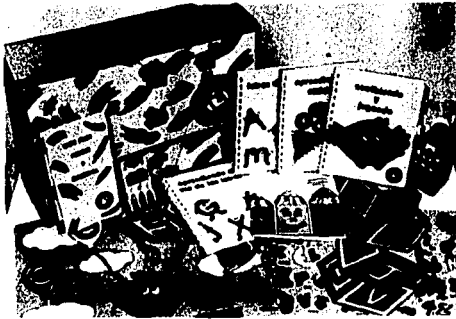



material didáctico
para la escritura infantil



Bibliografía

LA LETRA. Gerard Blanchard
CEAC.

PRINCIPIOS BASICOS DE LA TIPOGRAFIA.
John Lewis
TRILLAS.

FUNDAMENTOS DE LA TEORIA DE LOS
COLORES.
Herald Koppers, G. GILI.

TIPOGRAFIA CREATIVA
Marion Marcha. G. GILI.

COMO PREPARAR DISEÑOS PARA LA
IMPRESA.
Lynn John, G:GILI.

ARTE Y TECNICA DE LA IMPRESION.
Labordierie,
ACRIBA.

SERIFRAFIA AL ALCANCE DE LOS JOVENES.
M. Bordeu, KAPELUSZ.

HAGA USTED MISMO SU DISEÑO
John Laig, H BLUME

DISEÑO Y COMUNICACION VISUAL
B. Munari, G. GILI,

LA SINTAXIS DE LA IMAGEN
D. A. Dondis, G. GILI.

HISTORIA DEL DISEÑO GRAFICO
Philips B. Meggs, TRILLAS.

COMO SE ARMONIZAN LOS COLORES
Varios, LEDA, S.A.

PSICOLOGIA EDUCATIVA.
José Mora. PROGRESO.

PSICOLOGIA DEL APRENDIZAJE
Rubén Ardila, S. XXI.

LOS SISTEMAS DE ESCRITURA EN EL
DESARROLLO DEL NIÑO.
Emilia Ferreiro y Margarita Gómez, S. XXI.

LA ENSEÑANZA Y EL APRENDIZAJE
Norma McKenzie, SEP/set.

¿COMO HACER FACILMENTE MATERIAL
DIDACTICO?
Betty Wgner, CEAC.

LA ESCRITURA DEL NIÑO (LA EVOLUCION
DE LA ESCRITURA Y SUS DIFICULTADES).
Ajuriaguerra, LAILA.

ENCICLOPEDIA PRACTICA DE LA LENGUA
TOMO I: COMO DOMINAR LA ORTOGRAFIA.
José Escarpenter. EDIT CUMBRE S.A.

LA REEDUCACION DE LA ESCRITURA
J. de Ajuriaguerra, LAILA.
COMO DOMINAR LA ORTOGRAFIA.
José Escarpenter. EDIT CUMBRE S.A.

