

308923

55  
2ej.

# UNIVERSIDAD PANAMERICANA

---

FACULTAD DE PEDAGOGÍA

INCORPORADA A LA UNIVERSIDAD NACIONAL AUTÓNOMA DE MÉXICO

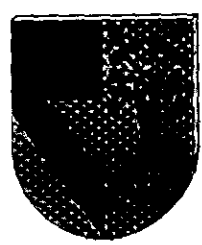

ESTUDIO PEDAGÓGICO DEL MUSEO NACIONAL DE LAS  
INTERVENCIONES, COMO UN MEDIO ALTERNO EN LA FORMACIÓN  
HISTÓRICO-ESTÉTICA DEL ADULTO JOVEN MEXICANO

## TESIS PROFESIONAL

QUE PARA OBTENER EL TÍTULO DE  
LICENCIADO EN PEDAGOGÍA

P R E S E N T A:

BIBIANA MORALES AGUILAR

DIRECTOR DE TESIS: LIC. MARIA DEL CARMEN BERNAL GONZÁLEZ

MÉXICO, D. F.

1998

**TESIS CON  
FALLA DE ORIGEN**

265137



Universidad Nacional  
Autónoma de México

Dirección General de Bibliotecas de la UNAM

**Biblioteca Central**



**UNAM – Dirección General de Bibliotecas**  
**Tesis Digitales**  
**Restricciones de uso**

**DERECHOS RESERVADOS ©**  
**PROHIBIDA SU REPRODUCCIÓN TOTAL O PARCIAL**

Todo el material contenido en esta tesis esta protegido por la Ley Federal del Derecho de Autor (LFDA) de los Estados Unidos Mexicanos (México).

El uso de imágenes, fragmentos de videos, y demás material que sea objeto de protección de los derechos de autor, será exclusivamente para fines educativos e informativos y deberá citar la fuente donde la obtuvo mencionando el autor o autores. Cualquier uso distinto como el lucro, reproducción, edición o modificación, será perseguido y sancionado por el respectivo titular de los Derechos de Autor.

*Gracias Señor, por darme la vida e iluminar mi camino para volverte a encontrar.*

*A mi madre, que por su amor por mí, por México y por todo lo bello, fue el origen y la fuerza para continuar en la lucha... y no ceder.*

*A mi abue, que está conmigo pero ya no entre nosotros.*

*A ti, mexicano, que luchas por ser mejor cada día buscando dejar huella a tu paso.*

## Índice

	pág.
<b>Introducción</b>	
<b>Capítulo I Pedagogía: Ciencia en busca del perfeccionamiento humano</b> .....	1
I.1 La ciencia pedagógica.....	1
I.1.1 Definición de Pedagogía.....	6
I.1.2 Concepto propio de Pedagogía.....	9
I.2 El fundamento de la educación: la persona humana.....	10
I.3 El arte educativo.....	14
I.3.1 La educación como Arte.....	14
I.3.2 Definición de educación.....	20
I.3.3 El fin de la educación.....	24
I.3.4 Concepto propio de educación.....	25
I.3.5 Tipos de educación y agentes educativos.....	27
I.4 Cultura.....	30
I.4.1 El Museo.....	32
I.4.2 Identidad.....	35
I.4.3 Apreciación estética.....	36
<b>Capítulo II El adulto joven en la familia mexicana</b> .....	40
II.1 El adulto joven.....	41
II.1.1 El aprendizaje en el adulto joven.....	46
II.2 La educación familiar y el adulto joven.....	49
II.2.1 Influencia familia-adulto joven ( <i>ascendente-descendente</i> ).....	50
II.2.2 Transmisión de valores, costumbres y tradiciones.....	53
II.2.3 Influencia familia-sociedad-adulto joven ( <i>intra-extra</i> ).....	57

	pág.
II.3 El adulto joven mexicano como transmisor de la identidad nacional y el aprecio por el patrimonio cultural.....	61
II.3.1 Identidad nacional.....	64
II.3.2 Apreciación de la estética mexicana.....	69
<b>Capítulo III Una expresión de nuestra cultura: el museo.....</b>	<b>73</b>
III.1 Detrás del museo.....	74
III.1.1 Museología y Museografía.....	74
III.1.2 Historia, Arte y artesanía.....	76
III.1.2.1 Historia.....	77
III.1.2.2 Arte y artesanía.....	78
III.2 El Museo Nacional de las Intervenciones.....	83
III.2.1 Antecedentes.....	84
III.2.2 El Museo Nacional de las Intervenciones hoy.....	87
III.3 Por qué el Museo Nacional de las Intervenciones es un medio alternativo en la formación histórico – estética del adulto joven mexicano.....	91
<b>Capítulo IV El redescubrimiento de la belleza de ser mexicanos...</b>	<b>95</b>
IV.1 Planteamiento.....	95
IV.1.1 Objetivo.....	96
IV.2 Metodología.....	96
IV.2.1 Universo.....	96
IV.2.2 Diseño del instrumento.....	100
IV.3 Resultados.....	105
IV.3.1 Análisis en gráficas y tablas de frecuencia.....	107
IV.3.2 Análisis de Factores y Componentes principales.....	148
IV.3.2.1 Aplicación del CP.....	148

	pág.
IV.4 Conclusiones de la investigación.....	155
IV.5 Propuesta: Taller vivencial "La belleza de lo mexicano".....	156

**Conclusiones.**

**Bibliografía**

**Anexo I**

**Anexo II**

## INTRODUCCIÓN

Si cualquier persona que visita un museo durante un fin de semana, tiene la curiosidad de observar a los asistentes - excluyendo a quienes notablemente son turistas extranjeros -, advertirá que en la gran mayoría de ellos la edad oscila entre 11 y 22 años, o entre 40 y 65 años. Esto lleva a ubicar a los primeros como estudiantes desde los dos últimos años de primaria hasta la universidad, lo cual muchas veces es obvio porque generalmente se pasean por las instalaciones con un lápiz y un cuaderno; de los segundos, se puede inferir que las razones de su presencia en el museo son: como acompañantes de aquéllos, o porque disponen de un rato de ocio que decidieron dedicarlo a conocer el lugar.

Ante este hecho surgen diversas preguntas: ¿qué sucede con las personas entre 22 y 40 años?, ¿a qué se dedican el fin de semana?, ¿por qué el número de asistentes de dicha edad son tan pocos, comparado con el resto?, ¿será porque no les fue inculcada la costumbre de visitar museos?, ¿qué otras costumbres no les fueron inculcadas?, o en su defecto ¿qué costumbres les han sido inculcadas pero que no practican?, ¿ha sucedido lo mismo con los valores y las tradiciones mexicanas?, ¿es esto la causa de la poca identidad nacional y aprecio por el patrimonio cultural mexicano, que se hace patente en la comparación, generalmente negativa, de México con otros países?, ¿qué influencia tiene en todo esto la familia y la sociedad?

Para poder dar respuesta a lo anterior, la presente investigación se centra en el adulto joven mexicano de 25 a 35 años, y su posibilidad de perfeccionamiento en dos aspectos de su formación humana: 1. Histórica, que alude a la identidad nacional, y 2. Estética, que se refiere al aprecio por lo bello.

El objetivo de la tesis es conocer si el Museo Nacional de las Intervenciones es un medio con el que el adulto joven puede reafirmar su identidad nacional como mexicano y fortalecer su aprecio por el patrimonio cultural en cuanto bello. Para resolver esto, el cuerpo del trabajo se desarrolló bajo dos enfoques:

- a) Filosófico, ya que se buscan las causas y principios de aspectos fundamentales como Pedagogía, educación, cultura, identidad, arte y estética.
- b) Sociológico, puesto que el ámbito pedagógico donde se ubica el Museo Nacional de las Intervenciones es el comunitario; además, tanto la identidad nacional y el patrimonio, como las costumbres, valores y tradiciones, son hechos que se originan en la familia, primera Institución con la que la persona tiene contacto.

El tema elegido se considera importante porque a través de la experiencia se puede constatar que la mayoría de las personas se preocupan por la educación de las nuevas generaciones: niños y adolescentes, pero ¿quiénes educan a los adultos que van a educar?



Nadie puede dar lo que no tiene, por lo tanto no es posible esperar que niños y jóvenes se identifiquen y aprecien aquello que no les ha sido inculcado, como por ejemplo: la visita a los museos sólo por el gusto de ir, no para cumplir con un trabajo escolar; apreciar la belleza de lo mexicano; convivir con la familia compartiendo puntos de vista de una experiencia constructiva y en común, sentando de este modo, una base para aumentar y mejorar la comunicación entre sus miembros.

Lo anterior es consecuencia de las razones que motivaron a la realización de este trabajo: 1ª. Preocupación por el futuro y arraigo al pasado, 2ª. Amor por mi país, 3ª. Necesidad de transmitir el valor de la familia en la vida de la persona y 4ª. Gusto personal por el arte y los museos.

Tales razones, de alguna manera conforman la estructura de la tesis, la cual está dividida en cuatro capítulos: tres teóricos y uno práctico. La metodología de investigación que se siguió para realizarla fue tanto documental como descriptiva; la primera, porque las fuentes de información utilizadas para la parte teórica del trabajo son de origen bibliográfico; la segunda, aplicada en la parte práctica, porque se buscan los hechos y manifestaciones que confirmen o rechacen el análisis de los primeros tres capítulos como punto de partida para hacer una propuesta educativa.

En el capítulo uno se trata de sentar las bases que se desarrollarán a lo largo del trabajo: primero se pretende definir a la Pedagogía como ciencia y distinguirla de los conceptos de educación y cultura, ya que

muchas personas tienden a confundir estos tres términos; aquí se analizan las afirmaciones que diversos autores hacen respecto a esta ciencia para poder llegar a un concepto propio de Pedagogía, y después se aborda a la persona humana como razón de ser de la educación, pues ésta no existiría sin los seres humanos ya que por naturaleza, todo hombre es perfectible y por lo tanto educable. Posteriormente se trata al objeto formal de la Pedagogía: la educación.

En el desarrollo de este punto, es posible que haya desacuerdos, pues hay quienes sostienen que la Pedagogía es "ciencia y arte de educar". Por lo tanto, se hace una breve definición de arte y se establece la estructura gramatical para distinguir al *arte* como habilidad y al *Arte* como perfeccionamiento para fundamentar lo que aquí se ha denominado como "El Arte educativo". Además de lo ya mencionado, también se habla de los fines y tipos de educación para establecer un concepto propio más completo.

Como último tema de este capítulo, se trata a la Cultura como contenido educativo, en donde se define lo que es un museo y sus funciones, la identidad en la persona y la apreciación estética. Las obras usadas como bibliografía básica para esta primera parte, son de autores como Henz, Kriekemans, García Hoz, Jacinto Choza, Göttler y Planchard, entre otros.

En el capítulo dos se pretende fundamentar, a partir de las características físicas y psicológicas del adulto joven, por qué se le considera un punto medio entre dos generaciones: su influencia en la familia, su papel como hijo y/o como padre, y el influjo que ejerce tanto en la sociedad como en la transmisión de valores, costumbres y tradiciones. Precisamente por esta actividad de "transmisor" que el adulto joven tiene, se propone una escala de valores, con base en la pirámide de Maslow, para más adelante poder establecer la relación entre la identidad y el aprecio por el patrimonio cultural con los valores que pasan de generación en generación.

Así mismo, se concretan los conceptos de identidad y apreciación referidos a lo nacional, a lo mexicano: se alude a las características del "malinchismo", "afrancesamiento" y "patrioterismo" retomadas de Agustín Basave, se definen los conceptos de valor, costumbre y tradición relacionándoles como elementos constitutivos de la identidad nacional, y finalmente, se ubica como una de las características de los mexicanos la disposición contemplativa y estética, la cual se hace patente en todas las artesanías típicas de cada región del país, la música y la comida, entre otras cosas.

Además de "Vocación y estilo de México" de Basave, este capítulo se apoya principalmente en "Psicología evolutiva" de Cándida Velasco, "Familia y educación" de Eusebio González y "Tradiciones mexicanas" de Sebastián Verti.

En el capítulo tres se explica por qué el museo surge como respuesta a una necesidad del quehacer humano, y se analizan los tres elementos que lo conforman como pilares de su existencia: la Museología y la Museografía como ciencia y arte respectivamente; y el contenido, que en el caso del Museo Nacional de las Intervenciones, son la Historia y el Arte.

Al estudiar el Arte como contenido, se consideró necesario profundizar en el concepto consultando a expertos en el tema como Platón, Hegel y Aristóteles por ejemplo, para dejar más clara la distinción hecha en el primer capítulo entre lo que se denominó *Arte* y *arte*. También se toca el tema de artesanía por tener relación tanto con las costumbres y tradiciones, como con el aprecio por lo bello de lo mexicano.

Posteriormente, se hace una breve reseña de los antecedentes históricos del Museo Nacional de las Intervenciones y cómo se constituyó en lo que ahora es: un museo nacional. Cerrando esta parte y como preámbulo para el siguiente capítulo, se justifica la razón de proponer a dicho museo como un medio alterno en la formación histórico-estética del adulto joven mexicano.

El capítulo cuatro se conforma por el diagnóstico, resultados y propuesta de la investigación realizada en Museo Nacional de las Intervenciones, con los adultos jóvenes mexicanos asistentes que aceptaron responder el cuestionario.

La interpretación de los resultados obtenidos se llevó a cabo con gráficas, tablas de frecuencia y un método estadístico llamado "Análisis de factor y componentes principales" (CP), pues el instrumento aplicado recabó tal multiplicidad de respuestas, que se consideró necesario utilizar un medio que relacionara todas las variables para obtener conclusiones cualitativamente más significativas.

De tales conclusiones se derivaron necesidades específicas en los adultos jóvenes, a partir de las cuales se realizó como propuesta educativa un taller de tipo vivencial, en el que se busca que los participantes descubran en el museo un medio para fortalecer su apreciación estética y las relaciones familiares entre padres e hijos.

Al ser este trabajo una obra humana, es necesario mencionar que como tal, tiene alcances y limitaciones: dentro de los primeros se puede considerar que es una de las pocas tesis de Pedagogía que se enfoca a la etapa de la adultez joven y su papel de educador de dos generaciones. El tipo de análisis estadístico aplicado en la investigación de campo, también se puede mencionar como alcance, ya que de otra manera la información obtenida hubiera sido interpretada de modo muy superficial.

En cuanto a las limitaciones, se puede afirmar que dada la amplitud del tema algunos puntos necesitan de un estudio más profundo, como por ejemplo la relación del gusto personal y la estética, aludiendo a lo que se dice que "en gustos se rompen géneros".

Una segunda limitación es que los resultados expuestos se refieren únicamente a la experiencia en sólo un museo, que además no tiene la afluencia de público como el Nacional de Antropología e Historia, el de Arte Contemporáneo, el Nacional de Arte o el Nacional de Historia en el Castillo de Chapultepec. Quizá como tema para una tesis doctoral, valdría la pena hacer esta misma investigación de modo comparativo con otros museos cuyo contenido sea histórico, estético, o ambos.

Sin embargo, aun cuando la investigación se llevó a cabo en un museo poco conocido y difundido, y la información encontrada respecto a la etapa evolutiva fue escasa, lo que en este trabajo se quiere comunicar es que el futuro del país depende de quienes están haciendo el presente; por ello es necesario que cada adulto joven mejore con los medios que tiene a su alcance y los comparta con su familia; después de todo –y a pesar de todo- gracias a ella está aquí.

# CAPÍTULO I

## **PEDAGOGÍA: CIENCIA EN BUSCA DEL PERFECCIONAMIENTO HUMANO**

Para mucha gente, hablar de Pedagogía y de educación es exactamente lo mismo, así también entiende como sinónimos pedagogo y educador o educadora. Definitivamente, no hay una diferencia: hay muchas. Y para establecer de manera más clara estas distinciones se analizará primeramente qué es la Pedagogía.

### **I.1 La ciencia pedagógica**

Su raíz etimológica proviene de las palabras griegas *pais*, niño y *ágo*, conducir, educar. El arte de educar a los niños en griego es *Paidologia*, y originalmente el *paidagogos* era el esclavo que se ocupaba de conducir a los niños al maestro encargado de su enseñanza<sup>1</sup>.

A partir de la etimología también se puede deducir el por qué la mayoría de las personas al escuchar la palabra "Pedagogía", la relacionan o la toman como un sinónimo de la educación preescolar. Para Emile Planchard, el término *Pedagogía* expresa un contenido muy amplio a raíz del número y naturaleza de los problemas que presenta la educación, lo cual da pie a que se le confunda.<sup>2</sup>

---

<sup>1</sup> cfr., SANTILLANA., Diccionario de las Ciencias de la Educación., Vol. II., p. 1096.

<sup>2</sup> cfr., PLANCHARD, Emile., Pedagogía contemporánea., p.23.

Para precisar el contenido de este término y evitar que fuera entendida como "educación", E. Durkheim, a principios de siglo, la define como una "teoría práctica" de la educación; determina que su papel no es el de sustituir a la práctica, sino el de guiarla, resclarecerla y ayudarla en su necesidad de llenar lagunas.<sup>3</sup>

Es cierto que los términos se confunden, como ya se mencionó; también es cierto que la función de la Pedagogía es guiar a la educación, pero ésta, en sentido estricto, no tiene ninguna necesidad de "llenar lagunas"; es el hombre - como ser inacabado -, quien necesita de la educación para perfeccionarse, para llenar esos "vacíos" y lograr su plenitud tratando, en la medida de sus posibilidades, de acercarse a la felicidad.

Josef Göttler distingue que la palabra Pedagogía se emplea en dos sentidos:

1º. Para designar la acción educativa o instructiva.

2º. Para designar la teoría de esta acción.<sup>4</sup>

Aquí volvemos a ver el uso prácticamente sinónimo de Pedagogía y educación; pero partiendo del segundo punto, la Pedagogía podría

---

<sup>3</sup> cfr. idem.

<sup>4</sup> cfr., GÖTTLER, Josef., Pedagogía sistemática, p. 31.



definirse como teoría de la educación en el sentido de conocer cómo debe ser la práctica educativa.

La teoría es la aprehensión de lo esencial en la multiplicidad de las cosas, la comprensión de lo que realmente importa en ellas. Por consiguiente, la teoría es pensamiento y concepto resumido, compendiado e integrante, de la realidad. Llamamos ciencia no a una mera suma de casuales experiencias aisladas, sino a una síntesis de experiencias comprobadas.<sup>5</sup>

Göttler afirma que si la Pedagogía es ciencia, no puede consistir en un aglutinamiento arbitrario de experiencias, convicciones y reivindicaciones relativas a la educación, adquiridas "a la buena de Dios"; sino que ha de abarcar la totalidad de conocimientos educativos y debe adquirirlos en fuentes examinadas con rigor crítico<sup>6</sup>. He aquí un punto para distinguir la diferencia de los dos términos que nos ocupan: La Pedagogía es una ciencia y la educación, su objeto de estudio. Dicha ciencia está ubicada en tres campos:

1. Campo Ontológico: Se refiere al *ser*. Es donde se apoya la parte teórica de la Pedagogía, pues ésta investiga, analiza, describe, explica,

---

<sup>5</sup> HENZ, Hubert., Tratado de Pedagogía sistemática, p. 18-19.

\* El autor ocupa la frase "a la buena de Dios" en el sentido de improvisación; sin embargo, se prefirió no sustituirla por considerarse más ilustrativa respecto a lo se pretende explicar en este trabajo.

<sup>6</sup> cf., GÖTTLER, Josef., op.cit., p. 31.

establece comparaciones y trata de comprender a la educación como hecho, como es la educación de la persona.

2. Campo Mesológico: Trata del *hacer*. Aquí se sitúa la parte práctica o técnica de la Pedagogía, ya que se trata de averiguar el "cómo" se lleva a cabo la educación: técnicas, procedimientos, métodos, recursos, etc. del quehacer educativo.
3. Campo Teleológico: Es el *deber ser* de las cosas: En este plano se encuentra la normatividad de la Pedagogía: entre el *ser* y el *hacer* educativo debe estar siempre el como *debe ser*, de lo contrario no se lograría el perfeccionamiento humano y tampoco la Pedagogía tendría el carácter de ciencia. El objeto primordial de la Pedagogía General "(...)" es dotar a la acción educativa de principios y normas. Su carácter científico viene definido fundamentalmente, por tanto, por la normatividad."<sup>7</sup>

Se puede decir que el "cuerpo" de la ciencia pedagógica está formado por estos tres campos epistemológicos, pero no es posible dejar de lado el campo axiológico, los valores fundamentales. Bien, Verdad, Belleza y Unidad están presentes en cada uno de los campos y son, así mismo, la base de su existencia: la teoría busca la Verdad, la práctica la Belleza y la norma el Bien, y como estos tres valores están aunque sea en

---

<sup>7</sup> apud., GONZÁLEZ-SIMANCAS, José Luis., Educación, libertad y compromiso., p. 62.

una mínima parte en todas las cosas, se da el cuarto que es la Unidad, el cual, como valor fundamental, "absorbe" o abarca a los otros tres, pero aludiendo a lo individual (indivisible); es decir: afirmar que algo es sólo verdadero ó bello ó bueno sería fragmentarlo, parcializarlo. Todo lo que es creado también es compuesto, pero precisamente ese compuesto es lo que lo hace ser lo que es y no otra cosa.

Volviendo al campo teleológico de la Pedagogía, es necesario mencionar que la normatividad de esta ciencia viene dada por el auxilio de otras como las ciencias del hombre: antropología filosófica, psicología, sociología, historia y medicina, por ejemplo; y las ciencias del valor: ética y filosofía de los valores, entre otras.<sup>8</sup> Tal ayuda no niega que la Pedagogía sea autónoma, sino al contrario: los materiales "prestados" de otras ciencias son sometidos a las exigencias de los problemas educativos, de tal manera que adquieren un nuevo aspecto y significado que sólo tiene sentido para la Pedagogía.<sup>9</sup>

La ciencia pedagógica puede ser subordinante, en cuanto las aportaciones de las demás ciencias pasan por el tamiz educativo; esto sucede porque su objeto formal de estudio es la educación, pero también puede ser una ciencia subordinada, cuando sus principios fundamentales son suministrados por ciencias como la Filosofía - por ejemplo -, es así a raíz de que su objeto material de estudio es el hombre, ser tanto educable

---

<sup>8</sup> cfr., HENZ, Hubert., op. cit., p. 20.

<sup>9</sup> cfr., PLANCHARD, Emile., op. cit., p. 25.

como educador. He aquí la causa de la complejidad y la justificación a la necesidad interdisciplinaria de la Pedagogía.

### I.1.1 Definición de Pedagogía

Una vez que se ha analizado a la ciencia pedagógica para una mejor comprensión, se puede construir el propio concepto de Pedagogía, pero antes, es necesario considerar lo que algunos de los expertos acerca del tema definen al respecto:

Vázquez Gómez dice que la Pedagogía es *"(...) una teoría que se ocupa de lo que hay que hacer para conseguir el desarrollo de los acontecimientos de un modo determinado"*.<sup>10</sup> Si se le define como "teoría de la educación", no es falso, pero se estaría haciendo un reduccionismo. En el campo de las ciencias una teoría es sólo eso, no establece parámetros ni normas de comportamiento, y la cientificidad se apoya precisamente en ello.

Para José L. García Garrido y Jaime Sarramona *"(...) es una ciencia práctica, cuyo objeto primordial es dotar a la acción educativa de principios y normas."*<sup>11</sup> El decir que es una "ciencia práctica" también es cierto; sin embargo, no es posible pasar del plano teleológico al mesológico sin tocar

---

<sup>10</sup> *apud*, GONZÁLEZ-SIMANCAS, José Luis., *op. cit.*, p. 63.

<sup>11</sup> *ibidem*, p. 62.

el *ser* y los hechos pues no habría nada que normar: el *hacer* sería perfecto.

Según Göttler, es "(...) *aquella ciencia integral de la educación, a la que aspira la práctica educativa.*"<sup>12</sup> Como "ciencia integral de la educación" se puede entender que reúne en sí misma todos los saberes acerca de su objeto, lo cual es falso porque necesita de la ayuda de otras ciencias: es interdisciplinaria.

García Hoz sostiene que es "(...) *una ciencia rectora de la educación al servicio de los ideales humanos.*"<sup>13</sup> La Pedagogía es, efectivamente, una "ciencia rectora de la educación". También es cierto que está para servir a los ideales humanos, pero el hombre como ser imperfecto, tiende a polarizar los ideales según su escala de valores, olvidando que se compone de cuerpo y alma.

Planchard la define como "*La ciencia y el arte de educar.*"<sup>14</sup> La *ciencia* y el *arte*, en sentido estricto, no pueden definir juntos lo que es Pedagogía: o es una u otro. Esta es la clave y raíz de la confusión que ha existido entre Pedagogía y educación. La Pedagogía es una ciencia normativa, teórica y práctica (o técnica).

---

<sup>12</sup> GÖTTLER, Josef., op. cit., p. 39.

<sup>13</sup> GARCÍA HOZ, Víctor., Principios de pedagogía sistemática, p. 52.

Dado el carácter práctico de la Pedagogía es muy corriente definirla no sólo como ciencia, sino también como arte de la educación. Conviene, sin embargo, distinguir la ciencia de la educación y el arte de educar; aquélla es un conjunto de verdades, éste es un conjunto de disposiciones subjetivas para obrar. En este sentido, la Pedagogía es ciencia de la educación, pero no arte de educar. (...) ciencia, arte y sabiduría comprenden todo el saber acerca de la educación. De estos saberes, el científico es el que propiamente constituye la Pedagogía.<sup>15</sup>

Práctica y arte son muy similares, y en el caso que nos ocupa la línea que les divide es muy fina, pero existe.

Para que una ciencia continúe siéndolo y mantenga una posición objetiva, no puede traslaparse con su objeto de estudio. La educación nutre a la Pedagogía de los hechos, ésta los analiza, extrae lo esencial de ellos (TEORÍA), los compara con el *deber ser* (NORMA) y establece estrategias y técnicas para mejorar los hechos (PRÁCTICA), pero quien los lleva al cabo es la educación (ARTE)\*, no la Pedagogía (CIENCIA).

---

<sup>14</sup> PLANCHARD, Emile., *op. cit.*, p. 42.

<sup>15</sup> GARCÍA HOZ, Víctor., *op. cit.*, p. 52-53.

\* Una explicación más profunda respecto al tema de la educación como arte podrá encontrarse en el punto 1.3 del presente trabajo.

### 1.1.2 Concepto propio de Pedagogía

Sobre estas bases, el concepto que se ha construido es:

CIENCIA TEÓRICO-PRÁCTICA DE LA EDUCACIÓN AL SERVICIO DE LA INTEGRALIDAD HUMANA.

#### **Justificación:**

- CIENCIA: Por su carácter normativo, alude al campo teleológico: *el deber ser*.
- TEÓRICO: Por la parte especulativa y descriptiva de los hechos que recibe de la educación. *El ser*.
- PRÁCTICA: Porque da las estrategias y técnicas que son las herramientas del quehacer educativo. *El hacer*.
- DE LA EDUCACIÓN: Su objeto formal de estudio.
- AL SERVICIO DE: Porque es un apoyo y una ayuda, no un dogma. Alude a la libertad de los protagonistas del hecho educativo: el educador y el educando.
- LA INTEGRALIDAD HUMANA: El hombre en cuanto educable en todas sus facetas.

Por deducción, el tema con el que continuaría este trabajo sería el objeto formal de la Pedagogía: la educación. Sin embargo, se considera necesario tratar primero el objeto material: la persona humana, ya que es el fundamento de la educación y sin la cual ésta no tendría razón de ser.

## 1.2 El fundamento de la educación: la persona humana

El concepto de persona que se tenga determina el modo en que se va a educar, por eso es imprescindible marcar las pautas y dejar claro quién es el hombre, para que las estrategias pedagógicas y el hacer educativo vayan de acuerdo con la dignidad que el ser humano tiene por naturaleza.

El origen de la palabra *persona* está en la antigua Grecia, donde se utilizaba el vocablo *prosopon* para designar la máscara que usaban los actores del teatro sobre el rostro; como su forma era cóncava el sonido de la voz lo hacía más fuerte, lo que en latín se dice *per-sonare*. Con el tiempo, la palabra ya no se refirió a la máscara, sino al actor, y más tarde al resto de las personas<sup>16</sup>.

Esto no dice lo que es la persona, pero a partir de la definición que hace Boecio, pueden hallarse los elementos que la componen como tal. El autor latino encuentra que Persona es una:

"Sustancia individual de naturaleza racional."<sup>17</sup>

Haciendo un análisis a esta frase y con apoyo en González-Simancas se afirma que:

---

<sup>16</sup> cfr., GONZÁLEZ-SIMANCAS, José Luis., *op. cit.*, p. 55.

<sup>17</sup> *apud.*, *ibidem.*, p. 56.



- *Sustancia* indica que la Persona es un ser subsistente, que existe por sí sólo, independiente y completo en sí mismo. Es uno y es íntegro, de lo que se deriva como nota constitutiva la Unidad e Integridad.
- *Individual* se refiere a la sustancia que es la persona, singular, única y distinta a las demás. Todos los seres personales poseen las mismas potencias - intelecto y voluntad -, pero se manifiestan de manera diferente y en distinto grado. Esa nota es la singularidad.
- *Naturaleza* designa la esencia de las cosas, lo que es universal y común en los individuos que pertenecen a la misma especie: la racionalidad. El intelecto busca la Verdad y la voluntad el Bien, por lo que la Persona conoce y ama. La nota constitutiva que corresponde a este punto es la Apertura, la cual se manifiesta como relación de ayuda y de servicio en tres planos: 1. consigo mismo; 2. con los demás y 3. con su entorno.
- *Racional* parte de la inteligencia y la voluntad, pero se refiere más bien a la libertad: la capacidad de elegir algo de entre las cosas que se conocen porque así se quiere. La auténtica libertad se da en la medida en que se ha reflexionado y meditado lo que se ha de elegir o decidir. La nota constitutiva es este punto es la capacidad de autodeterminación.

Estos cuatro puntos definen la espiritualidad de la Persona, sin embargo, sucede que existen tres tipos de persona: Divina, Angelical y Humana; entonces el concepto de Boecio no puede tomarse como definitivo para el hombre, pues éste también tiene cuerpo.

Lo espiritual y lo material componen a manera de "coprincipio" la naturaleza humana, que aunque diferentes, "(...)constituyen una única unidad sustancial".<sup>18</sup> Dicha unidad se rompe sólo con la muerte.

Dado que este trabajo se refiere exclusivamente a la persona humana, se tendría que agregar la nota "Corporal" al concepto original de Boecio, la cual alude a la parte material del hombre que también lo constituye y que es, así mismo, un medio para manifestar su espiritualidad.

El concepto finalmente quedaría así:

PERSONA HUMANA: SUSTANCIA INDIVIDUAL DE NATURALEZA  
RACIONAL Y CORPORAL.

De esta manera, se puede sostener que la persona es única e irreplicable porque la naturaleza racional no se agota en un solo hombre y en un solo cuerpo; es lo que distingue a cada ser humano y con el que puede conocer todo lo que le rodea: los otros hombres, la trascendencia, el mundo físico; es capaz de entablar relaciones sociales con sus semejantes y mediante él se acerca o se aleja de las cosas que quiere, porque es libre. Es en esta autodeterminación donde radica su dignidad como persona.

---

<sup>18</sup> ibidem., p. 53.

El hombre nace con todas estas capacidades, pero también con limitaciones: la primera de ellas es la herencia biológica, pues como ser corpóreo tiene el mismo origen - hombre y mujer -, destino - la muerte- y está sometido a los fines de la especie - la reproducción -. Una segunda limitación es la necesidad de otros para poder sobrevivir; sobre todo durante los primeros años de vida, su desarrollo corporal no se da sin los alimentos que le son proporcionados por terceros, y su inteligencia no se actualiza sin la influencia de los demás. Es por lo tanto un ser desvalido que necesita de ayuda tanto material como espiritual.<sup>19</sup>

Inacabado, perfectible, pero con afán de mejorar por reflexión y libre elección, el hombre tiene la manera de potenciar sus capacidades, superar sus limitaciones, *ser más humano y mejor persona*\* a través de la educación, la cual es un arte y un proceso en la que es protagonista como receptor y emisor de ella.

La mejora personal es una tarea constante, y esa necesidad específicamente humana es lo que da su razón de ser a la educación.

---

<sup>19</sup> cfr., IBÁÑEZ MARTÍN, José A., Hacia una formación humanística., p. 25-26.

\* Esto explica por qué al decir "persona humana" no se hace un pleonasma: la persona sólo dejará de serlo con la muerte, pero mientras viva, podrá humanizarse o deshumanizarse según las acciones que lleve a cabo.

### 1.3 El arte educativo

Una vez que se ha estudiado a la persona humana - objeto material de la ciencia de la educación -, es posible continuar con el planteamiento que inició este capítulo: la distinción entre Pedagogía y educación.

Cabe mencionar que existen diversas opiniones y posturas respecto a este tema: lo que aquí se expone es sólo una más de ellas. No es un trabajo exhaustivo pues el objeto principal de esta tesis es otro, pero se considera necesario aclarar los límites puesto que un punto más a tratar en este capítulo es el de la cultura, concepto que también es muy dado a confundirse con educación. Luego, no se podría establecer la diferencia entre los términos de educación y cultura si la primera confusión no ha sido resuelta.

#### 1.3.1 La educación como *Arte*

De acuerdo con el origen, educar proviene de dos raíces latinas:

*educare*: criar, alimentar, nutrir.

*educere*: sacar de, extraer.<sup>20</sup>

Con base en el primer vocablo, la educación se refiere a una donación, a proporcionar los elementos necesarios para un buen

---

<sup>20</sup> cfr., OTERO, Oliveros., Educación y manipulación, p. 38.

desarrollo e implica la necesidad de una guía o conducción para lograrlo de la mejor manera posible. Alude a las acciones que el hombre recibe "de fuera": conocimientos, estímulos, normas y estatutos preestablecidos que le ayudarán a un mejor desenvolvimiento en la sociedad.

El segundo vocablo se refiere a que existe un bien, pero que es necesario retirar aquello que le estorba o le impide que se manifieste plenamente. Esto lleva a una tarea por realizar, pero no solamente por aquél o aquello que proporciona los elementos de ayuda, sino por la persona misma que los recibe.

De aquí se desprenden los puntos que conforman a la educación como tal: instrucción y formación, pero teniendo como base la voluntad de la persona.

(...) la educación, en el sentido más preciso del término, concierne a la voluntad, la cual debe poder desplegarse constantemente en la buena dirección. Así, la educación tiende fundamentalmente y en última instancia a hacer nacer siempre la intención recta o la buena disposición de la voluntad.<sup>21</sup>

La instrucción se dirige a la adquisición de capacidades que sirvan a la práctica de la vida y provee la información necesaria para realizar una

---

<sup>21</sup> KRIEKEMANS, A., Pedagogía General, p. 17.

tarea. Se refiere más a la materia que hay que enseñar que a la persona que la recibe.

La formación es la transmisión o adquisición de conocimientos enlazados con las dimensiones de la vida propiamente humana; implica tanto una tarea como un rendimiento ya que fomenta el espíritu del hombre a fin de obtener una personalidad regida por los valores, la "configuración armoniosa, estética, de una personalidad coherente".<sup>22</sup>

Si este concepto se aúna al significado etimológico de la palabra *formación* ("dar forma", "acuñar", "esculpir una figura"), lleva a la idea de una obra de arte.

El arte es la aplicación de los conocimientos para realizar una concepción determinada, también es una virtud o disposición para hacer algo y se refiere a todo aquello que se realiza por habilidad humana. En este sentido, la educación es un arte; sin embargo, va más allá pues involucra, además de la habilidad, el hacer personal con algo único, en una situación que no puede reproducirse y en la cual se aplican los conocimientos, hábitos y actitudes, adquiridos - con base en las aptitudes y la voluntad- en busca de un perfeccionamiento; por lo tanto, para

---

<sup>22</sup> GÖTTLER, Josef., op. cit., p. 47.

distinguir los dos sentidos del arte que se manejan en este trabajo, se llamará *arte* a la habilidad y *Arte* al perfeccionamiento humano\*.

Aunque la educación es un *arte*, hay diferencia entre el educador y el artista: éste dispone de un objeto con el que puede hacer lo que él quiera, desmaterializarlo o transformarlo de tal manera que, una vez terminado su trabajo, dicho objeto pertenece también al mundo espiritual. El educador no tiene esta libertad, sino que está en función de la autodeterminación del educando, es decir, su "objeto" ya está en el mundo espiritual. Sin embargo, dada la calidad del "objeto", la labor artística es mucho mayor pues no sólo corresponde al educador sino también al educado - por voluntad -, participar en esa obra de arte que es la formación de sí mismo. Luego entonces la persona tiene un papel dual: educador y educando, actor y director, artista y "objeto" en su *proceso de perfeccionamiento*. Es por ello que la educación además de ser *arte*, es *Arte*.

Al entender a la educación sólo como *arte*, tal vez se pensaría que se le reduce, pero aquí se le estaría confundiendo con artesanía, pues a diferencia de ésta, el arte permanece a través de los siglos, es apreciado por su fondo, su forma y el mensaje que transmite; existe armonía, coherencia, balance y, además, belleza. Va cambiando en su

---

\* Una definición y análisis más profundo del concepto de *Arte* se hará en el punto III.1.2: Historia. *Arte* y artesanía. Por el momento, sólo para dejar más clara la idea de la educación como *Arte*, éste se distingue del *arte* porque es un medio de comunicación que ayuda al perfeccionamiento personal y necesita de todas las facultades humanas para

manifestación, según las necesidades a las que se enfrenta, los recursos con los que cuenta y la creatividad del autor, pero deja una huella imborrable que marca un avance en el desarrollo de la humanidad. La educación es algo que ha existido siempre, nació con el hombre y morirá con él, por lo tanto, no puede considerarse como algo externo a éste, sino como la expresión de la interioridad humana en busca de su propio perfeccionamiento.

Si Planchard sostiene que el arte progresa gracias a la ciencia o ciencias que se relacionan con el dominio de su aplicación, entonces la educación es un *arte* ya que progresa por las estrategias y ciencias auxiliares de la Pedagogía; y así como el *arte* necesita de conocimientos y herramientas para que se lleve al cabo, la formación también requiere de ciertos elementos para ser tal, a saber:

- La reflexión o sabiduría.- Es apropiarse verdaderamente del sentido de la realidad y de la vida. Tiende a alcanzar la unidad viendo todas las cosas en conjunto, relacionándolas entre sí e integrando ese conocimiento en el sujeto cognoscente.
- La sabiduría práctica o prudencia.- Es aquella aptitud para juzgar de manera objetiva cada situación de la vida. Permite decidir los actos que como humano deben realizarse, tanto en los medios como en el fin que se busca alcanzar.

---

lograrse. El *arte* alude más a las técnicas utilizadas para realizar algo, pero cuya base es la habilidad del hombre. Sin embargo, el *arte* sirve al *Arte*, y referido a la educación, en ella se conjugan ambos. N. del A.



- El gusto verdadero.- Es una satisfacción desinteresada que hace trascender al hombre de su "yo" limitado y su placer; dicha satisfacción se relaciona con la contemplación y el conocimiento objetivo. Alcanzando el desinterés, el hombre se olvida de sí mismo para pertenecer por entero al objeto.<sup>23</sup>

El objetivo de la formación no es aumentar los conocimientos del hombre en los diferentes aspectos del saber, sino crear una cierta manera - o modo- de ser en él. Si la educación se limita a la instrucción, la persona sólo tendrá capacidades, pero permanecerá indiferente con respecto a la tarea formativa: el que pueda cumplir bien con las obligaciones de la vida práctica no quiere decir que está formada, sino solamente que ha aprendido mucho.<sup>24</sup>

La educación, al ser la respuesta a la imperfección humana debe abarcar todos los aspectos del hombre: facilitar su desarrollo, orientarlo en la buena dirección y sobretodo, reforzar el sentido de la responsabilidad. El perfeccionamiento es la misión que toda persona tiene en su paso por la vida, pero para cumplirla necesita el deseo de lograrla. Si se tiene esa inclinación, la persona buscará y aceptará la ayuda que se le ofrece por medio de la educación; si no, es entonces labor del educador despertar esa intención para que se inicie el proceso de mejora.

---

<sup>23</sup> *cfr.*, KRIEKEMANS, A., *op. cit.*, p. 19-28.

<sup>24</sup> *cfr.*, *ibidem.*, p. 19 y 27.

Se dice "despertar" porque todo hombre se inclina al Bien por su naturaleza racional, la dificultad estriba en que también por naturaleza no se inclina al esfuerzo: es en este punto donde se encuentra el trabajo más difícil de la práctica educativa.

A partir de la inclinación de la voluntad se desprende la intencionalidad de la educación: existen muchos factores que influyen en el desarrollo de una persona, pero su carácter educativo sólo lo obtienen cuando hay de por medio el deseo de mejora en función de las virtudes humanas (prudencia, fortaleza, justicia, templanza) y una acción -o reacción - contra las decisiones precipitadas, la inconstancia o la indolencia, en busca de los Valores Permanentes (Bien, Verdad, Belleza). El deseo y la acción se darán de manera diferente en cada persona según su modo de ser y sus posibilidades, y dependiendo también de la intensidad con que influyan esos factores.

### 1.3.2 Definición de educación

Si se afirma que la educación no puede ser parcial, al describirla solo como *Arte* se estaría cometiendo una contradicción. Con "arte educativo" se alude a cómo es la educación, pero no dice qué es. Por lo tanto, sólo aquéllos que han profundizado sobre este tema pueden dar luz a esta

---

\* Aunque pueden entenderse como sinónimos, hay diferencia entre intencionalidad y voluntad - o voluntario -: la primera se refiere al objetivo o fin que se persigue, pero no implica ninguna acción. La segunda, alude a los medios y acciones que se buscan y llevan a cabo para lograr el cumplimiento de la meta propuesta, ya sea por algo o alguien externo o por la persona misma.

cuestión. Definiciones acerca de ella hay muchas, y como no se pretende agotar el tema sólo se analizarán algunas:

Göttler sostiene que: *"La educación es un influjo elevador, integrado por cuidados psíquicos (liberación de trabas, enseñanza, inspiración, ejercicio), que la generación adulta ejerce sobre el desarrollo de la que está madurando, con el objeto de preparar a los individuos que la integran a conducir personalmente su existencia dentro de las sociedades que las circundan vitalmente, y con ello a la inteligente realización de los valores en que se fundan dichas sociedades."*<sup>25</sup>

La educación sí es una influencia, pero si se remite sólo a los "cuidados psíquicos" la persona es reducida a un ser "pensante" sujeto a la dirección adulta y en función de los valores sociales, con lo que su desenvolvimiento podría caer en una moral de masas. No se menciona la voluntad, y por lo tanto la libertad queda excluida. Por otra parte, no sólo la generación adulta influye en la menor, sino que es un proceso circular; sin importar la edad, el hombre sigue siendo perfectible. Además, existen otros factores no personales de influencia que también son educativos.

Henz dice que: *"Educación es un conjunto de todos los efectos procedentes de personas, de sus actividades y gestos, de las colectividades, de las cosas naturales y culturales que resultan*

---

<sup>25</sup> GÖTTLER, Josef., *op. cit.*, p. 72.

*beneficiosas para un individuo (especialmente para el niño y el adolescente), despertando y fortaleciendo en él sus capacidades esenciales (razón y voluntad, sentimientos y conciencia, receptividad a los valores y facultad de configurarlos, amor a Dios y al prójimo) para que pueda convertirse en una personalidad capaz de participar responsablemente en la sociedad, la cultura, la religión, capaz de amar y ser amada y de ser feliz.*"<sup>26</sup>

Es una definición que puede considerarse completa porque alude a todas las influencias que despiertan, perfeccionan y fortalecen las capacidades de la persona en beneficio de ella misma y la sociedad; sin embargo, si esos factores son buenos para los niños y adolescentes, también deben serlo para las otras edades. Por otra parte, la persona humana es un ser biopsicosocial, así entonces, dentro de las capacidades esenciales que este autor menciona es necesario agregar las físicas.

Para Kerschensteiner: *"La educación en sentido estricto es aquella actuación cultural de la sociedad que proporciona al principiante determinados bienes culturales (pertenecientes a la religión, la moral, la ciencia, el arte, la técnica, los usos y costumbres), con el fin de que se desarrollen en él las energías culturales de que sea capaz, que se pondrán al servicio de los objetivos de la sociedad."*<sup>27</sup>

---

<sup>26</sup> HENZ, Hubert., *op. cit.*, p. 39.

<sup>27</sup> *apud.*, GÖTTLER, Josef., *op. cit.*, p. 72.

La transmisión de la cultura es una de las funciones de la educación, pero no es todo. Este autor se enfoca sólo en la parte social del hombre; es cierto que va implícita la parte espiritual, porque sin inteligencia y voluntad no hay cultura, pero el lado psicobiológico del hombre, de manera personal se está excluyendo. A partir de definiciones como esta es que la educación se confunde con la cultura.

Nierman dice que: *"Por educación se entiende el influjo en el individuo con la finalidad de modificar sus propiedades, actitudes y disposiciones, modos de comportamiento y capacidades."*<sup>28</sup>

La influencia en el individuo no se da sin su voluntad, y ese consentimiento no permite modificaciones "porque sí": debe existir un fin más concreto y más trascendente.

Sciacca la define como: *"(...) perenne desarrollo y ejercicio de facultades, perenne despliegue de fuerzas, mejoramiento continuo; precisamente en esto consiste la educación."*<sup>29</sup>

Efectivamente, la educación es un proceso permanente, pero tiene un fin, un "para qué".

---

<sup>28</sup> *apud.*, GARCÍA HOZ, Víctor., *Iniciativas sociales en educación informal.*, p. 18.

<sup>29</sup> *apud.*, OTERO, Oliveros., *Educación y manipulación.*, p. 28 (nota al pie)

En estas definiciones se puede notar que los autores tienden a no mencionar dos puntos: la corporeidad de la persona y el fin de la educación; el omitir en el concepto la parte física del hombre puede entenderse porque para educar se necesitan tanto la inteligencia como la voluntad. Sin embargo, hay que recordar que materia y espíritu son coprincipio de la persona humana, por lo tanto, es necesario aludir a lo corpóreo del individuo en el concepto de educación.

### 1.3.3 El fin de la educación

Todo proceso responde a una necesidad y tiene un objetivo, un "para qué". La razón de ser de la educación es, como ya se mencionó, la imperfección humana y su posibilidad de mejora - perfectibilidad -. Respecto al fin, Henz dice que es la participación responsable del hombre en la sociedad, la cultura, la religión, el amar y ser amado y el ser feliz<sup>30</sup>. Esto es cierto, pero sólo en parte.

La participación responsable en los ámbitos que Henz menciona, y el amar y ser amado hacen que el hombre esté feliz, pero no que sea feliz. La felicidad es un estado completo y permanente que, dada la imperfección humana, no es posible alcanzarla plenamente, no en este mundo. La tendencia del hombre a ser feliz es causada - en sentido

---

<sup>30</sup> cfr., HENZ, Hubert., op. cit., p. 39.

sobrenatural -, por el deseo de regresar a su origen, su fin último: Dios. Él es la Felicidad, el Bien, la Verdad y la Belleza absolutos.

Gracias a sus facultades, la persona busca esos valores permanentes a lo largo de su vida, tarea constante en la que aspira a ser feliz y que lo logra, pero sólo de manera momentánea; esto es la alegría, un escalón antes de la felicidad. "La alegría brota en cualquier actividad o relación satisfactoria y se acaba igualmente cuando los factores que la han producido dejan de actuar."<sup>31</sup>

Entonces, la educación busca el perfeccionamiento de la persona para que se realice de manera plena, pero dado el carácter temporal del hombre dicha plenitud se quedará en la aspiración a la felicidad, la cual será colmada por la alegría - que no es eterna -. Sin embargo, esa alegría será más constante en el ser humano en proporción a su mejora personal.

#### 1.3.4 Concepto propio de educación

Con base en lo anteriormente expuesto, el concepto de educación que se manejará en este trabajo será el siguiente:

---

<sup>31</sup> GARCÍA HOZ, Víctor., Pedagogía visible y educación invisible., p. 76.

ARTE Y PROCESO DE PERFECCIONAMIENTO INTENCIONAL Y PERMANENTE DE LA PERSONA HUMANA COMO SER BIO-PSICO-SOCIAL, QUE SE DA A PARTIR DE SU INTERACCIÓN CON EL ENTORNO NATURAL, SOCIAL Y CULTURAL PARA ALCANZAR, SEGÚN SUS POSIBILIDADES, LA PLENITUD PERSONAL Y EL BIENESTAR DE LA SOCIEDAD.

#### **Justificación:**

- Arte: Por ser una labor personal con algo único, en una situación que no puede reproducirse y en la cual se aplican los conocimientos adquiridos en busca de una mejora.
- Proceso: Porque es una serie de pasos que llevan a un fin y porque es constante.
- Perfeccionamiento: Mejorar lo que ya se tiene, alude a la persona como ser inacabado.
- Permanente: Durante toda la vida.
- Persona Humana: A quien se dirige la educación.
- Ser bio-psico-social: De manera integral.
- Interacción con el entorno social, natural y cultural: La persona es tanto transmisor como receptor de lo que hay a su alrededor, es agente-paciente del cambio.
- Según sus posibilidades: Se refiere a la singularidad y temporalidad de cada hombre.



- Alcanzar la plenitud personal: Se refiere al fin de la educación. La plenitud como persona es la felicidad, pero para el hombre sólo es posible llegar a la alegría.
- Bienestar de la sociedad: Por su naturaleza social, el hombre se desenvuelve con otros, y aquél que se ha perfeccionado influye en los demás, mejorando de esta manera a la sociedad.

### 1.3.5 Tipos de educación y agentes educativos

Como es sabido, el hombre es un ser complejo tanto por su naturaleza como por el modo en que se manifiesta, el cual se lleva a cabo en diversos campos y de diferente manera. La educación, al ser un proceso que acompaña a la persona durante toda su vida, está presente en todas y cada una de las áreas donde se desenvuelve, siendo clasificada como un "tipo" de educación según sea el agente o el modo en que se propicie o estimule.

Los agentes o ámbitos educativos son tres<sup>32</sup>:

1.- Familia: Es la comunidad donde el hombre nace, y de quien recibe los primeros estímulos educativos de manera espontánea, los cuales, marcan de alguna manera el posterior desarrollo de la persona. En este ámbito, la

---

<sup>32</sup> cfr., GARCÍA HOZ, Víctor., Principios de Pedagogía sistemática., caps. 18, 20-21.

educación es una forma de vida basada en la moral (educación de la voluntad), que es básica en la constitución de la personalidad.

2.- Escuela: Aquella institución que existe en función de la educación (en sentido académico) y como complemento de la formación familiar. Se enfoca a la parte intelectual y social del hombre; su actividad educativa se realiza por medio de la relación personal educador-educando bajo estatutos y procedimientos técnicos.

3.- Comunidad: Es todo aquello que rodea e influye física y socialmente a la persona. De algún modo, cualquier cosa que suceda en este ámbito repercute a los otros dos, así, su influencia es indirecta; pero cuando llega a la persona a través de otros medios sin contacto personal (como los medios de comunicación y obras de la cultura), se considera que ejerce una influencia directa.

De acuerdo con estos agentes, la educación puede ser familiar, institucional o ambiental, pero por otro lado, existe una clasificación que divide a la educación en formal, no formal, informal y permanente:

◊ Educación formal: Se refiere a "(...)formar la persona durante su infancia y adolescencia, recayendo tal tarea principalmente en las dos

instituciones de las cuales más directamente depende el ser humano en estas fases, a saber: la familia y la escuela.<sup>33</sup>

- ◇ Educación no formal: Aquella que complementa la formación educativa dada por la familia y la escuela, por ejemplo: talleres de manualidades, clubs deportivos, granjas-escuela, programas didácticos en TV, etc.
- ◇ Educación informal: Es la que esta totalmente “fuera” de la familia y del sistema escolar, también se le llama educación ambiental, no institucional, no reglada, difusa.

En algunos aspectos, la educación no reglada puede resultar masificadora en tanto que influencia difusa que presiona del mismo modo a los sujetos situados en parecidas condiciones sociales, económicas o culturales. Pero tienen también estas iniciativas sociales un gran potencial personalizador. En unos casos se trata de iniciativas que ofrecen la posibilidad de dar cauce a las aficiones, intereses o aptitudes personales. Así, las bibliotecas y los museos son entidades personalizantes o personalizadoras en la medida en que en ellos el tipo de lectura o el objeto que se ha de estudiar o contemplar son elegidos por el propio sujeto.<sup>34</sup>

---

<sup>33</sup> GARCÍA HOZ, Víctor., Iniciativas sociales en educación informal, p. 15-16.

<sup>34</sup> ibidem., p. 13-14.

◇ Educación permanente: Va mas allá de la formación inicial que la escuela y la familia dan al hombre, del apoyo que estas instituciones reciben de otras alternas pero con el mismo objetivo y de aquello que encauza las aptitudes y gustos personales. Se refiere a la formación del hombre en todas sus facetas, dimensiones y etapas: el tiempo libre, la capacitación laboral, su tercera edad, su comportamiento como consumidor, como ciudadano y participe de la cultura.

A partir de esto último es de donde surge la confusión entre educación y cultura. Se dice que si el hombre participa en la cultura y busca un perfeccionamiento continuo más allá de la formación escolar, entonces es culto, pero no es así. "Hombre culto es el capaz de producir cultura y, a la vez, el que la ha asimilado. Pero no hay cultura si no hay obra externa."<sup>35</sup>

El carácter permanente y formativo de la educación son factores de enlace y apoyo para que la cultura sea; por tanto, como no son sinónimos, la cultura necesita ser estudiada en un punto aparte.

---

<sup>35</sup> POLO, Leonardo., Quién es el hombre., p. 177-178.

## I.4 Cultura

El origen de este término proviene del latín *colere*, que significa cultivar, lo que también alude a "cuidar de", "fomentar", "mantener". Por cultura se entiende el conjunto de manifestaciones creadas por el hombre, las cuales son: religión, arte, ciencia, derecho, organización social, costumbres, economía, técnica y lenguaje.<sup>36</sup>

Así como el espíritu se expresa mediante el cuerpo humano, de la misma manera la cultura muestra lo espiritual de una comunidad, el perfeccionamiento al que esa sociedad ha llegado por la mejora interna de cada uno de sus miembros. Dicha mejora no será posible sin educación, luego entonces, García Hoz tiene razón al afirmar que la educación "actualiza" la cultura, haciéndola real y tangible<sup>37</sup> para que el hombre pueda desarrollar sus capacidades y a la vez enriquecer su vida interior.

La manifestación material y el enriquecimiento interior dan lugar a dos tipos de cultura: la subjetiva y la objetiva. La cultura subjetiva alude a la formación personal, a esa parte de la educación que con base en la voluntad, la reflexión, la prudencia y el buen gusto se mejora a la persona como tal, se enriquece y se hace más humana.

---

<sup>36</sup> *cfr.*, GÓMEZ PÉREZ, Rafael., Familias a todo dar., p. 86.

<sup>37</sup> *cfr.*, GARCÍA HOZ, Victor., Principios de ..., p. 28.

La cultura objetiva se refiere a los objetos de uso práctico, las leyes, las producciones literarias, musicales, plásticas, etc., a los que se les llama productos culturales o artificiales, en el sentido de que no se generan espontáneamente de la naturaleza.

Gracias a la cultura objetiva, el ser humano ha podido progresar a lo largo de su historia, pues las experiencias tanto individuales como colectivas de las generaciones pasadas se han ido acumulando y conservando por la transmisión regular de esos conocimientos.<sup>38</sup>

Al conjunto de objetos o bienes "heredados" a través de los años se le llama patrimonio, y refiriéndose a la expresión cultural de un pueblo, *patrimonio cultural*. Una de las maneras de conservar y transmitir el valor de esos bienes es mediante el museo.

#### 1.4.1 El Museo

El Consejo Internacional de Museos, que depende de la Organización de las Naciones Unidas para la Educación, la Ciencia y la Cultura (UNESCO), define al museo como "(...) una institución permanente, sin finalidad lucrativa, al servicio de la sociedad y su desarrollo, abierta al público, que adquiere, conserva, investiga, comunica

---

<sup>38</sup> *cfr.*, IBÁÑEZ-MARTÍN, José A.; *op. cit.*, p. 31.

y exhibe para fines de estudio, de educación y deleite, testimonios materiales del hombre y su entorno."<sup>39</sup>

Las funciones del museo son:<sup>40</sup>

- **Acopio y defensa:** Se refiere a la recuperación de bienes que forman parte del patrimonio cultural de la colectividad. El acopio o adquisición se da por dos razones:

1) Cuando el objeto ha perdido su uso primario y necesita ser rescatado y preservado del deterioro o deshecho, por ejemplo: colecciones arqueológicas y etnológicas.

2) Cuando se eligen algunos objetos con el fin de darles un uso más general o social, como las colecciones de Bellas Artes o de Arte contemporáneo por ejemplo.

- **Documentación:** Está ligada a la tarea de conservación pues es necesario recopilar la información, tanto de cada pieza que integra el museo como de los bienes que se encuentren en su área, lo que permite identificar su valor histórico y documental, facilitando así una mayor y más completa información al público.

---

<sup>39</sup> GARCÍA HOZ, Victor., *Iniciativas sociales...*, p. 95.

<sup>40</sup> *cf.*, *ibidem.*, p. 95-98.

- **Comunicación:** La función expositiva es muy importante, es la que caracteriza al museo; ninguna otra institución cultural posee como particularidad las salas de exhibición ni tampoco hacerse públicas por la exposición de sus objetos.
- **Investigación:** Está en relación con las tres funciones anteriores porque un mayor conocimiento de los materiales conservados permite una mayor defensa y mejor comunicación al público.
- **Divulgación y enseñanza:** Tiene por objetivo llegar a todos los estratos sociales, atraer al público que por sí solo no iría al museo -mediante publicidad- y "enseñar" a leer el código de la cultura material expuesta, haciéndolo accesible por medio de la didáctica.

Los objetos que el museo conserva y exhibe hablan de cambios en la naturaleza - los animales de la Era prehistórica, plantas que se han extinguido -, en la sociedad - el vestido, formas de gobierno, armas, instrumentos musicales - y en el hombre mismo:

La experiencia universal nos dice que en nuestra vida estamos rodeados de cosas sometidas a un cambio continuo; nuestro cuerpo mismo, como cualquier otro objeto material, se modifica constantemente. Pero también nuestra experiencia nos dice que a través de estos cambios seguimos siendo los mismos. Ese algo permanece en nosotros mismos, lo que nos proporciona nuestra



propia identidad, no puede ser material, puesto que variaría constantemente (...) lo material cambia, lo inmaterial permanece (...)<sup>41</sup>

#### 1.4.2 Identidad

Todos los productos culturales constituyen lo que caracteriza a una comunidad, a una sociedad o a un país, y con referencia en ellos se forma la autoconciencia en los individuos de pertenecer a esa colectividad. Edgar Llinas define la identidad como el conjunto de valores con los que una persona se compenetra de manera plena.<sup>42</sup>

La innata sociabilidad humana que hace que el hombre viva en grupos, lleva también a buscar el orden y el bien común; de esa manera se forman las instituciones, las leyes, los estados y las naciones. Pero para que la vida social sea fecunda, es necesario que los individuos acepten las normas establecidas y participen de manera activa, que exista esa conciencia social de pertenencia al grupo, pues la vida del hombre está comprometida con la de los demás.

La identidad y la cultura de un pueblo van de la mano, ya que la primera se conforma por las expresiones objetivas de la cultura y se fortalece cuando esas expresiones son más satisfactorias a los deseos

---

<sup>41</sup> GARCÍA HOZ, Victor., Pedagogía visible..., p. 19.

<sup>42</sup> cfr., LLINAS ÁLVAREZ, Edgar., Revolución, educación y mexicanidad, p. 14.

colectivos. Esto desemboca en un enriquecimiento de los bienes culturales que a su vez, afirman la identidad de la sociedad que los produce.

La consistencia de la identidad en una sociedad se da, básicamente, por la intersección de dos factores:

1. La fe en la razón, en que se realiza un diseño racional de sociedad.
2. Conciencia histórica muy arraigada, que toma la forma de "misión del pueblo".<sup>43</sup>

Si estos dos factores se enlazan con la conciencia individual, provocan permanencia y fe en el futuro. Pero la sociedad se compone de varios grupos pequeños y si éstos no coinciden en objetivos, valores, planes y expresiones, esa sociedad se divide y su identidad colectiva como tal, se pierde.

#### 1.4.3 Apreciación estética

Kriekemans dice que la lucha por la vida y por el sentido de la vida divide a los hombres, pero que en el dominio de la contemplación estética no se producen conflictos de esa naturaleza: la razón está en que es una actividad eminentemente social, puesto que reúne a los hombres en un

---

<sup>43</sup> *cfr.*, CHOZA, Jacinto., La realización del hombre en la cultura., p. 205.

plano superior, donde todos, sin perder cada uno su individualidad, se sienten solidarios.<sup>44</sup>

Tal afirmación puede dar pie a confusiones ya que la contemplación estética en sí misma es una actividad individual; sin embargo, se convierte en social en el momento de compartirse la experiencia vivida. Claro que pueden surgir diferencias de opiniones pues cada persona percibe un mismo objeto de distinta manera, pero coinciden en que aquello que contemplan es bello y gracias a esto, el hombre se identifica consigo mismo y con quien o quienes intercambia esa vivencia, llevándoles a una unión ausente de utilitarismo y egoísmo. Luego entonces, la contemplación estética es un camino para fortalecer la identidad individual y colectiva y, por lo tanto, es necesario saber qué es la estética y cómo se puede llegar a apreciarla.

La belleza está en todas partes, pero se habla de belleza estética cuando se refiere a su manifestación. Esto se puede captar tanto en la naturaleza como en una obra de arte.

“Estética” se relaciona con la palabra griega *aesthesis*, que significa percibir, contemplar, sentir. El hombre conoce por los sentidos, y si se toma la raíz griega estrictamente, estético se refiere a tanto a lo que es bello como a lo que no lo es, pues ambos pueden ser percibidos. Sin

---

<sup>44</sup> cfr., KRIEKEMANS, A., op. cit., p. 351.

embargo, Estética se aplica únicamente a lo bello, a partir de la obra "Aesthetica" del filósofo alemán Alejandro Baumgarten, en la cual sugiere que la belleza es la forma más perfecta del conocimiento sensible.<sup>45</sup> De ahí que se la defina como "la ciencia de lo bello".

Kriekemans distingue entre lo que es un objeto estético y una obra de arte. Al primero se refiere como "(...) la manifestación de un sentido inmanente a las cualidades sensibles"<sup>46</sup>, armonía que se percibe; el segundo es donde se expresa el mundo y la subjetividad del autor.

La obra de arte antes de ser tal, es un objeto estético; si no se tiene en cuenta esto se convierte en un 'simple' objeto, pues será lo mismo un espejo de mano, que aquél que perteneció a cierto personaje y que tiene incrustaciones de piedras preciosas... al fin y al cabo es un espejo.

Lo que caracteriza al objeto estético es la belleza y armonía que se percibe en él, que no es práctico o útil, y aunque se da el caso de que sea bello y útil, antes que útil es bello; para poder apreciarlo, es necesario tener una disposición y un desinterés total, lo que se da a partir de la capacidad de admiración del hombre en la que el espíritu domina lo material, y con la que se descubre la perfección que posee aquello que se percibe.

---

<sup>45</sup> cfr., VARGAS MONTOYA, Samuel., Estética o Filosofía del arte y de lo bello., p. 24.

<sup>46</sup> KRIEKEMANS, A., op. cit., p. 339-340.

Es aquí donde entra en juego la parte formativa de la educación. El gusto verdadero hace que el hombre pueda apreciar el valor intrínseco de los objetos que percibe porque implica respeto por la obra de su autor, y a través de la reflexión, puede colocarse en su misma perspectiva, comprender todo el trabajo que hay detrás de la obra que contempla, descubrir su sentido y enriquecer su espíritu.

*"(...) los objetos valiosos cambian, los valores permanecen y permanece también la capacidad del ser humano para percibir y realizar los valores."<sup>47</sup>*

Sin embargo, esa capacidad humana es distinta según la edad y el contexto histórico - social en el que se desenvuelve, por lo tanto es necesario conocer con más detalle al hombre que en concreto es la razón de este trabajo, lo cual requiere de un capítulo aparte.

Por el momento, de este capítulo se puede concluir que Pedagogía, educación y cultura son tres conceptos distintos, pero con un mismo origen: la necesidad de mejora y el deseo de manifestar ese perfeccionamiento de la persona humana, en algo que trascienda su temporalidad.

---

<sup>47</sup> GARCÍA HOZ, Víctor., Pedagogía visible..., p. 19.

## CAPÍTULO II

### ***EL ADULTO JOVEN EN LA FAMILIA MEXICANA***

La historia, la educación, el arte, la ciencia, el gobierno, la sociedad, en fin, todo aquello que es "obra del hombre" ha sido - y seguirá siendo - hecho por adultos. Son ellos quienes se preocupan por trabajar y -algunos- por hacer un mundo mejor dentro de sus posibilidades.

Toda persona para desarrollarse requiere de ayuda, la cual, es proporcionada por sus padres durante los primeros años de su existencia. En México, ese apoyo se da no sólo hasta que se cumple la mayoría de edad como en otros países, sino que se extiende mucho más, podría incluso afirmarse, durante toda la vida.

Este es el punto que hace especial la relación familiar en la sociedad mexicana: generalmente la persona no se desliga totalmente de ella aún cuando ya tenga la propia, y así como los padres fueron modelo e influyeron de manera positiva o negativa en sus hijos, igualmente éstos, una vez adultos, participan más activamente en la dinámica familiar generando actitudes, sentimientos, valores y pensamientos positivos o negativos. La relación se enriquece con las experiencias de ambos; la llamada "brecha generacional" se hace más estrecha, pues los jóvenes han madurado y tienen la capacidad de colocarse en la perspectiva de los padres - aunque sea de manera parcial - para ver las cosas.

Esto no quiere decir que piensen igual o que las diferencias entre padres e hijos terminan con la adultez de éstos, sino que sin perder su individualidad se hacen muy similares en ademanes, costumbres, hábitos y a veces, también en gustos. No está de más aclarar que esa influencia familiar no es determinante; sin embargo, la relación dinámica entre el adulto y sus padres es un punto cardinal para conservar la transmisión de valores, costumbres y tradiciones que conforman la sociedad en la que se desenvuelven, se identifican con su origen - por ser suyo y por ser bello - y se reflejan en su nacionalidad.

Tal afirmación puede parecer demasiado aventurada, por lo tanto, es necesario analizar todos estos puntos para entender más claramente el papel que juega cada uno de ellos en la formación y fortalecimiento de la identidad nacional y de la apreciación del patrimonio cultural mexicanos.

## **II.1 El adulto joven**

A pesar de ser único e irrepetible, el hombre tiene ciertas características comunes - biológicas, psicológicas y sociales - que se manifiestan a lo largo de su desarrollo, lo cual permite que se establezcan rasgos típicos según su edad cronológica. Por ejemplo, en lo que a conducta se refiere, el niño de dos años no comparte nada, ni juguetes ni comida, y mucho menos atención materna: es egocéntrico. El de once años es sociable con personas de su mismo sexo y edad, y normalmente se le puede encontrar en grupos: es la edad de las "pandillas". El muchacho de diecisiete es rebelde, idealista, inseguro e inestable: está en

la etapa de introspección. Sin embargo, al hablar del joven de 20 años, del hombre de 35 o 40, o del señor de 50, es difícil establecer características tan específicas como en las otras edades, debido a que después de la adolescencia los factores sociales, económicos, culturales, así como los rasgos personales, tienen una mayor influencia en el desarrollo humano, de tal manera que aún cuando dos individuos tengan la misma edad, se comportan de modo distinto.

Por esta razón, para describir lo que sucede durante la adultez se toma como base un período de tiempo más amplio - comparado con las otras etapas -, en el que se pueden notar cambios significativos, principalmente psicológicos. También existen modificaciones físicas, como engrosamiento y perfilamiento de la cara, pero en general hay una estabilidad, dado que el cuerpo ha llegado a su máximo desarrollo biológico: capacidad de reproducción, estatura, tamaño del cerebro, capacidad intelectual, etc. Es hacia el final de la adultez cuando se hacen patentes transformaciones físicas, pero de tipo involutivo como disminución de la estatura, endurecimiento de las arterias, cese de la capacidad reproductora - en mujeres -, menos rendimiento y resistencia física y disminución de la homeostasis<sup>48</sup> entre otras<sup>48</sup>.

La edad adulta, según Kemplein se divide en tres etapas<sup>49</sup>:

---

<sup>48</sup> Capacidad fisiológica de autorregular la temperatura interior cuando hay cambios en la temperatura exterior. cfr. Diccionario de las Ciencias de la Educación; Vol. I; p.735.

<sup>48</sup> cfr., VELASCO DE FRUTOS, Cándida., Psicología general y evolutiva, p. 201.

<sup>49</sup> cfr., ibidem, p. 206



1. *Adulthood temprana*: en las mujeres es de los 20 a los 30 años y en los hombres de los 21 a los 32.
2. *Adulthood media*: va de los 30 a los 42 años en mujeres y de los 32 a los 44 en hombres.
3. *Adulthood tardía*: de los 42 a los 56 en mujeres y en hombres de los 44 a los 58 años.

Diversos autores e investigadores como Wolterbeck, Bühler, Havighurst, Sheehy, Looft y Erikson entre otros, han estudiado el desarrollo evolutivo del hombre, tratando de caracterizar los rasgos sobresalientes del comportamiento adulto<sup>50</sup>. Haciendo un resumen de todos ellos, con base en las tres etapas que propone Kemplein y teniendo en cuenta que este trabajo se dirige a personas de 25 a 35 años, puede describirse la psicología del adulto joven como sigue:

**Adulthood temprana:** Bühler la llama "Adolescencia tardía y juventud"<sup>51</sup> - de 18 a 30 años -. Es una edad en la que las actividades que se realizan no son del todo definitivas en cuanto al futuro se refiere, pues su carácter aún no tiene suficiente estabilidad.

Alrededor de los 18 años, la persona comienza a alejarse del seno familiar buscando su independencia, ya sea mediante un trabajo, ocupaciones extra-escolares o frecuentando más a sus amigos que a sus

---

<sup>50</sup> *cfr.*, *ibidem.*, p. 202-209.

<sup>51</sup> *apud.*, VELASCO DE FRUTOS, Cándida., *op. cit.*, p. 202.

padres. También se da la elección de pareja, sin embargo, el matrimonio se ve como un obstáculo para ejercer su libertad.

Por esa inestabilidad que todavía no supera, ese compromiso con los demás que no puede enfrentar del todo, le hace que con frecuencia cambie tanto de trabajo como de pareja, aunque esto también puede darse como consecuencia de una evaluación de vida y revisión de metas, necesidad que la persona siente al acercarse a los 30 años.

Otros rasgos característicos de esta etapa son la energía y vitalidad con que la persona emprende todo aquello que se propone - aunque no siempre lo lleve a término -, optimismo, confianza en sí misma y un fuerte idealismo, el cual le hace buscar un sentido a su vida a través de la realización de ese ideal o valor, aun cuando la mayoría de las veces la meta es tan alta que la realidad le obliga a cambiar por una actitud menos extrema.

**Adulthood media:** En esta etapa se asumen las responsabilidades cívicas y sociales con más firmeza, la vida se hace más ordenada y racional: las actividades son más específicas y definidas ya que el adulto, al conocer mejor sus limitaciones y capacidades, las tiene como base para realizar aquello que se proponga con más seguridad que antes, a pesar de que su energía, fuerza y empuje no son los mismos.

Se refleja una estabilidad en él porque tiene una visión de la vida más amplia: es capaz de mirar al pasado y al futuro de su existencia teniendo

en cuenta éxitos, fracasos y proyectos, tanto los inconclusos como aquellos que aún no empieza.

Las actitudes se consolidan de tal manera que se hacen predecibles las costumbres y los hábitos. Esto llevado al extremo choca con el idealismo de la etapa anterior; no obstante, hay una actitud en el adulto medio que cambia: se refiere al tiempo, pues se da cuenta que le limita y no puede desperdiciarlo. Tal actitud puede que sea tanto causa como efecto de la adaptación que se da al envejecimiento de los padres.

Una de las principales preocupaciones del adulto es el trabajo y el cómo lograr las metas propuestas - producción y eficacia -, pues se enfrenta a la tensión, según Erikson, entre el ser productivo y creativo para sí mismo y quienes le rodean - generatividad -, y el quedarse estancado, encerrado en un exceso de amor propio y egocentrismo. Por tal característica, la edad adulta es considerada como una etapa de máxima capacidad productiva y de mayores rendimientos (entre los 25 y 45 años aprox.), pues entran en juego además de las habilidades y aptitudes innatas, la experiencia de los años y la creatividad que de ello se deriva.

Desafortunadamente, hoy en día se ha mal interpretado el sentido real de generatividad enfocándolo sólo hacia lo monetario, cayendo en un utilitarismo y preocupación económica exagerada. Cuando una persona toma solamente una parte del todo que conforma su vida, aunque dedique a ella todas sus fuerzas, al hacer una revisión de su pasado - si es que llega a hacerla - se encontrará vacía; por lo tanto el ser "productivo" se

refiere, además de lo material, a lo intangible: aquella herencia espiritual que se deje para las futuras generaciones en una unidad de vida.

### II.1.1 El aprendizaje en el adulto joven

Cándida Velasco afirma que en la etapa adulta el hombre alcanza la madurez del carácter, la firmeza de sentimientos, su fidelidad a los principios que regulan su conducta y su orientación definitiva en la participación de los valores; sin embargo, no todos los hombres pueden lograr esto en su vida debido a factores temperamentales, ambientales y sobretodo educativos.<sup>52</sup>

No puede hablarse de educación sin aludir al aprendizaje, aunque esa relación no se dé igualmente de manera inversa: hablar de aprendizaje no implica necesariamente la educación, pues no todo lo que se aprende perfecciona.

A medida que la persona se desarrolla, la manera de aprender también va cambiando según sus necesidades: las experiencias forman un caudal cada vez mayor por las situaciones tan diversas que vive de acuerdo con su etapa evolutiva y medio social, y su disposición para aprender se da en función de éstas.

---

<sup>52</sup> cfr., VELASCO DE FRUTOS, Cándida., o.p. cit., p. 207.

En el adulto, su aprendizaje tiende más a lo inmediato que al largo plazo y se orienta a la solución de problemas más que a un conjunto de materias en particular<sup>53</sup>; para él es inminente saber la utilidad y aplicación de aquello que se le enseña, si es que no ha buscado aprenderlo.

Kriekemans sostiene que el adulto aprende por lo que puede llamarse "la experiencia de la vida", y que el contacto con las personas de otro sexo, su vida conyugal, su estado de padre o madre, su vida profesional, su experiencia en tal terreno, sus vacaciones, etc. deben aportarle un enriquecimiento y profundizamiento interior.

Si se afirmara que el aprendizaje sólo es producto de la experiencia, sería cierto en parte, tomando a la experiencia como el "vivir" situaciones específicas en las que se da un cambio de conducta; pero ni es necesario "vivir" todo lo que se aprende, ni se aprende todo lo que se vive: no se necesita experimentar los efectos de una droga - por ejemplo - para saber que es dañina.

El aprendizaje como definición, es un cambio de conducta más o menos permanente en conocimientos, habilidades, hábitos, actitudes o ideales, el cual es aplicado en busca de una adaptación<sup>54</sup> que responde a una necesidad.

---

<sup>53</sup> *cfr.*, APPS, Jerold W., Problemas de la educación permanente, p. 183.

<sup>54</sup> *cfr.*, KELLY, W.A.; Psicología de la educación, p. 244.

Es un cambio de conducta porque aquello que se aprende modifica a un comportamiento anterior; es más o menos permanente porque implica un proceso continuo y dinámico en el que se conjugan diferentes factores - también mutables - de influencia como son las características corporales, diferentes experiencias de aprendizaje pasadas, intereses, motivaciones, tiempos de reacción y personalidad.

La adaptación que se busca al aplicar lo aprendido va en dos sentidos, pues la necesidad que provoca un aprendizaje educativo es dual: primero por la necesidad del hombre de integrarse al medio en que se desenvuelve - por su naturaleza social -, y segundo, por la de apoyarse en ese entorno para lograr un perfeccionamiento personal - por el natural deseo del intelecto por la Verdad y el de la voluntad por el Bien -.

Si el cambio de conducta no abarca esta dualidad se da sólo un aprendizaje "a secas", que a la larga, un cúmulo de estos aprendizajes serán inconexos, superficiales, sumativos y sin organización, dando como resultado que la persona sea incapaz de entender plenamente el significado y consecuencia de lo que hace<sup>55</sup>.

Por lo tanto, es indispensable que la reflexión esté presente en cada aprendizaje del hombre para hacerle más humano, evitando así la manipulación, la pérdida de identidad y la polarización de las actividades, en lo que el adulto joven es susceptible de caer dados los rasgos de

---

<sup>55</sup> cfr., GARCÍA HOZ, Víctor., Pedagogía visible ..., p. 49.

generatividad, predictibilidad, inmediatez y provisionalidad característicos de esta etapa.

## **II.2 La educación familiar y el adulto joven**

La sociedad se conforma principalmente por la interacción de familias y personas; y como toda persona proviene de una familia, ésta se convierte en el núcleo de influencia tanto del hombre como de la sociedad y es, a su vez, objeto del influjo de uno y otra.

Tal, afirmación lleva a la autora de la tesis a distinguir dos tipos de influencia que sin embargo, son complementarios: 1) *ascendente-descendente*, en la que se da la interacción de padres e hijos; 2) *intra-extra*, refiriéndose a la relación entre la familia y la sociedad. El punto de enlace en estas dos dimensiones es la persona, cuyos valores, costumbres y tradiciones - aprendidos en la familia -, dan contexto a su relación con el entorno, y son también los que lo identifican como miembro de una familia e integrante de una sociedad distinta de otra.

Para un mejor entendimiento, el análisis que a continuación se expone es de la siguiente manera:

- 1° La influencia *ascendente-descendente* familia-adulto joven, por ser la familia el primer contacto educativo y social que tiene la persona.
- 2° La transmisión de valores, costumbres y tradiciones, como una de las responsabilidades de la educación familiar.

3° La influencia *intra-extra familia-sociedad-persona*, porque la sociedad es el reflejo de las familias que la componen y viceversa, siendo la persona tanto agente como paciente de tal influjo.

#### II.2.1 Influencia familia-adulto joven (*ascendente-descendente*)

La familia es una comunidad de personas unidas por lazos de amor y de sangre. En sentido estricto - según José Ma. Quintana -, para constituir una familia es necesaria la presencia de los hijos, pues de lo contrario solamente es un hogar.

Al nacer, el hombre recibe de su familia todo lo necesario para subsistir. Siendo el primer contacto que se tiene con el entorno, la acción que la familia ejerce en el desarrollo intelectual y moral, personal y social del individuo, condiciona su posterior desenvolvimiento, de tal manera que cualquier deficiencia - cuantitativa o cualitativa - produce perturbaciones o estados de carencia psíquicos que difícilmente pueden remediarse.<sup>56</sup>

Una de las principales características de la familia, desde el punto de vista pedagógico, es que todos los miembros contribuyen a la educación de todos de manera espontánea, compartiendo su intimidad y aceptando a cada uno por lo que es, no por la función que tiene en el ámbito familiar. Sin embargo, es en los padres donde cae la principal responsabilidad educadora, pues de ellos depende la transmisión de valores, la formación

---

<sup>56</sup> cfr., GARCÍA HOZ, Víctor., Principios de Pedagogía..., p. 454.



de actitudes cívicas y políticas, los ideales de vida y la orientación profesional entre otras cuestiones.<sup>57</sup>

(...) ninguna educación impone al educador mayores exigencias que la educación familiar. Hagamos votos porque todos los que están casados o se van a casar comprendan esta verdad.<sup>58</sup>

Los adultos jóvenes entre 25 y 35 años, en su gran mayoría están ya casados, y algunos con hijos; por lo tanto, es necesario que estén conscientes de que la paternidad responsable implica ser modelo de:

- La vivencia del compromiso con el pasado, presente y futuro históricos.
- La vivencia de los valores ético-religiosos.
- Las actitudes ante sí mismos, los demás y los problemas.
- La vivencia del ejercicio de la autoridad y de la asunción de la responsabilidad.
- La planificación y organización económica.
- La vivencia de la relación humana.
- La vivencia de los sentimientos de protección y seguridad.<sup>59</sup>

Así mismo, al ser padre, también se es:

- \* Animador cultural de cada hijo, así como del grupo familiar en cuanto comunidad que reclama la participación de todos.

---

<sup>57</sup> cfr., QUINTANA, José Ma. et al., Pedagogía familiar, p. 21.

<sup>58</sup> KRIEKEMANS, A., op. cit., p. 544.

<sup>59</sup> cfr., QUINTANA, José Ma. et al., op. cit., p. 27-29.

- \* Motivador e impulsor de los aprendizajes más necesarios, fomentando el desarrollo de las aptitudes que orientan la realización de objetivos espirituales y morales.
- \* Dador fundamental de seguridad y confianza.
- \* Corrector de impulsos, sentimientos y acciones negativas.<sup>60</sup>

A medida que los hijos se van desarrollando, la dinámica familiar -así como el aprendizaje- se modifica, de tal manera que los padres ya no pueden ejercer la autoridad de la misma manera, sino que han de transformar las órdenes en consejos y recomendaciones, pero con la misma función educativa.

Es en este punto donde la relación entre padres e hijos se hace más abierta al diálogo, confrontación de opiniones y desarrollo interno, buscando el buen entendimiento y equilibrio emocional de ambas partes en un ambiente de respeto. Es de esta manera como el adulto joven también tiene una influencia educativa en sus padres, porque:

Tan estéril puede ser la actitud de muchos adultos convencidos de que todo presente ha de ser reproducción del pasado, como el deseo y la correspondiente conducta de muchos jóvenes para quienes todo es eterno o expectativa de futuro sin convicciones.<sup>61</sup>

---

<sup>60</sup> *cf.*, *ídem.*

<sup>61</sup> GONZÁLEZ, Eusebio *et al.*, *Familia y educación*, p. 21.

Para educar bien a los hijos - afirma Quintana -, es necesario que los padres se apoyen en la cultura, sobretodo cuando ya son mayores, pues la juventud es un momento clave en la educación. Sin embargo, no todos los padres pueden tener acceso a ella por diversas condiciones, ya sea de tiempo, económicas, etc.; por lo tanto, deben tener apertura para recibirla de sus hijos, aprovechando sus aportaciones como medio para fomentarles la curiosidad y promoviendo así la formación de su criterio.

De esta manera, los hijos serán capaces de distinguir los valores fundamentales de aquello que entienden por "cultura" - y que tal vez no lo sea - y además, los padres se perfeccionarán ampliando su experiencia, acrecentando - o inaugurando - su acervo cultural; tanto padres como hijos compartirán su experiencia aprendiendo cosas nuevas que les lleven a un enriquecimiento interno y además fortalecerán la unión familiar.

### 1.2.2 Transmisión de valores, costumbres y tradiciones

Dicarpio sostiene que el adulto es un comunicador de ritos a la nueva generación. Tal comunicación se da básicamente en la familia, pues el pertenecer a ella implica aprender una lengua, tradiciones, costumbres y valores concretos, lo cual constituye el primer modo de transmisión cultural.<sup>62</sup>

---

<sup>62</sup> *apud.*, ARREGUI, Jorge et al., *Filosofía del hombre.*, p. 21.

Sin la existencia de ritos, la convivencia humana no sería posible, pues a partir de ellos se establece un orden y normas a seguir, encauzando el poder - en este caso - de la autoridad familiar ejercida por los padres.

Dentro del papel educativo de la familia la transmisión de valores es de fundamental importancia, ya que con base en ellos, el hombre orienta su vida tomando decisiones en el ámbito personal y profesional, según la escala que se haya formado.

Los valores son aquello que permanece por su perfección, son un bien objetivo que mejora a la persona habilitándola para alcanzar su Fin. Las esferas de los valores son diversas y la jerarquía que se les dé es personal, sin embargo, para establecer las prioridades adecuadas sin caer en reduccionismos, debe tenerse en cuenta que cada valor perfecciona algo distinto, y satisfacen las diferentes necesidades humanas, - desde las fisiológicas hasta las de trascendencia o autorrealización (según la *Pirámide de Maslow*)-.

Por ejemplo, una jerarquía personal de valores podría ser la siguiente en orden de importancia:

1° La esfera de valores religiosos, morales, estéticos e intelectuales que satisfacen las necesidades de autorrealización.

2° Los valores afectivos y valores sociales con relación a que satisfacen necesidades personales o del "Yo", así como de identidad y pertenencia a un grupo.

3° La esfera de valores físicos y la de valores económicos, refiriéndose a la satisfacción de necesidades primarias: fisiológicas (biológicas) y de seguridad.<sup>63</sup>

Lo fundamental en la escala propuesta es el orden de los tres niveles y que cada uno abarca diferentes esferas de valores; no obstante, cada esfera puede tener mayor o menor importancia sobre las demás, siempre y cuando no cambie su sitio de prioridad.

Como se mencionó anteriormente, no todos los padres están conscientes de la labor educativa que tienen con sus hijos, y la transmisión de valores que hacen puede ser no precisamente la más correcta. Los hijos adultos pueden "corregir" esta deficiencia dos maneras:

a) Descendente: en sus hijos - actuales o futuros - y

b) Ascendente: en sus padres, ayudándoles a perfeccionarse mediante la comunicación y sobretodo el respeto.

Otro contenido de transmisión familiar son las costumbres, las cuales se definen como el modo estable de conducta en un grupo social debido a la formación de hábitos en los individuos que lo conforman.<sup>64</sup>

---

<sup>63</sup> cfr., PLIEGO BALLESTEROS, María., Valores y autoeducación., p. 68.

<sup>64</sup> cfr., GARCÍA HOZ, Victor., Principios de Pedagogía ..., p. 562.

La costumbre se fortalece con el tiempo convirtiéndose en una regla o norma; se manifiesta en hábitos comunes como la manera de saludar, el trato de la persona hacia sus mayores, así como en los acontecimientos importantes de la vida: nacimiento, matrimonio, etc. Su influencia educativa se hace patente en la actitud del individuo ante su vida en el trabajo, la diversión y el ocio; por lo tanto, en la familia deben inculcarse las virtudes - hábitos operativos buenos - que son las que encaminan al hombre hacia su mejora personal.

La tradición - otro punto en la educación familiar - puede definirse como el conjunto de costumbres que a través del tiempo se han transmitido de una generación a otra; se refiere a lo histórico, a lo memorial. Son la base de la personalidad histórica y la identidad nacional de un pueblo.

La familia, por estar inmersa en una sociedad y tener la responsabilidad de educar a los miembros que la componen, debe también divulgar y conservar las tradiciones que le caracterizan como parte de ese grupo, distinto de otros por nacionalidad, aunque iguales por humanidad.

Cuando la vida de un pueblo es permeada, alimentada cotidianamente por su tradición cultural, el espíritu nacional se revitaliza y se torna fecundo y creador de su historia.<sup>65</sup>

---

<sup>65</sup> VERTI, Sebastián., Tradiciones mexicanas, p. 16.

### II.2.3 Influencia familia-sociedad-adulto joven (*intra-extra*)

Como ya se mencionó, la acción educativa de la familia no termina nunca. Podría decirse que es el "filtro" de lo correcto o incorrecto de todo lo que pasa en la sociedad según su jerarquía de valores. Tal función es ejercida en un principio por los padres, pero llega un momento en que, gracias a su formación, los hijos han adquirido su propio "filtro" que necesita funcionar por sí solo.

En ese proceso de formación, la familia no puede -ni debe- mantenerse al margen de lo que sucede en el mundo, encerrándose en sí misma o incluso defendiéndose de la vida pública, pues estaría negando la naturaleza social de la persona.

Existen diversas variables externas que afectan o condicionan las relaciones en el seno familiar, tales como la diferencia de vivencias por generación, el acceso a niveles de educación superiores, el retraso del joven en el ingreso a la vida laboral, la moda, la masificación, el utilitarismo, el hedonismo, etc. a lo cual deben enfrentarse tanto padres como hijos. Pretender olvidar estas realidades es, además de inútil, contraproducente, ya que se crea un ambiente familiar de tanta tensión que de no encontrar el punto medio se rompe, o la relación familiar, o la coherencia del individuo o ambos.<sup>66</sup>

---

<sup>66</sup> *cfr.*, GONZÁLEZ, Eusebio *et al.*, *op. cit.*, p.32.

Por lo tanto, como la familia no se basta a sí misma, no debe de ninguna manera negarle la oportunidad de mejorar a las personas que la conforman y en consecuencia, también a la sociedad; pero tampoco puede - ni debe - estar totalmente abierta aceptando indistintamente todos los hechos sociales, pues entonces no estaría ejerciendo su función educativa y su existencia peligraría, dejando que el entorno tome atribuciones que no le corresponden.

La familia no es autosuficiente, pero sí básica; es una institución permanente, pero no inmutable.<sup>67</sup> Su misión es discriminar de las influencias externas lo que debe cambiar y lo que debe permanecer, conservando esto y transformando aquello en función de una correcta escala de valores, con el fin de perfeccionar a los miembros que la integran.

Es necesario insistir en esto último: el decir que hay una "crisis de valores" en la sociedad - y por lo tanto en la familia - es una afirmación errónea, pues los valores en sí mismos son inmutables y permanentes: lo que cambia es el orden de la apreciación que se tiene de ellos, que como guía, orientan la vida del hombre llevándolo a acciones de mejora personal o que degradan su dignidad. Luego entonces la "crisis" no es de valores, sino de la jerarquización adecuada a la naturaleza de la persona humana.

---

<sup>67</sup> apud., idem.



La "crisis de jerarquización de valores", así como gran parte de los problemas sociales tienen origen en la familia. Sus causas pueden ser muchas, pero no es la responsable absoluta, pues la persona es libre: es influenciada, mas no determinada por factores sociales y familiares.

Es difícil establecer una línea divisoria que delimite el alcance de la influencia familiar y de la social en la persona, ya que ésta convive en la vida diaria con otras que también ejercen su libertad y modifican su conducta bajo el mismo influjo. Es decir, cada persona toma decisiones según su educación, experiencia, bagaje cultural, etc.; tales elecciones afectan a otras personas que a su vez, decidirán de acuerdo a los mismos factores, pero sin que el resultado de cada una sea el mismo, pues se distingue por el origen que lo causa. Por lo tanto, en ese juego de decisiones y de compartir experiencias, todas las personas influyen y son influidas de manera positiva o negativa, según contribuyan o no a un perfeccionamiento personal.

Es precisamente de este juego de donde se desprende el papel de "agente-paciente" que el adulto joven (25 a 35 años) tiene en la influencia intra-extra familia-sociedad, pues las relaciones sociales son mucho más complejas y dinámicas que las familiares, por el simple hecho de que el número de personas que participa en ellas es mayor; y de alguna manera, el inicio de una nueva familia o permanencia de la ya existente se centra en las personas entre 25 a 35 años de edad.

La sociedad, como ámbito en el que la familia se desenvuelve sufre cambios de manera continua, pero se apoya en la primera Institución para asegurar su permanencia; por eso, las costumbres y tradiciones como constantes en la familia - cimentadas por supuesto, en los valores -; tienen una importancia radical, ya que proporcionan a las personas una base estable para que puedan enfrentar la serie de sucesos y hechos sociales sin perderse en ellos, sino reflexionando antes de decidir en busca de un mejor desarrollo.

Ese arraigo a las tradiciones y costumbres no significa aferrarse al pasado, lo sería si se cayera en el error de no aceptar los cambios favorables que mejoran las condiciones de vida. La referencia es que no puede construirse un futuro sólido sin los cimientos del pasado que se reflejan en el presente.

La transmisión de costumbres, valores y tradiciones puede ser en la familia un medio de unión entre las generaciones, y en la sociedad, la base de la apreciación del patrimonio cultural y el fortalecimiento de la identidad nacional. En cambio, la carencia de su transmisión y permanencia, puede traer como consecuencia que en la familia se amplíe la "brecha generacional" y en la sociedad, que sea aquello que se olvida o se cambia por lo que impone la "moda" de una manipulación mercantilista o el afán de convertirse en un "ciudadano del mundo".

### **II.3 El adulto joven mexicano como transmisor de la identidad nacional y el aprecio por el patrimonio cultural**

En su mayoría, México está poblado por personas jóvenes, quienes no son el futuro, sino el presente del país: son el eslabón que une a dos generaciones. Como no es posible construir un futuro sin pasado, y tal empresa se lleva a cabo en el presente, de los adultos jóvenes depende que los valores de la sociedad mexicana, sus costumbres, tradiciones y la correcta apreciación de todos ellos permanezca, sin caer en una negación a la influencia positiva que algún país pueda ejercer para mejorar las condiciones de vida, haciéndola más humana.

Por lo anterior, los adultos jóvenes (25-35 años) son pues, los responsables de transmitir la identidad nacional y la apreciación del patrimonio cultural mexicano, y para realizar esta tarea cuentan con el auxilio de la familia y de la sociedad\*.

Como se dijo anteriormente, la ayuda familiar es dada de manera incondicional durante toda la vida. Si los padres se han preocupado por ser modelos de vivencia en el compromiso con el pasado, presente y futuro históricos, de predicar con el ejemplo los valores fundamentales y en ser animadores y motivadores culturales, padres e hijos se apoyarán en la educación de la tercera generación - si la hay - para inculcarle el apego a

---

\* Uno de los medios de apoyo que la sociedad brinda es el museo, y en el caso de este trabajo, del Museo Nacional de las Intervenciones, tema que se tratará en el Capítulo III.

todo aquello que les identifica como mexicanos, bajo una apreciación por lo bello.

Pero si sucede que la escala de valores de la familia no va de acuerdo con la dignidad humana, el adulto debe, si aún no tiene hijos, ayudar a sus padres para que descubran los valores correctos y que posteriormente tengan más cosas que compartir, que los identifiquen y que los unan más como familia y como mexicanos. Si ya hay una tercera generación, entonces su labor se multiplica y es cuando más necesita de la influencia positiva de la sociedad: aprovechando los medios que le ofrece para lograr que tanto sus padres como sus hijos, se identifiquen con su nacionalidad y aprendan a valorar el patrimonio cultural del que son herederos y transmisores a la vez.

Esto suponiendo que el joven, por influencia social positiva, haya descubierto una correcta jerarquización de valores y decida llevarla a cabo; o en otro caso, que en su búsqueda de la verdad haya encontrado que la transmisión de su ser a otros es el camino de la trascendencia - no morir, en sentido lato; dejar huella -. De lo contrario, esa persona está realmente perdida, no comprende el sentido de su vida, la ve vacía y requiere de ayuda especializada si es que no ha acabado en el suicidio. A un hombre que no tiene aspiraciones, ideales ni nada que transmitir, se le puede diagnosticar "muerte axiológica", o "estado comatoso de los valores", según el nivel del daño.

Como puede deducirse, para que la familia y la sociedad permanezcan y se puedan evitar - o sobrellevar - las crisis que actualmente se viven, es indispensable una jerarquía de valores en función de la naturaleza humana. Tomando como base la que fue propuesta en el tema de "Valores, costumbres y tradiciones"<sup>68</sup>, la identidad nacional se coloca en el 2° nivel de importancia, dado que satisface las necesidades personales y sociales (de pertenencia), y a la que le corresponde el valor histórico, pues la raíz de toda identidad se encuentra en el pasado. La apreciación estética, por referirse a las necesidades de autorrealización y trascendencia, se sitúa en el 1er. nivel con su correspondiente valor: el estético.

Tal ubicación lleva a la importancia de la formación histórico-estética de la persona, pues a partir de ella, el ser humano es capaz de apreciar lo Bello - como Bueno y Verdadero - primero en lo que es parte de él y en lo que es participe, de tal manera que puede tener la suficiente apertura para valorar lo Bello que otras sociedades aportan sin menoscabo de lo propio.

En el Capítulo I de este trabajo, se trataron los temas de Identidad y Apreciación estética como parte de la Cultura; ahora, se profundizará un poco más en ellos, pero relacionándolos con la responsabilidad que el adulto joven tiene de transmitirlos en el contexto de la sociedad mexicana.

---

<sup>68</sup>vid supra., Punto II.2.2

### II.3.1 Identidad nacional

Por su naturaleza social, el hombre necesita saber que es parte de un grupo, que es aceptado, necesitado y útil para los demás, dándole un sentido a su existencia. El saber que se es hija o hijo, madre o padre, estudiante, empleado, satisface esa necesidad, pero sólo en parte, pues tales actividades se llevan a cabo dentro de un contexto y una identidad que engloba a las demás: tal es el "saberse mexicano".

A diferencia del "ser mexicano", que se refiere a la nacionalidad que toda persona obtiene por el hecho de haber nacido en el país o por otros trámites legales, el "saberse mexicano" alude a la conciencia nacional, la cual implica la responsabilidad que se tiene hacia los demás por el bien común de la sociedad a la que pertenece<sup>69</sup>.

El origen de la identidad nacional se encuentra en el pasado histórico, lo cual incluye los valores, costumbres y tradiciones que han permanecido a través de las generaciones; sin embargo, para lograr una plena identificación, la historia no debe interpretarse ni parcial ni subjetivamente pues esto ha causado, en lugar de unidad, fragmentación nacional:

---

<sup>69</sup> *cfr.*, BASAVE FERNÁNDEZ DEL VALLE, Agustín., Vocación y estilo de México, p. 115.

Es un error pensar que lo mexicano "era" lo indígena y que con la Conquista se perdió todo. Esto lleva a un "indigenismo" que no quiere aceptar que antes de la llegada de los españoles las civilizaciones que aquí existían ya estaban divididas porque no tenían conciencia de unidad, por eso fue relativamente fácil la ocupación española<sup>70</sup>.

Si por el contrario, se piensa que México es únicamente gracias a la "Madre Patria" España, también es una grave equivocación que la historia confirma, pues a partir de 1821<sup>71</sup>, la Nueva España dejó de serlo para convertirse en México, independiente y desligado del dominio ibérico.

México no es ni lo indígena ni lo español, es una mezcla de ambos y como tal, no puede definirse el principio y el fin de lo uno y lo otro, lo cual le da entidad propia. Por lo tanto, decir que los mexicanos son "mitad y mitad", está negando el carácter propio que México tiene como país.

Hay personas que cuando piensan en la Historia de México se enfocan sólo en lo que hubo de mal, lo que provoca su preferencia a olvidar y vivir en el "aquí y ahora". Esto lleva a algunas de ellas hacia una inconsciencia histórica que tiene una grave consecuencia, como Jerold Apps afirma: "(...) aquellos que olvidan el pasado están condenados a repetirlo"<sup>72</sup>; pero hay otras que además de no olvidar lo malo, buscan los defectos en el presente, inclinándose a comparar el país con otros que son "mejores", cayendo en lo que se le llama "malinchismo", y del cual se

---

<sup>70</sup> *idem.*

<sup>71</sup> *cf.*, CUMBRE., Nueva enciclopedia temática, Tomo XII., p. 360.

derivan otros problemas como el "ayanquizamiento" o "normandismo" y el "afrancesamiento".<sup>73</sup>

Agustín Basave define al "malinchismo" como símbolo de culto a lo extranjero con menosprecio o desdén de lo suyo; el malinchista está ciego - o quiere estarlo - hacia el valor y la belleza de lo mexicano, viendo lo negativo sólo en lo propio y exagerando lo positivo en lo ajeno. El "ayanquizamiento", también llamado "normandismo", y el "afrancesamiento" aluden a esta misma actitud, pero referida específicamente a Estados Unidos y Francia respectivamente, tomándolos como modelos a imitar.<sup>74</sup>

Otro problema que causa la ignorancia o subjetividad histórica es, en opuesto a los anteriores, el llamado "patrioterismo" o "chauvinismo"<sup>75</sup>, que consiste en exagerar las virtudes nacionales, desconociendo o callando los defectos y ocasionando desprecio u odio a todo lo extranjero, sin reconocer - contrario al malinchismo -, lo que otras sociedades han aportado a la humanidad.

Existe un problema más, pero no es causado directamente por falta de conocimiento de la historia o de objetividad, sino que es una mezcla de todas las desviaciones anteriores; tal es el "regionalismo", que no es precisamente poca identidad, sino falta de unidad nacional.

---

<sup>73</sup> cfr. BASAVE FERNÁNDEZ DEL VALLE, Agustín., op. cit., p. 745-747.

<sup>74</sup> idem.

<sup>75</sup> cfr., ibidem., p. 741.



Esto es: los regionalistas se identifican como grupo, pero no como uno perteneciente a un contexto cultural general que le enlaza con otros grupos<sup>76</sup>; por ejemplo, el desprecio que hay entre los habitantes al interior del país - "jaliscoquillos", "chilangos"- . Todo lo anterior son manifestaciones de la falta de conciencia nacional, pero a ellas se suman otros "síntomas" como:<sup>77</sup>

- *La disminución o falta de entusiasmo ante los símbolos plásticos y verbales de la nación-estado*, como podría ser el excesivo uso de palabras en inglés o francés en el lenguaje cotidiano;
- *Un incremento de la indiferencia hacia la actividad política de los que gobiernan y hacia las ideologías que los gobernantes representan*, por ejemplo: la abstención de voto - que afortunadamente parece que el número de votantes va en aumento -;
- *Un distanciamiento excesivo entre la acción política de los gobernantes y la vida social real de los ciudadanos*, sin ir tan lejos: imponer la educación laica en un país mayoritariamente católico.

En fin, se podría hacer una gran lista de las incoherencias entre el gobierno y la realidad social mexicana como causantes del debilitamiento de la conciencia colectiva, pero eso no es tema de este trabajo; además, hay que recordar que el entorno es un factor de influencia que no determina la acción de la persona. Buscar culpables como justificación a

---

<sup>76</sup> *cfr.*, CHOZA, Jacinto., *op. cit.*, p. 195-196.

<sup>77</sup> *cfr.*, CHOZA, Jacinto., *op. cit.*, p. 209.

una conducta no es una actitud madura, es negarse como ser libre, convertirse en masa y aceptar, sin más, lo que "se dice" de él.

Al respecto, del mexicano se han dicho muchas cosas: que es creativo, ingenioso, indolente, irresponsable, desconfiado, flojo, inconstante, religioso, valiente, crítico mordaz, sensible, huidizo, egoísta, envidioso con sus semejantes - otros mexicanos -, amistoso, cálido en su trato, solidario, melancólico, eufórico, cortés, amable, rencoroso... Es cierto, en mayor o menor medida estos adjetivos califican el comportamiento de los mexicanos, pero también de quienes no lo son; esto describe, pero no define.

El "saberse mexicano" implica conocer las capacidades y limitaciones como persona, utilizando aquellas para superar éstas sin encasillarse en "etiquetas" que pretendan definirle ni culpando al medio de su situación. Quien se identifica conscientemente como mexicano, ejerciendo su voluntad libre hacia la mejora del país, se preocupa por la transmisión y conservación de los bienes que le identifican y distinguen como tal: sus costumbres, valores, tradiciones, patrimonio cultural, aprovechando las influencias externas que puedan apoyarle sin alienarse a ellas.

El que sólo "es mexicano" necesita tanto de aquél que "se sabe" mexicano, como de una formación histórica para conocerse y "saberse mexicano"; así despertará la conciencia para entonces, poder participar y compartir la tarea de conservación responsablemente.

El adulto joven mexicano que ha adquirido la conciencia de su nacionalidad es un emisor constante de ella que ocupa todos los medios a su alcance: el ejemplo, la motivación, la familia, la sociedad; no desiste ante lo que en algún momento pudiera parecer una tarea inútil, ni se deja llevar por una "moral de masas" ni el conformismo porque sabe que:

La insignificancia de la vida individual, su transitoriedad, su casi nula influencia en los sucesos nacionales, parecen a la irresponsabilidad razón suficiente para descuidar la propia tarea (...) Pero es precisamente de actos individuales o de individuales claudicaciones de lo que está tejida la vida de las naciones. <sup>78</sup>

### II.3.2 Apreciación de la estética mexicana

Para llegar a una conciencia nacional plena, es necesario alcanzar el nivel más alto de la jerarquía de valores, pues no es posible transmitir y conservar lo que no se aprecia como valioso.

Lo histórico se valora en cuanto pasado que explica el presente; lo bello es valioso en cuanto trascendente: Todo lo bello es histórico, pero no todo lo histórico es bello.

La Belleza es una unidad armónica de bondad y de verdad que se manifiesta en la Naturaleza, los objetos y los acontecimientos. Vivir la experiencia estética implica la emoción y el sentimiento, el halago de los

---

<sup>78</sup> BORREGO, Salvador., América peligra., p. 34.

sentidos. Sin embargo, tal experiencia no es meramente subjetiva, pues es causada por algo objetivo, real, e involucra a la razón en el momento de dictar juicios de gusto y valor sobre la perfección de aquello que contempla.

Esa vivencia debe estar presente en la formación de la conciencia nacional, pues es a partir de ella que las costumbres, tradiciones, valores y patrimonio cultural pueden apreciarse en cuanto bellas y en cuanto mexicanas; de esta manera, se sienta la base de apertura hacia todo aquello que también es bello sin que sea mexicano, ayudando a la persona en el desarrollo de su perfeccionamiento.

Cualquier cultura posee dimensiones de las que otra carece. Por eso, la superioridad de cualquiera de ellas es relativa. (...) Es señal de patetismo cultural no darse cuenta de los valores culturales de los demás.<sup>79</sup>

El Ser Humano, por su necesidad de verdad y de bien es sensible a la Belleza; de sus habilidades depende el que además de percibirla y apreciarla, sea capaz de producir objetos bellos. Los mexicanos son sensibles a lo bello y también son capaces de producir objetos con esa cualidad: la artesanía típica de cada Estado de la República; el arte de Rivera, Orozco; la poesía de Sor Juana; las Iglesias y demás construcciones coloniales; la música; los alebrijes; sin olvidar las celebraciones y ferias que no son objetos, sino acontecimientos también por demás bellos, comprueban esta afirmación.

Así como en la obra de arte se expresa la subjetividad del autor, igualmente en los valores, las costumbres y las tradiciones mexicanas, se manifiesta la interioridad de su pueblo. Ambas expresiones son bellas y merecen respeto por todo lo que representan y por el trabajo que implicó que llegaran hasta quien las contempla y las vive.

Sin embargo, esta apreciación no puede lograrse sin una actitud desinteresada que busque lo bello antes que lo útil. Tal actitud se logra mediante una formación estética y es necesaria para que el adulto joven pueda valorar y transmitir la importancia de conservar todo lo bello que le identifica como mexicano, sin olvidar los defectos que necesita superar, y dándole un sentido al patrimonio cultural.

El puro quehacer mental alcanza su máxima expresión cuando llega a descubrir el "sentido" de la realidad y, en especial, el de los actos humanos. Descubrir el sentido significa no quedarse en la materialidad del objeto o del acto, sino trascenderla para descubrir su "valor".<sup>80</sup>

Descubrir el valor de la identidad y el aprecio por el patrimonio cultural a través de la formación histórico-estética en el adulto joven depende de dos cosas:

---

<sup>79</sup> POLO, Leonardo., op. cit., p. 175-176.

<sup>80</sup> GARCÍA HOZ, Víctor., Pedagogía visible ...., p. 59.

1. La voluntad de la persona, pues la función educativa no puede ejercerse si antes no se cuenta con su disposición.
2. El contenido educativo, ya que es inminente una materia o tema, un "qué" aprender. El que este trabajo propone es el Museo Nacional de las Intervenciones.

De este capítulo puede concluirse que todas las etapas en la vida del hombre son valiosas, pues lo aprendido en cada una de ellas modifican su posterior desarrollo. En este proceso, el ámbito familiar juega un papel muy importante, ya que en ella se generan y reciben los aprendizajes del adulto joven y su aplicación en la experiencia diaria.

Todas las acciones que se realizan en la adultez joven son ejemplo para dos generaciones, por lo tanto, la coherencia de vida y preocupación por continuar la tarea de perfeccionarse, identificándose con su país y apreciando lo bello de éste, no deben menospreciarse o posponerse: es un compromiso que le da sentido a la rutina en la que a veces se puede caer en esta etapa, y puede llevarse a cabo por diversos medios; uno de ellos es el Museo Nacional de las Intervenciones, tema que se desarrollará en el siguiente capítulo.

### CAPÍTULO III

#### **UNA EXPRESIÓN DE NUESTRA CULTURA: EL MUSEO**

El hombre es un agente de cambio constante: todos los días y a todas horas hay alguien que está pensando, creando y actuando en algo que influye en la sociedad - para bien o para mal -, y esto a la vez se revierte influyendo hasta aquél mismo que lo produjo.

Los productos culturales son testimonios del quehacer humano a lo largo de su existencia, y el hombre tiende a conservarlos por diversas razones: no perder su identidad, recordar su origen, explicar el presente, evitar los errores pasados, conocer otras civilizaciones, la naturaleza, etc.

De esta necesidad de preservar los objetos que se consideran valiosos surge el museo; por lo tanto, se le puede definir como un producto cultural que conserva, documenta, investiga, comunica, divulga y enseña<sup>81</sup> objetos de interés cultural y/o científico.

Sin embargo, esta definición no basta para conocer lo que es un museo, ni aun sabiendo en qué consiste cada función de éste. Es pues necesario analizar qué es lo que hace a un museo para luego describir al que en este caso nos ocupa: el Museo Nacional de las Intervenciones, y explicar la razón de proponerlo como un medio alternativo en la formación histórico-estética del adulto joven mexicano.

---

<sup>81</sup> vid supra., Punto 1.4.1 El museo.

### III.1 Detrás del museo

De la misma manera en que el saber pedagógico debe estar presente en el buen funcionamiento de una escuela para lograr los objetivos propuestos mediante el quehacer educativo, el museo necesita del saber museológico aplicado en la Museografía para cumplir su misión.

Así mismo, dado el carácter práctico de la Educación y la Museografía, ambos requieren de un contenido o tema a transmitir, que en el caso del museo, lograrlo implica un gran trabajo interdisciplinario con especialistas de diversas áreas.

#### III.1.1 Museología y Museografía

Casualmente, la Museología y la Museografía son objeto de la misma confusión que la mayoría de las personas tienen por Pedagogía y Educación: se utilizan como sinónimos sin serlo realmente, pues la Museología es la ciencia del museo y la Museografía el arte.

La Museología tiene su origen en dos causas:

1. La conciencia del hombre por su propia actividad histórico-social.
2. La necesidad de estructurar científicamente al museo, ordenando todo el material concerniente a la ciencia, el arte y demás materias que puedan dar luz sobre la cultura y la civilización.<sup>82</sup>

---

<sup>82</sup> cfr., LEÓN, Aurora., El museo: teoría, praxis y utopía, p. 45.



Esta ciencia se encarga de estudiar la historia y razón de ser de los museos, su función en la sociedad, en los sistemas de investigación, y educación, así como la organización y relación que tienen con el ambiente, clasificándolos según su tipo<sup>83</sup>. También planifica, teoriza y analiza sobre los hechos que le da el museo, con lo cual define normas y postulados que serán aplicados a la realidad particular del lugar a través de la Museografía; la cual, a partir de la práctica, da a la ciencia los datos que habrá de rectificar, ampliar y transformar para de este modo llevar a cabo su tarea de la mejor manera posible.<sup>84</sup>

La Museografía concreta los conocimientos museológicos en el museo. Trata sobre la arquitectura y ordenamiento de las instalaciones científicas, describe los hechos: la construcción del edificio, ubicación, exposición, conservación de las piezas y demás problemas técnicos. Se define como un arte ya que debe seleccionar el material que expone con un agudo sentido crítico, un criterio objetivo y una visión y sentido de la proyección de los objetos distinta a la del decorador o del arquitecto.<sup>85</sup>

El museo existe por los hombres y para la humanidad; por este hecho, está comprometido a realizar una tarea pedagógica, la cual es tan fundamental que la Museología se la ha propuesto como meta principal en función de la importancia y necesidad que tiene para el hombre.

---

<sup>83</sup> cfr., RIALP., Gran enciclopedia RIALP., Tomo XIV.

<sup>84</sup> cfr., LEÓN, Aurora., op. cit., p. 92.

<sup>85</sup> cfr., SCHMILCHUCK, Graciela., Museos: comunicación y educación., p. 351.

Sin embargo - afirma Aurora León -, es tan grande su campo de acción que el museo debe unirse a otras instituciones culturales con las que pueda compartir los objetivos de formación, educación e investigación que guían su hacer, para así, crear un servicio público eficaz a los intereses culturales, educativos y recreativos de la sociedad.<sup>86</sup>

Tal tarea, debe iniciarse con el trabajo interdisciplinario al interior del museo en función del tema central que se tratará, ya que éste es el nexo entre el museo, la sociedad y el cumplimiento de sus funciones como institución cultural.

### III.1.2 Historia, Arte y artesanía

En el Museo Nacional de las Intervenciones el tema central es eminentemente histórico, pero dentro de su colección también pueden encontrarse objetos de valor artístico; pero antes de hacer una descripción más detallada del lugar, se necesita saber qué son la Historia y el Arte, así como la diferencia de éste con la artesanía, pues la temática de un museo - como el contenido de transmisión desde un punto de vista pedagógico -, es el tercer elemento que conforma su ser y quehacer.

---

<sup>86</sup> cfr., LEÓN, Aurora., op. cit., p. 98.

### III.1.2.1 Historia

La historia estudia lo que sucede y ha sucedido; lo investiga, lo conoce y lo narra sin importar de qué materia se trate.<sup>87</sup> Es un saber dinámico pues en todo momento algo acontece y ese acontecer es la historia, por tal razón puede hablarse de la historia de la Tierra, de las plantas, de los animales, de los pueblos, etc.

Sin embargo, un conjunto de hechos aislados sobre un mismo tema no hacen historia, ya que es necesario que estén relacionados en continuidad, coherencia y significado. Por esto, la ciencia de la Historia alude estrictamente a los acontecimientos y sucesos en el mundo y para el mundo de los hombres, dado que su relación y significado sólo existe en función de la conciencia humana, es decir: conforme el hombre se da cuenta de la conexión que hay entre lo que hace y lo que le ocurre, en la misma medida le da un significado a estos hechos y los hace historia.<sup>88</sup>

Tal proceso apoya la afirmación de la Historia como saber dinámico, ya que el hombre, al crearla como concepto y realidad, influye en su entorno y es influido por él, por lo cual dicha ciencia no puede limitarse al pasado. El ser humano hace historia y necesita de ella para seguir viviendo, pues como afirma Kahler, constantemente maneja conceptos arraigados en la historia.

---

<sup>87</sup> cfr., BERNHEIM, Ernst., Introducción al estudio de la historia., p. 8.

<sup>88</sup> cfr., KAHLER, Erich., ¿Qué es la historia?, p. 21.

El presente se construye a partir del pasado, pero ambos constituyen la Historia, la cual es la que define el ser actual del hombre.

### III.1.2.2 Arte y artesanía

En la antigüedad, arte se refería a todo aquello creado por el hombre en oposición a la naturaleza - de ahí las palabras "artificial", "artífice", "artefacto"-, resultado de la capacidad de la persona para transformar lo natural, produciendo algo original y propio del género humano; por tal razón se llamaba arte a todo el quehacer del hombre: el arte de la medicina, de la navegación, de la guerra, etc.

No obstante, hay diferencia entre *arte* y *Arte*<sup>\*</sup>: el primero implica la habilidad, la técnica de aplicar un conocimiento específico en la realización de algo, por eso hoy en día se habla del *arte* del Ikebana - arreglos florales japoneses -, *arte* culinario, *arte* decorativo; pero el *Arte* no es tan fácil de definir, por lo tanto es necesario recurrir a los filósofos que trataron este tema.

Platón afirmaba al *Arte* como *inútil*, ya que era una imitación de la naturaleza que utilizaba ritmo, medidas y armonía, pero se quedaba en una superficialidad alejada de lo real:

---

\* Esta distinción es personal pues el investigador considera, desde un punto de vista estético, que no es equiparable una obra de arte culinario con una de arte plástico - por ejemplo -.

(...) si uno quita a las obras de los poetas los colores de la poesía y se las recita reducidas a sí mismas, tú sabes, pienso, qué figura es válida para ellas... se las puede comparar a esos rostros que, no teniendo otra belleza que su frescura, cesan de atraer la mirada cuando la flor de la juventud los ha abandonado (...) Por tanto el creador de fantasmas, el imitador decimos nosotros, no comprende nada de la realidad, no conoce más que apariencias.<sup>89</sup>

Bajo este concepto, el sostener que el *Arte* "no sirve para nada" es totalmente coherente, pues ¿de qué manera podría apoyar al hombre, sobretodo en educación, algo que le aleja de la verdad? El dejarse llevar por las apariencias dándole rienda suelta a los sentidos sin pensar, no es una actitud humana y lo que lo provoca no es *Arte*. La definición de Platón alude más a lo que se llama pseudoarte o subcultura, dados los efectos patentes de la manipulación comercializadora, consumista y utilitaria en los que se ha dejado sumergir la sociedad actual; y esto, como el autor lo afirma, sí es inútil - en el sentido plenamente humano -.

La definición de Platón dice lo que no es *Arte*, pero al mencionar a la Belleza como parte constitutiva de una obra puede inferirse que lo realmente artístico debe ir más allá de las apariencias.

<sup>89</sup> apud., PRIETO, Daniel., *Estética*, p. 12.

**ESTA TESIS NO DEBE  
SALIR DE LA BIBLIOTECA**

Tal parece que Aristóteles se dio cuenta de esto pues profundizó y amplió el concepto de su maestro: para él el Arte más que imitación, es una cuestión de semejanzas que requieren ser contempladas para poder aprender y razonar sobre qué es cada cosa, acercándose con ello a la realidad y tendiendo a la perfección.<sup>90</sup>

Aquí el *Arte* ya no es sólo una copia, es una semejanza que necesita ser analizada y meditada a través de la contemplación estética - dado que el objeto es bello- para obtener con ello una visión más amplia de lo real, dando como consecuencia un perfeccionamiento del espectador.

(...) la mera presencia de una realidad no nos asegura un conocimiento profundo de ella. El arte [con mayúscula], (...) tiene la función de mostrar lo fundamental de dicha realidad.<sup>91</sup>

A propósito del perfeccionamiento, siglos más tarde Hegel habla del *Arte* como "(...) un modo de expresión de lo divino, de exigencias y de deseos más elevados del espíritu".<sup>92</sup>

Aunque estrictamente lo Divino no se expresa sino se revela, esta afirmación alude a las tendencias naturales del alma humana, a saber: Bien, Verdad, Belleza y Unidad.

---

<sup>90</sup> *cfr.*, *ibidem.*, p. 17 y 20.

<sup>91</sup> *ibidem.*, p. 21.

<sup>92</sup> *apud.*, *ibidem.*, p. 23.

Mediante el *Arte* el hombre no sólo se acerca a la realidad, sino que además la trasciende hasta su esencia en busca de esos valores promoviendo así, su propio proceso de mejora.

Ahora, el *Arte* no existe sin el hombre y la obra de *Arte* no es tal si no hay quien la contemple: se reduce a un mero objeto estético.<sup>93</sup> Por lo tanto, puede afirmarse que el *Arte* es un modo de expresión exclusivamente humano en donde a partir de la belleza se establece un diálogo - por llamarlo de alguna manera - entre el autor y el espectador, mediante la contemplación estética de la obra.

Aunque parezca sencillo, es todo un proceso bastante complicado en el que se encuentran como constantes la belleza, el ocio como disposición contemplativa y el mensaje a transmitir. Se da inicio con la decisión que toma el artista para crear, con el fin de comunicar algo de la realidad (social, natural o ambas) en la que está inmerso, aunando por supuesto su subjetividad por ser personal. Sin embargo, el autor no tiene por objetivo la belleza de la obra, sino que ésta se va dando a lo largo de la creación en la que se amalgaman: la técnica, el tiempo, el ritmo, el espacio, la forma, el fondo, la proporción, el volumen, la coherencia, las medidas, la armonía, el balance, colores, sonidos, movimiento, sentimiento, razón, habilidad, aptitud, actitud... en fin, todo lo material, espiritual y sentimental que puede disponerse para tal efecto: plasmarlo en su obra.

---

<sup>93</sup> *apud.*, KRIEKEMANS, A., *op. cit.*, p. 337.

El objeto estético una vez terminado, se completará como obra de arte cuando, a partir de su belleza externa llama la atención de una persona para ser contemplada de manera estética y descubra la belleza interna al captar el mensaje del autor, estableciendo el mencionado diálogo artista-espectador, pues de la misma manera en que aquél involucró todo su ser en su creación, requiere de los sentidos, emociones, razón y voluntad de quien la presencia, pero además, el espectador va más allá de lo que se le expone: obtiene una visión más amplia de la realidad ya que combina la experiencia del autor con la propia, las trasciende en busca de los valores permanentes y por lo tanto se perfecciona.

A pesar de que la manifestación del *Arte* va cambiando según las necesidades que enfrenta, los recursos materiales con los que cuenta y la creatividad del autor, en sí mismo ha permanecido a lo largo de los siglos porque es una necesidad humana, un lenguaje por medio del cual el artista muestra la realidad a su manera de verla, y a la que transporta - si está dispuesto- al espectador que la contempla.

De aquí puede deducirse la diferencia entre las obras de *Arte* y la artesanía: ambas son objetos estéticos pero las primeras no se consumen ni se usan, se contemplan; son únicas e irrepetibles pues transmiten un mensaje personal que llega a todos los hombres en cualquier latitud. En cambio la artesanía, aunque igualmente es una manifestación humana, corresponde a un pueblo más que a una sola persona, habitualmente es anónima y también se le conoce como *arte popular*. Su origen está en la



necesidad de producir objetos útiles y bellos<sup>94</sup>, y su subsistencia depende de la costumbre o tradición que tenga tal pueblo en su manufactura, consumo y uso.

Una vez analizados los elementos que se consideran más importantes en el ser del museo - Museología, Museografía y el tema del museo en cuestión -, es posible abordar el "sujeto" de este capítulo.

### III.2 El Museo Nacional de las Intervenciones

A través de la historia, diversas sociedades han preservado objetos que son testimonios para el futuro, y mediante ellos han deseado conocer tanto su pasado como el de otros pueblos. En México, después de la Independencia, tales actividades han estado a cargo de organismos gubernamentales con el fin de conformar una conciencia nacional, y a diferencia de otros países, las colecciones de sus museos no han sido formadas por compras al extranjero o saqueo de otros territorios<sup>95</sup>, sino recogidas y conservadas por instituciones y particulares que las han donado, conscientes de su importancia como patrimonio cultural.

Un claro ejemplo de esto es el Museo Nacional de las Intervenciones, de cuya historia se hablará a continuación:

---

<sup>94</sup> cfr., MARÍN DE PALEEN, Isabel., Historia general del arte mexicano., p. 9.

<sup>95</sup> cfr., OLIVÉ NEGRETE, Julio César., INAH, una historia., p. 289.

### III.2.1 Antecedentes

Alrededor del siglo XIV, al sur del Valle de México, existía un lugar llamado Huitzilopochco, en donde había un santuario - el más famoso y concurrido del Anáhuac después del templo mayor de Tenochtitlán - dedicado al dios Huitzilopochtli.<sup>96</sup>

Después de la Conquista, vinieron órdenes religiosas que se establecieron en los lugares de mayor concentración demográfica, fundando templos donde eran los centros ceremoniales de los indígenas. De esta manera fue que se construyó sobre el basamento del *teocalli* (templo) dedicado a Huitzilopochtli el primer convento de América - bajo la Orden franciscana -, llamado Santa María de los Ángeles Huitzilopochco. Éste término náhuatl que se deriva de *huitzitzillin* (colibrí) y *opochtli* (zurdo), sufrió varios cambios al castellanizarse: Huycholopuzco, Ocholopusco, Ochorobusco y Churibusco, para finalmente quedar como Churubusco.<sup>97</sup>

En 1576 llegaron a la entonces Nueva España veinte franciscanos descalzos de la Orden de San Diego, con el objetivo de evangelizar en Japón, China y Filipinas, por lo que en convento les fue cedido para convertirse en casa de formación de los misioneros; una vez en sus manos, fue ampliado con la ayuda de las aportaciones de Diego del Castillo y Elena de la Cruz.<sup>98</sup>

<sup>96</sup> *cfr.*, MENA, Ramón., *et al.*, Churubusco-Huitzilopochco, p. 16.

<sup>97</sup> *cfr.*, *ibidem*, p. 11-12 y 17.

<sup>98</sup> *cfr.* INAH., Churubusco, una historia, p. 2.

Durante la Colonia el convento fue enriquecido gracias a donaciones de diversas familias; tuvo su auge en el siglo XVIII, cuando aumentó el número de religiosos y con ello la necesidad de impartir actividades académicas y docentes, pero en el siglo XIX decayó su importancia debido a la situación política del país, que entre 1827 y 1829 fueron expulsados una gran número de españoles incluyendo frailes y sacerdotes, con lo que la población, actividades y funciones del convento disminuyeron.

La inestabilidad política continuaba y el 21 de junio de 1847 los frailes dieguinos fueron desalojados, pues el edificio se ocuparía como bastión de defensa contra el enemigo - Estados Unidos de América - por su sólida construcción y ubicación estratégica, evitando así la invasión de la ciudad. El enfrentamiento sucedió el 20 de agosto bajo el mando de los Generales Manuel Rincón y Pedro Ma. Anaya; perdida la batalla, los norteamericanos se quedaron 18 días en Churubusco - destruyendo los muebles y dañando el edificio -, partiendo después a Chapultepec con el fin de ocupar la Capital. Los desperfectos fueron reparados y los religiosos ocuparon el convento, abriendo de nuevo el templo al culto.<sup>99</sup>

Años más tarde llegó la Guerra y las Leyes de Reforma, con lo cual los dieguinos fueron expulsados definitivamente del convento en 1861; de entonces a 1875 el lugar osciló entre el abandono y la adjudicación ilegal de particulares.

---

<sup>99</sup> *cfr.*, *ibidem.*, p. 4.

Luego sirvió como hospital militar para enfermos contagiosos hasta que en 1918 se otorgó a la Inspección General de Museos Artísticos e Históricos, para poder instalar el Museo Histórico de Churubusco, inaugurado el 20 de agosto de 1919.<sup>100</sup> Durante el año previo a su apertura, se fueron reuniendo diversos objetos para integrar el acervo del museo, algunos de ellos donados por el Museo de Artillería, otros por la Escuela Nacional de Bellas Artes y unos más por la capilla de La Piedad.

De 1930 a 1933 se hicieron varias obras de restauración y se adquirieron carruajes y automóviles históricos que fueron exhibidos en este lugar. El 9 de febrero de 1933 el Exconvento de Churubusco es declarado Monumento Nacional gracias a la "Ley de Monumentos Arqueológicos e Históricos, Poblaciones Típicas y Lugares de Belleza Natural" publicada en el Diario Oficial de la Federación el 30 de enero de 1930, quedando con esto legalmente protegido y asegurando su conservación como parte del patrimonio cultural de la Nación.

En 1939 se establece por decreto la creación del Instituto Nacional de Antropología e Historia (INAH) del cual, dadas sus funciones - explorar, vigilar y conservar los monumentos arqueológicos históricos y artísticos de México -, actualmente depende el museo. En 1960 después de más obras de restauración, el Templo de San Diego fue entregado a la custodia de los

---

<sup>100</sup> cf., CASTRO MORALES, Efraín et. al., Churubusco, colecciones de la iglesia y ex-convento de Nuestra Señora de los Ángeles, p. 12.

padres franciscanos de Coyoacán, quienes hasta ahora lo mantienen abierto al culto.<sup>101</sup>

En los años 70 el INAH se expandió, creándose la Dirección de Monumentos Históricos, y albergándose en la planta alta del Exconvento; la planta baja continuó como el Museo Histórico de Churubusco, pero no por mucho tiempo, pues había algunas áreas que aun no habían sido restauradas y las colecciones no estaban seguras; por lo tanto fue necesario cerrarlo temporalmente para continuar con las obras, con la finalidad de crear en el edificio el Museo Nacional de las Intervenciones (MNI).

Tal proyecto requirió de un gran trabajo interdisciplinario en el que participaron arquitectos-restauradores, historiadores, museógrafos y restauradores, para que finalmente el Museo Nacional de las Intervenciones abriera sus puertas el 13 de septiembre de 1981.

### III. 2.2 El Museo Nacional de las Intervenciones hoy

Como se mencionó anteriormente, el MNI pertenece al INAH, el cual es una institución con personalidad jurídica y patrimonio propios, dependiente del Consejo Nacional para la Cultura y las Artes (CNCA), y éste a su vez de la Secretaría de Educación Pública (SEP).

---

<sup>101</sup> cf., INAH., op. cit., p. 18.

Una de las razones de crear al INAH, fue para que se contara con recursos superiores a los que el Gobierno Federal podía suministrarle para realizar sus funciones, pudiendo así recibir aportaciones de las entidades estatales y municipales, así como de fondos particulares.<sup>102</sup>

Los museos del INAH - afirma Olivé -, han formado parte desde su origen de una política nacionalista y de apoyo extraescolar, con la característica principal de preservar bienes históricos y culturales considerados como representativos de la conciencia nacional y de proteger y conservar lo nuestro, impidiendo su destrucción física por el paso del tiempo o por el despojo o saqueo.<sup>103</sup>

El INAH cuenta a la fecha con 105 museos en todo el país, los cuales se han clasificado en Nacionales, Regionales, Locales y de Sitio, según se considere que las colecciones contenidas muestren un pasaje de la historia nacional o estatal, o refuercen los conocimientos sobre una localidad o sitio histórico o arqueológico importante.<sup>104</sup>

Como su nombre lo indica, el tipo al que corresponde el museo que nos ocupa es Nacional; su ubicación es en la Plaza Batallón San Patricio y General Anaya, Coyoacán, Ciudad de México y el contenido central que maneja es una visión histórica de las intervenciones extranjeras en el país, que a lo largo de trece salas expone los siguientes temas:

---

<sup>102</sup> cfr., OLIVÉ NEGRETE, Julio César., op. cit., p. 33.

<sup>103</sup> idem.

<sup>104</sup> cfr., INAH; Diagnóstico general de museos., p. 9.

Tema	Nombre	Sala #
I	Introducción Expansión de Estados Unidos de América	1 2
II	Independencia de México	3
III	Intervención Española (1829)	4
IV	1a. Intervención Francesa (1838-1839)	5
V	Guerra de Texas Intervención Norteamericana (1846-1848)	6 7
VI	Antecedentes del Liberalismo en México 2a. Intervención Francesa (1862-1867) República Itinerante Imperio de Maximiliano	8
VII	Restauración de la República o Hacia la Modernización	9
VIII	Porfiriato	10
IX	Revolución Mexicana - como antecedente para la Intervención Norteamericana - Intervención Norteamericana (1914) Intervención Norteamericana (1916)	11 12 13

Las salas cuyo tema no se refiere directamente a las Intervenciones, son un apoyo para contextualizar los hechos de acuerdo a un orden cronológico. Sin embargo, el acervo del museo no es sólo de índole histórica de esta época - litografías, pinturas, fotografías, armas y banderas -, pues además puede catalogarse como arqueológico y artístico, ya que cuenta con esculturas, elementos arquitectónicos prehispánicos y coloniales, así como pinturas murales y cuadros que datan de los siglos XVI y XVII, localizados en todo el museo: algunos en espacios abiertos y otros en bodega, ya que no se cuenta con el espacio suficiente para tenerlos en exhibición.

A pesar de que el objetivo general del museo es explicar las diferentes intervenciones extranjeras y la resistencia nacional como base para conformar la política exterior de México - los principios de no-intervención, autodeterminación, solidaridad internacional y la negociación para resolver conflictos -, es posible que cumpla con otros fines, como por ejemplo: ser un medio alterno en la formación histórico-estética del adulto joven mexicano.

---

\* Cabe aclarar que el museo no sólo recurre a los objetos originales sino que también hace uso de algunas reproducciones, pues el objetivo de la exhibición no es el objeto en sí mismo, sino el significado del conjunto de ellos. (Aclaración del *Depto. Servicios Educativos* del M.N.I.)



### **III.3 Por qué el Museo Nacional de las Intervenciones es un medio alternativo en la formación histórico-estética del adulto joven mexicano**

El museo es un agente educativo dentro del ámbito comunitario y estrictamente, el tipo de educación que ejerce sobre la persona es permanente e informal, aunque el caso del MNI también se encuentra dentro del tipo no formal.

Es permanente porque no se restringe a la formación inicial que la escuela y la familia dan a la persona, sino que abarca todas las etapas evolutivas y alude al uso del tiempo libre.

Es informal pues no es una educación institucional o reglada como lo es en la familia y en la escuela; da cauce a las aficiones, intereses o aptitudes que la persona pueda tener, pero esto depende totalmente de ella ya que es posible que su asistencia al museo no tenga como fin el aprender, sino simple curiosidad o esparcimiento.

Es no formal porque complementa la formación familiar y escolar tanto por el tema que trata como por las actividades que se organizan para los estudiantes - ligadas a los programas de la SEP - como son: asesorías para maestros y alumnos de nivel primaria y secundaria, círculos de estudio para alumnos de bachillerato y cursos de verano para niños y adolescentes.

A partir de todo esto es que se justifica el proponer al MNI como medio alternativo, pues a diferencia del auxiliar - del cual se hace uso cuando en la realización de una tarea llega un momento en que algo se escapa al propio campo del quehacer -, éste se encuentra presente como apoyo o punto de partida para reafirmar y fortalecer en cualquier momento algo que ya se tiene aunque sea en grado mínimo, a saber: identidad nacional y aprecio por el patrimonio cultural.

Por ser un monumento histórico en donde se conjugan las diferentes etapas por las que ha pasado el país en busca de su soberanía nacional, pero que a la vez han dejado huella y se han mezclado para formar parte del ser y "saberse" mexicano, este museo puede influir en la - poca o mucha - conciencia nacional de la persona que lo visita.

El aprecio por el patrimonio cultural implica lo anterior más el acervo artístico que posee el lugar, pero no en el sentido de "2+2 son 4", pues el valorar la Historia y el Arte que hay detrás del museo requiere de la disposición a contemplar: analizar cada elemento que se muestra a la vista tratando de descubrir lo que hay más allá; es captar el mensaje, involucrarse en la experiencia y usar la imaginación para recrear cómo fue posible que lo que se mira haya llegado hasta ahí, todo lo que implicó y el significado que eso tiene.

En mayor o menor grado, esto puede hacerse a cualquier edad, y aunque ésta no es un factor determinante, sí tiene mucho que ver en el significado que el espectador le da a lo que contempla.

En el caso del adulto joven mexicano (25-35 años), reafirmar y fortalecer la formación histórico-estética es de suma importancia por diversas razones:

1a. Normalmente la gran mayoría ya no asiste a la escuela, por lo tanto en lo que a Historia de México se refiere - aludiendo a los hechos que el museo muestra -, puede afirmarse que es poco lo que recuerda a menos que sea un tema que le interese o se dedique a ello, y por ende, poco comprende la situación actual en que se vive, quedándose en una actitud crítica que se refleja en poca aportación y participación social.

2a. Los jóvenes mexicanos de esta edad constituyen el eslabón que une a dos generaciones, pues los que aun no son padres, lo serán en algún momento de esta etapa. Por lo tanto, si la formación con la que cuentan no es sólida, no serán capaces de transmitirla para conservar los valores, costumbres y tradiciones que conforman su identidad nacional, ni tampoco para apreciar en su justo valor lo que es mexicano y lo que no lo es.

3a. A esta etapa pertenece la mayor parte de la población económicamente activa del país; son los que de alguna manera, bien o mal, están haciendo la Historia Contemporánea y de ellos depende, también, lo que suceda con México el día de mañana.

---

\* Todo es parte de un círculo: aquello que se aprecia se transmite, al transmitirlo se conserva y es conservado porque se aprecia. Los valores, costumbres y tradiciones conforman una identidad nacional firme, la cual hace que dichos elementos - y sus expresiones objetivas- se consideren valiosos y se transmitan de generación en generación. De esta

El MNI como medio alterno en esta parte de la formación humana, solamente es una propuesta ya que existen otras posibilidades para lograrlo, pero ese es tema de otro trabajo. Por el momento sólo puede afirmarse que la educación es una necesidad inminente para toda persona y para todo mexicano; los medios están a su alcance, nada más es cuestión de un poco de disposición en un momento de ocio.

---

manera se va formando el patrimonio cultural, siendo éste conservado en la medida del aprecio que se le tenga por ser bello y por ser mexicano.

## CAPÍTULO IV

### **EL REDESCUBRIMIENTO DE LA BELLEZA DE SER MEXICANOS**

#### **IV. 1 Planteamiento**

Hasta este momento, en el presente trabajo se ha fundamentado teóricamente - con apoyo de expertos en el tema - la necesidad de una formación histórico-estética en el adulto joven mexicano (25-35 años) a manera de un *deber ser*, en la que el Museo Nacional de las Intervenciones (MNI) tiene el papel central como recurso didáctico. Sin embargo, para completar el estudio se requiere de un diagnóstico para ubicar la situación real de los adultos jóvenes en cuanto a su identidad nacional (formación histórica), y en cuanto a su aprecio por el patrimonio cultural (formación estética).

La pregunta a la que se busca dar respuesta en esta investigación es: el MNI, ¿es un medio alterno para reafirmar la identidad nacional y fortalecer el aprecio por el patrimonio cultural en los adultos jóvenes mexicanos de 25 a 35 años?

Al utilizar las palabras "reafirmar" y "fortalecer" se está dando por hecho que tanto la identidad nacional como el aprecio por el patrimonio cultural ya existen en el adulto joven; pero como estrictamente en la investigación no puede darse nada por sentado, es necesario saber:

1. Si los adultos jóvenes poseen identidad nacional y aprecio por lo bello.
2. Si el MNI influye en la persona histórica y estéticamente después de haberlo visitado.

#### IV.1.1 Objetivo

Para conocer lo anterior debe establecerse un objetivo de investigación, el cual tiene como función ser la guía principal en este proceso. Tal es:

*Identificar si los adultos jóvenes mexicanos de 25 a 35 años, que asisten al Museo Nacional de las Intervenciones, reafirman su identidad nacional y fortalecen su aprecio por el patrimonio cultural después de su visita.*

#### IV.2 Metodología

Pero con el objetivo no basta: se necesitan medios para poderlo llevar a cabo y por supuesto, delimitar la población a la que le serán aplicados.

##### IV.2.1 Universo

Dado que esta tesis se dirige a los adultos jóvenes mexicanos de 25 a 35 años, y se busca saber la influencia del MNI en ellos, el universo de la

investigación son todos los adultos jóvenes de origen nacional que visitan dicho museo.

En un principio se pretendió obtener una muestra significativa de esta población, ya que el Departamento de Seguridad del museo cuenta con un registro diario de visitantes bajo ciertas categorías.

Se obtuvo el permiso de obtener la estadística que mostraba la afluencia de público durante el mes de enero de 1997, de la cual, dadas las características y necesidades del sujeto de estudio - adultos jóvenes de 25 a 35 años que normalmente trabajan y entre semana no visitan un museo -, así como las posibilidades del investigador, se extrajeron los siguientes datos que muestran la asistencia de personas durante los fines de semana de ese mes.

Cabe señalar dos cosas:

1. En esas cuatro semanas no hubo ningún grupo especial, es decir, los datos expuestos se refieren al público que fue por su cuenta.
2. La categoría de estudiantes abarca todos los niveles, pero no se especifica cuáles.

DIA	ESTUDIANTES		PÚBLICO EN GENERAL		VISITANTES		MAYORES DE	MENORES DE	TOTAL
	Nal.	Extranj.	Nal.	Extranj.	Masc.	Femen.	60 años	18 años	
4	206	-	41	-	98	149	1	37	247
5	199	-	142	6	157	190	15	61	347
11	498	4	53	8	257	306	5	44	563
12	293	2	205	4	220	284	15	92	504
18	844	-	78	-	403	519	3	49	922
19	543	1	250	5	343	456	8	128	799
25	1219	2	52	-	606	667	7	65	1273
26	541	24	346	8	365	554	31	193	919
total	4343	33	1167	31	2449	3125	85	669	5574

Con estos datos la investigación se encuentra con un grave problema: no es posible obtener una muestra significativa ya que, aun cuando se resten los números referidos a los visitantes extranjeros, los mayores de 60 años y menores de 18, la población resultante abarca un rango de edad de 42 años, es decir todos los asistentes nacionales de 18 a 60 años.

Una posible solución para obtener sólo las personas entre 25 y 35 años de edad sería la siguiente:

*El número de personas visitantes al MNI, mexicanas, menores de 60 años y mayores de 18 es de 4756. Si se hace una distribución proporcional de todas ellas de acuerdo con su edad, es posible formar 3 grupos, cada uno con un rango de edad diferente:*



<b>GRUPO</b>	<b>EDAD (años)</b>	<b>RANGO (años)</b>
<b>A</b>	18 a 25	7
<b>B</b>	25 a 35	10
<b>C</b>	35 a 60	25

A partir de esto, si se calcula el número de personas que hay en cada grupo, se obtendría solamente una cantidad proporcional, pero no un número real y confiable del que pueda obtenerse una muestra para la investigación que se pretende.

Por lo tanto, la muestra que se utilizará es de tipo no probabilística casual y por cuotas. El instrumento de investigación será aplicado a cualquier persona que visite el MNI dentro de un período de ocho días: fines de semana y/o vacaciones, ya sea en la mañana o en la tarde; tales personas deben cumplir con las siguientes cuotas o características:

- *Mexicanos*
- *Hombres o mujeres*

- *Entre 25 y 35 años de edad*
- *Hayan recorrido todas las salas del MNI.*

#### IV.2.2 Diseño del instrumento

El medio elegido es un cuestionario, y la razón de ello es porque por un lado permite investigar a varias personas a la vez y por otro, da a quien lo responde la libertad de hacerlo al ritmo -rápido o lento- que quiera o pueda.

Dependiendo de los resultados que se obtengan, se hará una propuesta pedagógica específica que implique el perfeccionamiento -o apertura- de la formación histórico-estética en el público visitante de la edad mencionada.

El diseño del instrumento a aplicar está basado en los cuatro temas principales de la fundamentación teórica planteada en este trabajo, a saber: Adulto joven - 25 a 35 años -, Identidad nacional, Apreciación estética y el Museo; de cada uno de ellos se desprenden las variables, objetivos e indicadores presentados en el cuadro a continuación; asimismo, se indica el número de pregunta al que corresponde en el formato del cuestionario, y con la que se pretende cumplir el objetivo del tema en cuestión.

CATEGORÍAS	VARIABLES	OBJETIVO	INDICADOR	# Preg.
<i>ADULTO JOVEN (25 A 35 AÑOS)</i>	Datos generales	Conocer las características físicas del adulto joven mexicano que visita el museo	<ul style="list-style-type: none"> <li>• Sexo</li> <li>• Edad</li> </ul>	Enca- bezado
	Influencia ascendente- descendente e intra-extra	Identificar a quién y cómo transmite el adulto joven - y le transmiten- valores, costumbres y tradiciones mexicanas.	<ul style="list-style-type: none"> <li>• Relación en el ámbito familiar</li> <li>• Práctica y transmisión de valores, costumbres y tradiciones</li> </ul>	11. 12. 13. 14. 16. 17. 18. 19.
	Escala de valores	Descubrir la ubicación del valor histórico y del estético en la escala de valores del adulto joven.	<ul style="list-style-type: none"> <li>• Jerarquización de valores</li> </ul>	15.
<i>IDENTIDAD NACIONAL</i>	Formación histórica	Descubrir si el adulto joven posee una identidad nacional firme.	<ul style="list-style-type: none"> <li>• Conformidad u orgullo por la nacionalidad</li> </ul>	1. 2. 16. 17. 18. 19. 20.
<i>APRECIACIÓN ESTÉTICA</i>	Formación estética	Descubrir si el adulto joven posee aprecio por lo bello.	<ul style="list-style-type: none"> <li>• Gusto por lo bello</li> <li>• Disposición a contemplar</li> </ul>	4. 6. 7. 9. 8. 9. 10. 14. 15. 20.
<i>MUSEO</i>	Agente educativo alterno	Inferir si el MNI influye en la formación histórico-estética del adulto joven mexicano.	<ul style="list-style-type: none"> <li>• Motivo y frecuencia de las visitas</li> <li>• Nuevos conocimientos históricos</li> <li>• Gusto y disgusto por la visita</li> <li>• Experiencia de la visita</li> </ul>	3. 4. 5. 6. 7. 20.

SEXO: Masc. Fem.  
 EDAD \_\_\_\_\_ años.

Este cuestionario pretende recabar información respecto al tema "Educación y Museos", y los resultados serán utilizados sólo para fines de investigación.

Por favor, seleccione con una X la(s) opción(es) que usted considere correcta(s) y responda en las líneas concretamente lo que se le pide:

1. Si pudiera usted elegir su nacionalidad, ¿cuál escogería? \_\_\_\_\_  
 ¿Por qué? \_\_\_\_\_

2. ¿Qué significa para usted ser mexicano? \_\_\_\_\_

3. ¿Cuál es el motivo de su visita al Museo Nacional de las Intervenciones? \_\_\_\_\_

4. ¿Cuántas veces ha venido?

PRIMERA VEZ      DOS      TRES      CUATRO      MAS DE CINCO  
 Si es más de una, ¿por qué ha regresado? \_\_\_\_\_

5. ¿Conoció algo nuevo acerca de la Historia de México?      SÍ      NO  
 ¿Qué? \_\_\_\_\_

6. ¿Qué fue lo que más le gustó de su visita? \_\_\_\_\_  
 ¿Por qué? \_\_\_\_\_

7. ¿Qué fue lo que menos le gustó? \_\_\_\_\_  
 ¿Por qué? \_\_\_\_\_

8. ¿Conoce usted otros museos en México?      SÍ      NO

9. Si su respuesta anterior fue afirmativa, ¿cuál le ha interesado más? \_\_\_\_\_  
 ¿Por qué? \_\_\_\_\_

10. ¿En qué suele usted fijarse cuando visita un museo?

_____ Objetos expuestos	_____ Cédulas y cuadros explicativos
_____ Gente que visita el museo	_____ Montaje de la exposición
_____ Instalaciones del lugar	_____ Nada en especial

11. ¿Quién(es) le acompañó (acompañaron) es su recorrido por el Museo Nacional de las Intervenciones?

NADIE      HIJOS      CÓNYUGE      PADRES      AMIGOS      OTRO(S) \_\_\_\_\_

12. ¿Con quién(es) vive?

SOLO      HIJOS      CÓNYUGE      PADRES      ABUELOS      OTRO(S) \_\_\_\_\_

13. Cuando sale a pasear con la familia, ¿qué tan frecuentemente lleva a sus padres consigo?

NUNCA      CASI NUNCA      A VECES      CASI SIEMPRE      SIEMPRE

14. ¿A qué lugares acostumbra ir? \_\_\_\_\_  
\_\_\_\_\_

15. Numere del 1 al 8 las siguientes opciones (1 para la de mayor importancia y 8 para la de menor), de acuerdo con lo que usted considera que sus hijos -o los niños en general- deben aprender.

_____	Apreciar lo bello	_____	Manifestar su cariño
_____	Cuidar el dinero	_____	Amar a Dios
_____	Convivir con los demás	_____	Cuidar su salud
_____	Ser honesto	_____	Ser razonable

16. En casa, ¿practica usted alguna(s) tradición(es) o costumbre(s) mexicana(s)?      SÍ      NO  
¿Cuál(es)? \_\_\_\_\_

17. ¿Practica usted alguna costumbre o tradición mexicana que no haya sido inculcada por sus padres?      SÍ      NO  
¿Cuál(es)? \_\_\_\_\_

18. ¿Acostumbra practicar alguna costumbre o tradición que no sea mexicana?      SÍ      NO  
¿Cuál(es)? \_\_\_\_\_

19. ¿Cree usted que es importante transmitir en su familia las tradiciones, valores y costumbres mexicanas?      SÍ      NO  
¿Por qué? \_\_\_\_\_  
\_\_\_\_\_

20. Según la experiencia de su visita al museo, ¿qué considera que es lo más valioso de México como país? \_\_\_\_\_  
\_\_\_\_\_

¿Por qué? \_\_\_\_\_  
\_\_\_\_\_

MUCHAS GRACIAS POR SU TIEMPO Y ATENCIÓN.

Después del pilotaje del instrumento, fue posible establecer un número de personas como muestra representativa: tal fue 74, pero para llegar a esto el razonamiento fue el siguiente:

Si el número de personas visitantes al MNI, hombres y mujeres mexicanos, mayores de 18 años y menores de 60 es de 4756 en 8 días, ello significa que asisten 594 personas por día y 66 por hora - el horario del museo es de 9:00 a 18:00 hrs. -. La prueba piloto se llevó a cabo en 2 horas, tiempo en el que se abordó a varias personas de las cuales, sólo resolvieron el cuestionario quienes cubrían las cuotas mencionadas y accedían a contestarlo.

La muestra real obtenida fue de 8 personas, lo cual lleva a afirmar que (tomando como base los datos del mes de enero) la población mexicana, masculina y femenina mayor de 25 años y menor de 35, representa el 6% de los 4756 visitantes al M.N.I., es decir 285 personas; luego entonces, éstos individuos son los que conforman el universo de estudio, y si se aplica la fórmula para obtener un 95% de representatividad,<sup>105</sup>

$$n = \frac{N}{0.01(N) + 1} = \frac{285}{0.01(285) + 1} = 74$$

<sup>105</sup> cfr., CASTAÑÓN, Romo., Paquete de autoaprendizaje para el análisis estadístico de datos., s/p.

se llega a la conclusión que el número de visitantes al MNI que compone la muestra total de esta investigación es de 74; por lo tanto, el tipo de muestreo utilizado ya no será casual, pero sí por cuotas, dado que las condiciones y tiempo para su aplicación establecidos anteriormente no se han modificado con este cálculo sino al contrario, se apoya en aquellos.

### **IV.3 Resultados**

De los 74 cuestionarios aplicados, 2 fueron invalidados porque como 6 preguntas se encontraron en blanco y el resto contestadas con poca seriedad, la información obtenida no era significativa para este estudio. Por lo tanto, todos los datos a continuación se basan en las 72 personas que integraron la muestra real.

Es necesario aclarar que debido a la estructura del instrumento utilizado, la información obtenida fue muy diversa, por ello el análisis de los resultados se expresará de la siguiente forma:

1. *Diagramas o Gráficas* en preguntas de respuesta única o "cerradas".
2. *Cuadros o Tablas de frecuencia* en el caso de las respuestas múltiples, ya que a causa de la diversidad que presentaron, fue necesario extraer las "palabras clave" -a las que se les llamará "variables"- para cuantificarlas en frecuencias.

3. *Análisis de Factores y componentes principales (CP)* fue utilizado para lograr un análisis cualitativo más completo, pues con este método se puede conocer la relación que todas las respuestas, - incluyendo las de sexo y edad -, tienen entre sí; por ello, no todas las gráficas y tablas de frecuencia se encontrarán analizadas cualitativamente, pues se consideró que tal análisis no era significativo de manera aislada.

---

\* Por la complejidad que implica este tipo de estudio, la Jerarquía de valores fue excluida, ya que esta pregunta abarca múltiples variables.



### IV.3.1 Análisis en gráficas y tablas de frecuencia

Datos de la población:

**SEXO:**<sup>106</sup>

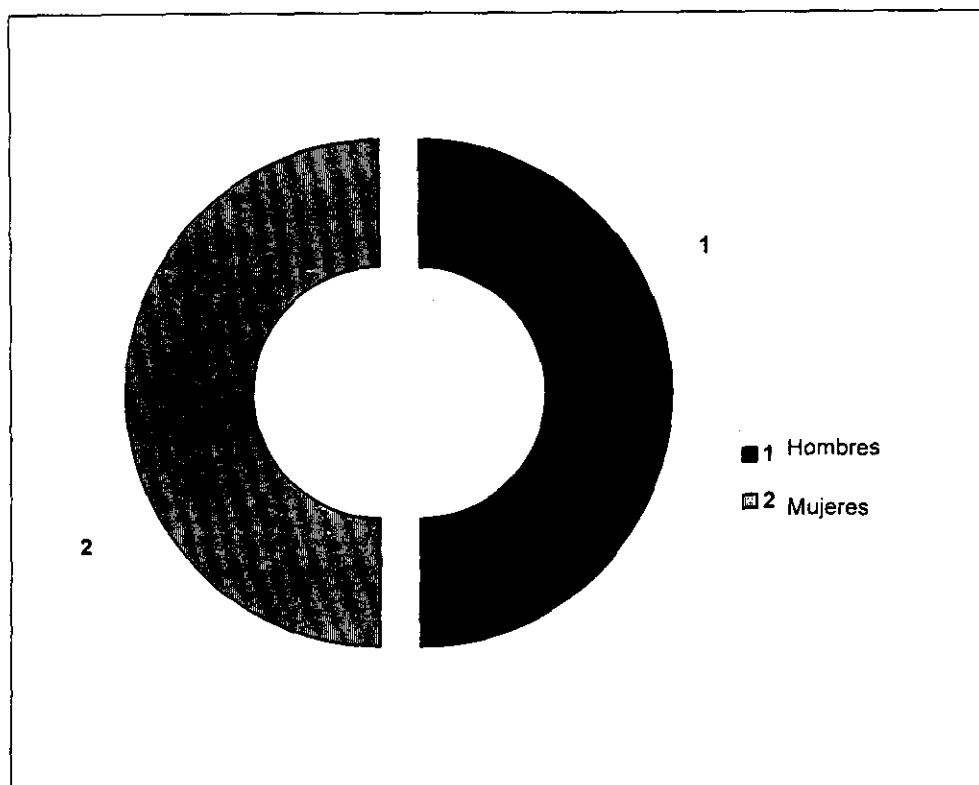

Se cuestionaron a personas de ambos sexos; de las 72, 36 fueron hombres (50%) y 36 mujeres (50%).

<sup>106</sup> vid infra, Aplicación de Análisis de factores y componentes principales (CP) puntos 1 y 2.

## EDAD:

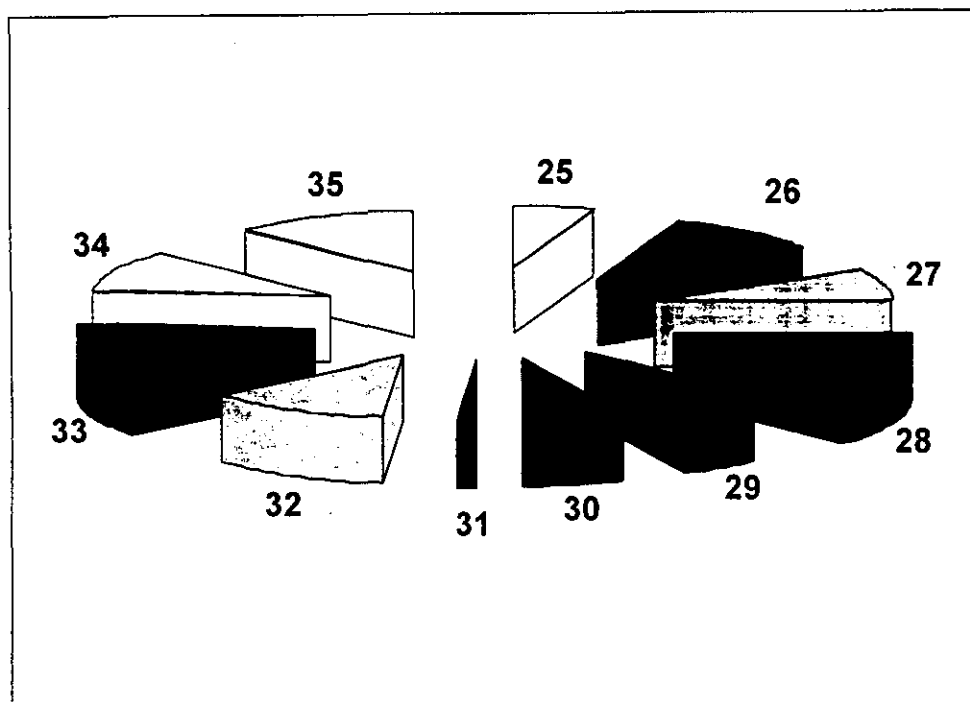

De los 72 cuestionados, cuatro personas tenían 25 años (5.56%), ocho 26 (11.11%), seis 27 (8.33%), nueve 28 (12.50%), cuatro 29(5.56%), cinco 30 (6.94%), una 31(1.39%), nueve 32 (12.50%), nueve 33 (12.50%), ocho 34 (11.11%) y nueve 35 (12.50%).

1. Si pudiera usted elegir su nacionalidad, ¿cuál escogería? (NACI)<sup>107</sup>

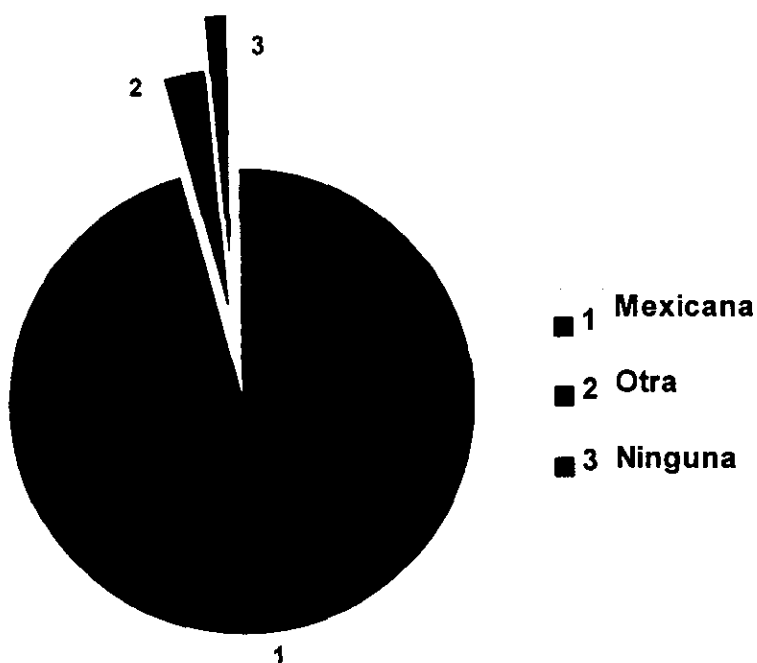

De las 72 personas, 69 eligieron la nacionalidad mexicana (95.83%), 2 la americana y la suiza (2.78%) y 1 respondió que ninguna (1.39%).

<sup>107</sup>vid *infra*, Aplicación del CP punto 1.

## ¿Por qué?

(PNAC)

Las palabras "clave" de las respuestas se concentraron como sigue:

RESPUESTA	FRECUENCIA (f)	%	Nacionalidad elegida
1. Orgullo	9	8.33	Mexicana
2. Cultura	19	17.59	
3. Libertad	11	10.19	
4. Historia	9	8.33	
5. Arraigo	21	19.44	
6. Riqueza	15	13.89	
7. Tradición	6	5.56	
8. Amor a la familia	5	4.63	
9. Valores	5	4.63	
10. Búsqueda de superación	1	0.93	
11. Paz	1	0.93	
12. No contestó	1	0.93	Otra
13. Alta seguridad social	1	0.93	
14. Economía	2	1.85	
15. Incentivos a la creatividad	1	0.93	Ninguna
16. "Todos somos seres humanos y deberíamos convivir en igualdad, y las nacionalidades también dividen"	1	0.93	
<b>TOTAL</b>	<b>108</b>	<b>100</b>	

La diversidad de las respuestas se debió a que 25 personas contestaron con más de una variable. Es interesante señalar la razón de la persona que no escogería ninguna nacionalidad (16.): es cierto que todos los hombres debemos convivir en igualdad, pero la nacionalidad identifica a la persona. No es posible ser "ciudadano del mundo" porque cada país tiene valores, costumbres y tradiciones distintas, y la persona se comporta de acuerdo con las que le fueron inculcadas.

\* *vid infra*, Aplicación del CP punto 3.

2. ¿Qué significa para usted ser mexicano?

(SIGN)

RESPUESTA	FRECUENCIA (f)	%
1. Orgullo	15	16.48
2. "Tener una patria donde vivir y un suelo que defender"	11	12.09
3. Compromiso de superación propia para el país	12	13.19
4. Libertad	15	16.48
5. Paz	1	1.10
6. Tener identidad propia	3	3.30
7. Nacido en territorio mexicano	5	5.49
8. Conocer historia, costumbres y tradiciones	8	8.79
9. Ser parte de un pueblo con gran cultura	16	17.58
10. "Nunca me había hecho esa pregunta", "No sé"	3	3.30
11. No contestó	2	2.20
<b>TOTAL</b>	91	100

19 personas respondieron con más de una variable.

3. ¿Cuál es el motivo de su visita al Museo Nacional de las Intervenciones? (MOTI)

RESPUESTA	FRECUENCIA (f)	%
1. Conocer el museo	16	18.18
2. Trabajo escolar	12	13.64
3. Visita cultural	11	12.50
4. Incrementar conocimientos	20	22.73
5. Acompañar a alguien	5	5.68
6. "Dar a conocer la Historia a mis hijos"	5	5.68
7. "Volver a disfrutarlo"	3	3.41
8. Conocer la Historia	11	12.50
9. Mostrarlo a alguien	3	3.41
10. Tiempo libre	2	2.27
<b>TOTAL</b>	<b>88</b>	<b>100</b>

15 personas respondieron con más de una variable.

## 4. ¿Cuántas veces ha venido?

(VECS)

PRIMERA VEZ    DOS    TRES    CUATRO    MÁS DE CINCO

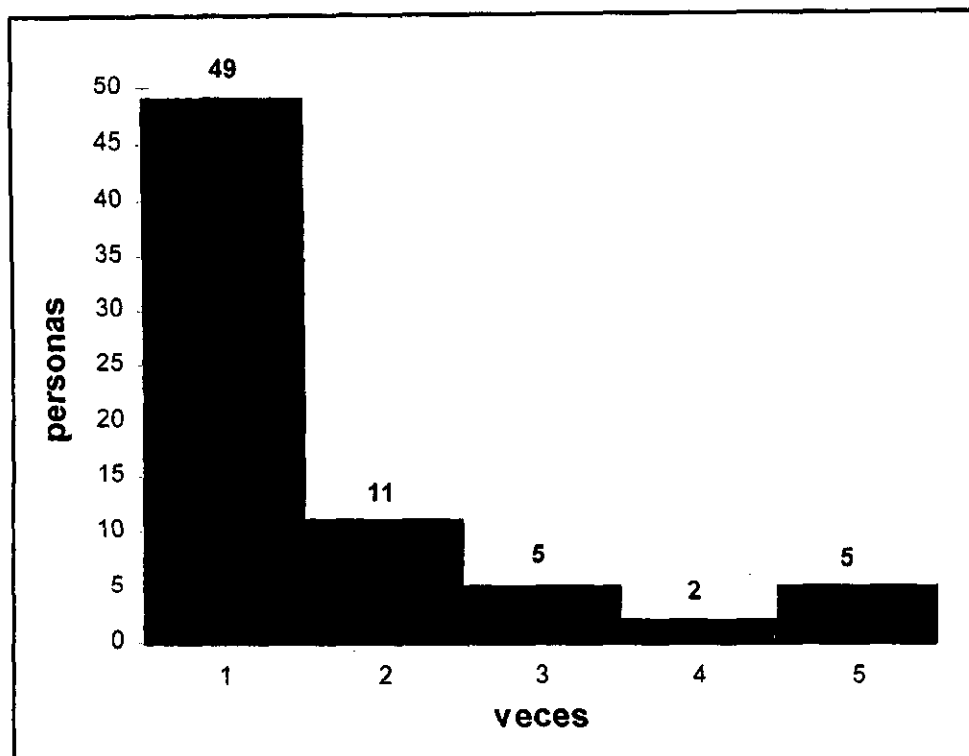

El porcentaje de la población se distribuyó en el 68.06% para los visitantes al museo por primera vez, 15.28% para los que iban por segunda, 6.94% para quienes era la tercera vez o superaban las cinco visitas, y finalmente el 2.78% para aquellos que lo visitaban por cuarta vez.

Si es más de una, ¿por qué ha regresado?

(PVEC)

Aquí sólo debían responder las 23 personas que visitaban el museo por segunda vez o más, sin embargo, uno de los cuestionados que no entraba en este grupo sí lo hizo, pero su contestación fue invalidada (0.).

RESPUESTA	FRECUENCIA (f)	%
0. Pero volveré	1	0
1. Análisis más detallado de la Historia	12	15.38
2. Recordar la Historia	5	6.41
3. Trabajo escolar	1	1.28
4. Casualidad	1	1.28
5. Curiosidad	1	1.28
6. Compartirlo con alguien	4	5.13
7. Disfrutar arquitectura y jardines	6	7.69
8. No contestó	48	61.54
<b>TOTAL</b>	<b>78</b>	<b>100</b>

De los 23 cuestionados que respondieron esta pregunta, 8 mencionaron más de una variable.



(CONO)

5. ¿Conoció algo nuevo acerca de la Historia de México? Sí NO

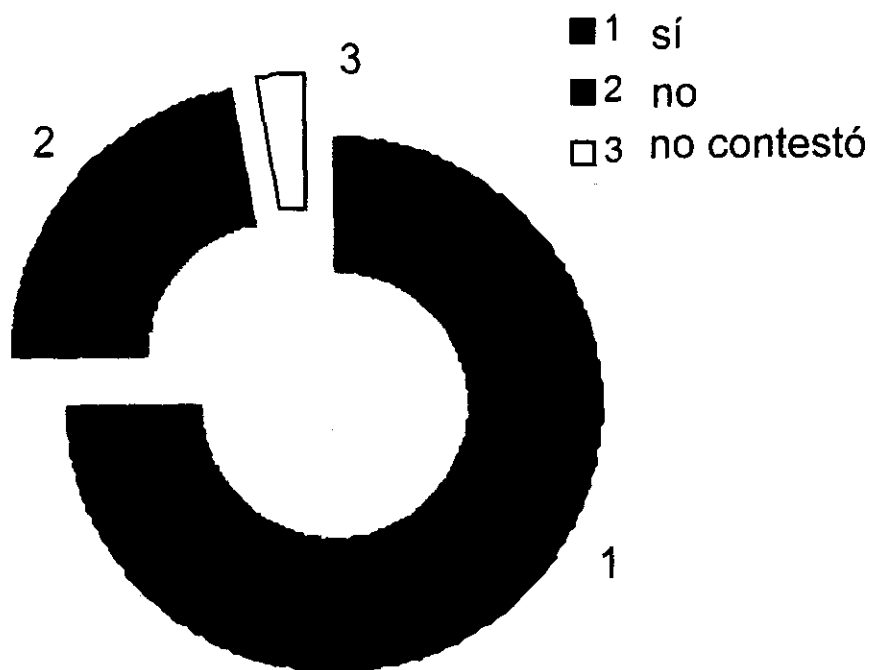

De las 72 personas, 54 respondieron que si, representando el 75% de la población; 16 seleccionaron la opción no siendo éstos el 22.22% y el 2.78% : dos personas, no contestaron.

## ¿Qué?

## (QUEC)

Aquí sólo correspondía responder a aquellas personas que señalaron haber conocido algo nuevo de la Historia; sin embargo, hubo dos personas que señalaron la opción NO y expusieron su razón en este rubro; tales respuestas fueron invalidadas (0). De las 54 personas que señalaron la opción SI, 3 respuestas se invalidaron (0) porque su contestación fue muy vaga y/o no respondía a lo que se preguntó. Las respuestas de toda la población se agruparon como sigue:

RESPUESTA	FRECUENCIA (f)	%
<b>0. Inválidas:</b> <i>SI.- "Reafirmar conocimientos anteriores", "Por la escuela y porque me gusta saber sobre historia", NO.- "Todo es una repetición política", "Lo mismo que la última vez que vine".</i>	5	0
<b>1. Objetos:</b> Estandartes, banderas, armas, medallas, trajes, periódicos, carruajes, fotografías, acuarelas, pinturas.	10	14.29
<b>2. Personajes:</b> Políticos, gobernantes y gente anónima que participó en la lucha.	9	12.86
<b>3. Momentos históricos:</b> Cambios en la extensión territorial, Batallón de San Patricio, Porfiriato, orígenes del partido liberal; ideas y forma de vida de la época, antecedente prehispánico del convento.	14	20.00
<b>4. Intervenciones:</b> Número, quiénes, por qué, dónde y cuándo sucedieron.	10	14.29
<b>5. Historia de México en general:</b> Más detalles, un nuevo enfoque	11	15.71
<b>6. No contestó</b>	16	22.86
<b>TOTAL</b>	<b>70</b>	<b>100</b>

Dos personas mencionaron más de una variable.

Llama la atención las razones que dan las personas que señalaron no haber conocido nada nuevo acerca de la Historia de México, pues llevan a pensar dos cosas de los otros 14 cuestionados que no explicaron su respuesta:

1. o conocen muy bien este período histórico y/o
2. coinciden en la opinión de que toda la Historia es repetitiva.

Aun cuando esta pregunta buscaba sondear sólo los conocimientos históricos de los visitantes, este análisis revela que quienes contestaron negativamente no tienen la suficiente disposición contemplativa que les lleve a buscar otro enfoque de lo ya conocido para aprender algo nuevo y salir del conformismo que se queja - o calla - pero no propone.

## 6. ¿Qué fue lo que más le gustó de su visita?

(GUST)

RESPUESTA	FRECUENCIA (f)	%
1. Montaje : orden cronológico y conservación de los objetos.	14	16.87
2. Cedulaario y cuadros explicativos	8	9.64
3. Historia o contenido	5	6.02
4. Objetos	22	26.51
5. Instalaciones: Edificio, jardines.	18	21.69
6. Todo	12	14.46
7. Evento cultural del día	1	1.20
8. Libertad de observar con detenimiento	1	1.20
9. Museo adecuado para los estudiantes	1	1.20
10. No contestó	1	1.20
<b>TOTAL</b>	<b>83</b>	<b>100</b>

10 personas mencionaron más de una variable.

¿Por qué?

(PGUS)

RESPUESTA	FRECUENCIA (f)	%
<b>0. Inválida: "Quiero que me la presten".</b>	1	0
1. Ayuda a tener una idea más clara del período histórico.	3	3.70
2. Armonía y orden.	5	6.17
3. Recuerdos para las demás generaciones.	1	1.23
4. Buena redacción, breves, concretos y entendibles.	3	3.70
5. Amplían visión histórica, conocimientos, aclaran dudas.	9	11.11
6. Se descubre el origen de los problemas actuales.	1	1.23
7. Buen estado de conservación.	5	6.17
8. Valor histórico.	10	12.35
9. Objetos no comunes.	3	3.70
10. Remontan al pasado.	5	6.17
11. Hacen reflexionar, imaginar.	2	2.47
12. Belleza.	10	12.35
13. Gusto por la construcción y la naturaleza.	4	4.94
14. Limpieza.	1	1.23
15. Sólo aquí se puede ver	1	1.23
16. No contestó	18	22.22
<b>TOTAL</b>	<b>81</b>	<b>100</b>

12 personas respondieron con más de una variable.

La mayoría de las personas si supieron qué era lo que más les gustaba, pero no pudieron justificar su respuesta con una razón, prefiriendo dejar en blanco este rubro. Se denota entonces la falta de reflexión en el sentido estético.

## 7. ¿Qué fue lo que menos le gustó?

(DISG)

RESPUESTA	FRECUENCIA (f)	%
1. Falta de orden.	3	4.05
2. Deterioro de los objetos.	3	4.05
3. Cedulaario y cuadros explicativos.	8	10.81
4. Historia o contenido.	8	10.81
5. Objetos.	2	2.70
6. Salas de exhibición.	3	4.05
7. Construcción inclinada.	1	1.35
8. Edificio deteriorado.	1	1.35
9. Áreas cerradas y oficinas en el edificio.	1	1.35
10. Nada, "Todo me gustó".	20	27.03
11. Que no haya folletos y guías.	2	2.70
12. Requisitos para entrar.	1	1.35
13. Personal de vigilancia y/o limpieza.	3	4.05
14. Ignorancia de la gente.	1	1.35
15. No contestó	17	22.97
<b>TOTAL</b>	<b>74</b>	<b>100</b>

Dos personas mencionaron más de una variable en su respuesta.

¿Por qué?

(PDIS)

RESPUESTA	FRECUENCIA (f)	%
1. Se hace pesada la visita.	1	1.37
2. Pérdida de ubicación.	2	2.74
3. Patrimonio valioso, merece atención.	5	6.85
4. Explicaciones no profundas y/o incompletas.	7	9.59
5. Faltas de ortografía, formato, redacción, mantenimiento de las cédulas y cuadros explicativos.	2	2.74
6. Inseguridad y poca soberanía de la época.	4	5.48
7. Renovación del acervo y/o la colección.	1	1.37
8. Poco espacio y/o ventilación.	2	2.74
9. Hizo tropezarme.	1	1.37
10. Todo me gustó, es interesante.	3	4.11
11. Amplían temas.	1	1.37
12. Entrada cara y registro tardado.	1	1.37
13. Incomoda, distrae y/o interrumpe.	3	4.11
14. Nada les importa, son como "robots".	1	1.37
15. No contestó	39	53.42
<b>TOTAL</b>	<b>73</b>	<b>100</b>

Sólo una persona respondió con más de una variable.

Es importante señalar que la mayoría de las personas no encontró algo que no le gustara, pero sólo tres de ellas dijeron por qué. Por otro lado, se puede notar que menos de la mitad de la población se fija y preocupa por detalles en los que el museo puede mejorar.

8. ¿Conoce usted otros museos en México?      SÍ      (OTRS)  
NO

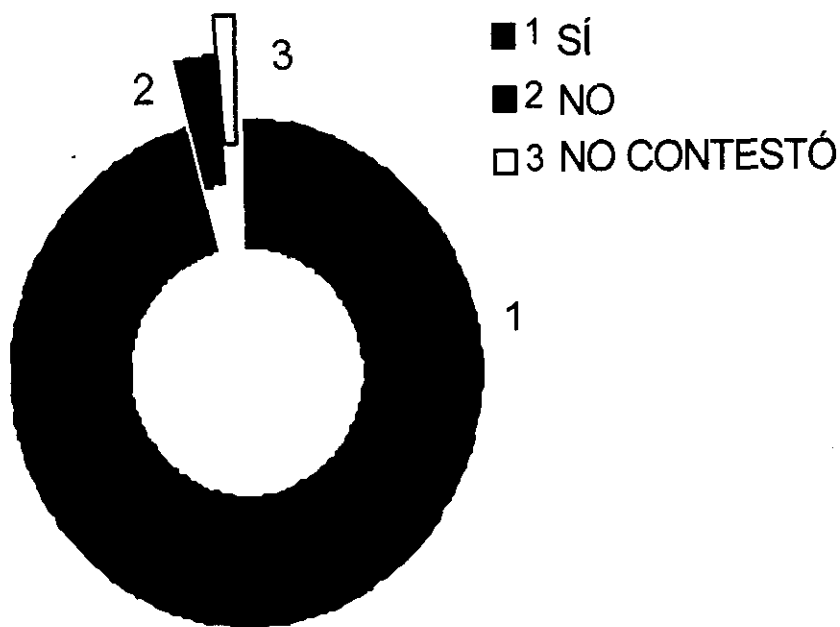

El 95.83% de la población (69 personas) mencionó que si conocía otros museos en México, el 2.78% (2 personas) dijo que no y el 1.39% (1 persona) se abstuvo de contestar.



9. Si su respuesta anterior fue afirmativa, ¿cuál de ellos le ha interesado más? (INTS)

De las 69 personas que entraban en este grupo para responder a la pregunta, fue anulada una contestación. La frecuencia de las respuestas se presentó como sigue:

RESPUESTA	FRECUENCIA (f)	%
0. Inválida: "Las diferentes culturas"	1	0
1. Antropología e Historia	37	49.33
2. Nacional de Historia (Castillo de Chapultepec)	8	10.67
3. Todos los visitados	7	9.33
4. Historia Natural	5	6.67
5. Templo Mayor	2	2.67
6. Comisión Federal de Electricidad	2	2.67
7. Nacional de las Intervenciones	2	2.67
8. Rufino Tamayo	1	1.33
9. Frida Kahlo	1	1.33
10. Arte Contemporáneo	1	1.33
11. De la Acuarela	1	1.33
12. San Ildefonso	1	1.33
13. De la Revolución Mexicana	1	1.33
14. Del Carmen	1	1.33
15. De las Culturas	1	1.33
16. Del Caracol	1	1.33
17. No contestó	3	4
<b>TOTAL</b>	<b>75</b>	<b>100</b>

Cuatro personas mencionaron más de una variable.

¿Por qué ?

(PINT)

RESPUESTA	FRECUENCIA (f)	%
1. Contenido histórico	21	25.61
2. Riqueza de contenido	19	23.17
3. Funcionalidad	3	3.66
4. Cedulario y cuadros informativos	2	2.44
5. Preferencia por civilizaciones prehispánicas	5	6.10
6. Ubicación en lugar histórico y bello	3	3.66
7. Objetos	3	3.66
8. Didáctico	4	4.88
9. Cada uno tiene su razón de ser	3	3.66
10. Siempre hay algo nuevo e interesante	3	3.66
11. Interés por cuestiones técnicas	2	2.44
12. Gusto por la pintura	5	6.10
13. No contestó	9	10.98
<b>TOTAL</b>	<b>82</b>	<b>100</b>

Ocho personas mencionaron más de una variable.

A la mayoría de la población le parecen más interesantes los museos de Historia que los de Arte y sólo una mínima parte conjugó lo histórico y lo bello. El preferir un museo por su funcionalidad, cedulario o porque es didáctico, es quedarse en la forma y no llegar al fondo de la temática que muestra el lugar. Estos elementos son únicamente medios que permiten un mejor entendimiento del contenido, pero no son la razón fundamental de un museo.

10. ¿En qué suele usted fijarse cuando visita un museo? (FIJA)

- |  |   |
|--|---|
| <input type="checkbox"/> Objetos expuestos         | <input type="checkbox"/> Cédulas y cuadros explicativos |
| <input type="checkbox"/> Gente que visita el museo | <input type="checkbox"/> Montaje de la exposición       |
| <input type="checkbox"/> Instalaciones del lugar   | <input type="checkbox"/> Nada en especial               |

El número máximo de opciones señaladas por una persona fue de 5.

De acuerdo con esto, la distribución de la población fue:

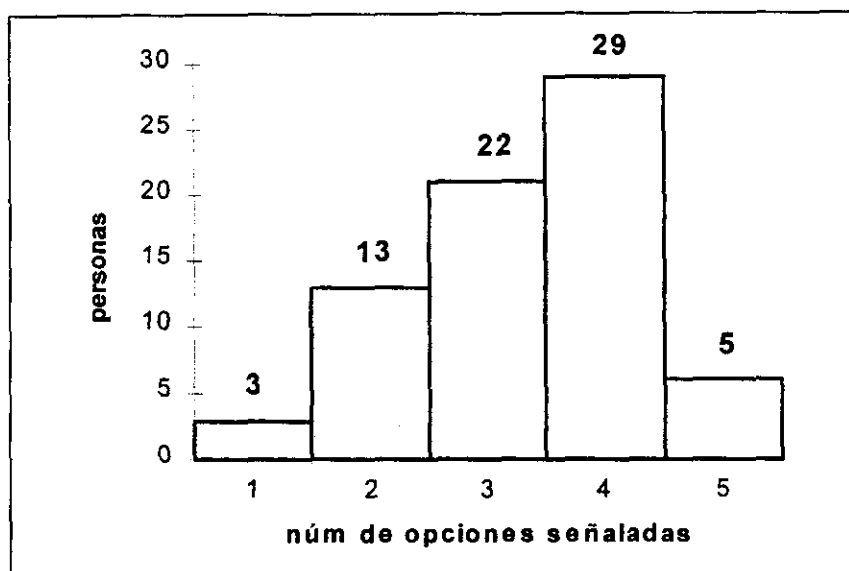

El 4.17% eligió sólo una opción, el 18.06% dos opciones, el 30.56% tres, el 40.28% cuatro y el 6.94% cinco opciones.

La frecuencia de las opciones elegidas fue la siguiente:

OPCIÓN	Frecuencia de la elección como:					(f)	%
	única	1 de dos	1 de tres	1 de cuatro	1 de cinco	TOTAL	
1. Objetos expuestos	1	13	21	29	5	69	29.24
2. Gente que visita el museo	0	0	1	2	5	8	3.39
3. Instalaciones del lugar	0	3	9	28	5	45	19.07
4. Cédulas y cuadros explicativos	1	10	21	29	5	66	27.97
5. Montaje de la exposición	1	0	14	28	5	48	20.33
6. Nada en especial	0	0	0	0	0	0	0
<b>TOTAL</b>	<b>3</b>	<b>26</b>	<b>66</b>	<b>116</b>	<b>25</b>	<b>236</b>	<b>100</b>

Por el número de opciones señaladas se puede observar que la mayoría de los visitantes cuestionados tienen disposición contemplativa; sin embargo, ésta se concentra en los elementos informativos como los objetos y las cédulas del museo.

11. ¿Quién(es) le acompañó (acompañaron) en su recorrido por el Museo Nacional de las Intervenciones? (ACOM)

NADIE    HIJOS    CÓNYUGE    PADRES    AMIGOS    OTROS\_\_\_\_\_

El número máximo de opciones señaladas por una persona fue de 4, y el total de la población se distribuyó de la siguiente manera :

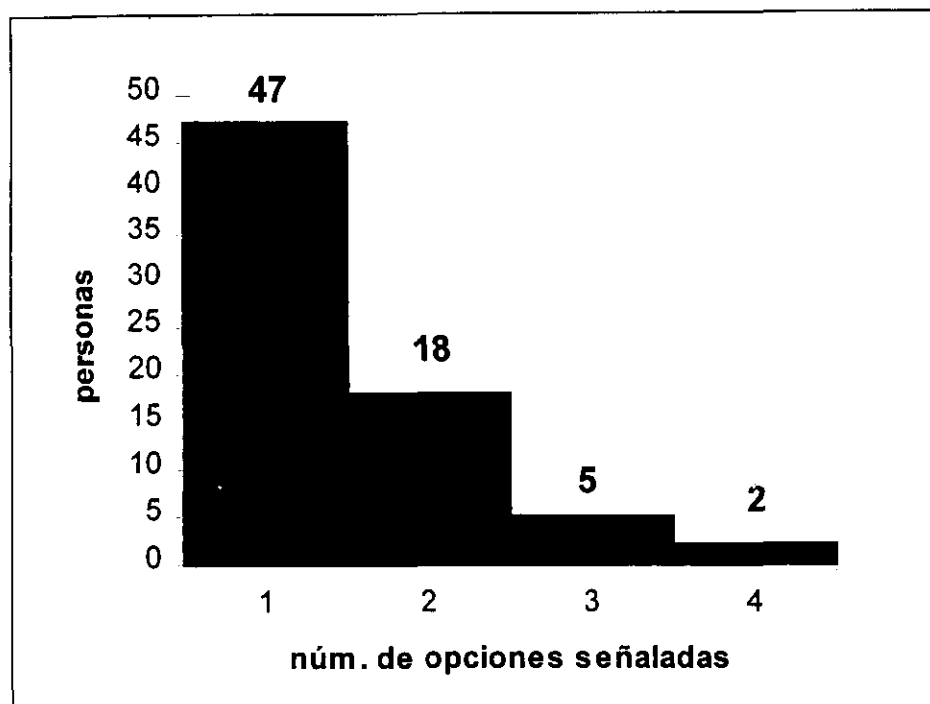

El 65.28% de la población señaló sólo una opción, el 25% dos opciones, el 6.94% tres y el 2.78% cuatro.

La frecuencia de las opciones elegidas fue la siguiente:

OPCIÓN	Frecuencia de la elección como:				(f) TOTAL	%
	única	1 de dos	1 de tres	1 de cuatro		
1. Nadie	4	0	0	0	4	3.77
2. Hijos	8	13	5	0	26	24.53
3. Cónyuge	11	13	5	0	29	27.36
4. Padres	0	4	0	2	6	5.66
5. Amigos	11	1	1	1	14	13.21
Otros :	13	5	4	5	27	25.47
6. Sobrinos	1	1	0	1	3	
7. Hermano(a)	4	3	2	2	11	
8. Cuñado(a)	0	0	1	0	1	
9. Novio(a)	6	0	0	1	7	
10. Familiares (no especificó)	1	1	1	0	3	
11. Suegro	1	0	0	0	1	
12. Tía	0	0	0	1	1	
<b>TOTAL</b>	<b>47</b>	<b>18</b>	<b>5</b>	<b>2</b>	<b>106</b>	<b>100</b>

Por un lado, puede observarse que hay adultos jóvenes que prefieren ir al museo solos en vez de hacerlo con sus padres; por otro, aunque la mayoría visita el museo con la familia que ha formado queda una pregunta en el aire: estos adultos jóvenes que van al museo con su cónyuge y/o hijos, ¿estarán conscientes de que si no ponen el ejemplo de salir con sus padres, tienen mucho menos probabilidades de convivir de esta manera con sus hijos cuando tengan su edad?

12. ¿Con quién(es) vive?

(CONV)

SOLO      HIJOS      CÓNYUGE      PADRES      ABUELOS      OTROS \_\_\_\_\_

El máximo de opciones señaladas por una persona fue de 4, y la población total se distribuyó así:

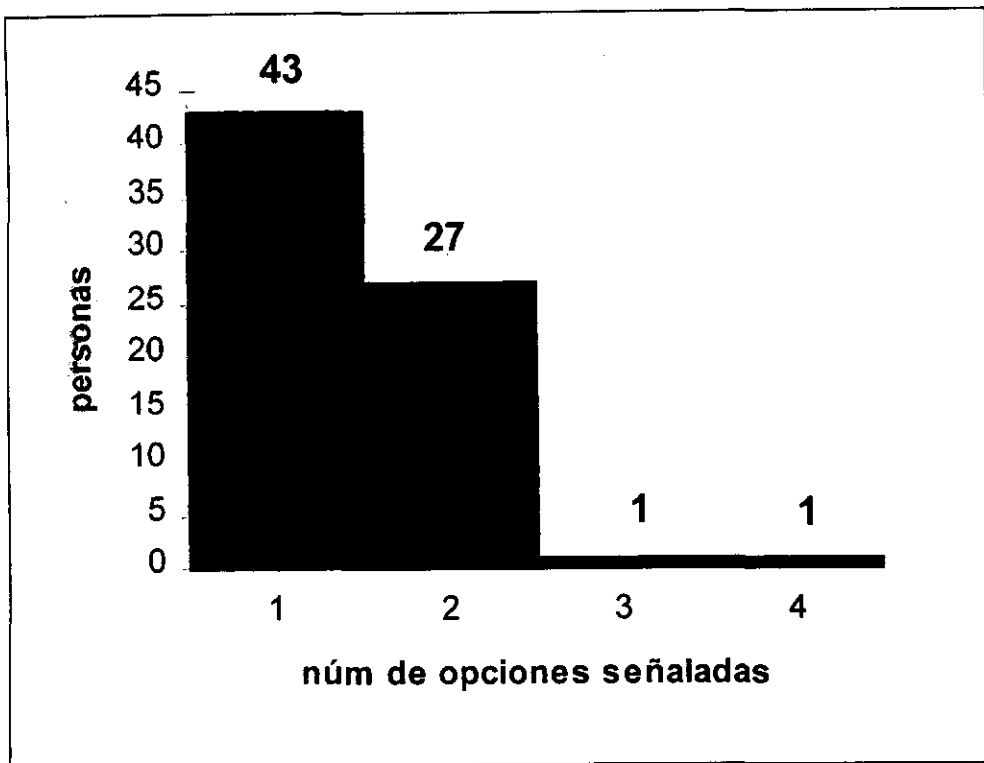

El 59.72% de la población eligió sólo una opción, el 37.50% dos, y el 1.39% señalaron tres y cuatro opciones.

La frecuencia de las opciones elegidas fue la siguiente:

OPCIÓN	Frecuencia de la elección como:				(f) TOTAL	%
	única	1 de dos	1 de tres	1 de cuatro		
1. Solo	4	0	0	0	4	3.85
2. Hijos	2	24	1	0	27	25.96
3. Cónyuge	14	24	1	0	39	37.50
4. Padres	21	5	1	1	27	25.96
5. Abuelos	0	0	0	0	0	0.00
Otros :	2	2	0	3	7	6.73
6. Hermano(a)	1	2	0	1	4	
7. Familiares (no especificó)	1	0	0	0	1	
8. Tía	0	0	0	1	1	
9. Sobrino	0	0	0	1	1	
<b>TOTAL</b>	<b>43</b>	<b>54</b>	<b>3</b>	<b>4</b>	<b>104</b>	<b>100</b>

La mayoría de la población eligió sólo una opción; de este grupo, un número importante vive con sus padres (49%). Relacionando esto con los resultados de la pregunta anterior, estos adultos jóvenes no salen con sus padres al museo - por lo menos no esta vez -. Las razones podrían ser tres, dos referentes a la diferencia de edad entre padres e hijos: 1. Es tan grande la brecha generacional que impide la apertura para una buena relación. 2. Debido a su edad los padres se cansan mucho al visitar un museo. 3. A los padres de los adultos jóvenes definitivamente no les gusta visitar el museo.



13. Cuando sale a pasear con la familia, ¿qué tan frecuentemente lleva a sus padres consigo? (PADR)

NUNCA      CASI NUNCA      A VECES      CASI SIEMPRE      SIEMPRE

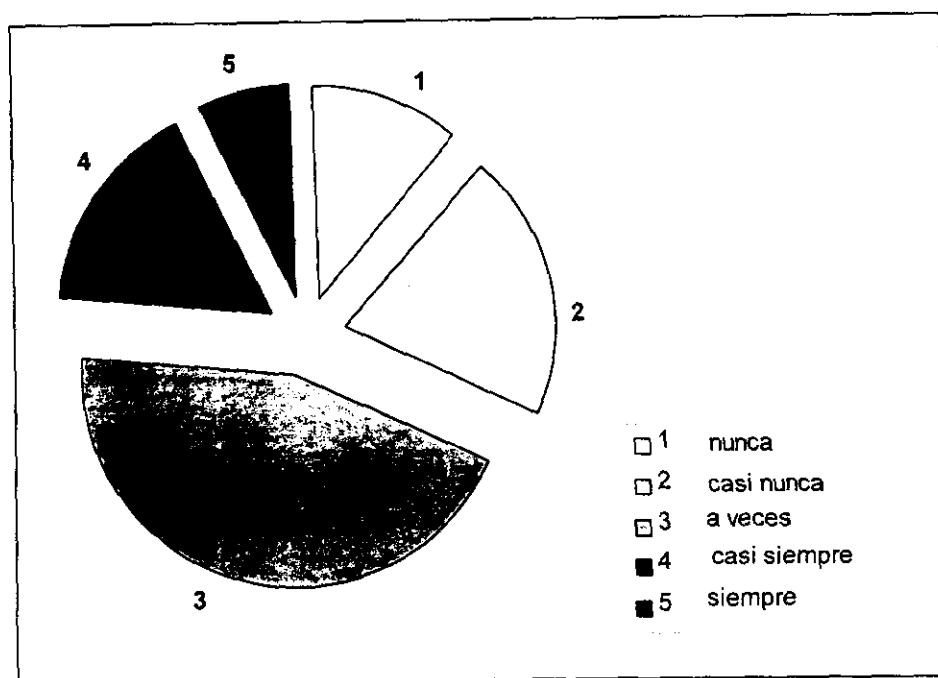

De las 72 personas, 8 señalaron que nunca salían con sus padres (11.11%), 15 que casi nunca (20.83%), 32 a veces (44.44%), 12 casi siempre (16.67%) y sólo 5 mencionaron que siempre (6.94%). Este resultado es preocupante: la tendencia de los adultos jóvenes que visitaron el museo muestra un índice de relación paterno-filial muy bajo.

## 14. ¿A qué lugares acostumbran ir?

(LUGS)

RESPUESTA	FRECUENCIA (f)	%
0. INVÁLIDAS: "Diversos lugares", "Todo tipo de lugares", "A donde tenga algo que aprender, conocer y divertirme"	6	0
1. Cine	16	10.74
2. Teatro	7	4.70
3. Museos y exposiciones	28	18.79
4. Restaurantes y centros comerciales	11	7.38
5. Campo, bosques y parques	30	20.13
6. Pueblos, iglesias, ciudades coloniales y sitios históricos	22	14.77
7. Centros recreativos: playas, zoológicos, deportes y espectáculos	24	16.11
8. Visitar familiares	8	5.37
9. No contestó	3	2.01
<b>TOTAL</b>	<b>149</b>	<b>100</b>

43 Personas mencionaron más de una variable.

15. Numere del 1 al 8 las siguientes opciones (1 para la de mayor importancia y 8 para la de menor), de acuerdo con lo que usted considera que sus hijos - o los niños en general - deben aprender.

De las 72 personas una no contestó y tres respuestas fueron invalidadas porque no siguieron las instrucciones. Las jerarquías obtenidas de las 68 personas restantes se concentraron en las tablas que se verán a continuación, sin embargo es necesario antes aclarar que cada opción representa un valor específico, siendo:

OPCIÓN	VALOR
A. Apreciar lo bello	ESTÉTICO
B. Cuidar el dinero	ECONÓMICO
C. Convivir con los demás	SOCIAL
D. Ser honesto	ÉTICO
E. Manifestar su cariño	AFECTIVO
F. Amar a Dios	RELIGIOSO
G. Cuidar su salud	FÍSICO
H. Ser razonable	INTELECTUAL

Dichas tablas representan el número de personas que seleccionaron cada valor y si se partiera de una escala en la que cada valor ocupara específicamente uno de ocho lugares de importancia, tomando como valor

primordial aquel que tiene la cantidad más alta de "votos", la jerarquía de valores de la mayoría de los adultos jóvenes sería la siguiente:

Lugar	OPCIÓN								Valor primordial
	A	B	C	D	E	F	G	H	
1°	3	2	8	16	0	28	9	2	Religioso
2°	5	2	8	17	10	5	14	7	Ético
3°	8	2	9	17	6	6	9	11	Ético
4°	4	1	13	9	13	5	11	11	Social y Afectivo
5°	12	2	11	3	14	2	10	15	Intelectual
6°	15	4	7	3	13	7	10	10	Estético
7°	14	16	7	3	7	6	5	10	Físico
8°	7	39	5	0	5	9	0	2	Económico
<b>TOTAL</b>	68	68	68	68	68	68	68	68	

El valor Religioso, Físico, Económico y Ético se colocan en el lugar correcto, aunque este último se duplica ocupando un sitio que no le

corresponde<sup>108</sup>. Los valores Social y Estético están muy alejados de su verdadera ubicación, y el Afectivo e Intelectual están invertidos.

Ahora, con base en la escala de valores por niveles<sup>109</sup> que este trabajo propone, se analizará la manera en que se coloca cada uno. Aquí también se tomará como valor primordial aquél que obtuvo la mayoría de "votos", pero por nivel:

**Nivel I.-** Alude a la satisfacción de las necesidades de autorrealización y trascendencia, y abarca los 4 primeros lugares de la escala anterior - "Escala Pliego" -.

Lugar	A	B	C	D	E	F	G	H
1°	3	2	8	16	0	28	9	2
2°	5	2	8	17	10	5	14	7
3°	8	2	9	17	6	6	9	11
4°	4	1	13	9	13	5	11	11
<b>total</b>	<b>20</b>	<b>7</b>	<b>38</b>	<b>59</b>	<b>29</b>	<b>44</b>	<b>43</b>	<b>31</b>
<b>%</b>	<b>7.38</b>	<b>2.58</b>	<b>14.02</b>	<b>21.77</b>	<b>10.70</b>	<b>16.24</b>	<b>15.87</b>	<b>11.44</b>

Valores primordiales
1. Ético
2. Religioso
3. Físico
4. Social

<sup>108</sup>cfr., PLIEGO, María., *Valores y Autoeducación*, p. 67.

<sup>109</sup>vid supra., Cap. 2, punto II.2.2., Transmisión de valores, costumbres y tradiciones.

*Nivel II.-* Se refiere a los valores que satisfacen las necesidades personales, de identidad y pertenencia. Incluye el 5° y 6° lugar de la jerarquía mencionada.

Lugar	A	B	C	D	E	F	G	H
5°	12	2	11	3	14	2	10	15
6°	15	4	7	3	13	7	10	10
<b>total</b>	<b>27</b>	<b>6</b>	<b>18</b>	<b>6</b>	<b>27</b>	<b>9</b>	<b>20</b>	<b>25</b>
<b>%</b>	<b>19.57</b>	<b>4.35</b>	<b>13.04</b>	<b>4.35</b>	<b>19.57</b>	<b>6.52</b>	<b>14.49</b>	<b>18.12</b>

Valores primordiales
1. Estético Afectivo
2. Intelectual

*Nivel III.-* Satisface las necesidades primarias: fisiológicas y de seguridad, por lo tanto se cubre con los lugares 7° y 8°.

Lugar	A	B	C	D	E	F	G	H
7°	14	16	7	3	7	6	5	10
8°	7	39	5	0	5	9	0	2
<b>total</b>	<b>21</b>	<b>55</b>	<b>12</b>	<b>3</b>	<b>12</b>	<b>15</b>	<b>5</b>	<b>12</b>
<b>%</b>	<b>15.56</b>	<b>40.74</b>	<b>8.89</b>	<b>2.22</b>	<b>8.89</b>	<b>11.11</b>	<b>3.70</b>	<b>8.89</b>

Valores primordiales
1. Económico
2. Estético

Cabe recordar que en esta escala por niveles el lugar de importancia que cada valor ocupa no es relevante, siempre y cuando se ubique en el nivel que le corresponde.

Revisando la jerarquización hecha por los adultos jóvenes visitantes al MNI, puede observarse que la mayoría coloca a los valores Ético, Religioso, Afectivo y Económico en el nivel correcto; sin embargo, los otros cuatro valores reflejan que para esta población es más importante:

1. "Quedar bien" y actuar de acuerdo con lo que los demás hacen - moral de masas- que con lo que dicta la recta razón: Valor Social vs. Intelectual.
2. La apariencia, el bien-estar en vez del bien-ser, "lo bonito" aquí y ahora a lo bello que trasciende: Valor Físico vs. Estético.

Otras afirmaciones que podrían hacerse son:

- El "yo pienso" se confunde con el "yo siento" y como tal, si algo hace 'sentir bonito' es bello; entonces... ¿Dónde está la reflexión? *Nivel II.*
- La idea de apreciar lo bello se enlaza casi siempre con el arte y demás actividades culturales, a lo que no todas las personas tienen la facilidad de entender o asistir por diversas razones - algunas de tiempo y las más de dinero -. Por lo tanto, eso se reserva para quien "le sobre, pues todo lo bello es caro". *Nivel III.*

16. En casa, ¿practica usted alguna(s) tradición(es) o costumbre(s) mexicana(s)?      Sí      NO      (PRAC)

Las respuestas de las 72 personas se distribuyeron de la siguiente forma:

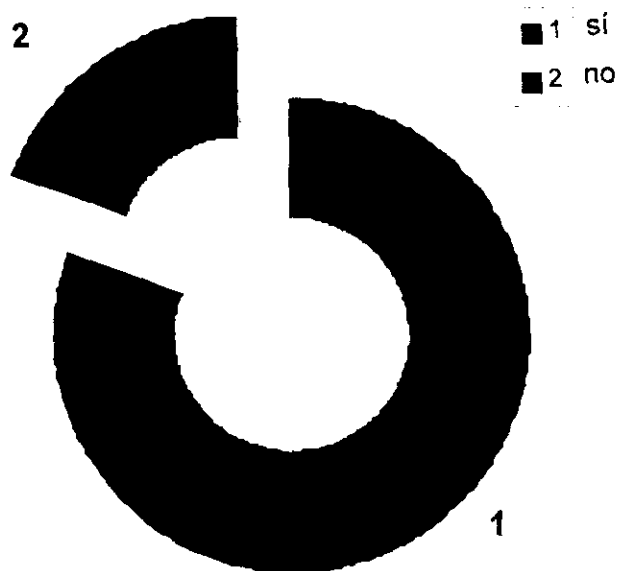

58 personas respondieron SI; a lo cual corresponde el 80.56%; 14 señalaron NO, siendo éste el 19.44% de la población.



¿Cuáles?

(CPRA)

RESPUESTA	FRECUENCIA (f)	%
0. INVÁLIDAS: "Tenemos artesanías en casa", "Algunas fechas", contestaciones en broma	3	0
1. Día de muertos	39	28.47
2. 12 de diciembre	3	2.19
3. Semana Santa	10	7.30
4. Navidad	11	8.03
5. Posadas	13	9.49
6. 15 y 16 de septiembre	15	10.95
7. Religiosas	5	3.65
8. Prehispánicas	2	1.46
9. Corpus Christi	1	0.73
10. Nacimiento	9	6.57
11. Comida mexicana	5	3.65
12. Reyes	6	4.38
13. Año Nuevo	3	2.19
14. No contestó	15	10.95
<b>TOTAL</b>	<b>137</b>	<b>100</b>

37 personas mencionaron más de una variable.

México es rico en costumbres y tradiciones, pero aunque la mayoría de la población practica algunas, hay otras que se están perdiendo como Reyes y la celebración del día de la Candelaria, la cual ninguno de los cuestionados mencionó.

*(NINC)*

17. ¿Practica usted alguna costumbre o tradición mexicana que no  
hay sido inculcada por sus padres?                    **SÍ**                    **NO**

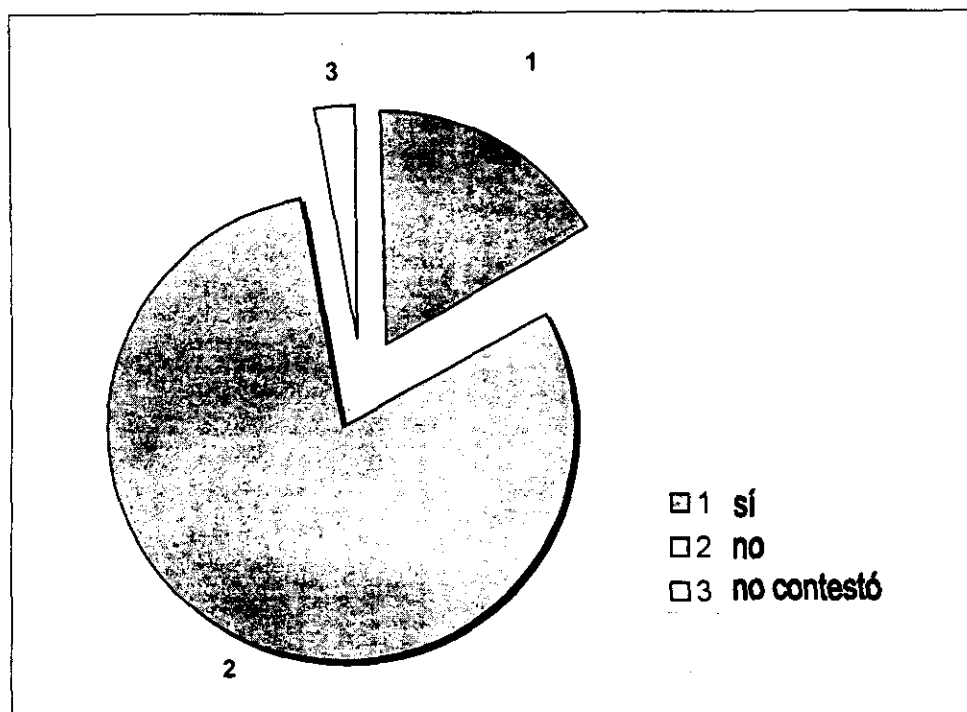

De las 72 personas, 58 contestaron NO, las cuales forman el 80.56% de la población; 12 dijeron que SI, correspondiendo al 16.67% y 2 no contestaron representando el 2.78%.

¿Cuáles?

(CNIN)

RESPUESTA	FRECUENCIA (f)	%
<i>0. INVÁLIDAS: Contestaciones vagas y/o globales, por ejemplo: "Lo más representativo de nuestra región", "Conocer más de nuestras culturas"</i>	4	0
1. Nacimiento	1	1.43
2. 15 y 16 de septiembre	2	2.86
3. Religión	2	2.86
4. Solsticio y equinoccio	1	1.43
5. Ofrenda de muertos	2	2.86
6. Fiestas del pueblo	1	1.43
7. No contestó	61	87.14
<b>TOTAL</b>	<b>70</b>	<b>100</b>

Dos personas mencionaron más de una variable.

Aquí se puede constatar aquello que alguien dijo: "la palabra mueve pero el ejemplo arrastra". Aunque lo que se vive en la familia no determina a la persona, la probabilidad de que alguien practique algo que sus padres no le hayan enseñado es muy poca.

18. ¿Acostumbra practicar alguna costumbre o tradición que no sea mexicana?  
SÍ NO (NOMX)

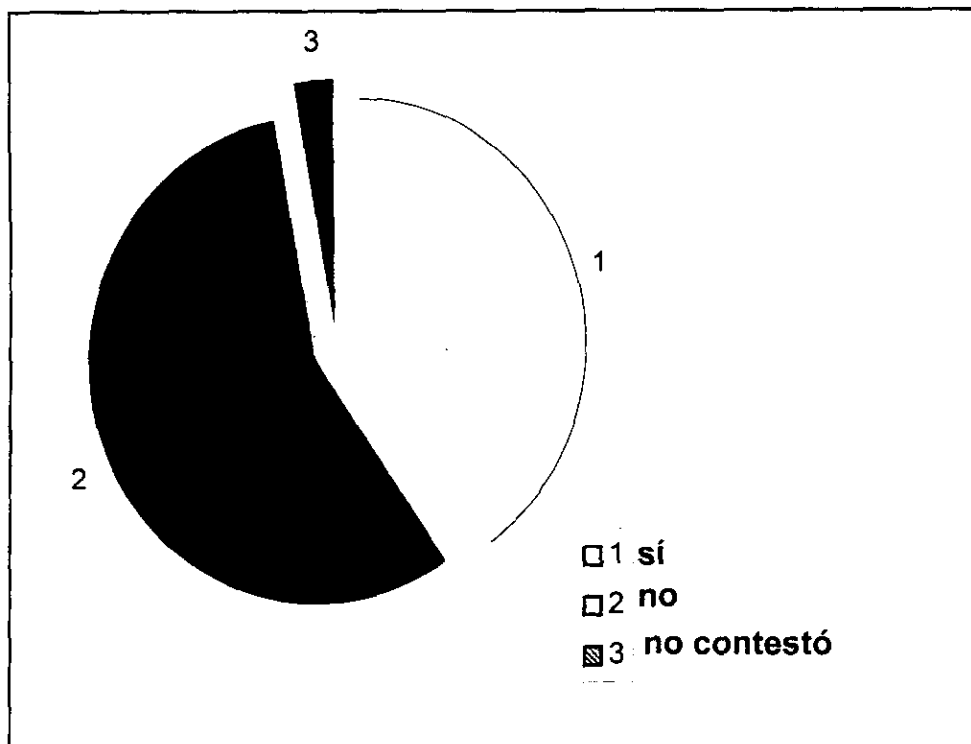

El 40.28% de la población -29 personas- respondió que sí practicaba tradiciones o costumbres no mexicanas; el 56.94% -41 personas- dijo no hacerlo y el 2.78% -2 personas- no contestó.

¿Cuáles?

(CNMX)

Las 29 personas que respondieron afirmativamente contestaron este rubro, pero además lo hicieron dos que habían seleccionado la opción NO; una de esas respuestas fue invalidada y la otra se incluyó en la tabla de frecuencias porque se consideró que la persona reflexionó pero olvidó corregir su selección anterior.

RESPUESTA	FRECUENCIA (f)	%
0. INVÁLIDA: "Me chocan las gringadas"	1	0
1. Las influidas por la comercialización	2	2.67
2. Halloween	11	14.67
3. Navidad, Santa Claus	9	12.00
4. Árbol de Navidad	7	9.33
5. Natividad	1	1.33
6. Thanksgiving: "mi esposa es americana"	1	1.33
7. Religión	1	1.33
8. Ver Tenorio en época de muertos	1	1.33
9. Posadas	1	1.33
10.No contestó	41	54.67
<b>TOTAL</b>	<b>75</b>	<b>100</b>

Cuatro personas mencionaron más de una variable.

Como país vecino, Estados Unidos ha influido en la práctica de nuevas costumbres y tradiciones, sin embargo dentro de la población cuestionada se puede ver que tal influjo, a pesar de ser un porcentaje significativo, aún pertenece a la minoría.

(TRAS)

19. ¿Cree usted que es importante transmitir en su familia las tradiciones, valores y costumbres mexicanas?      SÍ    NO

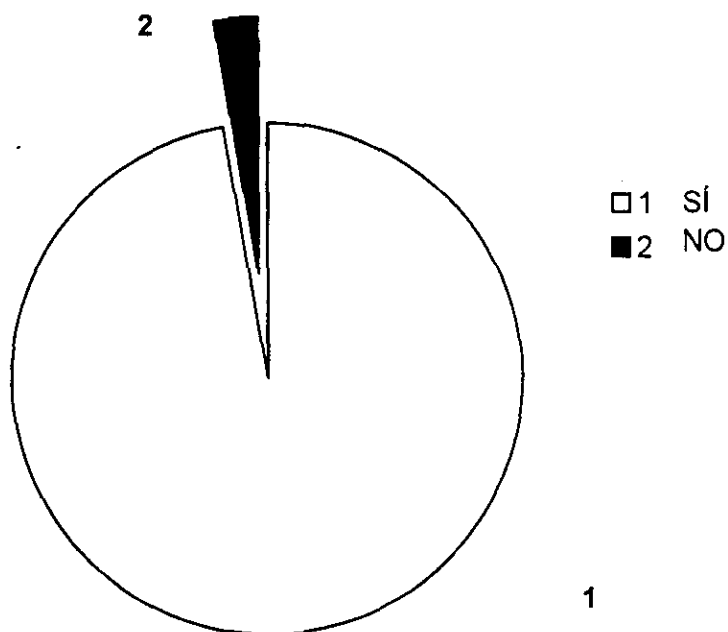

De las 72 personas, 70 contestaron afirmativamente, las cuales representan el 95.22% de la población; las 2 restantes que seleccionaron NO corresponden al 2.78%.

¿Por qué?

(PTRAS)

RESPUESTA	FRECUENCIA (f)	%
1. Para que no se pierdan	26	28.57
2. Porque son bonitas	2	2.20
3. Son bellas	1	1.10
4. Por identidad nacional	38	41.76
5. Para fortalecer la cultura y la unión familiar	10	10.99
6. Para valorar lo que se tiene	10	10.99
7. Porque no todas las tradiciones son buenas	1	1.10
8. No contestó	3	3.30
<b>TOTAL</b>	<b>91</b>	<b>100</b>

17 personas mencionaron más de una variable.

La mayoría de la población está consciente de la importancia de las tradiciones, valores y costumbres como elementos que conforman la identidad nacional y fortalecen la cultura y unión familiar, aunque un porcentaje muy pequeño se da cuenta que además son bellas.

20. Según la experiencia de su visita al museo, ¿qué considera que es lo más valioso de México como país? (EXPE)

RESPUESTA	FRECUENCIA (f)	%
<i>0. INVÁLIDAS: Contestaciones que no respondían a la pregunta, p. ej. "Conocer ideologías, costumbres, cómo fue su evolución hasta la fecha"</i>	2	0
1. Libertad	15	15.63
2. Su gente	26	27.08
3. Su cultura	13	13.54
4. Identidad/unidad nacional, lucha por conservar lo propio.	13	13.54
5. Su Historia	12	12.50
6. Riquezas, recursos	10	10.42
7. Valores, costumbres y tradiciones	7	7.29
<b>TOTAL</b>	<b>96</b>	<b>100</b>

18 personas mencionaron más de una variable.



¿Por qué?

(PEXP)

RESPUESTA	FRECUENCIA (f)	%
0. INVALIDAS: Respuestas vagas como "Obvio" o redundantes con lo que dijeron anteriormente p. ej. "país bello y rico en costumbres y tradiciones"	2	0
1. No somos esclavos, se puede ser feliz y desarrollarse	15	21.13
2. Por su manera de ser: solidaridad, y fortaleza	17	23.94
3. Es quien hace la Historia y que el país mejore	9	12.68
4. Es lo que trasciende y hace valorar al país	11	15.49
5. Evita repetir errores	2	2.82
6. Conforman, conservan y distinguen al país	10	14.08
7. No contestó	7	9.86
<b>TOTAL</b>	<b>71</b>	<b>100</b>

3 personas respondieron con más de una variable.

Las personas son quienes hacen la Historia y ésta evita que se repitan errores; con estas respuestas se puede afirmar que con la visita al MNI los adultos jóvenes si fortalecen su formación histórica, pero no así la estética.

### IV.3.2 Análisis de Factores y Componentes principales (CP)<sup>110</sup>

El CP es un método estadístico con el que se puede reducir el tamaño de un problema de investigación, ya que relaciona entre sí a todas las variables que conforman el estudio y las reúne en grupos - llamados factores -, en los cuales se explica de manera concentrada la diversidad de los datos que originalmente estaban aislados.

Este método es de gran ayuda para investigaciones en las que se ha obtenido información muy amplia y quiere conocerse qué tanto tienen que ver unos datos con otros, logrando así un análisis global de todo lo que se ha recabado y quedándose con aquello que es más significativo.

#### IV.3.2.1 Aplicación del CP

Como el CP sólo funciona con datos numéricos, para poder aplicarlo fue necesario hacer lo siguiente:

1. Asignar una clave de cuatro letras a cada pregunta del cuestionario, incluyendo los datos poblacionales de sexo y edad.<sup>111</sup>
2. Darle un valor numérico a cada respuesta. Esto puede hacerse de manera arbitraria, pero se decidió asignarles un número consecutivo.<sup>112</sup>

---

<sup>110</sup> *cfr.*, HAIR, Joseph., *Multivariate data analysis*, Cap. 7 p.365-ss.

<sup>111</sup> *vid supra*, Preguntas del cuestionario en el Análisis de los datos con gráficas y tablas de frecuencia.

<sup>112</sup> *ibidem*, Tablas de frecuencia.

3. Dar también, en el caso de las personas que mencionaron más de una variable en su respuesta, un valor numérico a cada una de ellas de acuerdo con la combinación que presentaban.<sup>113</sup>
4. Asignar un nuevo valor numérico a las respuestas de las preguntas dobles, es decir, aquellas que pedían especificar la contestación anterior con preguntas como "qué", "cuáles", "por qué"<sup>114</sup>.

Con todas estas claves de valores numéricos es posible por un lado, saber qué fue lo que respondió cada una de las personas cuestionadas<sup>115</sup>, y por otro, tomarlas como base de datos para formar una matriz de correlación.

Dicha matriz es una tabla en donde se muestra numéricamente, la interrelación de todas las variables y a partir de la cual se forman los grupos o factores que explican todo el problema de manera simplificada.

Tal agrupación se hizo con el programa SYSTAT (The system for statistic), el cual presentó resultados que fueron analizados y seleccionados según los criterios que este método exige. Uno de ellos, indica escoger de cada factor aquellas variables que muestren un valor - o carga de componente- mayor con respecto a las demás, independientemente de que su signo sea positivo o negativo, pues éste sólo indica el sentido en que se da la relación de esas variables; es decir

---

<sup>113</sup> vid infra, Anexo I., Claves respuestas combinadas.

<sup>114</sup> ibidem, Claves preguntas dobles.

que si el valor positivo de una variable aumenta, el valor negativo que tenga otra va a disminuir, y viceversa.

Finalmente, la información se condensó con todos los datos relacionados en los factores presentados a continuación; a cada uno de ellos se les nombrará de manera distinta de acuerdo con las variables que le integran, ya que muestran un rasgo diferente del comportamiento que reflejan las personas cuestionadas es sus respuestas:

#### **Factor #1 *La identidad nacional del adulto joven***

<b>Clave</b>	<b>Significado</b>	<b>Valor o carga de componente</b>
<i>EDAD</i>		0.527
<i>NACP</i>	Nacionalidad escogida y por qué	0.532
<i>SIGN</i>	Significado se ser mexicano	0.485
<i>DISP</i>	Lo que menos le gustó de su visita y por qué	-0.532
<i>LUGS</i>	Lugares a los que acostumbra ir	0.537
<i>TRAP</i>	Importancia de la transmisión de valores, costumbres y tradiciones mexicanas y por qué	0.468

El adulto joven que se está acercando a la edad madura - mayor de 30 años- es más crítico y práctico, define más sus conceptos y explica con mayores argumentos las respuestas dadas a las cuestiones que este factor abarca. El prefiere ser mexicano porque ello significa orgullo, arraigo, compromiso, cultura y libertad; está consciente del valor que

<sup>115</sup> *ibidem*, Concentrado de respuestas.

tienen las costumbres, valores y tradiciones mexicanas y de la importancia que implica el transmitir las para que no se pierdan, por ello lo que más le disgustó del museo fue la falta de orden, el deterioro de los objetos y las explicaciones poco profundas o incompletas del cederario. Sin embargo, acostumbra ir a lugares más de tipo recreativo y familiar que cultural.

### **Factor #2 Formación histórica en el museo**

<b>Clave</b>	<b>Significado</b>	<b>Valor o carga de componente</b>
<i>INTP</i>	Museos visitados de mayor interés y por qué	-0.594
<i>ACOM</i>	Quién le acompañó en su visita	0.568
<i>CONV</i>	Con quien vive	0.602
<i>PADR</i>	Con qué frecuencia sale a pasear con sus padres	0.509
<i>PRAC</i>	Práctica de tradiciones y/o costumbres, cuáles	-0.592

Los jóvenes que dijeron encontrar más interesantes los museos a los que la mayor parte de la gente va, como el de Antropología y el Castillo de Chapultepec, son los que menos cantidad de tradiciones y costumbres mexicanas practican. De esto se puede afirmar que entonces las personas que practican un mayor número de tradiciones y/o costumbres tienen una

mayor disposición contemplativa e intereses más amplios y variados, además del gusto por la historia. Aquí se presenta una paradoja: aún cuando gran parte de la población centra su atención en lo histórico, su tendencia es salir y compartir con aquellas personas que son de su edad o menores, pero no con sus padres quienes de alguna manera son parte de la historia de los adultos jóvenes.

### **Factor #3 *La costumbre de contemplar***

<b>Clave</b>	<b>Significado</b>	<b>Valor o carga de componente</b>
<i>MOTI</i>	Motivo de su visita al MNI	0.535
<i>VECP</i>	Veces visitado y por qué	0.481
<i>NINC</i>	Práctica de a costumbres o tradiciones no inculcadas, cuáles	-0.463

Las personas que sí practican costumbres y tradiciones no inculcadas por sus padres son aquellas que han visitado el museo más de una vez para analizar de manera más completa los temas que exhibe el museo. De esto se infiere que los padres no tienen por costumbre enseñar a sus hijos a contemplar y disfrutar de un museo, ya que por lo general lo visitan una vez para conocerlo o hacer trabajos escolares, pero muy difícilmente regresan.

**Factor #4 La disposición contemplativa**

Clave	Significado	Valor o carga de componente
<i>SEXO</i>		0.530
<i>OTRS</i>	Otros museos conocidos en México	0.448
<i>FIJA</i>	En qué si fija cuando va a un museo	-0.533

Las personas de sexo femenino generalmente conocen más museos en la Ciudad, sin embargo aquí se puede comprobar que la cantidad no implica calidad, ya que a pesar de que han ido a más museos, se fijan en menos detalles en su visita. Esto claro que no es determinante, pero la razón de este resultado puede ser porque las mujeres que visitaron el museo llevaban niños y estaban más al pendiente de ellos que de la exhibición. Hay que recordar que una característica netamente femenina es la atención dispersa.

**Factor #5 El gusto estético**

Clave	Significado	Valor o carga de componente
<i>GUSP</i>	Lo que más le gustó de su visita y por qué	0.458
<i>NOMX</i>	Práctica de tradiciones no mexicanas, cuáles	0.598
<i>EXPV</i>	Lo que considera más valioso de México como país de acuerdo con su experiencia de la visita y por qué	0.473

El gusto por las cosas concretas y con significado más histórico que estético, hace que pocas sean las personas que practican tradiciones no mexicanas, así como las que consideran menos elementos valiosos de México como país después de la visita al MNI.

### **Factor #7' Los conocimientos históricos**

<b>Clave</b>	<b>Significado</b>	<b>Valor o carga de componente</b>
CONQ	Nuevos conocimientos históricos; cuáles	0.443

El que esta variable no se relacione con ninguna de las anteriores significa que el área de conocimientos históricos sola, no influye en la firmeza de la identidad nacional de la persona ni en el aprecio de lo bello como parte de la formación que se puede obtener con la visita al museo, por lo tanto se puede comprobar que una persona "culto" no es aquella que sabe mucho.

---

\* El factor #6 no cumplía con los criterios de selección.



#### IV.4 CONCLUSIONES DE LA INVESTIGACIÓN

- Los adultos jóvenes que visitan el MNI reafirman su identidad nacional pero no su aprecio por el patrimonio cultural en cuanto estético. Esto puede hacer que caigan en un nacionalismo exagerado que no permita apreciar lo bello que otras culturas puedan aportar a lo nuestro.
- Existe disposición contemplativa en potencia, pero no se tiene por costumbre actualizarla en el museo pues no ha sido aprendida de los padres.
- Las relaciones paterno-filiales son muy escasas dentro del grupo de adultos jóvenes cuestionado, es como si estuvieran aún en una adolescencia temprana en la que se busca relacionarse más con personas de la misma edad. Esto a la larga puede provocar que las tradiciones, valores y costumbres puedan perderse, pues la raíz se encuentra precisamente en quienes nos anteceden: padres y abuelos.
- La parte primordial de cualquier nación son las personas, de su jerarquía de valores depende que el sitio en donde viven mejore con el desarrollo y perfeccionamiento de todas, o se limite a un individualismo en el que "mientras yo me sienta bien y no me afecte, el resto no importa", olvidando que cada acto humano requiere de la reflexión y voluntad de quien lo hace, aceptando los beneficios y/o repercusiones que ello implique.

#### IV.5 Propuesta: Taller Vivencial “La belleza de lo mexicano”

Las conclusiones de la investigación anteriormente expuestas, llevan a detectar que en los adultos jóvenes que visitan el museo es necesario:

1. Ubicar correctamente los valores Estético, Intelectual, Social y Físico.
2. Provocar la actualización de la disposición contemplativa en el museo.
3. Inducir a que las relaciones paterno-filiales se fortalezcan para una mejor transmisión de valores, costumbres y tradiciones.
4. Fomentar el aprecio por el patrimonio cultural en cuanto estético.

Con el afán de satisfacer estas necesidades y ofrecer un medio de perfeccionamiento personal-familiar-social, se presenta como un Taller de tipo vivencial, el cual es un modo de enseñanza y estudio que se distingue por las actividades, el trabajo en equipo y uso de materiales especializados de acuerdo con el tema, generalmente finalizando con un producto terminado<sup>116</sup>.

La elección de este medio es porque tanto la disposición contemplativa como la apreciación estética del patrimonio cultural requieren de algo más que hablar de ellas en un aula. Por otro lado, la manera en que el adulto joven aprende es a partir de la experiencia, se orienta a la solución de problemas y busca la aplicación inmediata de aquello que se le enseña<sup>117</sup>.

---

<sup>116</sup> *cfr.* Diccionario de las Ciencias de la Educación; Vol. II. p1343.

<sup>117</sup> *vid supra.*, Punto II.1.1 El aprendizaje en el adulto joven.

Por ello, se considera que dicho taller es el modo más efectivo para sensibilizar y concientizar a los participantes (adultos entre 25 y 35 años) de la importancia de su formación estética, en el papel que juegan dentro de la familia y la sociedad.

Para lograr lo anterior, es necesario considerar los 7 elementos didácticos que establecen los parámetros dentro de los que se realizará la propuesta, a saber:

1. *Quién*.- Los participantes, adultos jóvenes entre 25 y 35 años visitantes al MNI. Para una mejor atención y aprovechamiento del taller, se sugiere que el número de personas no sea mayor a 15.
2. *Qué*.- El contenido temático a desarrollar, el cual fue dividido en dos bloques:
  - a) "Lo histórico y lo bello del Museo Nacional de las Intervenciones", en donde se tratarán los temas de patrimonio, cultura, identidad nacional, Historia, Belleza y apreciación estética.
  - b) "Relaciones familiares y transmisión de valores, costumbres y tradiciones"; los puntos a tocar son: valor, costumbre, tradición, familia, sociedad y educación.
3. *Para qué*.- El objetivo general del taller, en el cual, a partir de las necesidades detectadas se pretende que el adulto joven:

*Descubra en el Museo Nacional de las Intervenciones un recurso para fortalecer el aprecio por la belleza del patrimonio cultural y encuentre que tanto la práctica como la transmisión de valores, costumbres y tradiciones, son un medio para fortalecer las relaciones entre padres e hijos.*

4. *Cómo.*- El modo en que se piensa cumplir con el objetivo planteado, los métodos y las técnicas a realizar, que en este caso serán el Método Inductivo: de particular a general, ya que lo "vivencial" alude a experiencias personales; y el Método Deductivo: de general a particular, pues de conceptos y situaciones generales el participante inferirá la posible aplicación a su caso específico. Las técnicas que ayudarán a esto serán: participativa, expositiva, debate, corrillos, dramatización, lluvia de ideas.
5. *Con qué.*- Materiales, recursos didácticos que apoyan para una mejor fijación del aprendizaje y facilitan la realización de las actividades. Tales son: gafetes, lápices y hojas blancas, formato de jerarquía de valores<sup>118</sup>, rotafolios, hojas para rotafolios, plumones.
6. *Cuándo.*- Duración y horario: 4 horas, los domingos de 10:00 a 14:00 hrs., pues son días en que los adultos jóvenes pueden disponer de ese tiempo sin afectar actividades laborales o escolares.

---

<sup>118</sup> *vid infra*, Anexo II.

7. *Dónde*.- Lugar en el que se llevará a cabo la actividad: las instalaciones del Museo Nacional de las Intervenciones.

Cabe mencionar que estos 7 elementos mencionados forman parte de uno de los momentos didácticos: la Planeación; al cual sigue la Realización y finalmente la Evaluación, el que indica calidad y cantidad del aprendizaje del educando en las actividades realizadas.

Aún cuando en este trabajo no es posible dar a conocer los resultados de la aplicación del taller propuesto, es necesario mencionar el modo en que se pretende conocer el nivel de alcance en el cumplimiento del objetivo planteado: Durante el taller se tomarán en cuenta la participación e interés demostrado durante las actividades, y al final de su realización se pedirá a los participantes que resuelvan un formato de evaluación<sup>119</sup>.

---

<sup>119</sup> *vid infra*, Anexo II.

## A. "LO HISTÓRICO Y LO BELLO DEL MUSEO NACIONAL DE LAS INTERVENCIONES"

ACTIVIDAD	OBJETIVO	CONTENIDO	TÉCNICAS	MATERIALES
Encuadre y presentación	Introducción		Expositiva y de presentación	Gafetes
Visita guiada por las instalaciones del museo que impliquen específicamente un contenido histórico y/o estético	Los participantes distinguirán los aspectos históricos y estéticos en algunos elementos que conforman el acervo del museo.	<ul style="list-style-type: none"> <li>• Patrimonio</li> <li>• Cultura</li> <li>• Historia</li> <li>• Belleza</li> <li>• Apreciación estética</li> </ul>	Expositiva – participativa	
<b>RECESO</b>				
Análisis y comentarios sobre la experiencia de la visita.	Los participantes explicarán la relación que encuentran entre la identidad nacional y la historia, así como entre el aprecio por el patrimonio cultural y la belleza.	<ul style="list-style-type: none"> <li>• Identidad nacional</li> <li>• Historia</li> <li>• Belleza</li> <li>• Patrimonio</li> <li>• Apreciación estética</li> </ul>	Lluvia de ideas Corrillos Participativa	Rotafolios, hojas para rotafolios, plumones, hojas blancas, lápices.
Solución de un problema: ¿Para qué me sirve apreciar lo bello en el museo?	Los participantes descubrirán y discutirán sobre las implicaciones que la apreciación estética tiene en su vida diaria.	<ul style="list-style-type: none"> <li>• Experiencias personales de los participantes</li> </ul>	Lluvia de ideas Debate	Rotafolios, hojas para rotafolios, plumones, hojas blancas, lápices.
<b>RECESO</b>				

## B. "LAS RELACIONES FAMILIARES Y LA TRANSMISIÓN DE VALORES, COSTUMBRES Y TRADICIONES"

ACTIVIDAD	OBJETIVO	CONTENIDO	TÉCNICAS	MATERIALES
Dramatización de tradiciones mexicanas	Los participantes identificarán las tradiciones mexicanas y discutirán sobre la práctica de ellas en su ambiente familiar.	<ul style="list-style-type: none"> <li>• Tradiciones</li> </ul>	Dramatización Expositiva Participativa	Rotafolios, hojas para rotafolios, plumones.
Autoanálisis de valores	Los participantes analizarán su escala de valores y reflexionarán sobre su influencia en las relaciones familiares.	<ul style="list-style-type: none"> <li>• Valor</li> <li>• Costumbre</li> <li>• Familia</li> </ul>	Expositiva - participativa	Rotafolios, hojas para rotafolios, plumones, formato de jerarquización de valores, lápices.
Reflexión: "Mi familia y yo"	Los participantes reflexionarán sobre su papel de educadores en la familia y su influencia en la sociedad.	<ul style="list-style-type: none"> <li>• Familia</li> <li>• Sociedad</li> <li>• Educación</li> </ul>	Lluvia de ideas Expositiva - participativa	Rotafolios, hojas para rotafolios, plumones, hojas blancas, lápices.
<b>RECESO</b>				
Organización de un plan de acción	Los participantes organizarán un plan a realizar en una visita con su familia al museo, integrando lo aprendido en el taller.	<ul style="list-style-type: none"> <li>• Experiencias personales de los participantes</li> </ul>	Lluvia de ideas Debate	Rotafolios, hojas para rotafolios, plumones, hojas blancas, lápices.
Conclusión y despedida				Formato de evaluación, lápices.

## CONCLUSIONES

1. La Pedagogía es la ciencia de la educación que regula el quehacer educativo en los diferentes ámbitos en los que el hombre se desenvuelve: familia, escuela, empresa y comunidad.
2. El hombre es una persona de naturaleza corpórea y por lo tanto finita, pero espiritual y por ende perfectible. Gracias a esta unión indisoluble, la persona humana es capaz de mejorar durante toda su vida, pero depende de su voluntad, aptitudes, actitudes, y habilidades -entre otras- que lo logre.
3. La educación es el Arte de perfeccionar a la naturaleza humana en todos sus aspectos y por todos los medios posibles; inicialmente se encuentra la familia como primera Institución educativa, después está la escuela y como trasfondo de ambas la sociedad.
4. La sociedad es donde el hombre se desenvuelve, influye y es influido tanto para mejorar como para estancarse o renunciar a su propio perfeccionamiento.
5. No es posible saber hasta dónde se delimita el alcance del influjo social en la persona: decir que la persona es un ser social es cierto pero de manera parcial, pues quedarse sólo con esa concepción es negar la capacidad de autodeterminación humana: su libertad.



6. Gracias al libre albedrío el hombre puede manifestarse. Una de las maneras de hacerlo es la Cultura, la cual tiene una doble vertiente que beneficia tanto a aquél que la produce al manifestarse en creaciones humanas, como al que la recibe y/o vive, enriqueciéndole y a su vez estableciendo una base para creaciones nuevas.
7. Una persona culta no es aquella que sabe mucho, sino la que aprovecha cualquier oportunidad para perfeccionar su naturaleza humana con el fin de trascender.
8. Una manera de trascender es transmitir lo que se sabe, lo que se tiene, lo que se es, iniciando con la familia: no importa si ya se es padre o aún no, quienes están más cerca de nosotros son las personas que nos dan la oportunidad de mejorar y ayudarles a ser mejores.
9. La tarea de trascender está en cualquier etapa, pero en la adultez joven se presenta como un compromiso doble -o triple-: con los padres, los hijos -si los hay- y con la sociedad. No es posible llegar a un desarrollo pleno si no se contagia a quienes nos rodean.
10. El adulto joven necesita una correcta jerarquía de valores para que todo aquello que transmita sea para su propio perfeccionamiento y el de la sociedad. Así, tanto sus padres como sus hijos se verán

influenciados de manera positiva apreciando cada cosa con el valor que le corresponde.

11. Los valores, costumbres y tradiciones son el contenido de la educación familiar, y a partir de esto, la persona puede identificarse como parte de una sociedad y un país determinado.

12. La identidad nacional en los adultos jóvenes mexicanos está firme, reconocen la importancia de ser y saberse mexicanos y además practican las costumbres y tradiciones que sus padres les han inculcado. La influencia paterna es notable en ellos: a pesar de que son capaces de decidir qué es lo que hacen o dejan de hacer, son pocos los que llevan a cabo actos ajenos a las costumbres familiares.

13. El aprecio por el patrimonio cultural desde una perspectiva estética es algo a lo que es necesario sensibilizar a los adultos jóvenes, ya que se están quedando más en lo social -histórico- sin llegar tanto a lo estético, sin pensar que éste lo supera porque satisface necesidades trascendentales, y por lo tanto ayuda a un perfeccionamiento más pleno.

14. Una de las maneras de lograr este perfeccionamiento a través de la contemplación estética es la visita al Museo Nacional de las Intervenciones (MNI), puesto que cuenta con elementos históricos y estéticos tanto en su acervo como en las instalaciones; así, se

puede partir de aquello que más atrae y con lo que más se identifica el adulto joven para hacerlo descubrir lo bello dentro de lo histórico.

15.El museo es un medio que la sociedad ofrece para todo tipo de público con el que puede aprenderse a contemplar y apreciar, además de lo bello o histórico, la gran capacidad humana para crear, manifestarse y transmitir aquello que le inquieta, que le motiva y le deja permanecer.

## BIBLIOGRAFÍA

### Básica:

1. ARREGUÍ, Vicente et. al.  
Filosofía del hombre. Una antropología de la intimidad  
RIALP; Madrid, 1991. 506p.
2. APPS, Jerold W.  
Problemas de la educación permanente  
Paidós; Barcelona, 1985. 213p.
3. AYLLÓN, José Ramón  
En torno al hombre  
RIALP; 3a. ed.; Madrid, 1992. 254p.
4. BARREIRO, Juan José  
Arte y sociedad  
ANUIES; México, 1977. 73p.
5. BASAVE FERNÁNDEZ DEL VALLE, Agustín  
Vocación y estilo de México -Fundamentos de la Mexicanidad-  
Limusa; México, 1990. 1050p.
6. BERNHEIM, Ernst  
Introducción al estudio de la Historia  
Labor; España, 1937. 324p.
7. BLOCH, Marc  
Introducción a la Historia  
F.C.E.; México, 1987.157p.
8. BORREGO E., Salvador  
América peligra  
Propiedad del autor s/Ed.; 2a. ed.; México, 1965.647p.

9. CHOZA, Jacinto  
La realización del hombre en la cultura  
RIALP; Madrid, 1990. 370p.
10. ERIKSON, Erik H. et. al.  
La adultez  
F.C.E.; México, 1981. 402p.
11. GARCÍA HOZ, Víctor et. al.  
Iniciativas sociales en educación informal  
Tratado de Educación Personalizada No. 28  
RIALP; Madrid, 1991. 415p.
12. GARCÍA HOZ, Víctor  
Pedagogía visible y educación invisible  
RIALP; Madrid, 1987. 216p.
13. GARCÍA HOZ, Víctor  
Principios de pedagogía sistemática  
RIALP; 13a. ed.; España. 1990. 694p.
14. GÓMEZ PÉREZ, Rafael  
Familias a todo dar  
La Buena Prensa; 4a. ed.; México, 1993. 352p.
15. GONZÁLEZ-SIMANCAS, José Luis  
Educación, libertad y compromiso  
EUNSA; Pamplona, 1992. 311p.
16. GÖTTLER, Josef  
Pedagogía sistemática  
HERDER; Barcelona, 1995 441p.
17. HAIR, Joseph F. Jr. et. al.  
Multivariate data analysis  
Prentice Hall; 4th. edition; New Jersey, 1995. 745p.

18. HENZ, Hubert  
Tratado de pedagogía sistemática  
Herder; Barcelona, 1968. 619p.
19. IBÁÑEZ-MARTÍN, José A.  
Hacia una formación humanística  
Herder; 2a. ed.; Barcelona, 1975. 151p.
20. KAHLER, Erich  
¿Qué es la Historia?  
F.C.E.; México, 1985. 216p.
21. KRIEKEMANS, A.  
Pedagogía general  
Herder; 4a. ed.; Barcelona, 1982. 556p.
22. MARÍN DE PAALÉN, Isabel  
Historia general del arte mexicano  
Hermes; México, 1974. 272p.
23. MENA, Ramón et. al.  
Churubusco-Huitzilopochco  
Departamento Universitario y de Bellas Artes; Dirección de Talleres Gráficos; México, 1921, 71p.
24. OLIVÉ NEGRETE, Julio César et. al.  
INAH, una historia  
INAH; México, 1995. (Vol. I de III)
25. PLANCHARD, Emile  
La Pedagogía contemporánea  
RIALP; 6a. ed.; Madrid, 1975. 570p.
26. POLO, Leonardo  
Quién es el hombre. Un espíritu en el mundo  
RIALP; 2a. ed.; Madrid, 1993. 258p.

27. PRIETO, Daniel  
Estética  
ANUIES; México, 1977. 67p.
28. SCHMILCHUK, Graciela  
Museos: Comunicación y educación  
INBA; Centro Nacional de Investigación, Documentación e  
Información de Artes Plásticas (CENDIAP); México, 1987. 571p.
29. VARGAS MONTOYA, Samuel  
Estética o Filosofía del arte o de lo bello  
Porrúa; 3a. ed.; México, 1982. 677p.
30. VELASCO DE FRUTOS, Cándida  
Psicología general y evolutiva  
Ed. Lex-nova; Valladolid, 1985. 512p.

## Complementaria :

31. CASTAÑÓN, Romo  
Paquete de autoaprendizaje para el análisis estadístico de datos  
Dirección General de Servicios Médicos de D.D.F.; México, 1998.  
s/p.
32. CASTRO MORALES, Efraín *et. al.*  
Churubusco, colecciones de la iglesia y ex-convento de Nuestra Señora de los Angeles  
INAH; México, 1981. 300p.
33. DELGADO, Honorio  
La formación espiritual del individuo  
Ed. Científico-Médica ; 4a. ed; Barcelona, 1958. 192p.
34. Diagnóstico General de Museos -  
Coordinación Nacional de Museos y Exposiciones; INAH;  
México, Agosto 1994. 114p.
35. DICARPIO, Nicholas  
Teorías de la personalidad  
Mc. Graw-Hill; 2a. ed.; México, 1992. 559p.
36. Diccionario de las Ciencias de la Educación  
Santillana; México, 1983. Vol. II
37. ESPEJEL, Carlos  
¿Arte popular o artesanías?  
UNAM; Dirección de Literatura, Coordinación de Difusión Cultural;  
México, 1986. 46p.
38. GERTZ MANERO, Alejandro  
La defensa jurídica y social del patrimonio cultural  
F.C.E.; México, 1976. 204p.
39. Gran Enciclopedia Rialp  
RIALP; Madrid, 1973. Tomos III, XIV y XVI.



40. GONZÁLEZ, Eusebio et. al.  
Familia y educación  
RIALP; Madrid, 1988. 210p.
41. KELLY, W.A.  
Psicología de la educación  
Morata; 7a. ed.; España, 1982. 683p.
42. LEÓN, Aurora  
El museo: teoría, praxis y utopía  
Cátedra; 5a. ed.; Madrid, 1994. 378p.
43. LLINAS, ÁLVAREZ, Edgar  
Revolución, educación y mexicanidad  
UNAM; México, 1978. 277p.
44. MARÍN CORREA, Manuel  
Historia de las artes  
MARÍN; Barcelona, 1972. Vol. 3.
45. MYERS, Bernard  
"Cómo mirar el arte"  
in Las Bellas Artes, Enciclopedia ilustrada de pintura, dibujo y escultura  
Grolier; Italia, 1973. Vol. 10.
46. Nueva Enciclopedia Temática  
Cumbre; México, 1978. Tomo XII.
47. O'GORMAN, Edmundo  
"La historia nacional y el arte"  
in 40 Siglos de plástica mexicana  
Herrero; México, 1971. Tomo III
48. OTERO, Oliveros F.  
Educación y manipulación  
Editora de Revistas; Colecc. NT-MI-NOS No. 7;  
4a. ed.; México, 1989. 224p.

49. PLIEGO BALLESTEROS, María  
Valores y autoeducación  
MINOS; 11a. ed.; México, 1993. 116p.
50. QUINTANA, José Ma. et. al.  
Pedagogía familiar  
Narcea; Madrid, 1993. 222p.
51. RAMOS, Samuel  
Filosofía de la vida artística  
Espasa-Calpe; 2a. ed.; México, 1993. 145p.
52. RAMOS, Samuel  
Perfil del hombre y la cultura en México  
Espasa-Calpe; 3a. ed.; México, 1964. 145p.
53. RODRÍGUEZ PRAMPOLINI, Ida  
"Las expresiones plásticas contemporáneas de México"  
in 40 Siglos de plástica mexicana  
Herrero; México, 1971. Tomo III
54. SCHMILCHUCK, Graciela  
Museos: Comunicación y educación  
INBA-CENIDIAP; México, 1987. 571p.
55. VERTI, Sebastián  
Tradiciones mexicanas  
Diana; 7a. ed.; México, 1994. 415p.

# ANEXO I

---

Claves de respuestas combinadas.....	<b>i</b>
Claves de preguntas dobles.....	<b>ii</b>
Concentrado de respuestas.....	<b>iii</b>



## CLAVES DE RESPUESTAS COMBINADAS

FIJA		ACOM		CONV		LUGS		CPRA		CNIN		CNMX		PTRA		EXPE		PEXP	
COMB	CLAV	COMB	CLAV	COMB	CLAV	COMB	CLAV	COMB	CLAV	COMB	CLAV	COMB	CLAV	COMB	CLAV	COMB	CLAV	COMB	CLAV
1.3	7	2.3	13	2.3	10	1.2	10	1.5	15	1.2	8	2.3	11	1.3	9	2.3	8	2.3	8
1.4	8	2.4	14	2.4	11	1.5	11	1.6	16	5.6	9	2.4	12	1.4	10	2.4	9	3.4	9
1.3.4	9	2.5	15	2.6	12	1.7	12	1.7	17					1.5	11	2.5	10		
1.3.5	10	2.7	16	3.4	13	2.3	13	1.9	18					1.6	12	2.6	11		
1.4.5	11	3.4	17	4.6	14	3.4	14	7.8	19					4.5	13	2.7	12		
2.4.5	12	4.7	18	2.3.4	15	3.5	15	1.10.	20					1.6	14	3.4	13		
1.2.3.4	13	6.7	19	4.6.8.9	16	3.7	16	1.11	21					1.4.6	15	3.6	14		
1.2.4.5	14	2.3.5	20			4.6	17	1.12	22					4.5.6	16	3.7	15		
1.3.4.5	15	2.3.7	21			4.8	18	1.2.7	23							2.3.4	16		
1.2.3.4.5	16	2.3.8	22			5.7	19	1.3.4	24							2.3.6	17		
		3.10.	23			5.8	20	1.3.5	25							2.4.5	18		
		2.3.10	24			6.7	21	1.5.6	26							5.6.7	19		
		4.5.7.9	25			1.3.5	22	1.6.7	27							1.2.5.7	20		
		4.6.7.12	26			1.3.7	23	3.1.2	28							1.3.6.7	21		
						1.4.5	24	6.10.	29										
						2.3.5	25	1.2.3.4	30										
						3.4.5	26	1.3.4.6	31										
						3.5.6	27	1.4.5.6	32										
						3.5.7	28	1.5.10.	33										
						3.6.7	29	1.6.1.2	34										
						4.5.7	30	1.10.1.2	35										
						5.6.7	31	1.3.4.1.3	36										
						6.7.8	32	1.3.5.10	37										
						1.2.3.4	33	3.4.6.1.3	38										
						1.2.3.5	34	4.1.2.1.3	39										
						1.2.3.6	35	1.4.5.8.1.1	40										
						1.5.6.7	36	4.5.11.1.2	41										
						3.4.5.7	37	2.3.4.5.6.10.1.3	42										
						3.5.7.8	38												
						1.3.4.5.7	39												
						1.3.4.6.7	40												



# **ANEXO II**

Formato de jerarquización..... **i**

Formato de evaluación..... **ii**

## Formato de jerarquización de valores

Sexo \_\_\_\_\_

Fecha \_\_\_\_\_

Edad \_\_\_\_\_

Por favor, numere del 1 al 8 las siguientes opciones (1 para la de mayor importancia y 8 para la de menor), de acuerdo con lo que usted considera que sus hijos - o los niños en general - deben aprender.

\_\_\_\_\_ Apreciar lo bello

\_\_\_\_\_ Manifestar su cariño

\_\_\_\_\_ Cuidar el dinero

\_\_\_\_\_ Amar a Dios

\_\_\_\_\_ Convivir con los demás

\_\_\_\_\_ Cuidar su salud

\_\_\_\_\_ Ser honesto

\_\_\_\_\_ Ser razonable

GRACIAS.



## FORMATO DE EVALUACIÓN

Por favor, señale con una X la palabra que usted considere más apropiada a lo que se indica, completando brevemente la razón de su elección en cada caso.

1. A partir de lo visto en este taller, pienso que el saber apreciar lo bello es de:  
MUCHA                      REGULAR                      POCA                      NINGUNA  
importancia para mi vida práctica, porque \_\_\_\_\_  
\_\_\_\_\_  
\_\_\_\_\_

2. Pienso que los valores, costumbres y tradiciones mexicanas hoy en día son:  
INDISPENSABLES                      OBSOLETOS  
para fomentar la unión familiar entre mis padres y/o hijos, ya que \_\_\_\_\_  
\_\_\_\_\_  
\_\_\_\_\_

3. Considero que el Museo Nacional de las Intervenciones es un apoyo:  
EXCELENTE                      BUENO                      REGULAR                      NULO  
para fortalecer el aprecio por la belleza del patrimonio cultural, pues \_\_\_\_\_  
\_\_\_\_\_  
\_\_\_\_\_

4. La próxima vez que visite este u otro museo \_\_\_\_\_  
\_\_\_\_\_  
\_\_\_\_\_

Sugerencias \_\_\_\_\_  
\_\_\_\_\_  
\_\_\_\_\_

**Gracias por su interés y asistencia a este taller.**