

59



UNIVERSIDAD NACIONAL AUTÓNOMA DE MÉXICO

FACULTAD DE PSICOLOGÍA

0292445

DIVISIÓN DE ESTUDIOS PROFESIONALES

PROGRAMA DE PSICOLOGÍA EDUCATIVA

PROPUESTA DE UN MANUAL DE CAPACITACIÓN  
TEÓRICO-PRÁCTICO: PARA LA REALIZACIÓN DE  
VIDEOS EDUCATIVOS POR ALUMNOS DE  
LA CARRERA DE PSICOLOGÍA.

TESIS

QUE PARA OBTENER EL TÍTULO DE  
LICENCIADO EN PSICOLOGÍA

PRESENTA

FERNANDO MARTÍN CRUZ MOLINA

DIRECTOR DE TESIS

LIC. JOSÉ LUIS ÁVILA CALDERÓN



ABRIL DEL AÑO 2001

UNIVERSIDAD NACIONAL  
AUTÓNOMA DE MÉXICO.



DIVISIÓN DE ESTUDIOS PROFESIONALES  
FAC. PSICOLOGÍA



Universidad Nacional  
Autónoma de México

Dirección General de Bibliotecas de la UNAM

**Biblioteca Central**



**UNAM – Dirección General de Bibliotecas**  
**Tesis Digitales**  
**Restricciones de uso**

**DERECHOS RESERVADOS ©**  
**PROHIBIDA SU REPRODUCCIÓN TOTAL O PARCIAL**

Todo el material contenido en esta tesis esta protegido por la Ley Federal del Derecho de Autor (LFDA) de los Estados Unidos Mexicanos (México).

El uso de imágenes, fragmentos de videos, y demás material que sea objeto de protección de los derechos de autor, será exclusivamente para fines educativos e informativos y deberá citar la fuente donde la obtuvo mencionando el autor o autores. Cualquier uso distinto como el lucro, reproducción, edición o modificación, será perseguido y sancionado por el respectivo titular de los Derechos de Autor.

# TESIS CON FALLA DE ORIGEN

UNIVERSIDAD NACIONAL AUTONOMA DE MEXICO  
DIVISION DE ESTUDIOS PROFESIONALES DE LA FACULTAD  
DE PSICOLOGÍA  
PROGRAMA DE PSICOLOGÍA EDUCATIVA

PROPUESTA DE UN MANUAL DE CAPACITACIÓN  
TEORICO- PRACTICO: PARA LA REALIZACIÓN DE VIDEOS  
EDUCATIVOS POR ALUMNOS DE LA CARRERA DE PSICOLOGÍA

PRESENTA

Fernando Martín Cruz Molina

DIRECTOR DE TESIS

Lic. José Luis Ávila Calderón

Abril del año 2001

**A MI MADRE**

**Con cariño y gratitud por su  
apoyo moral que me brindó  
para realizar mis inquietudes  
a un nivel profesional.**

**A MIS HERMANOS**

**A MIS FAMILIARES**

**Y AMISTADES**

**A MI ASESOR**

**LIC. JOSÉ LUIS ÁVILA CALDERÓN**

**Por su apoyo para la realización de este  
trabajo.**

**AL LIC. OMAR TORREBLANCA N.**

**Por su orientación dentro del aspecto  
Técnico Audiovisual.**

**A MIS MAESTROS DE LA  
FACULTAD DE PSICOLOGÍA**

**Que participaron en mi formación  
Profesional.**

- La Educación da, saber ya que es una ciencia, cultura y aprendizaje que da el arte de vivir.
- La Tecnología es saber hacer.
- El ser humano se realiza en el conocimiento de la naturaleza, en poder cultivar su capacidad de apreciar y aceptar lo que ésta le ofrece.

- Lo que se escucha se olvida
  - Lo que se escribe se recuerda
  - Lo que se escucha, lo que se escribe y practica nunca se olvida.
- S. Bloom..

- El aprendizaje tiene lugar cuando el organismo humano se halla expuesto a una motivación o una estimulación interna o externa

## ÍNDICE

Introducción.....	1
Justificación.....	2
<b>Parte I</b>	
Consideraciones de la educación en el aprendizaje.....	3
J.L Zurbano.	
Motivación.....	7
J. brophy.	
Comunicación.....	8
J. Cloutier.	
La comunicación dentro de sus diferentes formas.....	10
J. Ferrés.	
Información.....	13
El proceso de la enseñanza-aprendizaje.....	14
La comunicación en el contenido pedagógico.....	15
Teorías de la comunicación educativas.....	16
U. Eco, D. Berlo.	
Método de enseñanza.....	20
J. Cloutier.	
La tecnología y su aplicación.....	25
<b>Parte II</b>	
La tecnología educativa.....	26
Decaigny. Dicuzelde. Heberman.	
El cambio.....	29
Decalgry.	
El uso del video.....	32
J. A, Martínez. La OMS B. Domínguez.	
Propuesta.....	33
<b>Parte III</b>	
Teorías y características audiovisuales en la producción de videos de 8mm,.....	36
Nóñez Ramírez. Joan Ferrés.	
Sugerencias de algunos especialistas en video-grabaciones en 8mm.....	38
N. Ramírez. G. Millerson. V. Tostado. B. Kammer.	
<b>Parte IV</b>	
Manual para la realización de videos didácticos por parte de los alumnos de la facultad de psicología en diez sesiones.....	46
La realización del video.....	49
Partes de la cámara.....	52



El manejo de la cámara .....	54
Mensaje icónico- mensaje dentado-salto al pasado-salto al presente-salto al futuro- desplazamiento de la cámara - el zoom - log shots - medium close up – big closeup – full shot – medium shot – planos medios – Número de personas para ser captadas en el video.	
El audio ( sonido ) en las videograbaciones.....	70
La iluminación para las videograbaciones .....	75
Personal especial para la producción de una videograbación de 8mm,.....	82
Personal técnico para la videograbación en 8mm,.....	83
Titulaje para la videograbación .....	84
La edición en la videograbación de 8mm,.....	86
Por medio de la cámara, acelerada, relacionada, continua, corte de escena, recopilación. La idea.....	88
Historia, tema, para ser escrita en un guión para una producción de 8mm. El guión.....	90
Materiales de control y de apoyo.....	94
para la videograbación en la : preproducción-producción-postproducción en 8mm. Story board – breakdown – plan de producción – etcétera.	
Conclusiones .....	102
Glosario.....	104
Bibliografía / Hemcrografía.....	108

#### Parte V

Anexo: de un ejemplo de una vidcograbación en 8mm, realizada por el departamento de audiovisual de la Facultad de Psicología en 1994.....	109
--	-----

## INTRODUCCIÓN

México vive en la actualidad un proceso de cambios, transformaciones de profundas y trascendentales consecuencias tanto de orden científico como tecnológico.

Su cultura en este proceso, forma parte de una ordenación social, económica, política, educativa, industrial y comercial, con un alcance total de un carácter integral de su gente. Esto en nuestros días se conmueve frente a las más rápidas y radicales transformaciones de todo ese orden que se producen en las diferentes personalidades del mexicano.

La conciencia social y cultural del mexicano, se plantea y va imponiendo a las acciones del hombre dirigidas a aprovechar y transformar la naturaleza de una nueva visión de su relación con ella y sus nuevos conceptos.

La Secretaría de educación pública de nuestro país, durante en los años setenta dio un interés especial a la tecnología educativa con el fin de mejorar y ampliar los conocimientos de aprendizaje de los alumnos, de la educación básica y el uso de los materiales audiovisuales.

Con el advenimiento de la televisión comercial en nuestro país como un sistema de la tecnología en la información y comunicación actual, las personas en general, sobre todo los niños y los alumnos de todos los niveles escolares, han vuelto su mirada con gran interés hacia este medio, para utilizarlo como un elemento de apoyo en la labor educativa y también como un esparcimiento cultural.

La SEP usó la televisión en las instalaciones educativas en la década de 1960, como un medio en su sistema abierto en la enseñanza del nivel secundaria, a través de video-grabaciones de diferentes materias para los diferentes grados escolares. Y a partir de la década de los años ochenta, se desarrolló la tecnología de la video-grabación con equipos llamados "amateur" de 8mm. ( cámaras con imagen y sonido incluidos a la vez ), para video-grabaciones momentáneas de temas de interés. Este medio de video-grabación en 8mm., ha logrado tal alcance que a través de él se cultiva el gusto por el arte y por los aspectos educativos, científicos y aspectos culturales..

## JUSTIFICACIÓN

El objetivo principal que el autor presenta en este trabajo de tesis, es tomar con interés y en cuenta, el desarrollo y las cualidades intelectuales de los estudiantes de la carrera de licenciatura de Psicología, para lograr la realización de video-grabaciones con el uso de las cámaras de 8mm, dentro de sus actividades escolares y profesionales, para su aprendizaje e investigaciones, a través de las indicaciones aquí propuestas En el presente material el autor expone de manera general las facetas del lenguaje audiovisual implicadas en la producción de videos con cámaras de 8mm. Bajo estas perspectivas se desarrollarán temas fundamentales paso a paso como: el conocimiento de una cámara de video, las tomas con la cámara: imágenes, la iluminación, el sonido (audio), la creación de un guión- (instrumento escrito sobre una historia con lenguaje técnico, además se exponen ilustraciones-esquemas (materiales de control para ayuda de la producción), glosario.

Por su estructura y sencillez expositiva, se espera que el manual sea una guía para la realización de videos educativos con cámaras de 8mm.

## I- CONSIDERACIONES GENERALES DE LA EDUCACIÓN EN EL APRENDIZAJE

La educación preocupa a todos los individuos y particularmente al Estado Mexicano, ya que comprende que a través de la educación, se prepara a las nuevas generaciones de jóvenes estudiantes para que participen positivamente en el cambio social y cultural en todos los aspectos de su vida futura que les permita comprender y transformar el mundo del futuro del cual serán los principales autores. Podemos y debemos que considerar a la educación como un factor principal de producción intelectual en la sociedad mexicana.

La Educación es un proceso social que influye en el individuo y éste es capaz de modificar su conducta dentro de una heteroeducación y de una auto-educación.

La heteroeducación se le denomina así : cuando los estímulos que inciden en la persona se manifiestan independientemente de su voluntad. Dentro de esta educación está la educación asistemática intencionada y es: cuando la modificación de un comportamiento resulta de la influencia de instituciones que no tienen una intención específica como puede ser la radio, televisión, cine, periódico, revistas. La educación sistemática intencionada , pretende influir verdaderamente en el comportamiento de la persona de una manera organizada tal como ocurre en la escuela, en el hogar, en diferentes religiones, o en la sociedad en general .

En la auto-educación es el propio individuo quien decide procurarse las influencias capaces de modificar su comportamiento. Uno de los objetivos principales de la educación sistemática intencionada, es llevar al educando a una auto-educación, es decir, a ponerlo en condiciones de proveer su propio perfeccionamiento y para ser maestro de sí mismo. Por ejemplo, la auto-superación educativa debería de existir dentro de todas las facultades de la UNAM en todos sus niveles.

José Luis Zurbano (1997) , dice que dentro de la enseñanza-aprendizaje hoy se le está prestando atención a tres contenidos importantes:

- Los conceptuales, que son hechos, conceptos, principios.
- Los procedimentales, procedimientos, destrezas.
- Los actitudinales, valores, actitudes, normas.

La organización de estos contenidos es un punto neurológico para el proceso de la enseñanza-aprendizaje. Se pone el énfasis no sólo en los contenidos, sino en el proceso del alumno en el aprendizaje y en la psicología de el mismo al aprender.

Para la realización de un nuevo aprendizaje dentro de lo curricular o extracurricular de una materia los contenidos son un eslabón esencial en el proceso de la creación de los intereses de aprender.

Los contenidos no se limitan a los conocimientos, sino a los procedimientos y actitudes y así se busca el desarrollo de sus capacidades intelectuales o de interés.

La enseñanza-aprendizaje de los contenidos es el medio o instrumento ordinario y fundamental para el desarrollo de capacidades ( dentro de la educación integral ).

Los conceptos se describen como cambios que se producen en un suceso, en una situación, o, en la búsqueda de comprensión. El aprendizaje de los conceptos exige una . . .

intensa actividad por parte del alumno para establecer las relaciones entre los diversos contenidos. Es un aprendizaje significativo cuando:

- A partir de los conocimientos previos para establecer relaciones entre éstos y los nuevos contenidos del aprendizaje.
- Que el material del aprendizaje tenga significado, esté organizado y sea comprensible y tenga una terminología adecuada para el alumno.
- Que el alumno tenga una disposición favorable a buscar sentido y relaciones de lo aprendido.
- Conectar " los aprendizajes " con experiencias, hechos y objetos.
- Que el alumno vea los aprendizajes como funciones ( que sirven para la vida o para seguir aprendiendo).
- Es necesario que el alumno pueda relacionar el material del aprendizaje con la estructura del conocimiento ya adquirido.
- Es necesaria una predisposición o motivación favorable para la comprensión y los esfuerzos que ésta requiere.

Siempre que un alumno intente comprender algo, deberá activar una idea la cual le sirva para organizar una situación y darle sentido.

Los contenidos conceptuales se relacionan con el saber, se trata de conocimientos con los cuales se dice o declara algo sobre cosas, personas, la naturaleza, sociedad, símbolos, en el presente y en el pasado. Estos contenidos tienen toda su importancia en las propuestas curriculares de la reforma educativa en nuestro país. Lo que pretenden es un desarrollo complementario de otros tipos de contenidos: procedimentales-actitudinales.

Los contenidos procedimentales son totalmente distintos a los correspondientes contenidos conceptuales: son dinámicos ya que implican el aprendizaje de acciones y exigen actividades las cuales se fundan en la realización de procedimientos, y contribuyen a saber algo que se fundan en la realización de procedimientos, asimismo dichos contenidos contribuyen a saber algo entre ellos, se pueden referir a destrezas, habilidades, técnicas instrumentales, métodos de investigación..

Los contenidos actitudinales agrupan tres contenidos distintos, pero esencialmente relacionados entre sí: los valores, las actitudes y las normas:

- Un valor es un principio que preside y regula el comportamiento de las personas en cualquier momento y situación dada, ya que se opta por ser libre en los ideales, creencias, opiniones personales que mueven nuestra conducta y marcan nuestra personalidad ante la sociedad.
- Una actitud es una tendencia que mueve una conducta en una dirección determinada y traduce un nivel "comportamental" y el mayor o menor respeto a determinados valores o normas en el aprendizaje de toda índole dentro de la vida de la persona.
- Los valores se concretan en normas que son reglas de conducta.

Dentro de la educación escolar existen los procedimientos generales y específicos: .

- Los generales son los que son susceptibles de ser aprendidos y por lo tanto, aplicados en diferentes áreas curriculares, e incluso también fuera del marco escolar.

La complejidad de estos procedimientos generales exige un tratamiento a lo largo de la enseñanza obligatoria, graduando su dificultad de ciclo a ciclo y de nivel a nivel.

- Los procedimientos específicos son los de determinadas áreas curriculares o extracurriculares o de núcleos de contenidos concretos, y en todas ocasiones son indispensables para el complemento de todo conocimiento escolarizado.

Para lograr estos contenidos como se indica, es muy importante tomar en cuenta los objetivos generales y específicos de todo sistema curricular y extracurricular educativo de su área específica de cualquier nivel escolar.

El tratamiento didáctico de los contenidos debe ser unitario:

- La distinción entre contenidos conceptuales, procedimentales y actitudinales es sólo de naturaleza pedagógica,
- No deben trabajarse por separado. No tiene sentido programar actividades distintas para cada uno de ellos, ya que será trabajo en conjunto el que permitirá desarrollar las capacidades de los objetivos generales.
- En ocasiones un mismo contenido aparece repetido en las tres categorías lo cual indica que debe ser abordado convergentemente desde una perspectiva, conceptual, procedimental, actitudinal.

## MOTIVACIÓN

La motivación se define como un estado interno de las personas. Algunos psicólogos explican a la motivación en cualidades personales o características individuales.



Otros psicólogos definen que la motivación como un estado, una situación temporal en las personas dentro de su comportamiento.

-La motivación intrínseca es la tendencia natural de procurar los intereses personales.

-La motivación extrínseca solo se interesa por el beneficio que aporta un bienestar,

Jeve Brophy ( 1989 ), describe la motivación del estudiante para aprender como “ la tendencia a encontrar actividades académicas significativas y valiosas y a tratar de derivar de éstas los beneficios académicos que se pretenden aprender. La motivación para aprender puede constituirse en tanto de una forma de una cualidad general, como a manera de un estado específico en una situación dada.”

Motivar es impulsar a una persona para realizar un acto deseado de cualquier índole.

Es importante tomar en cuenta esta acción para lograr alcanzar el deseo de bienestar personal.

## LA COMUNICACIÓN

Las diferentes esferas de la actividad humana van desde las actividades educativas, políticas, económica, culturales, hasta las sociales, estas son influenciadas por la práctica de la comunicación o están fundamentalmente implícitas a ella. De acuerdo con lo anterior y después de considerar algunos de sus elementos de manera crítica, se debe tomar en cuenta los tipos básicos de interacciones comunicativas destacando la importancia de los marcos de referencias en los que se desenvuelven.

Aristóteles definió a la comunicación como la búsqueda de todos los medios de persuasión que se tienen a nuestro alcance. Analizó las posibilidades de los demás propósitos que

puede tener un orador. Dejó claramente asentado que la meta principal de la comunicación es el intento que hace el orador de llevar a los demás a su mismo punto de opinión.

Jean Cloutier (1988), clasificó la historia de la comunicación en cuatro episodios. Lo que caracteriza a cada uno de ellos es el empleo de diferentes formas de comunicación que transforman y definen a la sociedad en su época:

- La comunicación interpersonal es la más humana. No es la más rica intelectualmente, puesto que el conocimiento se basa en el análisis, la disociación y la objetivación. Ninguno de los otros tipos de la comunicación establecidos después, podrá reemplazarla sin correr el riesgo de deshumanizar al hombre.

- La comunicación de elite: con la aparición de los lenguajes de trasposición como la escritura, el dibujo, la música (dimensiones simbólicas que utilizan convenciones arbitrarias para representar objetos, sucesos, ), el hombre genera la capacidad de abstracción, al pasar de lo concreto a lo abstracto para liberarse de sí mismo y de su ambiente inmediato ya que sus mensajes pueden traspasar el tiempo, y sólo grupos minoritarios con conocimientos especializados, pueden ejercer el control. A ese tipo de comunicación que continúa existiendo se le denomina de élite.

- Comunicación de mazas. la intercomunicación constante entre diversas partes del mundo genera una influencia recíproca y se refiere a lo político, religioso, educativo, o formas de vida. La sociedad se transforma en sociedad de consumo. El hombre puede transportar tiempo y espacio, así es como aumenta su obra.

- Comunicación individual, paralelamente a los medios colectivos, la tecnología moderna ha dotado al hombre de medios individuales que por su posibilidad de manejo permiten una expresión individual con distintas posibilidades: ya sea que se emplee la palabra hablada o

escrita, la imagen o el sonido, siempre que el mensaje no sea objeto de una amplia difusión y se dirija a pequeños grupos. Por ejemplo la enseñanza que emplea las técnicas de la televisión en circuito cerrado, los videocasetes, los laboratorios de idiomas, entre otras.

## DEFINICIÓN DEL MEDIO

Los efectos de la tecnología tienen una influencia directa en la comunicación. No han sido en vano los esfuerzos intelectuales, ni las transformaciones mecánicas aportadas por el quehacer científico y tecnológico de cada época a lo largo de nuestra historia. El hombre hoy está expuesto a una comunicación masiva instantánea; está se ha vuelto popular y con acceso a un sinnúmero de informaciones, las cuales proporcionan las experiencias de fenómenos vividos dentro de las diferentes distancias en tiempo y espacio. En proceso de la comunicación el medio es el intermediario que transporta todos esos mensajes a través del espacio y el tiempo.

## LA COMUNICACIÓN DENTRO DE SUS DIFERENTES FORMAS

Las formas de interacciones son:

- **Interacciones bilaterales;** es la forma que incluye a la comunicación entre personas de cara a cara o de forma interpersonal y cuyo estudio se puede observar desde dos puntos de vista, el primero se centra sobre todo en una conversación cotidiana entre dos personas. Se puede incluir en ella con propiedad los diálogos , preguntas, entrevistas , etcétera .
- **Las interacciones unilaterales,** son aquellas en donde la comunicación afecta a varias personas a la vez por una acción, y hay un solo agente productor individual o colectivo. Por ejemplo una conferencia, lo escrito en la prensa, un programa de televisión entre otros.

- La comunicación de la intencionalidad, se toman en cuenta los propósitos de los agentes emisores en función de sus destinatarios; es posible distinguir diferentes procesos de comunicación y evaluarlos desde este punto de vista de la relación con las diferentes estrategias que se presenten en el momento de la comunicación. De acuerdo con esto se evaluará como positiva o negativa según su proceso y contenido. En cualquier proceso comunicativo siempre hay alguna intención que se manifiesta o permanece más o menos oculta en el mensaje. Las intencionalidades en su nivel consciente, también inconsciente, operan a través de selecciones especiales signos comunicativos efectuados al elaborar el mensaje.

- La intencionalidad educativa; se define como la que pretende inculcar, transmitir, crear, recrear conocimientos saberes y muchas habilidades. Con frecuencia en las instituciones educativas, se la asimila conscientemente o inconscientemente con la informativa, sin considerar aspectos que atañen a la mediación pedagógica.

- En la intencionalidad recreativa, es junto a la información la más fuerte prevaleciente en la mayoría de los medios de masas o en lo particular, como son los electrónicos, los audiovisuales. Su fin es proporcionar algún conocimiento pedagógico y de entretenimiento. Las prácticas de la comunicación ocurren en los contextos sociales estructurados e históricamente específicos. Los mensajes de formas simbólicas y culturales se producen, circulan y reciben a los ámbitos complejos, constituidos por diferentes instituciones: las educativas, las científicas las económicas, las políticas, las familiares y las religiosas, etc..con diferentes clases de educación

- Una comunicación defectuosa, entre el mensaje enviado y el recibir el mensaje; sucede cuando el mensaje enviado no refleja las intenciones con precisión, por ejemplo; cuando

un estudiante está apenado, cuando se le pide que responda a algo que no sabe, porque no lo entendió.

Con relación a la información, para que sea comprendida, se debe tomar en cuenta una correcta emisión para realizarla con una buena comunicación exitosa.

Joan Ferrés ( 1994 ), comenta que “la comunicación se construye y se desarrolla en función del lenguaje, como un requerimiento natural de éste; como una realidad interactiva de cada comunidad y en su tiempo. Tiene influencia determinada y determinante de la lingüística y la filosofía. La comunicación debe entenderse como un lenguaje hablado, o escrito. Se traduce, se complementa, se amplifica tanto fundamentalmente como socialmente”

- La producción de mensajes, este nivel de la comunicación social abarca todo lo concerniente a la elaboración de mensajes. Es importante una organización en el campo de las personas que están al servicio de la elaboración de los criterios que rigen la selección de contenidos y formas de los mensajes dentro de las instituciones científicas, educativas, políticas, y también dentro de las instituciones privadas y sociales. Según sus ideas y propósitos, toman las decisiones para planificar procesos específicos de la comunicación.

- Los filtros y criterios de selección, los productos que se reciben de los medios de la comunicación o de otras instituciones son el resultado de mecanismos y criterios, para los cuales se ponen en juego las intencionalidades del grupo emisor y sus evaluaciones de sus receptores. Los medios de la comunicación operan con filtros para la selección, producción y circulación de los mensajes, por lo cual la tarea selectiva coexiste en los contenidos de los mensajes y la forma de representarlos.

La tecnología educativa precisa de los aportes de las ciencias de la comunicación e información para los efectos sociales, en el proceso de la enseñanza-aprendizaje. En los diferentes campos de la comunicación se toma a la información como un conjunto de mecanismos que permitan retomar los datos del ambiente y estructurarlos de una manera determinada, de modo que le sirvan como guía de acción en su comportamiento, no es lo mismo que comunicación aunque se la supone como real.

## INFORMACIÓN

Se define como un proceso cuya finalidad es proporcionar algunos datos a un número determinado de personas.

Dentro de los diferentes campos de la comunicación se considera a la información como un conjunto de mecanismos que permiten al hombre retornar los datos de su ambiente y estructurarlos de una manera determinada, de modo que le sirvan como guía de acción en su comportamiento. No es lo mismo que comunicación aunque la supone:

- La información expresa algo a través de su significado con relación a un modo de percibir para actuar según se dé ésta.
- La información da también significados comunes y de la misma forma se debe actuar de un modo similar; se puede decir que dos personas tienen la misma información, pero no cuando poseen los mismos datos, sino cuando están conformes con el mismo modo de orientación de una acción y evocan en común, el mismo significado de su acción y se comunican la misma información. Los significados comunes pueden dejar de serlo cuando se informaron de manera distinta.

Para una información concreta, se deberá de analizar su contexto, como algo determinado y determinante, lo cual tiende a conformarse dentro de su conjunto social; los partidos políticos, la televisión, la educación, la prensa, la comunicación interpersonal. Las teorías de la comunicación brindan instrumentos informativos que ayudan a comprender la lógica social en distintos niveles para conocer la guía de transformación de un grupo humano el cual está dispuesto a seguir sus comportamientos y actitudes, conforme a la información correcta recibida.

Así se puede comprender que información y comunicación son dos aspectos dentro de la sociedad.

Las ciencias de la Información constituyen un todo complejo desprendido de la ciencias sociales y requiere para su pleno desarrollo la relación con otras disciplinas importantes como, la psicología, ciencias de la educación, la lingüística así o la sociología.

## EL PROCESO DE ENSEÑANZA- APRENDIZAJE

Al hablar de enseñanza es necesario referirse al termino aprendizaje y viceversa, esto se debe a que para quien que enseña, se requiere de alguien quiera aprender algo; para que una persona aprenda, es indispensable que exista otra que le proporcione la enseñanza de los conocimientos previos que posee:

- Enseñanza proviene del latín que esto significa: señalar, demostrar, poner delante, mostrar algo a alguien.
- Aprendizaje es un proceso mediante el cual la persona adquiere destreza, habilidades y incorpora un contenido informativo o adopta nuevas estrategias de conocimiento y/o acción. Es importante distinguir entre aprendizaje de procesos que se producen en el

sistema nervioso y la ejecución o respuesta en acción de lo aprendido, que es la conducta que realiza la persona a través de la cual se comprueba que efectivamente se ha producido el aprendizaje. Es bueno recordar que el aprendizaje reúne aspectos distintos dentro del comportamiento de las personas.

- El aprendizaje es un acto que modifica de manera duradera la conducta del ser viviente gracias a él podemos explorar capacidades existentes en la persona en un estado latente y las cuales no eran utilizadas correctamente.

## LOS MEDIOS

Se pueden hacer uso de medios específicos, solo ante una situación de aprendizaje mejor definido.

La tecnología audiovisual, es la utilización de instrumentos y técnicas de la comunicación dentro de un proceso didáctico el cual sirve como un apoyo para el logro de un mejor aprendizaje.

## LA COMUNICACIÓN EN EL CONTENIDO PEDAGÓGICO

El concepto de comunicación educativa se ha impuesto en estas últimas décadas como una categoría adecuada y de apoyo con la tecnología educativa, esto implica una sólida base en la teoría de la comunicación y en la pedagogía e implica también un marcado énfasis en la consideración global de las relaciones específicas entre los seres humanos en el proceso,



la enseñanza –aprendizaje en todas sus dimensiones, es poner atención en el análisis de los medios comunicativos, los instrumentos y las técnicas de la enseñanza.

El estudio de la comunicación didáctica incluye la investigación, el diseño, la sistematización, la práctica y la evaluación de todos los elementos que intervienen en los procesos de la comunicación los cuales tienen que ver con la enseñanza-aprendizaje, en el interior y exterior de los centros educativos y en el contexto del cual forma parte.

#### TEORÍAS DE LA COMUNICACIÓN EDUCATIVA

Umberto Eco ( 1978 ) considera al “ proceso educativo como una consecuencia de la comunicación la cual tiene ver con todo lo que hace el ser humano. Dentro de su semiótica general establece que la cultura debería estudiarse como un fenómeno de comunicación basados en sistemas de significación y que sólo estudiándola de ese modo, se pueden esclarecer sus mecanismos fundamentales.” La considera, como una disciplina con un método unificado y un objetivo concreto tomando en cuenta la multitud de campos que abarca.

Esta semiótica de Umberto Eco, “afirma que la educación se considera en general, como el conjunto de procesos por los cuales se comparten y se proyectan con los contenidos , las formas y valores socioculturales. La educación constituye la forma esencial de socialización y por lo tanto la buena comunicación.”

Por lo general en la educación la comunicación se presenta además dentro de un contexto cultural. La cultura en su forma específica es interpretada como la relación del mundo. En la educación se pretende difundir conocimientos, entender los significados de los

sentimientos y de las intenciones entre las personas, esto se aprecia dentro de la comunicación.

David K. Berlo ( 1979 ). Comenta:“ la comunicación tiene múltiples maneras de expresarse éstas van desde los gestos personales hasta por las expresiones corporales, así, también es a través de los signos, con los colores; las conductas son diferentes incluso en leguajes para la comunicación entre distintas etnias de un país.”

Los elementos de la comunicación son: la fuente- el canal- el receptor. Berlo alude que hay códigos como son la voz, sonidos, lenguaje, letras, colores, señales, movimientos, y que su tratamiento está relacionado con la atención y reacción de cada persona. La selección del código está en los conocimientos y reconocimientos de los receptores físicos de la persona que se hayan relacionados con la elección de sus diferentes canales: oído, vista, olfato, gusto, movimientos, ya que los receptores del ser humano son tan sensibles que inmediatamente dan una respuesta personal. Conforme a su modelo de la comunicación, recalca Berlo, la importancia de la comprensión de la conducta humana entre los diferentes códigos de la percepción como un requisito previo al entendimiento de percibir un mensaje.

Berlo, ha propuesto un modelo de la comunicación e información, a partir el modelo de Shannon y Weaver figura 1,p. Este modelo está formado por los siguientes elementos:

- La fuente que es el ámbito de donde surge el mensaje, depósito de datos y conocimientos, habilidades, actitudes del sistema social y cultural.

- El transmisor o emisor es la persona encargada de difundir el mensaje ya tomado de la fuente.

- El mensaje, es la emisión y el producto de la fuente y del emisor. Un mensaje está estructurado en forma simbólica para transmitirlo en forma de signos, es decir de elementos convencionales o arbitrarios que establecen una relación vínculo entre un objeto y un concepto, entre lo que significa y lo significado. El signo de humo puede significar quemazón ( fuego, signo motivado ).

- Código es un elemento estructural del mensaje; esto es organizado y tratado de cierta manera para ser bien comunicado por medio de palabras, escritura , señales, o sonidos. El conjunto de signos que usan para transmitir un mensaje se llama código.

- El Canal, es el vehículo sensorio; lo que atañe a los sentidos sensibles de una persona, se usa para transmitir el mensaje, Este canal es el vehículo sensorio: la vista, oído ,tacto, gusto.

- El receptor, es como su nombre lo indica es el que recibe el mensaje transmitido desde la fuente.

El receptor, según el modelo que presenta K. Berlo, es la fuente y ésta y el emisor pasan a ser la dinámica de la comunicación humana.

- El receptor es el que manifiesta el destino del mensaje que manda la fuente.

Es importante que una retroalimentación correcta en la comunicación para que quede una buena información correcta.

La comunicación alude el aprendizaje, conforme al modelo. K Berlo recalca la importancia de la perfecta comprensión de la conducta humana ante los diferentes códigos de percepción, como un requisito previo al entendimiento para percibir un mensaje.

Existen canales más sensibles que otros por los cuales se aprende o se detecta más rápido el conocimiento de algo. Será necesario saber cuáles son las variables y procesos fundamentales que subyacen en la comunicación .

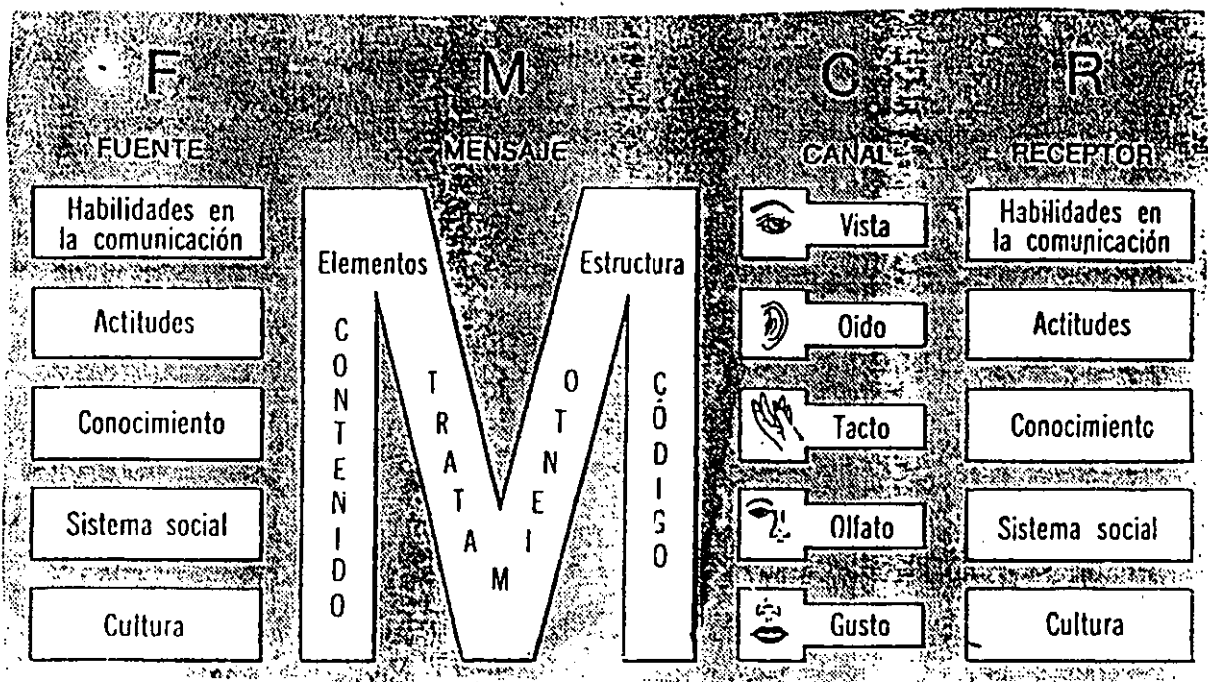

Fig. 1 Modelo de los componentes de la comunicación ( David K. Berlo )

El método de enseñanza, es la organización racional planeada con los recursos disponibles y los materiales más adecuados y con los procedimientos apropiados, para alcanzar determinados objetivos de aprendizaje, de la manera más segura y eficiente. Se puede decir también que un método está constituido por ciertas normas de aprendizaje.

Los medios y su ámbito de la realidad tecnológica, no sólo son un instrumento, sino también un proceso, dentro de la llamada tecnología de la comunicación a través de la información-participación-comunicación.

Con la llegada de los nuevos medios de la comunicación e información, la humanidad está experimentando un desarrollo y crecimiento con los nuevos lenguajes propios de la tecnología. A partir de las nuevas condiciones de la comunicación, se ha derivado una importante consecuencia para el panorama educativo. Esto es la transformación del signo de la comunicación pedagógica.

Los esquemas de comunicación que han sustentado durante mucho tiempo en la relación educativa, se ha cuestionado ante el nuevo giro de la teoría de la comunicación. En la comunicación las fórmulas concretas de realización han de tener en cuenta desde la ética profesional del comunicador para la información de las audiencias. Se debe cuidar el diseño de situaciones óptimas para tratar de sustituir una pedagogía de monólogo por una pedagogía con metodología audiovisual.

Es de suma importancia saber que para enseñar y aprender un contenido es necesario entender y saber cuáles son los canales más idóneos y adecuados para recibir los códigos de importancia para realizar un cambio conductual en la persona.

Ara Gil ( H.C.E-1977), en una encuesta realizada por Secornd Vancuum Oil. Co. Menciona  
“ Que para que se dé un mejor aprendizaje es pertinente tomar en cuenta lo siguiente:

Aprendemos:	Porcentajes obtenidos por los estudiantes:
1 % mediante el gusto	10 % de lo leído.
1.5% mediante el tacto	20 % de lo escuchado.
3.5 % mediante el olfato	30 % de lo visto.
11 % mediante el oído	50 % de lo visto y escuchado.
83 % mediante la vista.	70 % de lo dicho y discutido.
	90 % de lo dicho y luego se realiza.

Esta encuesta aplicada, indica que una persona al hacer uso de dos o más canales de percepción para: percibir, observar, aprender, comprender, etc, existirá un alto porcentaje para un correcto aprendizaje.

Se puede mencionar que la sensación es considerada como una relación sobre la estimulación del perceptor y su estructura anatómica sensible a los estímulos físicos; la sensación es un acontecimiento interno y separado de los objetos externos los cuales dependen básicamente del sentido estimulado.

La percepción es la interpretación significativa de las sensaciones externas, es decir las representaciones internas éstas son las reflexiones de la mente sobre los objetos que son los estímulos externos. Se consideran como una unidad indivisible que se da durante el proceso de enseñanza-aprendizaje, y entre más vías sensoriales sean estimuladas se obtienen experiencias más profundas y un aprendizaje más significativo”

Según Cloutier ( 1976). “ Los medios pueden emplear distintos lenguajes o formas de expresión para modificar el aprendizaje, con los materiales audiovisuales:

- Lenguaje verbal o auditivo: radio, cintas grabadas, discos.
- Lenguaje visual: el empleo de las imágenes en distintas formas.
- Lenguaje escrito: empleado en diferentes materiales apropiados para su uso.
- Combinación de lenguajes: cine, televisión, revistas videos, computadoras ( Internet ).

Este material fue usado en la aplicación en su encuesta realizada por la Second Vancuum Oil Co. y confirma la importancia de las combinaciones en el uso de los medios audiovisuales adaptados como coadyuvantes de la enseñanza para el aprendizaje.

La importancia del material audiovisual didáctico en la planificación sistemática de la enseñanza está en íntima relación con los objetivos del aprendizaje.

La selección de los materiales didácticos se debe hacer en función del desarrollo de los objetivos del aprendizaje que se formulan para un curso. Pueden elegirse los materiales para desarrollar varios temas o sub-temas.

La tecnología educativa, se entiende como un conjunto de procedimientos, métodos, técnicas, instrumentos y medios derivados del conocimiento científico organizado sistemáticamente, para el logro de objetivos específicos. Este enfoque debe ser sistemático e interdisciplinario, ofreciendo así posibles soluciones para algunas de las deficiencias existentes en la enseñanza-aprendizaje, dentro de todos los niveles educativos.

La tecnología educativa concebida en esta forma, es un elemento valioso para los maestros y alumnos dentro de sus funciones específicas.

La finalidad de un material didáctico audiovisual es relacionar la realidad y lo que se está aprendiendo en el salón de clase, para facilitar el objetivo que se desea alcanzar. Por ejemplo:

- Aproximar al alumno a la realidad de lo que se quiere enseñar, ofreciendo una noción más exacta de los hechos o fenómenos estudiados para su fin.
- Motivar a los alumnos.
- Facilitar la percepción y la comprensión de los hechos y de los conceptos.
- Conectar e ilustrar lo que se está exponiendo verbalmente.
- Economizar esfuerzos para conducir a los alumnos a la comprensión de los hechos y conceptos en la enseñanza-aprendizaje.
- Contribuir a la fijación del aprendizaje, a través de la impresión más viva y sugestiva que puede provocar el material.
- Dar oportunidad para que se manifiesten las aptitudes y el desarrollo de habilidades específicas dentro del uso de los materiales audiovisuales, el manejo de aparatos, así como la creación de nuevos materiales de apoyo por los alumnos y maestros, dentro de las materias de especialidad para un mejor conocimiento de ellas.

Estos materiales juegan un papel cuya importancia depende de la forma y realización específica y de cómo se maneja en la educación escolarizada para adecuarlos a los objetivos que se persiguen en el presente, como una información futura.

En la tecnología educativa la metodología audiovisual es el factor de interacción entre la didáctica y el aprendizaje; los materiales sirven de soporte o apoyo, para el desarrollo de diferentes capacidades intelectuales de los alumnos.



Los medios audiovisuales promueven el interés de los estudiantes, ya que el llevar al aula experiencias nuevas, tan útiles y cercanas a la realidad para el aprendizaje, no sólo verifican la enseñanza, influyendo y apoyando favorablemente en la motivación, la retención y la comprensión, sino que también dada su capacidad para vencer las barreras de comunicación de sucesos que se dan en diferentes tiempos y lugares. Es por medio de la televisión y video-grabaciones que se pueden introducir en la educación con el aprendizaje participativo, creativo en todos los niveles educativos.

Sin embargo, es conveniente mencionar que existen creencias erróneas, en que ciertos niveles educativos, estos materiales por su abuso obstaculizan el aprendizaje por ejemplo:

- Que el empleo de aparatos y máquinas especiales en la enseñanza a la postre, puede llegar a sustituir al maestro de clase.
- Los materiales audiovisuales didácticos, son elementos secundarios y por lo tanto, son innecesarios.
- Aún que se tengan los recursos económicos y el interés para elaborar materiales especiales audiovisuales, se puede carecer de una información adecuada para su realización y utilización.

La selección de estos materiales didácticos audiovisuales se debe tomar en cuenta como función del desarrollo de objetivos pedagógicos por parte del maestro de clase y alumnos en niveles superiores para el aprendizaje-investigación. Un excelente material mal empleado no servirá si no es usado en forma adecuada y oportuna, y asume su verdadero valor como material didáctico en manos de la creatividad, originalidad, tanto por parte del

maestro como la de los alumnos, para después ser consultado correctamente.

En la actualidad se ha visto que la mayoría de los profesionistas y personas relacionadas con la docencia tienen gran entusiasmo por el uso de las nuevas técnicas de la comunicación e información como apoyo al fomento educativo.

## LA TECNOLOGÍA Y SU APLICACIÓN

La “tecnología” acompaña al hombre desde que éste aparece en la tierra, la cual le servía para tener una vida más fácil y su desarrollo fue tan rápido. Que los científicos aseguran que la tecnología supera al hombre, que el control se le está escapado de las manos, como consecuencia será necesaria una reconsideración en tal desarrollo tecnológico en la actualidad y es necesario una reconsideración del papel de la tecnología dentro de la sociedad actual.

En el presente siglo XXI, la palabra tecnología se define como el medio, o actividad, por el cual el hombre busca cambiar, modificar o manipular su entorno como creador de nuevos materiales (herramientas).

La tecnología puede ser definida como un estudio sistemático de las técnicas para crear y hacer cosas. La capacidad para la elaboración de artefactos son de una característica determinante de la especie humana.

El papel social de los avances tecnológicos está determinado por tres factores principales: la necesidad social, la capacidad para el trabajo y el estado de la sociedad.

La televisión es un medio que permite comunicarse en un instante con millones de seres humanos en los distintos continentes. Con la invención de las máquinas modernas y su conjunción de recursos de poderosa energía, los diferentes medios a disposición de la comunicación e información se han incrementado más allá de los límites.

El impacto global de la tecnología ayudó al hombre cuando viajó a la luna y de la comunicación que realizó con la tierra. Y así cada vez más las necesidades, temores, deseos, y percepciones del hombre, son resultados de su propia y experiencia directa, del producto de la programación comercial o de la política diseminada por los medios de información a través de diversos avances tecnológicos.

La tecnología moderna ya no es parte de nuestra civilización, sino que la ha absorbido. Se esparce hacia a todos los rincones del mundo, incluso a todas las sociedades más primitivas. La tecnología moderna ya no representa una tradición ni un mundo de vida especial, es algo cotidiano. Desde un punto técnico se piensa que la tecnología debe de ser libre de todo control social.

## II- LA TECNOLOGÍA EDUCATIVA

Esta metodología permite que un profesor de cualquier materia curricular educativa, enseñe los conocimientos y habilidades inherentes a su especialidad profesional; el profesor debe saber incorporar e integrar en sus enseñanzas, el gran conjunto de adquisiciones tecnológicas educativas para poder tener buenos logros de ellas, proporcionando así comunicación e información adecuada, con precisión y claridad.

Una de las primeras definiciones de la tecnología educativa, fue presentada por Ely ( 1963 ), quien establecía: “La educación tecnológica es el campo de la teoría y de la práctica educativa involucrada, principalmente con el diseño y uso de mensajes que controlan el proceso de aprendizaje “

Zaki Dib (1977 ), considera que la tecnología educativa.“ Está apoyada en un triple formato de teorías; teoría psicológica, teoría de sistemas. teoría de la comunicación las cuales están interrelacionadas y se están sirviendo de apoyo entre sí “

Decaigny (1974 ), expresa, “ Integrar el recurso audiovisual en un sistema del aprendizaje, supone ante todo ordenar su utilización al servicio de los objetivos de la educación “

Dieuzelde (1970 ), argumenta “ La escuela del mañana será un establecimiento que habrá incorporado plenamente la tecnología- educativa y en ella tendrá un servicio comunicativo de auto-aprendizaje individualizado que garantice el ejercicio de la libertad individual .“

En este punto coincide la necesidad de las nuevas estructuras escolares y nuevos modos de acción del alumno y del docente en la enseñanza. Se comprende que la utilización del sistema audiovisual se identifica como una ayuda práctica en el aprendizaje. Dentro de los medios de aprendizaje se puede diseñar, operar y evaluar procesos de los docentes y de los alumnos en función de objetivos particulares.

Dieuzelde, por medio de un esquema da una clara decisión del acto de aprendizaje en cada uno de sus momentos fundamentales y coloca la forma de la tecnología con la que se puede reforzar lo aprendido. figura 2

*Acercamiento a la Tecnología de la Educación*



Figura 2 Acto de aprendizaje y forma de tecnología con la que puede ser reforzado el proceso de aprendizaje ( según Dieuzelde )

Huberman ( 1976 ), dice que “ La escuela sin clase se presenta de una forma nueva; es una manera donde los estudiantes pueden organizar las posibilidades de aprendizaje y que este hecho es posible gracias a la utilización generalizada de la tecnología-educativa. Esta organización es posible a partir e la constitución de materiales de apoyo y equipos de alumnos para realizar trabajos de investigación especiales.”

La tecnología educacional, adoptó formas variadas para preparación de profesionales, docentes y alumnos.

Es fácil encontrar programas actualizados de perfeccionamiento docente en donde está incluida en alguna forma esta tecnología y va desde la micro-enseñanza hasta niveles superiores del uso de materiales audiovisuales.

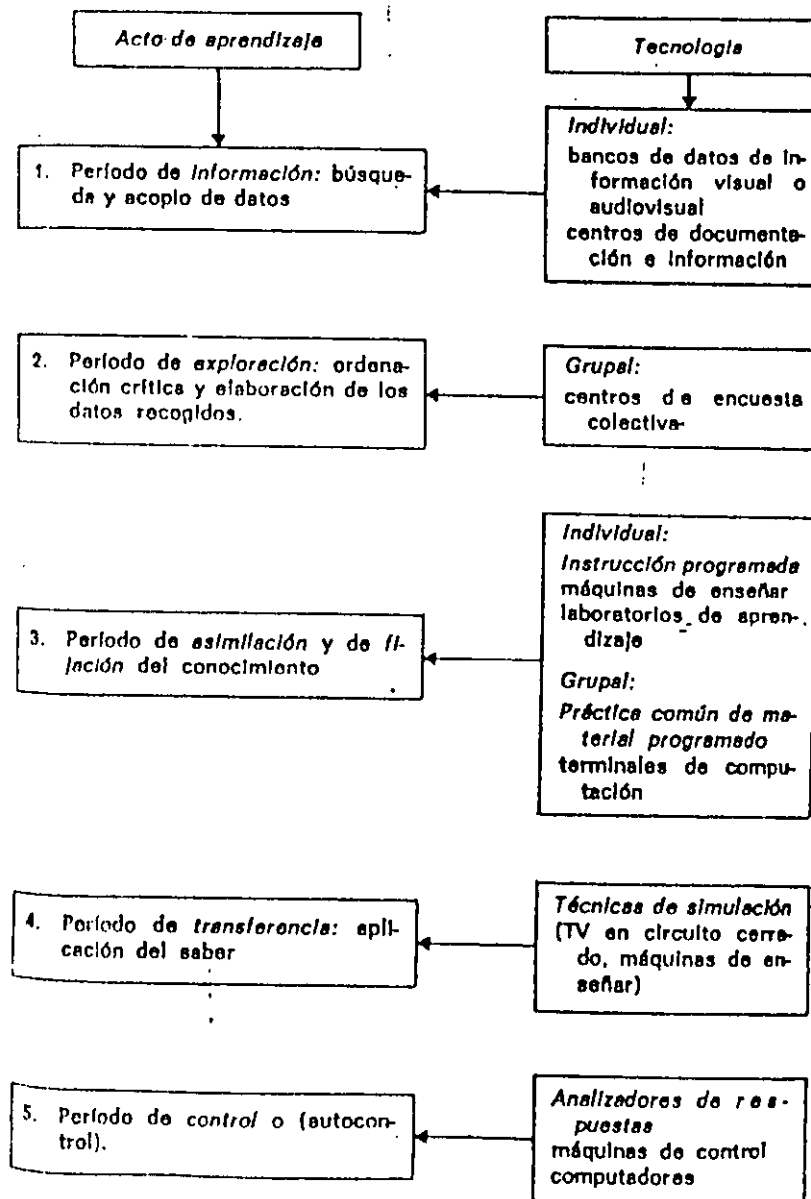
El desarrollo de programas educativos deben de estar guiados por principios axiológicos los cuales garanticen que en la práctica sirva a los procesos de humanización – personalización – comunicación.

## EL CAMBIO

Quizá Huberman , sea quien nos ha aportado una de las síntesis más completas y recientes de los cambios en la educación. Para que una innovación pueda ser aceptada de forma duradera, se debe tener en cuenta la innovación misma, el proceso de cambio de las características de los individuos o de los grupos afectados y la índole del sistema que adopta la innovación. La dirección del cambio puede apuntar la modificación de las estructuras de un determinado sistema a las interacciones del mismo al campo de las actividades personales.

No se debe olvidar que toda innovación tecnológica favorece y postula a la vez una renovación pedagógica. Si no se prepara esta renovación, si las estructuras, interacciones y actitudes educativas no salen al paso, la innovación es rechazada por el sistema, o sirve únicamente para reforzar sus debilidades.

Decalgrý ( 1976 ), establece; “ contemplar la actitud y características de los cambios que afectan a la educación para desenvolverse en la sociedad tecnológica moderna. Y concluye diciendo que el auténtico desafío está en reorganizar el trabajo de los profesores para hacerlo más interesante y productivo. Y al cometer esto implica necesariamente pensar en términos de análisis de sistemas ”

Aceptar el cambio como principio de un valor no se reduce a un mecanismo simplista, si no que se pone en juego una gran gama de opiniones personales como son la comunicación, los procesos de humanización, la personalización, procesos de cambios,.Estos inmersos en la realidad de la tecnología educacional pueden ser motores eficaces de una creciente integración de los valores educativos y tecnológicos.

La televisión dentro de la tecnología y sistemas de la comunicación en general, puede dar información directa sobre documentales de cuestiones políticas, culturales, noticias de índole sobre sucesos que están pasando en el momento, tanto en el país como en otras partes del mundo,

La televisión dentro de la educación formal a nivel educativo en nuestro país corresponde a estar dentro del sistema educativo estructurado el cual se rige de acuerdo a determinados planes y proyectos de programas curriculares dentro de la enseñanza-aprendizaje en los diferentes niveles educativos.

Durante el gobierno del presidente de Díaz Ordaz por primera vez en México se utilizó este medio de la comunicación para enfrentar el problema de cubrir la gran demanda en educación a nivel de secundaria , debido a la imposibilidad que el sistema de la educación formal cubriera esta necesidad en nuestro país.

Para los años de la década de los setenta, el potencial de la televisión como un sistema de la comunicación, se aprovecha a esta y se usó para cubrir aspectos curriculares de la educación nacional dirigida a las comunidades rurales dispersas.

En el nivel superior, la UNAM, desde la primera mitad de la década de los años cincuenta empezó a participar en la producción de programas televisivos sobre la educación no formal e informal. Pero no fue, sino hasta los primeros años de la década de los setenta, cuando se creó el Sistema de la producción de la televisión universitaria abierta, que aprovecha el uso de la televisión para cubrir horarios con programas culturales y científicos, según un acuerdo convenido entre la UNAM y Televisa, saliendo al aire en 1976, la primera serie titulada “ La introducción a la universidad ”

En la actualidad, el circuito abierto, del Sistema Televisivo del IPN ( Instituto Politécnico Nacional ) ha creado gran variedad de materiales de los siguientes aspectos; científicos, culturales, educativos, noticieros, documentales.

A nivel de circuito cerrado el uso de los medios de comunicación como sistema o instrumento, para llevar a cabo un conocimiento pedagógico sobre un programa no formal, puede ser múltiple y variado, con el cual se espera producir un aprendizaje consciente por las personas interesadas y así responder a algún problema específico con el docente y la comunidad estudiantil.



Recientemente un nuevo sistema de la comunicación e información de la tecnología moderna, es el advenimiento de la cámara de 8mm, donde se amplía las posibilidades de crear y de realizar materiales video-grabados para: la recreación familiar, eventos sociales, aspectos culturales, pero se ha visto su gran utilidad para ser usada para creación de materiales especiales de aspecto educativo, investigaciones científicas y sociales.

Las principales ventajas que ofrecen el uso de cámaras de video amateur, utilizadas para fines educativos son:

- Sus mensajes pueden abarcar y dar información a un gran número de televidentes alumnos de diferentes niveles educativos y culturales, o un público especial, instantes después de haber video-grabado un evento especial.
- Dar una información de un mensaje audiovisual, con la presentación de imágenes en color y sonido.
- Las video-grabaciones con estas cámaras, tienen la ventaja de reproducirse en los aparatos de televisión caseros.
- El costo de estas cámaras y de sus materiales de uso, son relativamente económicos.
- La cinta para la video-grabación de la cámara tiene la ventaja de que se puede borrar y volver a grabar en ella.

## EL USO DEL VIDEO

El video como instrumento científico y didáctico y sobre todo para las investigaciones de toda índole asimismo en el aspecto clínico. Se ha visto que los resultados del material audiovisual, han podido evaluar aspectos relacionados sobre investigaciones clínicas científicas.

Martínez A.J.( 1988 ) , comenta que el uso de la cámara de 8mm, por medio de una video-grabación, se obtiene una importante información, dentro de un sistema cerrado y abierto, en la enseñanza-aprendizaje y también, puede ser de uso en la investigación clínica dentro de un comportamiento humano y su tratamiento sobre diferentes problemas.

La OMS, utilizó el video en sus proyectos realizados para mejorar diagnósticos, tratamientos y aclaraciones sobre investigaciones de ciertos trastornos mentales en pacientes. Para esto se adecuó el uso de un método de estudio de investigación y fue el de videograbar el tratamiento de los enfermos por los especialistas, obteniendo buenos resultados evaluativos para los diagnósticos.

Domínguez B. ( 1993 ), dice que por medio de la videograbación, pudo realizar importantes evaluaciones de sus tratamientos de hipnosis con sus pacientes. Se reconoce que en la actualidad el material audiovisual de la cámara de 8mm, es de gran apoyo didactico en la investigación

## PROPUESTA

La presente propuesta tienen como objetivo ser una guía para los alumnos de la carrera de Psicología para que puedan desarrollar ciertas habilidades y destrezas tecnológicas para realizar videos con cámaras de 8mm., con una calidad satisfactoria.

### Objetivos Generales del Manual sobre la Producción del Video.

Mediante este manual los alumnos adquirirán los conocimientos básicos en destrezas y habilidades que las permitan elaborar principalmente guiones didácticos sobre diversos temas de intereses específicos y realizar la producción del video basándose en un guión previamente elaborado.

### Objetivos Especificos :

- Los alumnos elaborarán guiones específicos de la psicología, estos guiones se incorporarán también en el aspecto técnico que servirá de base para la video-grabación del futuro material didáctico.
- Los alumnos conocerán las bases para llevar a cabo la realización de la video-grabación en las etapas de preproducción, producción, postproducción.
- Los alumnos se familiarizarán con algunos materiales técnicos audiovisuales que se usarán en la producción.
- Los alumnos aplicarán las recomendaciones para realizar adecuadamente la imagen y sonido en la video-grabación.

### El manual se propone dar os Siguietes Elementos:

- Reafirmar en el alumno su curiosidad y anhelos de nuevos conocimientos.
- Vincular la teoría con la práctica para el aprendizaje.
- Investigar un tema a partir de una idea propia del alumno.
- Cooperar en los trabajos que se realicen en equipo y de grupo.
- Desarrollar pensamientos críticos, reflexivos y sistemáticos y una actitud auténticamente científica en su aplicación.

- Confrontar el tema curricular de su interés con el maestro de la materia y con sus compañeros de grupo y de trabajo en una producción.

Se hace hincapié en el uso de la tecnología educativa y en la incorporación a manera de ejemplos de materiales audiovisuales específicos de la comunicación educativa, apoyados y realizados por el departamento de medios audiovisuales de la Facultad de Psicología.

Esta propuesta implica un aprendizaje teórico-práctico en el campo de la comunicación educativa para los estudiantes de nivel superior.

En la actualidad los medios audiovisuales son un importante soporte didáctico en todos los niveles de la educación en nuestro país y dan la oportunidad de desarrollar habilidades para la investigación general en los niveles superiores.

Para la realización de los videos, los estudiantes de psicología serán dirigidos y orientados en todo momento por el personal especializado del Departamento de medios audiovisuales de la facultad.

Como parte de esta propuesta para la realización de materiales videograbados, se menciona una serie de orientaciones consideradas de utilidad para que los estudiantes puedan enfocarse en temas de interés académico. Los videos se usarán como un soporte educativo-instructivo de la enseñanza-aprendizaje sobre los temas específicos de psicología, estos quedarán en la videoteca de la facultad para ser consultados por otros alumnos de la carrera o por quien desee tener información sobre investigaciones en psicología.

Con la realización de estos materiales el estudiante tendrá la oportunidad de una participación activa, dinámica y efectiva, para su propia formación profesional.

Los maestros y alumnos pueden coadyuvar a la creación de estos materiales dentro del sistema educativo de la facultad de psicología.

### III- TEORÍAS Y CARACTERÍSTICAS AUDIOVISUALES DE LA PRODUCCIÓN EN VIDEO DE 8mm.

Noguez Ramírez A. ( 1997 ), comenta que, para fines educativos el video puede emplearse de varias maneras:

- Como material de apoyo escolar para el maestro, para el alumno y para otras personas en formación educativa.
- Como instrucción programada: recuperación de información grabada en cinta de video- para instrucción individualizada para enriquecimiento del plan de estudios y así realizar auto evaluaciones.
- Como repetición y conservación inmediatas: repetición de habilidades manipulativas para instrucción y su crítica.
- Para conservación de materiales para su uso posterior: como las presentaciones educativas sobre salientes análisis y comparaciones sobre diferentes temas de interés.
- Para dirigir futuras investigaciones conforme a los intereses personales.

Joan Ferrés ( 1997 ), dice que las funciones del video en la enseñanza, pueden abarcar las siguientes formas:

- Función informativa- video documento. Es decir, cuando el mensaje tiene por finalidad fundamental describir una realidad lo más objetivamente posible. El video posibilita una información alternativa para llegar a las realidades más próximas del usuario. El alumno mediante el video puede acceder a los monumentos históricos, a museos, al comportamiento de los animales y las manifestaciones culturales, artísticas, etcétera.

- Función motivadora-video animación: se habla cuando el interés del acto comunicativo se centra en el destinatario buscando afectar de alguna manera, su voluntad para incrementar las posibilidades de un determinado tipo de respuesta . Y en ella el video puede jugar un papel muy importante, teniendo en cuenta su capacidad para motivar. La animación consiste en definitiva, en actuar sobre emociones y sensaciones. El video se puede convertir en elemento catalizador, factor eficaz de sensibilización y restaurador de una reflexión individual o colectiva.

- Función expresiva-creatividad y video-arte: se habla de función cuando el acto comunicativo es el interés primordial y se centra en el emisor que expresa en el mensaje sus propias emociones dentro del marco escolar. Las funciones expresivas se pueden cristalizar a partir de un marco de posibilidades dentro de la realización de videos por medio de la realización de guiones especiales, personales o de grupo de alumnos, sobre historias o investigaciones de diferente índole educativo.

- Función evaluativa, el video espejo. Cuando se habla de función evaluativa se hace referencia aquel acto de comunicación en lo que importa a la valorización de la conducta, actitudes o destrezas de las personas captadas por la cámara. Esta función va asociada a conceptos como se presenta en la micro-enseñanza. El video-espejo puede estar en las

evaluaciones de movimientos personales, como en una clase de gimnasia, en entrenamiento de deportes. en la evaluación de actitudes de comportamiento, en evaluaciones del lenguaje, en evaluar dramatizaciones teatrales, en comportamientos individuales en psicología.

- Función investigadora; por su configuración el video es un instrumento especialmente indicado para realizar trabajos de investigación en diferentes actividades en: lo sociológico, antropológico, científico, educativo. La tecnología del video permite en definitiva toda clase de investigaciones y se puede ampliar y aplicar en todas las áreas de enseñanza.

.- Función lúdica- el video como juego: se habla de función lúdica cuando el acto comunicativo y el interés se centra básicamente en el juego y da una gratificación en el entretenimiento y en el deleite. El video se presta especialmente a la producción del placer estético y facilitando la introspección lúdica.

- Función metalingüística: se habla de esta función cuando el acto comunicativo y el interés se centran fundamentalmente en el código mismo, se habla de esta función cuando se utiliza la imagen facial en movimiento para hacer un discurso sobre el lenguaje a exponer y permitiendo así un aprendizaje práctico.

- Interacción de funciones; esta taxonomía en las funciones didácticas en video tienen tan solo un valor operativo que puede servir como una propuesta para la realización de alguna materia escolar video-grabada por un grupo de alumnos, desempeñando cada uno de ellos diferentes responsabilidades dentro de la producción del video.

#### SUGERENCIAS DE ALGUNOS ESPECIALISTAS EN VIDEOGRABACIONES-

Noguez Ramírez Antonio (1997 ), Con relación a la producción de un video es importante que los participantes apliquen los aspectos técnicos para obtener buenas video-grabaciones

y hace las siguientes recomendaciones:

- La videocámara de 8mm, es la más adecuada para videogravar.
- Su uso y manejo será de acuerdo a las indicaciones que estén en el manual según el modelo de la cámara.
  - No se “ lance a videogravar imágenes sin ton ni son, ” sin un guión en el que hayan considerado cuidadosamente una idea central de lo que se va a videogravar. Cuando sea posible, vaya haciendo la edición en la propia cámara. tomando como base el guión, capte sólo lo indispensable en el orden previsto; en otras palabras, sólo capte lo indispensable en la secuencia deseada.
  - No abuse del movimiento llamado zoom. No cabe duda que este lente es maravilloso, nos permite acercarnos o alejarnos de la imagen que estamos captando. No hacer uso de él a menos que realmente se le requiera.
  - Variar las tomas o encuadres dentro de la misma escena. Se ha insistido bastante en el aprovechamiento de los encuadres: Los planos abiertos ( log-shots ) son necesarios para captar la totalidad de los elementos y dar cuenta de un lugar completo. Los planos cerrados ( close-ups ) muestran ciertos detalles de las personas u objetos que se esta captando.
  - No videogravar escenas donde hay demasiado contraste luminoso: El exposímetro automático de la cámara se deja llevar por las partes más brillantes y tiende a cerrar el diafragma haciendo que los personajes se vean muy oscuros, es importante captar de frente a las personas y utilizar lámparas o reflectores adecuados para las tomas importantes.
  - Apoyar la cámara en algo es importante para lograr estabilidad en la captación de imágenes en movimiento, hay que usar un tripie para evitar que cuando se hagan” paneos” o escenas en movimiento bruscos. Existen otras alternativas es el apoyarse en una mesa o



silla en la pared o recurrir a sostener con firmeza la cámara de video sobre el hombro.

- No captar escenas de mucha duración, se debe economizar, más vale que sobre material a que falte. Evite esto y apéguese al guión. Una excepción a lo anterior lo constituyen las entrevistas a personas.
- No trabajar como lobo solitario, el trabajo de una videograbación es una labor de equipo de personas, por eso se deben formar grupos de trabajo que se entiendan y se apoyen mutuamente. Hay que cuidar muchos detalles en las fases de preproducción, producción, postproducción.
- No hay que descuidar el audio ( sonido ) y cuidar de él cuando se está videograbando.
- El audio es el elemento más importante de la video-grabación: voces, cantos, ruidos, música, instrumentos, Dentro de los sonidos artificiales: los golpes, los truenos, etcetera.
- En ocasiones el camarógrafo amateur de video descuida la parte sonora por considerarla de segunda importancia. Sin embargo, representa una parte principal en las video-grabaciones.
- Un buen audio decía un especialista, es como el marco de una buen pintura.
- Todas las cámaras caseras tienen incorporado un micrófono que puede ser monaural o estereofónico, aparte tiene un orificio llamado jack, donde se puede conectar un micrófono auxiliar.

Sobre la Iluminación, Noguez ,informa que las cámaras modernas, en ocasiones, no se necesita utilizar fuentes luminosas para que las personas u objetos aparezcan claros, ya que cuentan con un mecanismo automático para abrir y cerrar el diafragma de la cámara su ccd (chip foto sensible) utilizado y en esta forma las imágenes se captan con bastante claridad aun en condiciones de iluminación deficiente. La importancia de la iluminación reside en

que con ella logramos una nitidez en las imágenes o en algunos casos, el efecto dramático o artístico requerido. Por otro lado una buena iluminación ayuda a crear sensación de espacio.

Gerald Millersón (1995 ). Comenta las ventajas de las cámaras de formato de 8mm, para la realización de imágenes con sonido. Se han tomado como una parte habitual de la vida cotidiana. Su ingenioso diseño y recursos siempre en aumento, nos ofrecen un amplio rango de oportunidades para la realización de imágenes con sonido, desde la video-grabación de videos hogareños, hasta programas educativos, de entretenimiento e investigaciones científicas . Estas cámaras contienen controles automáticos para su uso y los resultados son muy satisfactorios.

Una cámara de 8mm, tiene tres características para su uso;

- Como su distancia focal, afecta la imagen y el manejo de la cámara.
- El modo en que el enfoque puede influir en la concentración del público.
- Cuidar el sonido ya que puede afectar a la video-grabación.

Millersón habla sobre: cómo sujetar la cámara, este puede adoptar muchas formas según se tenga que usar;

- Sostenerla con las manos.
- Apoyarla sobre el hombro.
- Usar alguna clase de soporte.
- Fijarla a algún tipo de soporte.

Millersón dice que el zoom, puede ayudar en el cambio de distancia del objetivo de la imagen, su uso puede ser más suave o más preciso, que el movimiento de la cámara particularmente cuando se captan objetos fijos para mejorar el equilibrio de la imagen captada.

Sobre el audio (sonido), considera conveniente que en la videograbación la recolección del sonido debe ser importante y de calidad, se debe cuidar el uso del micrófono y su distancia adecuada relacionada a las personas y debe ser ajustado al tamaño de la toma;

- Sonido cercano, es para los acercamientos.
- Sonido distante, para las tomas alejadas (esto es bastante obvio pero difícil de lograr).

Millersón, dice que existen dos características fundamentales sobre la luz para la videograbación:

- Luz dura. Arroja sombras bien definidas, crea modelado y revela la forma, da puntos concentrados.
- Luz suave. Ilumina sin provocar sombras en lo absoluto, proviene de zonas amplias de una área grande.
- El evento más exitoso es la mezcla de ambas luces.

Verónica Tostado S. (19995 ). Habla sobre las ventajas de una cámara de 8mm, ccd;

- Son más pequeñas y ligeras.
- Utilizan menos energía ( pilas o corriente ).

- No hay daño alguno cuando se enfoca en dirección al sol o hacia una fuente brillante.
- Los ccd ( chip foto sensible), no se deterioran cuando están orientados a la luz brillante.
- Son de encendido instantáneo.

El zoom; es el lente más conocido en las videograbaciones, en el están reunidas las características tanto de un angular como el de un telefoto y puede ser usado en elementos deportivos cuya velocidad de acercamiento es de suma importancia, con la que avanza de una toma cerrada a una toma abierta, es importante verificar el tiempo de la toma.

Tostado S. Acerca del audio dice que es la mitad del video y que las funciones básicas son:

- Brindar información esencial o adicional.
- Establecer un estado de ánimo al añadir energía y estética.
- Proporcionar estructura rítmica del campo visual.

La combinación de imagen y sonido;

- La imagen domina y el sonido apoya ( en el cine)
- El sonido domina y la imagen apoya (noticieros)
- Sonido e imagen se apoyan alternativamente, esto es lo ideal.

Tostado S. Dice que, los propósitos de la iluminación son;

- El iluminar una escena es con el fin de que la cámara “pueda ver.”
- El iluminar es mejorar las condiciones generales de la escena con el fin de crear y suponer una tercera dimensión como en la televisión.

- Existen dos tipos básicos de iluminación: direccional y difusa dentro de las situaciones interiores y exteriores.

Para una buena iluminación, es importante ver por medio de la cámara la luz que hay en el lugar donde se va a videograbar.

- No mezclar lámparas de cuarzo o tungsteno con lámparas fluorescentes eso crea problemas con la temperatura del color.

- Los ajustes de la luz se deben hacerse a través de la retina de nuestros ojos.

Bernhard Kammer ( 1993 ), dice que las ventajas sobre la cámara de videograbación de 8mm, creativas que nos mandan a un nuevo mundo, aunque parezca paradójico. La posibilidad de simulación visual mediante organizadores especiales, apareció en Norteamérica a mediados de los años setentas como una respuesta a necesidades planteadas por científicos e investigadores para visualizar de algunas formas diversas procesos físicos y químicos los cuales merecían ser analizados en profundidad. De esta manea se hizo posible simular viajes al futuro y alunizajes, así como penetrar en el invisible núcleo atómico y observar los procesos genéticos. Y eso no es todo el video-arte, constituye un medio innovador, ofrece un amplísimo y nuevo campo de experimentación, a la vez que esta libre de cualquier tipo de lastres o prejuicios. Tiene la ventaja de que no se necesitan más accesorios y que todo se realiza electrónicamente. Por lo tanto es un video puro que se da por medio de la cámara de 8mm.

Kammer, da una solución de cómo debe apoyarse firmemente la cámara de video para no vibrar. Los profesionales en fotografía emplean siempre el tripode (tripie) como soporte estable que les permite tener una imagen fija de gran calidad.

Los aficionados podrían prescindir del trípode mecánico ya que se pueden apoyar con más firmeza que sobre las dos piernas.

Kammer, dice que la práctica con el zoom de la cámara se pueden tener tres aspectos:

- Zoom fijo. Una parte de la imagen cobra importancia progresivamente a medida que el zoom se vaya dirigiendo a ella.
- Zoom y la panorámica. Se da cuando la imagen de un brazo en primer plano y se extiende al frente para señalar el horizonte.
- Zoom dirigido, el efecto se da de una imagen de lejos a una imagen de acercamiento.

Para Kammer, el audio es el perfecto complemento de la imagen. Muchas veces se captan sonidos que son precisamente desechables. Ello se refiere a que el micrófono de la cámara tiene un ángulo de campo muy amplio. La consecuencia es que se graban sonidos extraños fuera de cámara y esto es muy irritante. Este problema sólo se puede solucionar con el empleo de micrófonos direccionales que permitan grabar el sonido de aquello que vemos en el video.

Para la iluminación Kammer aconseja lo siguiente; con una correcta iluminación es posible obtener colores saturados y una buena definición de los objetos, con ayuda de los reflectores y de las lámparas especiales para destacar un poco más los objetos en las partes oscuras de un lugar.

IV- MANUAL: PARA LA REALIZACIÓN DE VIDEOS DIDÁCTICOS  
POR PARTE DE LOS ALUMNOS DE LA FACULTAD DE  
PSICOLOGÍA EN DIEZ SESIONES.

#### PRIMERA SESIÓN.

- Los alumnos conocerán las características del video y su aprovechamiento en la educación.
- La sesión consistirá en un 75% de practica y un 25% de teoría , ya que se trata de “APRENDE HACIENDO”.
- En esta sesión los alumnos entrarán en contacto con todo el equipo que necesitarán para la producción del video, así como los materiales audiovisuales especiales. Se mencionarán las responsabilidades de cada uno de los integrantes del equipo de producción.

#### SEGUNDA SESIÓN.

- Conocerán en detalle el uso de la cámara de 8mm, de conforme las instrucciones del manual y también conforme y las indicaciones del instructor de audiovisual.

#### TERCERA SESIÓN.

- Los alumnos conocerán la importancia y el manejo del audio( sonido ) en la video-grabación del video.

#### CUARTA SESIÓN.

- Los alumnos tendrán conocimiento de los diferentes tipos de lámparas y luces especiales para iluminar las videgrabaciones que realicen.

#### QUINTA SESIÓN

- Los alumnos conocerán cada una de las responsabilidades del personal técnico dentro del equipo de la producción del video a realizar.



## SEXTA SESIÓN

- Los alumnos conocerán detalles acerca del trabajo de postproducción del video tales como la inserción de supers ( títulos) y de efectos especiales.

## SÉPTIMA SESIÓN

- Los alumnos conocerán detalles de la edición de un video y de su realización.

## OCTAVA SESIÓN

- Los alumnos empezarán su trabajo de producción a partir de una idea sobre un tema o historia de psicología con un guión técnico.

## NOVENA SESIÓN

- Los alumnos llevarán a la práctica el guión elaborado por ellos, aplicando los conocimientos de producción ya adquiridos.

## DÉCIMA SESIÓN

- Los alumnos llevarán a cabo la postproducción del video ya grabado, y se concluirá el trabajo generando un producto terminal. La producción final, será de apoyo didáctico dentro del campo de la psicología y servirá para que los alumnos puedan desarrollar ciertas habilidades y destrezas tecnológicas, para realizar las videograbaciones con cámaras de 8mm, con una calidad satisfactoria.

## UN ESPECTRO DE CONDICIONES DE CREACIÓN DE IMÁGENES



Figura 3 La versatilidad de las cámaras de video de 8mm, las hace adaptables a todas las formas de relación de programas .

## LA CINTA POLIÉSTER PARA GRABACION DE VIDEOS.

La cinta es una tira delgada de poliéster recubierta por una cara con una delgada capa de óxido, capaz de ser magnetizada, por las cabezas de la grabación. Lo más común es que el óxido sea de hierro, aunque algunos nuevos tipos de cinta incluyen bióxido de cromo, cobalto dopado, metal y cintas de metal evaporado. La cinta tiene también una capa de protección pulida sobre la emulsión; ésta sirve para proteger las cabezas y mejorar el contacto con ellas.

### ESTRUCTURA DE LA CINTA:

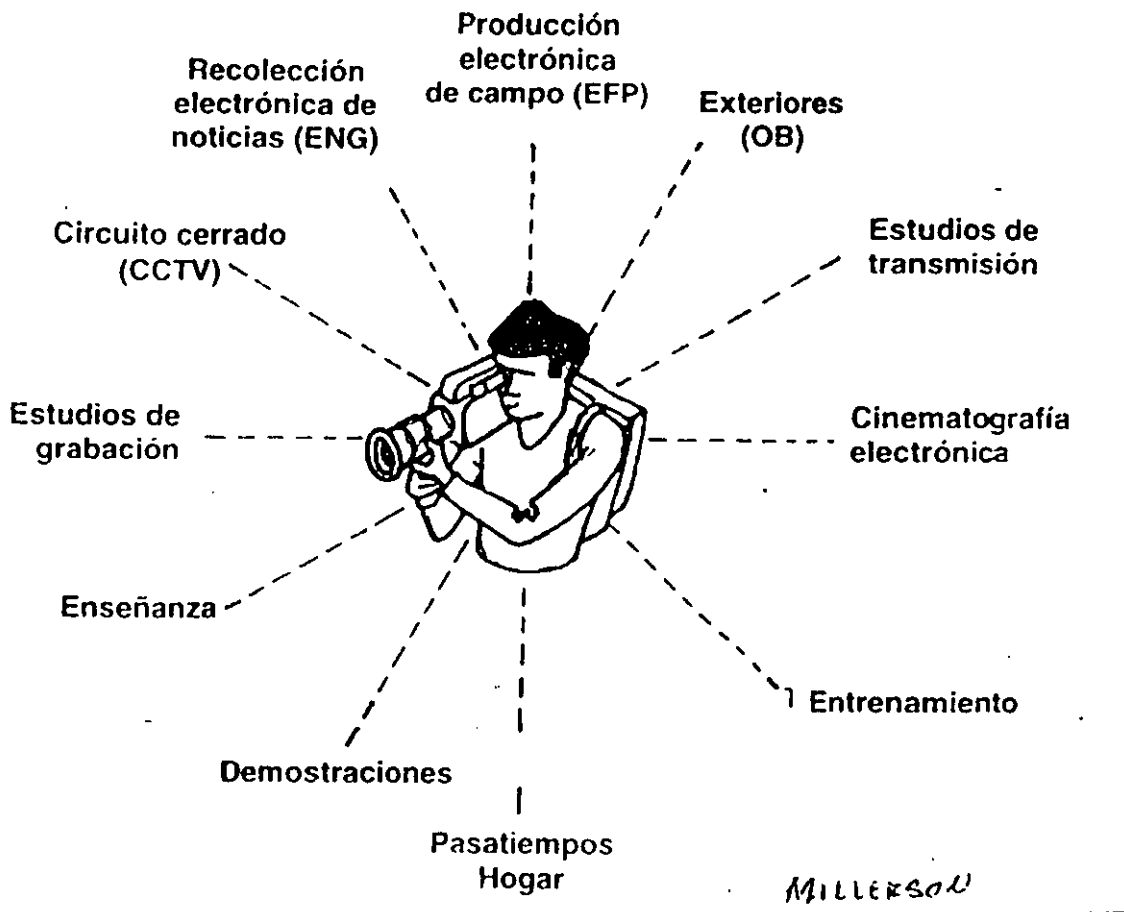
- 1- Capa superior de protección.
- 2- Óxido magnético o partículas metálicas.
- 3- Poliéster.
- 4- Respaldo antiestático de carbón.

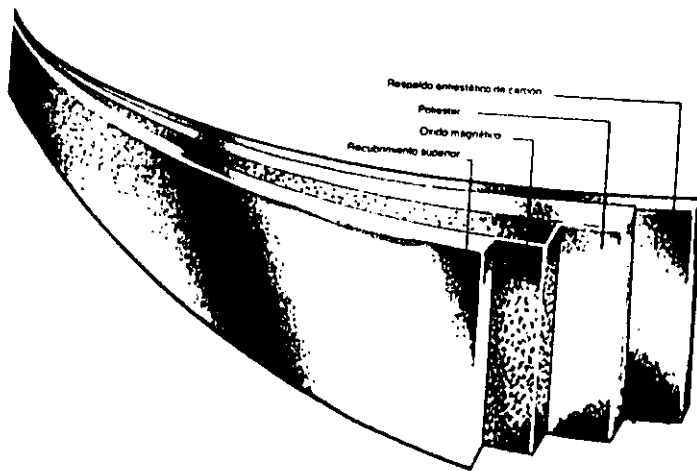

Fig. 14

## PARTES DE LA CAMARA:

El diseño de todas las cámaras de video profesional varía, sin embargo las partes más importantes son:

- 1- Protección del lente (parasol)
- 2- Control de enfoque.
- 3- Control manual del zoom,
- 4- Control de apertura (iris).
- 5- Balance de ajuste de blanco y negro.
- 6- Barras de color, switch de encendido.
- 7- Filtro compensador de color.
- 8- Viewfinder ajustable, indicaciones en pantalla.
- 9- Botón de grabación o REC.
- 10- Conexión VTR, salida de video, cable de la cámara, monitor salida de video.
- 11- Arillo de enfoque del viewfinder.
- 12- Compartimiento para baterías.
- 13- Enchufe externo de corriente directa
- 14- Switch de zoom: manual- automático.
- 15- Encendido. Apagado del iris: Automático- manual o remoto.
- 16- Control automático del zoom (wide- right )
- 17- Indicador luminoso ( aire-rec ).
- 18- Entrada del micrófono.
- 19- Entrada para intercomunicación,
- 20 - Entrada para audifono, .
- 21- Entrada para CCU,

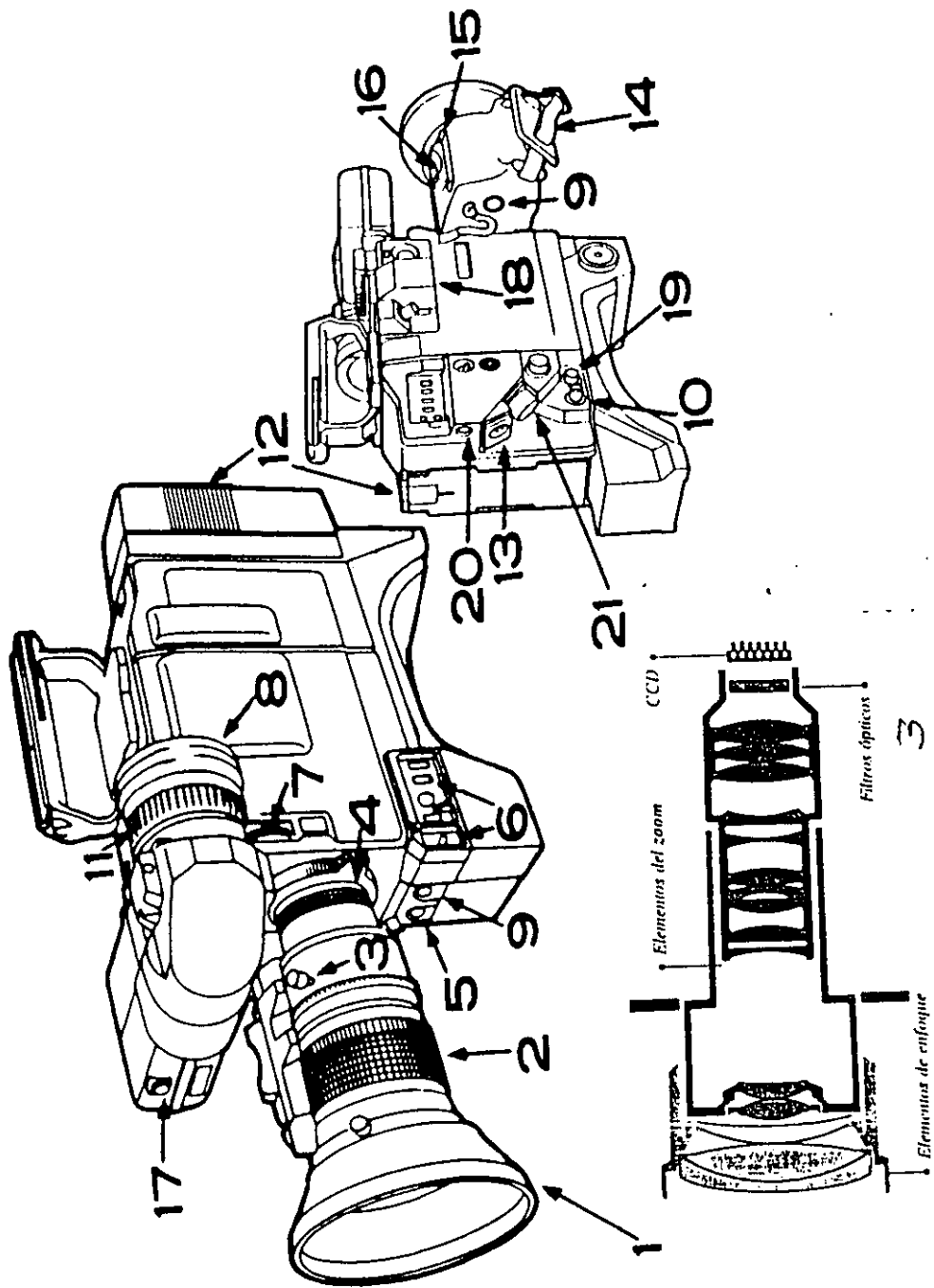

Fig. 5 Cámara de video ( V. Tostado )

## EL MANEJO DE UNA CÁMARA DE VIDEO DE 8mm.

El tiempo físico:

Al tiempo físico no se le puede retener, ni hace retroceder, ni adelantar. El tiempo físico es invariable, fugaz, irreversible; sin embargo mediante la transformación técnico-retórica se ha logrado dominar el tiempo en función de detenerlo mediante su filmación o grabación y éste puede tener modificaciones mecánicas las cuales inciden sobre el movimiento y consecuentemente sobre el tiempo y ello ocurre por lo siguiente;

- La velocidad del movimiento con que se muestran las imágenes en la pantalla en relación con la que se tiene con su relación física.
- Marcha atrás del soporte físico, en el que están registradas las imágenes, por lo cual las figuras se mueven en dirección inversa a la realidad.
- Menor velocidad (cámara lenta) que el movimiento de la realidad.

Dentro del aspecto audiovisual podemos considerar como ejemplo el iniciar una escena de un niño brincando bajo la lluvia grabada físicamente (en ese momento). Después el niño está en una cama y un médico lo está examinando. En lo audiovisual se puede empezar con el niño enfermo y después el estar saltando bajo la lluvia, para mostrar el porqué se enfermó y después, volver al tiempo presente de la temperatura. (fig: 8.7)

## TOMAS CON LA CÁMARA DE 8MM: SUS ÁNGULOS Y MOVIMIENTOS

Muchos de los términos que se utilizan en videograbación son tomados directamente del idioma inglés, aunque hay su equivalencia en español. Se puede escoger libremente los términos técnicos para redactar los guiones para su videograbación.

Cuando se usa la cámara de 8mm, en mano:

- Es necesario sostenerla firmemente cuando se está grabando una demostración de maquetas, dibujos etc, para que no se salgan fuera de cuadro.
- Es importante tomar en cuenta ciertos códigos ( imágenes a grabar ), tomando en cuenta dos elementos importantes: el icónico y el dentado.
- El mensaje icónico, esta representado por la imágenes que muestran elementos escritos como una unión de imagen y letras, un libro escrito ( fig. 6 )
- El mensaje dentado, es aquel donde el espectador capta los elementos principales que muestran una imagen. Por ejemplo, cuando se ve la cara de un niño llorando. La denotación es simplemente es conocer al niño con todas sus características faciales. Al ver este mensaje sabemos que se está relacionando con nuestra percepción visual. ( fig 7 )



Figura 6



figura 7

Existen otros códigos en la videograbación por ejemplo:

Connotado: Nos da el significado cultural de la imagen a grabar o ya grabada.

Verbal: Este está esta representado por el dialogo, la narración, la música, efectos sonoros.

Flash-back (salto al pasado) – Se puede manejar cuando se quiere informar lo que ha pasado anteriormente por ejemplo, el niño jugando bajo la lluvia. Fig 8

Flash-forward (salto al futuro-presente) – Se puede informar el presente, el porqué, el niño está enfermo.

En lo audiovisual se puede iniciar la escena cuando el niño está enfermo y después saltar al pasado para mostrar porqué se enfermó el niño y regresar al tiempo presente, donde el niño está en la cama. Figura.9

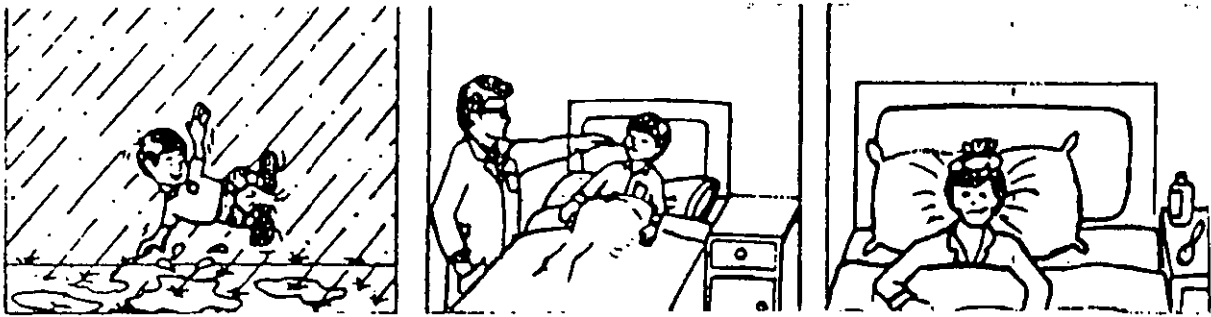

FIG 8 FLASH BACK O SALTO AL PASADO



FIG 9 FLASH FORWARD SALTO HACIA EL FUTURO EN LA NARRACIÓN



## RECOMENDACIONES PARA SOSTENER CON FIRMEZA LA CÁMARA DE 8mm,

Existen varias formas para sujetar con firmeza la cámara y es apoyarse de varias maneras

Por ejemplo:



Figura 12

Principales tomas o encuadres en la video grabación:

Se puede comenzar con una secuencia: toma de acercamiento o alejamiento usando el lente zoom de la cámara, según lo indique el guión.

Movimientos:

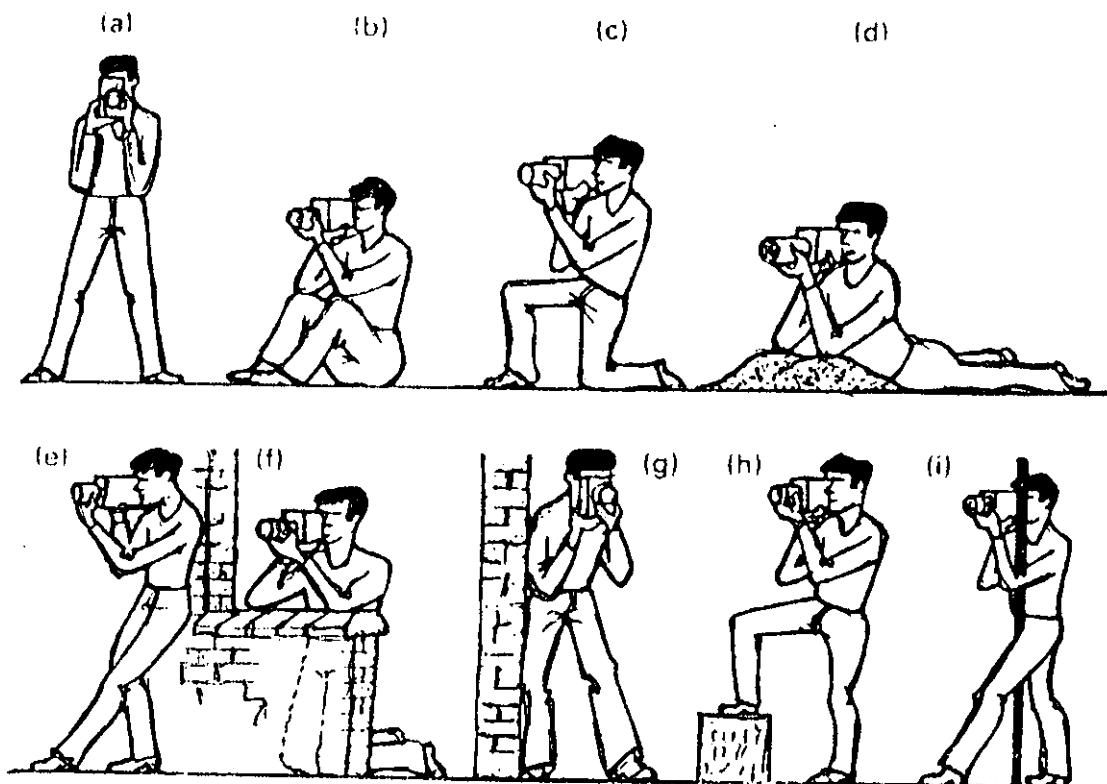
De acercamiento se conoce como, zoom-in. Figura. 13

De alejamiento, zoom-back. Figura. 14

Es recomendable que cuando se use el zoom, los movimientos sean lentos, salvo que el guión indique otra cosa en especial (lento o rapido )

EL ZOOM

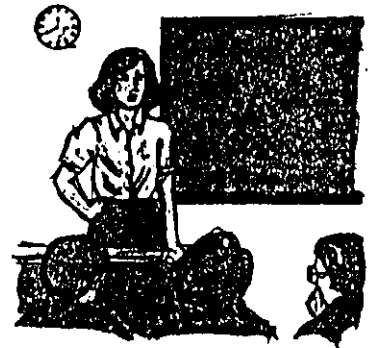
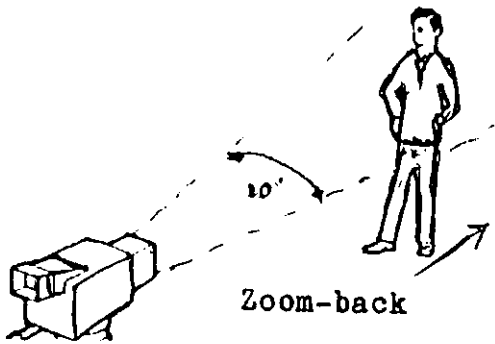

Zoom-back FIG. 14

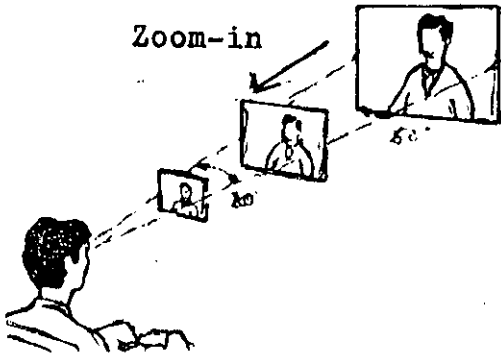
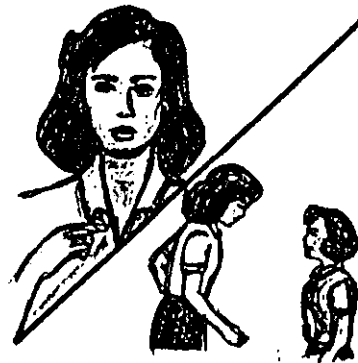

FIG. 13-14



Zoom-in  
FIG. 13

Zoom-back  
FIG. 14



CAMARA EN TRIPIE

## PRINCIPALES TOMAS CON LA CAMARA DE 8mm.

Hacer una toma o encuadre ( grabar una imagen con la cámara )significa seleccionar o enmarcar aquello que se ve dentro del visor de la cámara. A los encuadres se les dominan vistas, tomas, planos. Existen diversos tipos de planos o tomas, a los cuales se les ha clasificado por la relación que guardan con las personas, objetos o lugares, captados con la superficie total del recuadro de la cámara y éstas pueden ser:

- Tomas amplias ( long shots). Fig. 15
- Plano medio (mediun shot-full shot ) Fig. 16
- Primer plano ( close up ) Fig.17
- Plano de detalle ( big close up ) Fig. 18

## LAS PRINCIPALES TOMAS O EN CUADRES EN LA VIDEOGRABACIÓN

Se puede comenzar con una videograbación secuencia de toma; de acercamiento, o alejamiento usando el zoom de la cámara según lo indique el guión.

El seleccionar los encuadres cuidadosamente con cuidado esto ayudará a mostrar escenas cumpliendo con un sentido informativo, pedagógico, artístico, etcétera..

Las tomas amplias, ayudarán al espectador a identificar el lugar donde se desarrollan los hechos, las calles, edificios, escuelas, el campo, paisajes, etcétera. FIG. 15

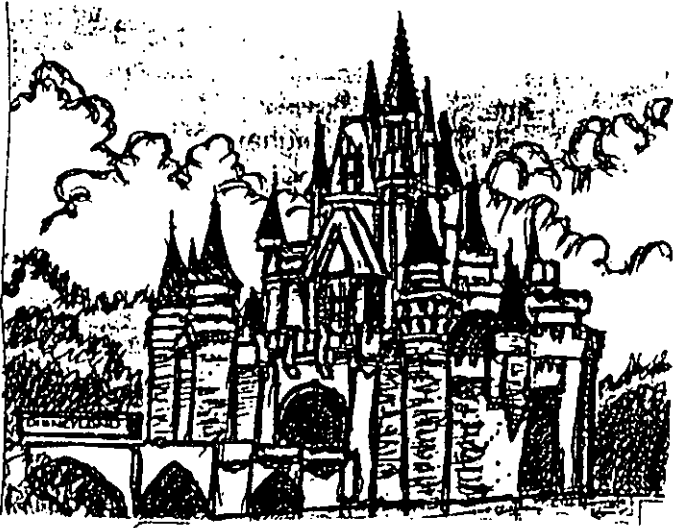

Fig: Long shots ( tomas amplias ).  
Toma de un paisaje. FIG-15

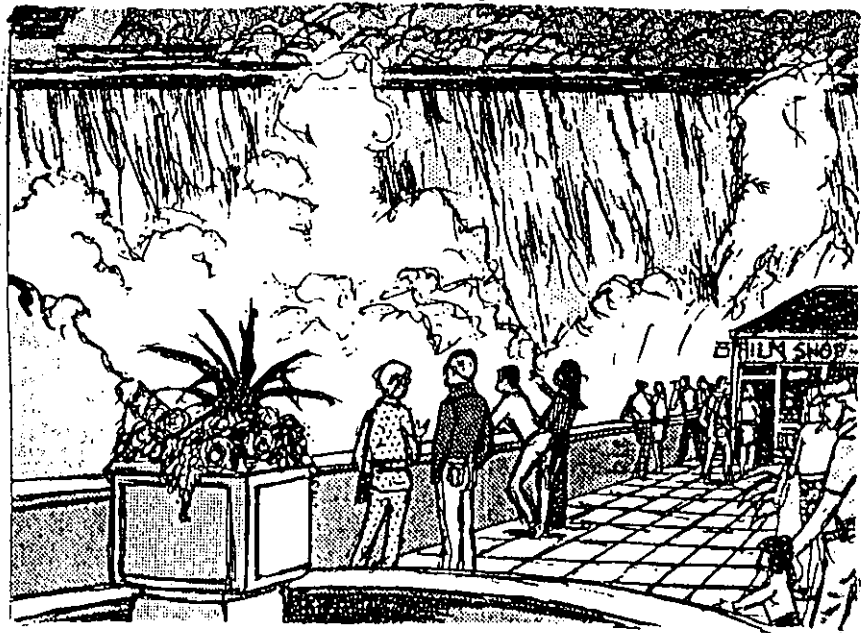

Fig.15 Long shot (toma amplia )  
Toma de personas y una panoramica.

Fig. Medium close up (plano medio)

Abarca desde la cabeza y la parte superior del torso



Fig. 17 Close up (primer plano)

Es una toma de la cabeza completa.



Fig. 18 Big close up (plano de detalle)

Toma muy cerrada de una parte del rostro.



LOS PLANOS MEDIOS: Son los más comunes. ofrecen detalles de los personajes y de los objetos importantes y sus acciones en general:

Fig. Full shot (plano entero)

En esta toma aparece todo el cuerpo

De la persona, o un objeto.

FIG. 16

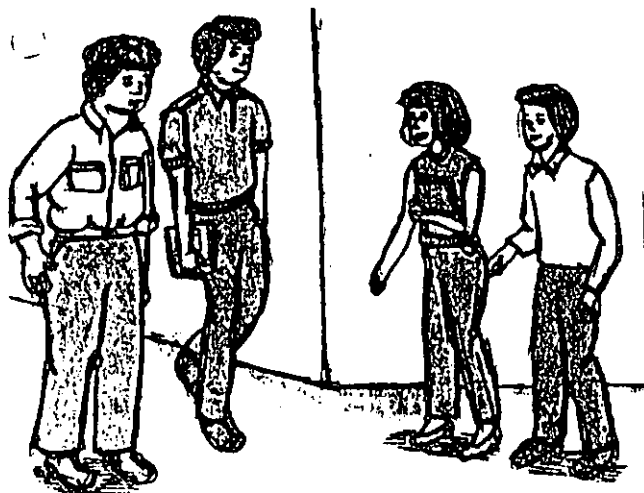

Fig. Medium shot (plano medio)

Se encuadra desde la parte superior

De la cabeza hasta la cintura.

FIG. 16



Los planos medios - Son los más comunes, ofrecen detalles de los personajes, mostrando las actuaciones en general. FIG. 16

Número de personajes ( actores ) en las videograbaciones.

Son las personas videograbadas que intervienen dentro de la historia según lo indique el guión técnico de la producción. Fig. 17

Los ángulos de la cámara- Son los indicadores del lugar donde se debe poner la cámara para realizar las tomas adecuadas según lo indique el guión.

Los movimientos de la cámara- Existen gran variedad de movimientos que se pueden dar a la cámara en una video-grabación:

- Desplazamiento de la cámara sobre su propio eje.
- El más común de estos movimientos se realizan siguiendo un plano horizontal como si se estuviera siguiendo a una persona. A este movimiento se le conoce como, panning o pánico. Solo hay dos variedades de movimientos: a la derecha ( pan-right ) y a la izquierda ( pan-left ). El pánico es muy común en las video-grabaciones ayuda a identificar a las personas y objetos que se encuentran en movimiento.

Fig.11

Número de personajes.

Dentro de las videograbaciones se debe de tomar en cuenta la cantidad de personas u objetos principales que interesen o que estén dentro de la historia del guión técnico.

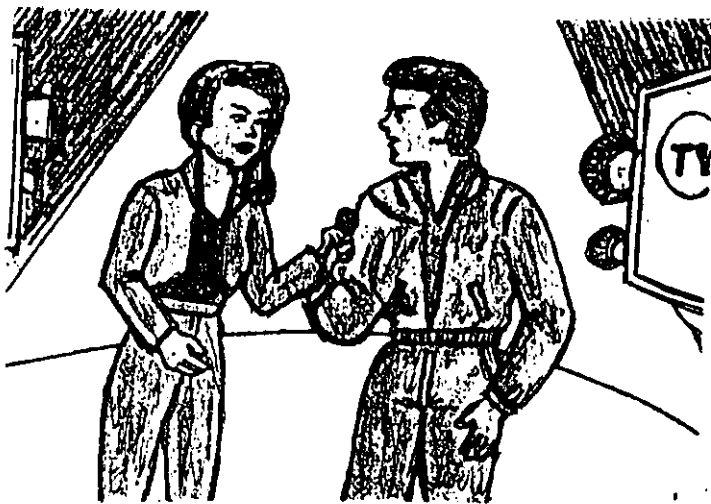

Two shot : la toma incluye dos personas

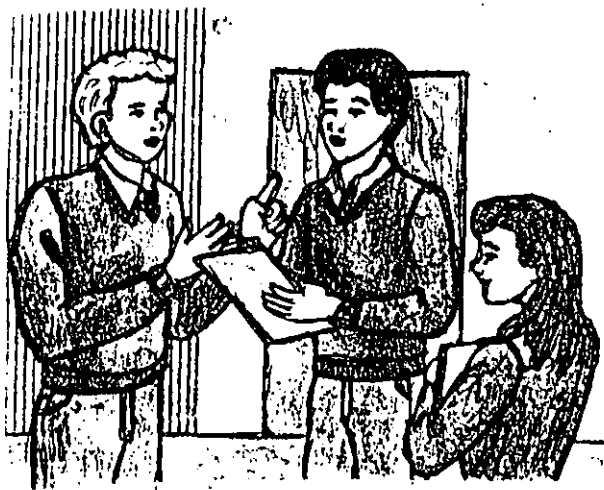

Three shot : la toma incluye tres personas



Group shot: incluye o se captan más personas.

FIG. 19



## DESPLASAMIENTO DE LA CÁMARA SOBRE SU PROPIO EJE

Estos movimientos son dos se realizan con la cámara, siguiendo un plano horizontal, como si se estuviera siguiendo a una persona. A este movimiento se le conoce como panning (paneo). Solo hay dos variantes de este movimiento; hacia la derecha (pan-right), o a la izquierda (pan-left). Figura 11

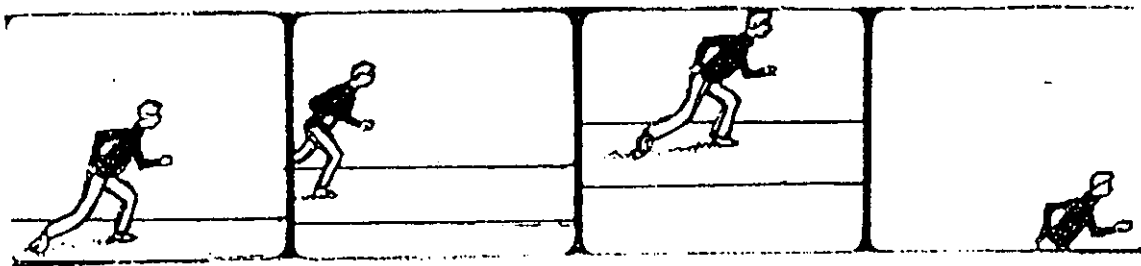

Fig 20 Cambio de lugar de la persona.



Figura 21

El paneo es muy común en la videograbación, ayuda a identificar a las personas u objetos que se encuentran en movimiento, o para identificar un panorama.

## EL MOVIMIENTO VERTICAL

A esta acción importante se le conoce técnicamente como:

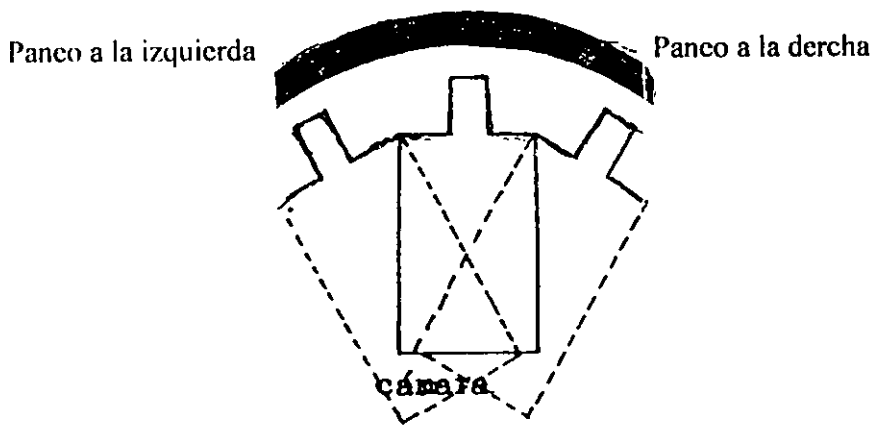
Tilt- down ( hacia abajo )

Tilt- up ( hacia arriba )



Figura 2.1 El desplazamiento de la imagen sin mover la cámara.

Se seleccionan las tomas o encuadres, con cuidado; esto ayudará técnicamente a mostrar escenas con un movimiento de arriba hacia abajo o a la inversa con un sentido artístico y pedagógico.

## ÁNGULOS DE LA CÁMARA

Ángulo de picada- Se logra cuando se coloca la cámara en un nivel muy superior y dar la sensación de pequeñez. Esta toma se usa en eventos deportivos, sociales y de paseos.

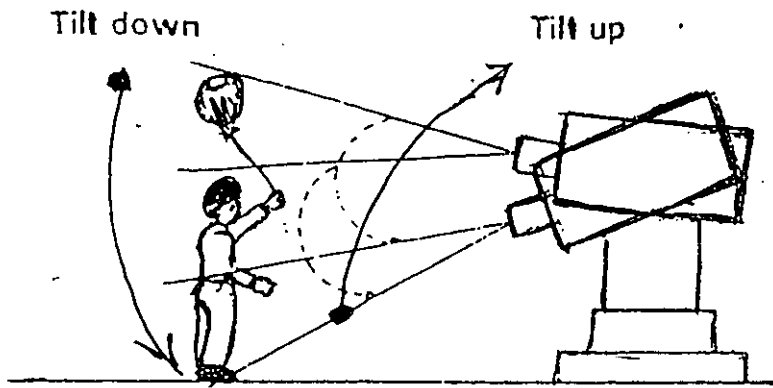
Ángulo de contra picada- La cámara se usa en tomas de documentales y cuando hay detalles de altas edificaciones, o cuando se graba a una persona con la cámara en el piso mirando hacia arriba, y dar una sensación de grandeza.

Ángulo medio- La mayor parte de las tomas que se realizan se llevan a cabo en el plano paralelo y horizontal entre el camarógrafo y delo que se esta captando.

Ángulo subjetivo- Permite que la cámara se sitúe en el lugar del personaje ( actor ).

Es recomendable emplear otros ángulos para dar variedad a las secuencias de las tomas.



Figura 22

La toma de ángulos elevados tiende a reducir la Figura de un objeto, pero dan una vista más clara de la acción

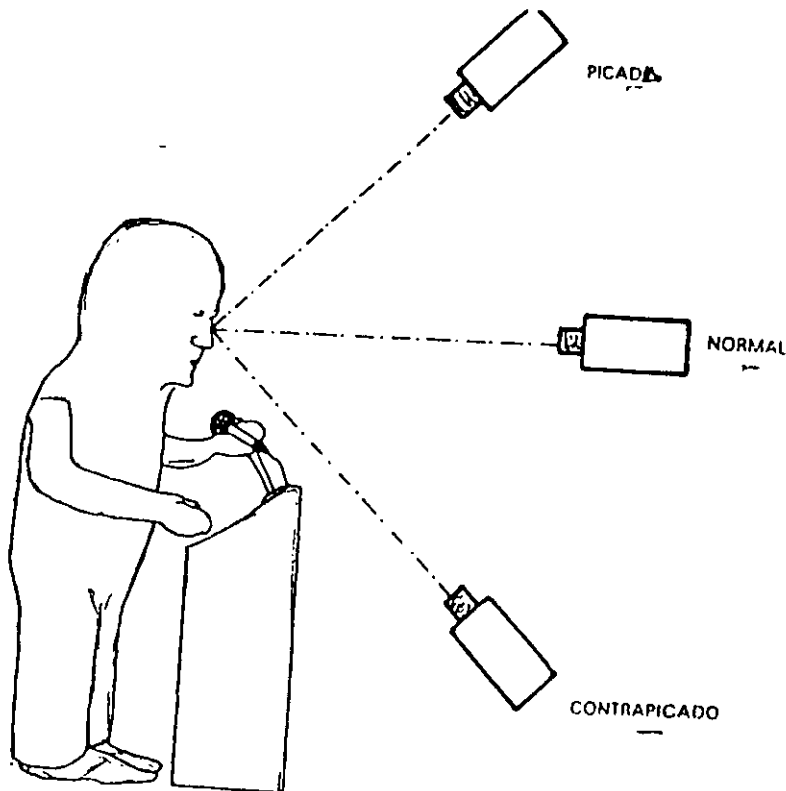
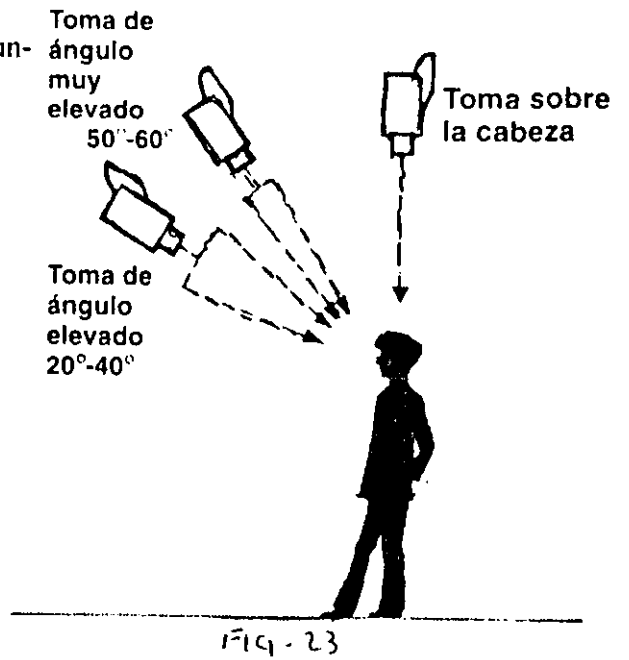

El efecto de los cambios de altura.

A medida que la cámara se mueve hacia un punto de vista más elevado el público se siente como el menos involucrado en la acción

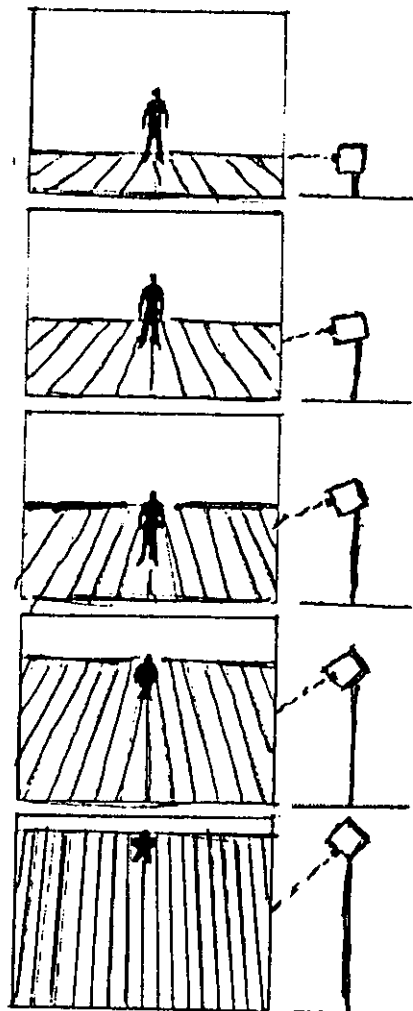

# DOLLY

Cuando hay desplazamiento o movimiento de la cámara de un lugar hacia otro. Es recomendable para una estabilidad de la cámara de 8mm, al videgrabar se debe de utilizar un trípé giratorio con ruedas, o usar unos rieles para desplazar la cámara montada en un carrito ( crab-dolly ), una alternativa es emplear una silla de ruedas, aunque lo más usual es que el camarógrafo se desplace con la cámara al hombro. FIG. 25

movimientos con la cámara:

Dolly in: hacia adelante

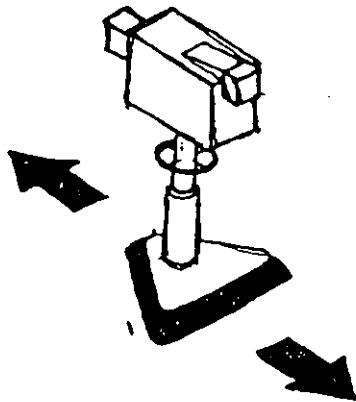

Dolly back: hacia atras.

FIG. 25

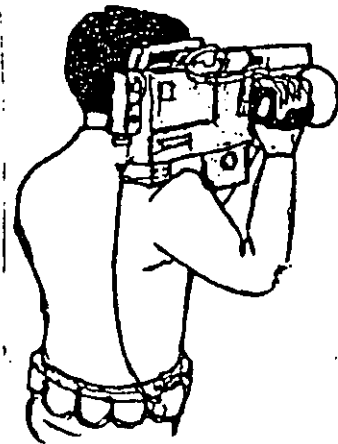

FIG. 26

## EL AUDIO EN LAS VIDEOGRABACIONES

El camarógrafo aficionado, interesado en la captación de las imágenes, en ocasiones descuida la parte sonora por considerarla de segunda importancia. Sin embargo el audio (sonido) representa la segunda parte principal en las videograbaciones. Cuando el audio esta bien definido se acepta con agrado, pero cuando esta distorsionado (mal grabado), o cuando no va de acuerdo con la imagen no se acepta. Se piensa que es el marco que cuida a la imagen visual.

Las videocámaras caseras de 8mm., tienen incorporado un micrófono que puede ser monoaural o estereofónico, dependiendo del modelo de la cámara. En todos casos este micrófono, omnidimensional, está captando el sonido de su entorno. Para esto existe la posibilidad de emplear varios tipos de micrófonos, según las necesidades de las videograbaciones. FIG. 28

### Recomendaciones para captar bien un audio.

Se debe cuidar la parte sonora de las videograbaciones, tomado en cuenta las siguientes informaciones:

- Al realizar entrevistas se debe cuidar que el audio o sonido sea captado con nitidez, para ello se informará al entrevistado que articule con claridad y ésta sea alta lo suficientemente.
- Es aconsejable incorporar a la cámara un micrófono auxiliar para que quede el sonido adecuadamente grabado.
- El camarógrafo mientras está grabando no debe hablar, porque también su voz se grabará fácilmente en la videograbación.

- Procurar que en lugar donde se esté videograbando esté libre de ruidos extraños.
- Cuando se utilice un micrófono adicional, se debe verificar que sea para el tipo correcto de la cámara a usar y con enchufe para sonido estereofónico o monoaural.

Fuentes sonoras reales y artificiales:

Estas pueden clasificarse como sigue:

- Sonido real - Es el que se capta y graba directamente del medio ambiente: ruidos, voces, música, discursos sonidos especiales, etcétera.
- Sonidos especiales - Música especial para las videograbaciones, ruidos, es recomendable seleccionarlos y adaptarlos.
- La música descriptiva - Es la especial que puede ser dramática, folclórica, clásica, moderna, y'o, ciertos temas cantados.

Recordemos que la música, puede relacionar y reforzar la imagen de la siguiente manera:

- Ayudar en la publicidad.
- Puede complementar las imágenes.
- Lograr un ironía con respecto a lo que se ve.
- Subrayar una caracterización.
- Crear un estado de ánimo de lo que ve.

La combinación de imagen y audio:

- La imagen domina el sonido apoya ( en el caso del cine ).
- El sonido domina y la imagen apoya ( noticieros, documentales ).

- El sonido y la imagen se apoyan alternativamente ( dramatizaciones ).
- El sonido y la imagen corren independientemente según lo indique el guión técnico.

Recuérdese que en el video el audio, es la parte complementaria sus funciones básicas son:

- Brindar una información esencial para establecer un estado de animo.
- Puede añadir una energía estética, así como proporcionar la estructura rítmica en el campo visual.

La perspectiva del audio en la videograbación. Se refiere a la trayectoria en donde el audio se grabo y sobre una magnitud respectiva, es decir que en el audio se debe escuchar la calidad de lo grabado de acuerdo a su distancia.

## AUDIO

Es la descripción del sonido como apoyo sobre las imágenes: paisajes, objetos, personas, muscos, paseos, documentales, funciones culturales, etcétera.

Es importante tener en cuenta el genero del sonido que se usará dentro del guión y su forma del lenguaje audiovisual.



EL AUDIO (sonido) EN LAS VIDEOGRABACIONES DE 8mm,

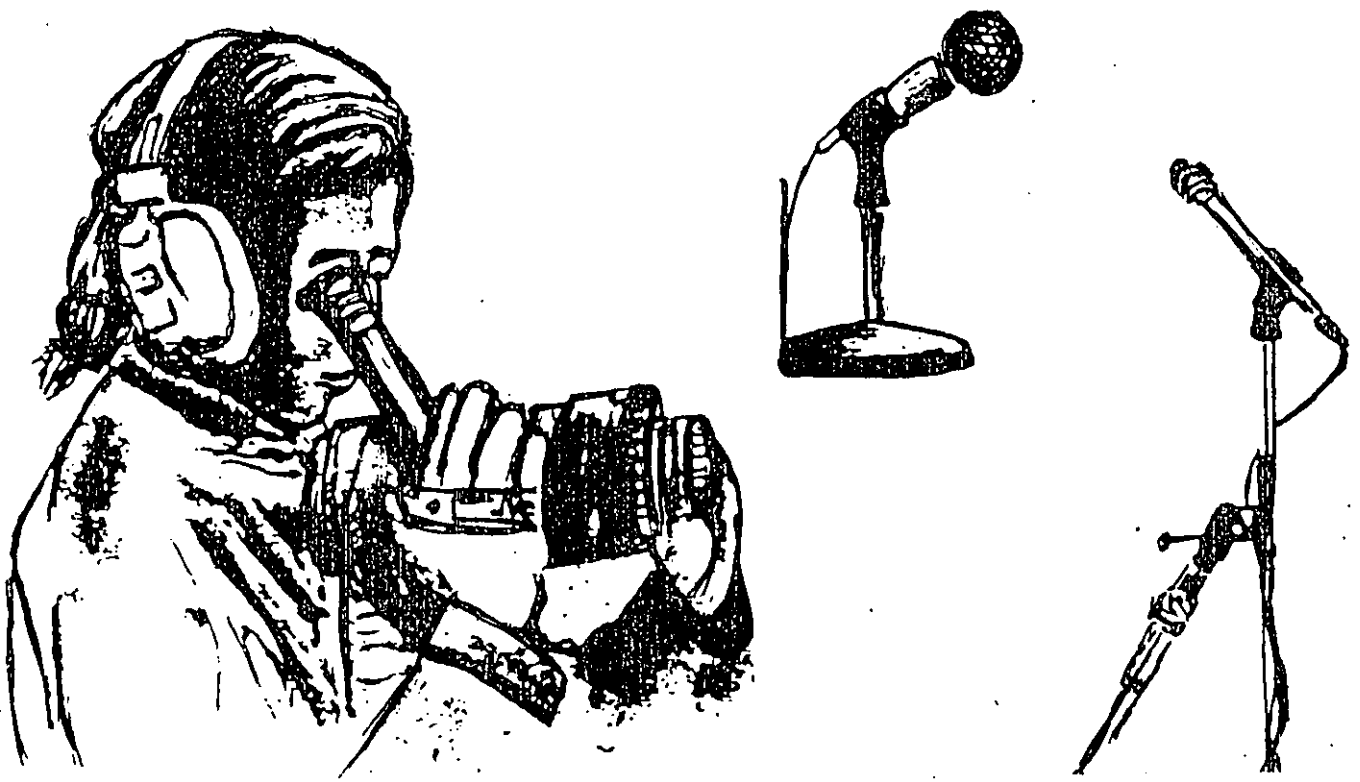

FIG. 27

El audio representa una parte principal de las videograbaciones. Cuando está bien definido lo percibimos con agrado. Y cuando está mal grabado es desagradable.

Colocación de micrófonos.



Sostenido por soporte

Boom de caña,

Solapa "Lavalier"

FIG. 28

**Micrófono omnidireccional**



**"Lavalier"**



**Micrófono "cardioide"**

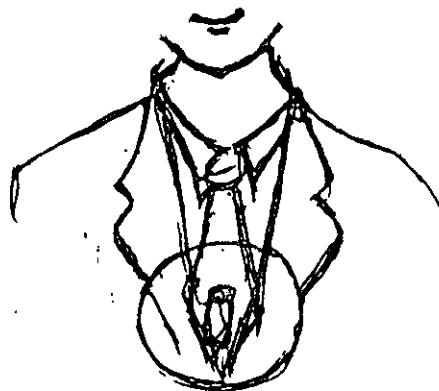

## LA ILUMINACIÓN PARA VIDEOGRABAR

Una característica de las videograbaciones modernas es que, ya no se necesitan utilizar fuentes luminosas para que las personas u objetos, aparezcan claros, ya que las cámaras de 8mm, cuentan con mecanismo automático para ajustar, abrir y cerrar su diafragma.

### VIDEOGRABACIONES CON LUZ NATURAL EN EXTERIORES.

Para estas videograbaciones, es el sol, el que proporciona la iluminación adecuada y necesaria. Y para esto, que hay cuidar lo siguiente:

- Colocar a las personas y objetos que se van a videgrabar de manera que el sol les de frente y no por la espalda. (contra luz )
- Cuando el sol está en el cenit ( en el punto más alto ), las personas se muestran con sombras bajo los ojos, nariz y barbilla. En este caso se recurre al apoyo de censillos reflectores para que se proporciones una luz difusa sobre ellas. Esto se logra con una cartulina forrada de papel aluminio.
- Una lámpara colocada en la cámara de video también ayuda a atenuar sombras.

FIG. 29

## LA ILUMINACIÓN DE VIDEOGRABACIONES EN EXTERIORES

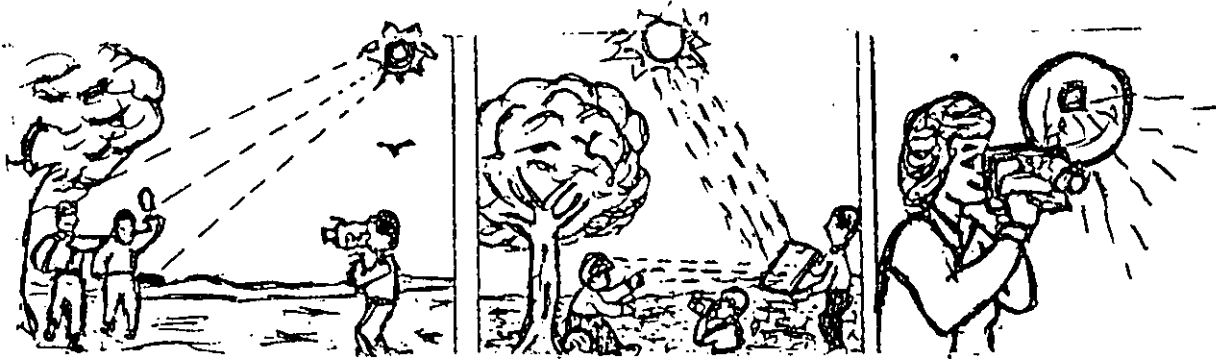

Colocación de las personas  
FIG. 30

Uso de reflectores de sol  
de bajo costo FIG. 31

Uso de una lámpara  
sobre la cámara  
FIG. 29

Para estas video-grabaciones es el propio sol, es el que proporciona la iluminación necesaria.

## LÁMPARAS PARA LA ILUMINACIÓN EN INTERIORES DE UNA VIDEOGRABACIÓN

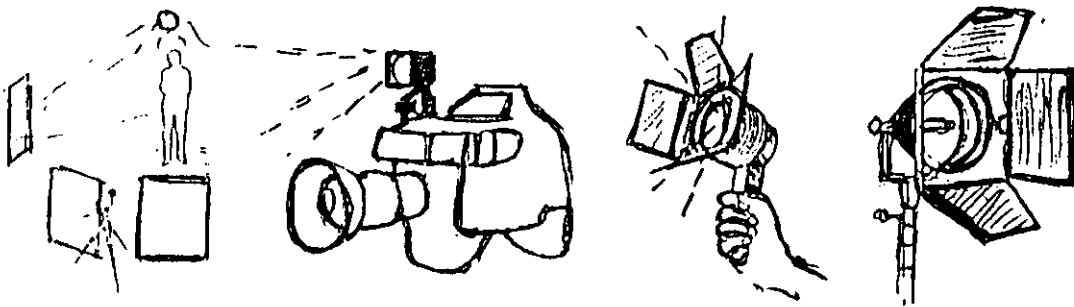

FIG. 32

## VIDEOGRABACIONES CON LUZ EN INTERIORES

Cuando un lugar tiene buena iluminación de día, y a través de la una ventana, no hay problema de luz para videgrabar. Sin embargo se debe tener las precauciones siguientes:

- La brillantez de la ventana - Si las personas que están cerca de ella y presentan sobras negras. Esto se puede corregir adaptando una lámpara a la cámara o colocando una lámpara sobre un tripié frente a las personas, o lo que se va a grabar. Hay cámaras que traen incorporada una fuente luminosa y se logra oprimiendo el botón " Back light ".

En la colocación de las fuentes luminosas para lograr un efecto profesional, en la grabación se debe tomar en cuenta lo siguiente:

- Luz clave o dura - Se coloca el reflector cerca y de frente a la persona y esto da un efecto de flash (destello).
- Luz de relleno o luz suave- Se logra colocando dos lámparas, una a la izquierda y otra hacia la derecha, ambas, en un ángulo de 45°. Para eliminar las sombras.
- Luz posterior - Se coloca en la parte trasera de la persona ( fuera, o, sobre de la cámara ) para ayudar a crear una dimensión "corpórea". Fig. 33

Existen otros tipos de luces especiales más potentes, como las que se usan dentro de un foro ( lugar cerrado donde se videgrabar.) Fig. 34

## COLOCACIÓN DE LAS FUENTES LUMINOSAS

Para lograr un efecto profesional es importante tomar en cuenta tres fuentes de luz principales:

Luz clave o dura



Luz de relleno o luz suave

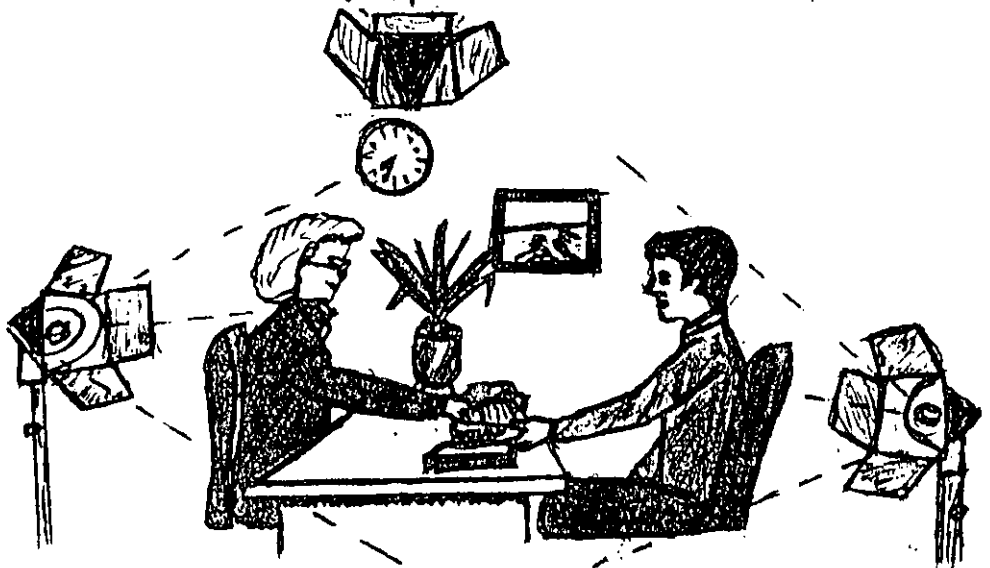

Luz posterior

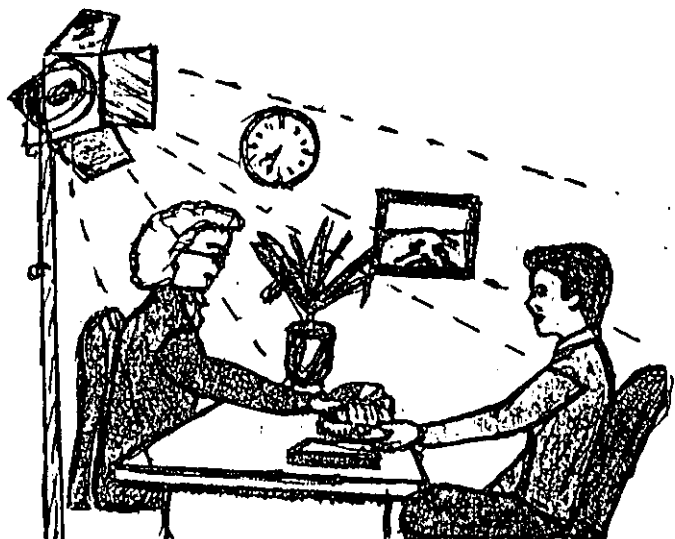
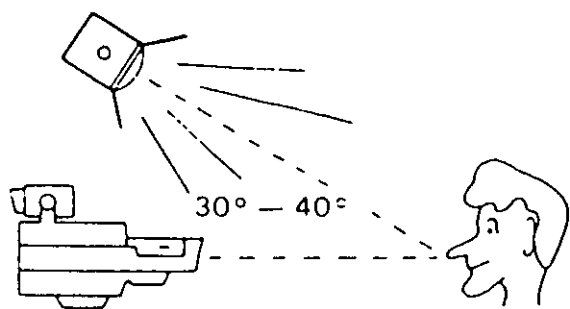
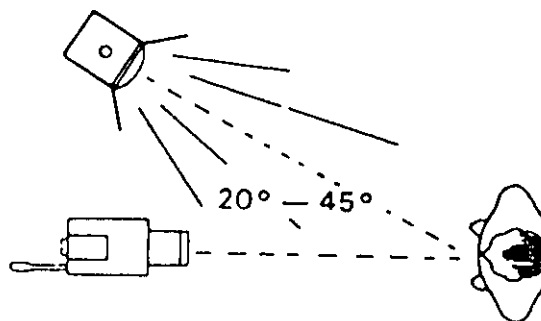

Fig. 33

Luces especiales y su colocación en un foro de videograbación profesional.



Vista lateral



Iluminación con una sola lámpara.

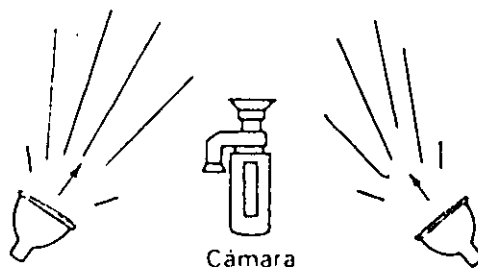

Vista cenital o vista aérea

Iluminación con dos lámparas.

FIG. 34

ESTA TESIS NO SALE  
DE LA BIBLIOTECA

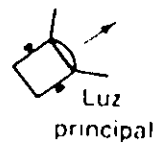
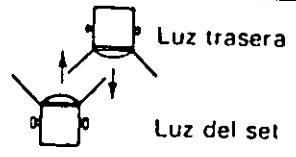

Vista cenital

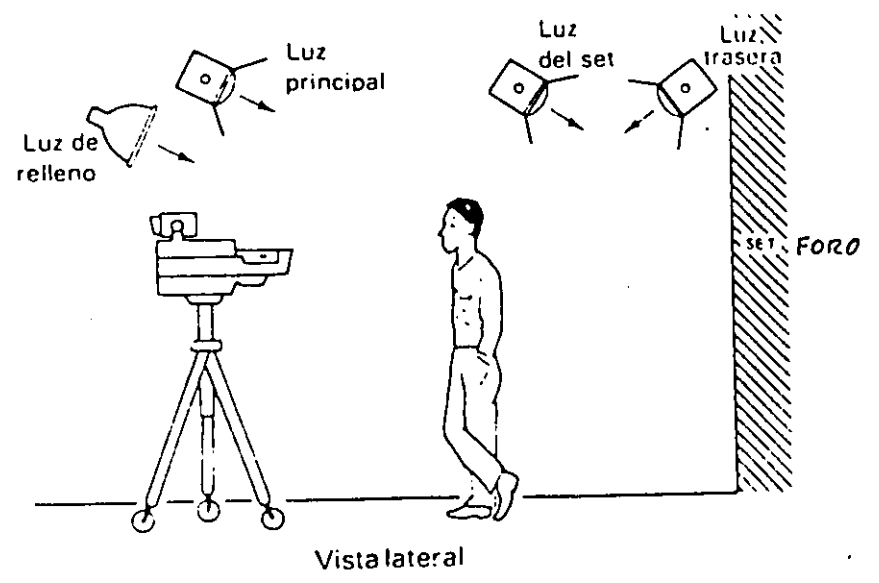

FIG. 34

Triángulo básico de iluminación.



## LAS VENTAJAS QUE PROPORCIONA EL USO DE LAS LÁMPARAS "SOFTLIGHT"

- Entre otras, es que se pueden conectar en un contacto para 120 voltios.
- Se pueden apagar con un switch sin necesidad de desconectar la lámpara.
- Se puede colocar sobre un tripié.
- Es necesario mantener apagadas las lámparas cuando estén en uso por las siguientes

razones:

1- Para que su duración sea mayor.

2- Se debe mantener el área relativamente a la temperatura ambiente, puesto que estas lámparas generan mucho calor.

3- Y por el ahorro de energía eléctrica.

FIG 35

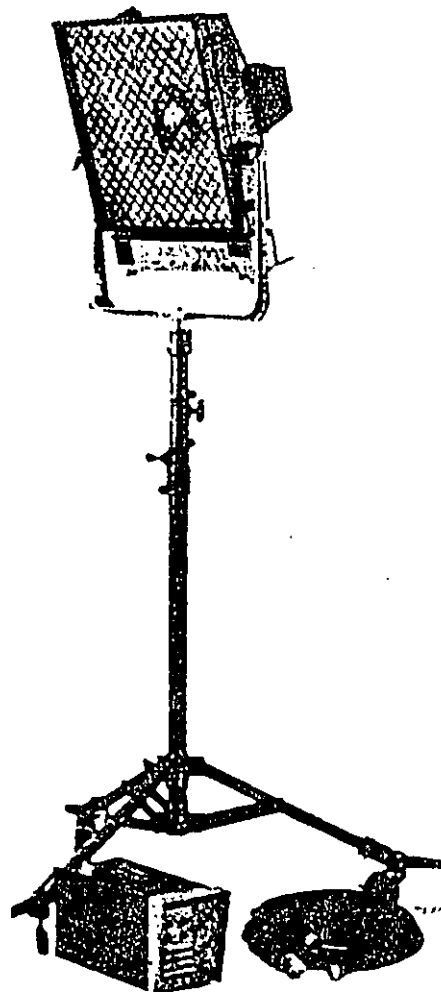

Softlight portátil.

FIG. 35

## PERSONAL PARA LA PRODUCCION DE UNA VIDEOGRABACIÓN EN 8MM.

En la realización de un video con una cámara de 8mm., ya sea en las actividades a nivel abierto, como es en la televisión comercial, así como en el nivel cerrado (el casero, el escolar, el experimental, el cultural ) requiere del siguiente personal para la realización de una videograbación.

- Un productor ejecutivo quien administra, controla y coordina el presupuesto de la producción.
- El productor técnico, su labor es importante ya que está relacionada con la organización administración de los técnicos, de los actores y el control total de la producción.
- El director de la videograbación es quién se encarga de dirigir a los actores y al personal técnico.
- Un director de cámaras: su función es de coordinar lo visual ( las imágenes grabadas ), ayuda al director a seleccionar las tomas más importantes y es quien decide el tipo de iluminación que se utilizará.
- Un asistente de producción éste auxilia al productor para conseguir los servicios necesarios para la producción de video.
- El asistente de dirección se encarga principalmente de registrar la continuidad visual y del audio de lo que se va grabando.

## EL PERSONAL TÉCNICO DE LA VIDEOGRABACIÓN

- El ingeniero de sonido es el responsable del audio de la grabación es quién qué tipo de micrófonos se utilizarán y verifica los niveles del sonido.
- El jefe de piso; controla y trabaja acorde con el director de escena y es quién da la entrada y salida de las tomas, y además controla la actividad del set (lugar donde se está grabando el video ).
- El escenógrafo; es quien diseña y hace la decoración y localiza lugares especiales como los exteriores y les da el ambiente correcto.
- El iluminador; es quien acomoda las luces de acuerdo con la idea del director y el camarógrafo, además se encarga de montar y desmontar todo el equipo de iluminación.
- El responsable de la música se encarga de seleccionarla para la grabación del video.
- El editor; es quien trabaja con el material grabado y posteriormente estructurará las escenas más adecuadas en base a la historia del guión
- El maquillista, se encargará de aplicar los cosméticos especiales a los actores y de realizar caracterizaciones de algunos personajes con forme al guión.
- El apuntador, es la persona ayuda a los actores a decir los parlamentos escritos en el guión o ayuda a modificar nuevos dialogos para adaptarlos al guión.  
va a grabar.

## EL TITULAJE PARA LA VIDEOGRABACIÓN DE 8mm,

La importancia de los títulos o letreros es que estos, son elementos indispensables en las representaciones de los videos; culturales, educativos o de toda índole ya que permiten ;

- Presentar los créditos de entrada y de salida.
- Identificar los nombres de las personas que intervienen en la producción, el título de la historia, los lugares donde se realizó la acción, agradecimientos, fechas especiales, etcétera.

Son varias las formas de presentar los títulos de manera sencilla y práctica:

- No es correcto presentar un texto extenso en cada letrero, el límite lineal será de 6 por 25 letras máximo, por renglón, incluyendo los espacios correspondientes.
- Se pueden usar cartulinas de colores de preferencia que sean oscuros.
- El tipo de letra es importante, debe ser legible.
- Se debe evitar fondos cuadrados o de líneas para poner los títulos.
- Es mejor usar letras mayúsculas y minúsculas en títulos largos.
- Evitar letras que muy delgadas, ya que éstas se pierden en la proyección.
- Evitar las letras saturadas de colores.
- El tamaño de las cartulinas puede ser de 45 x 30 cm.
- Su grabación debe durar 20 segundos.

Figura 36

## EJEMPLOS DE TITULAJES

Su grabación debe durar 20 segundos.



**CUADRO 2  
EJEMPLO PRÁCTICO  
(CON mIRC 5.02)**

- Más de 150 ideas de manualidades para obsequiar
- Tamaño real: 21.3 x 27.6 cm
- 320 páginas
- Más de 200 fotografías y aproximadamente 650 ilustraciones
- Índices de fácil consulta
- Se incluyen patrones maestros



**CUADRO 1  
CONSEJOS DE SEGURIDAD PARA UTILIZAR IRC**

## REPORTAJE

**Evita tomar  
si vas a  
manejar**

**PC MEDIA**

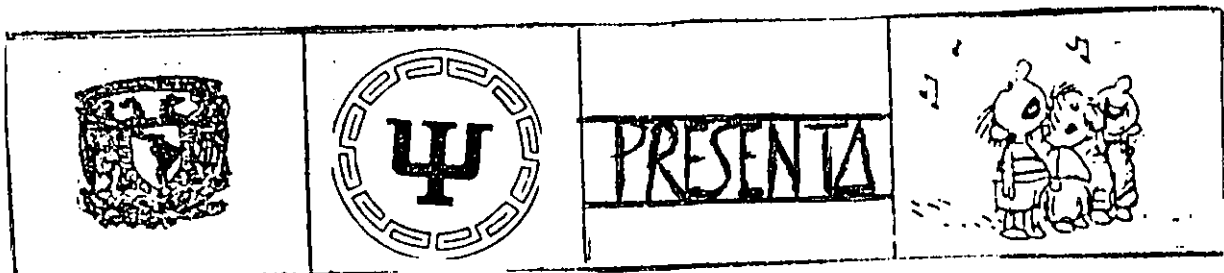

F14.36

## LA EDICIÓN DE LA VIDEOGRABACIÓN DE 8mm,

En la etapa de postproducción se realiza la edición está consiste en ordenar las secuencias videograbadas según lo indique el guión. El editor es la persona indicada quien se encarga de seleccionar y ensamblar los diversos elementos de la imagen con el audio, las narraciones, la música especial, los efectos especiales, imágenes sobrepuestas, los títulos o créditos.

La edición se puede realizar de varias formas:

La edición de cámara - Esta se va haciendo sobre la videograbación usando la narración, en off, por el locutor según sea el guión para describir un evento especial, un paisaje, etcétera.

El uso de la música - En la edición se debe cuidar la duración y su selección. Se recomienda para fondo cuando solo hay imagen y más baja cuando haya una narración especial.

Se recomienda - Antes de realizar la grabación de audio, hacer varios ensayos con el locutor y con el volumen de la música de fondo.

Las personas que narran - Deben de cuidar su dicción, entonación, articulación. Porque si algún de estos elementos falla hay que repetir el audio.

Existen cinco esquemas utilizados para la identificación de la estructura en la edición:

La edición relacionada - Es un tipo de edición en donde al principio las escenas grabadas no están relacionadas entre si. Y el editor las tiene que relacionar de acuerdo a como lo indica el guión.

La edición acelerada - Frecuentemente se piensa que acelerar es la velocidad aplicada a algo, en la actualidad tanto en el cine como en la televisión, se refiere al tiempo (rállenti), que se maneja dentro de las imágenes fijadas, ya sea para extenderlo o para condensarlo. En una escena de un desayuno, por ejemplo la persona dura 30 minutos en realizarlo y puede condensarse en solo 15 segundos y seguir dando la idea del tiempo transcurrido. Un buen editor traslapa al público al futuro y es capaz de proponer el presente, a través de la imagen condensada en cosa de minutos. La edición de montaje - Esta edición es la grabación de títulos, imágenes sobrepuestas usando música de fondo.

La edición de recopilación - Por ejemplo para realizar un video histórico se regraba ciertos materiales historicos y seleccionan con ellos se forma la nueva historia a editar.

La edición continuada - Se refiere a la sucesión de una escena grabada con la siguiente, según lo indique el guión. FIG. 37

El corte de escena- Es cuando la cámara que esta grabando y no puede seguir la escena, se corta y se repite la misma escena desde otro ángulo. Con la edición se logra la continuación de la secuencia del video.

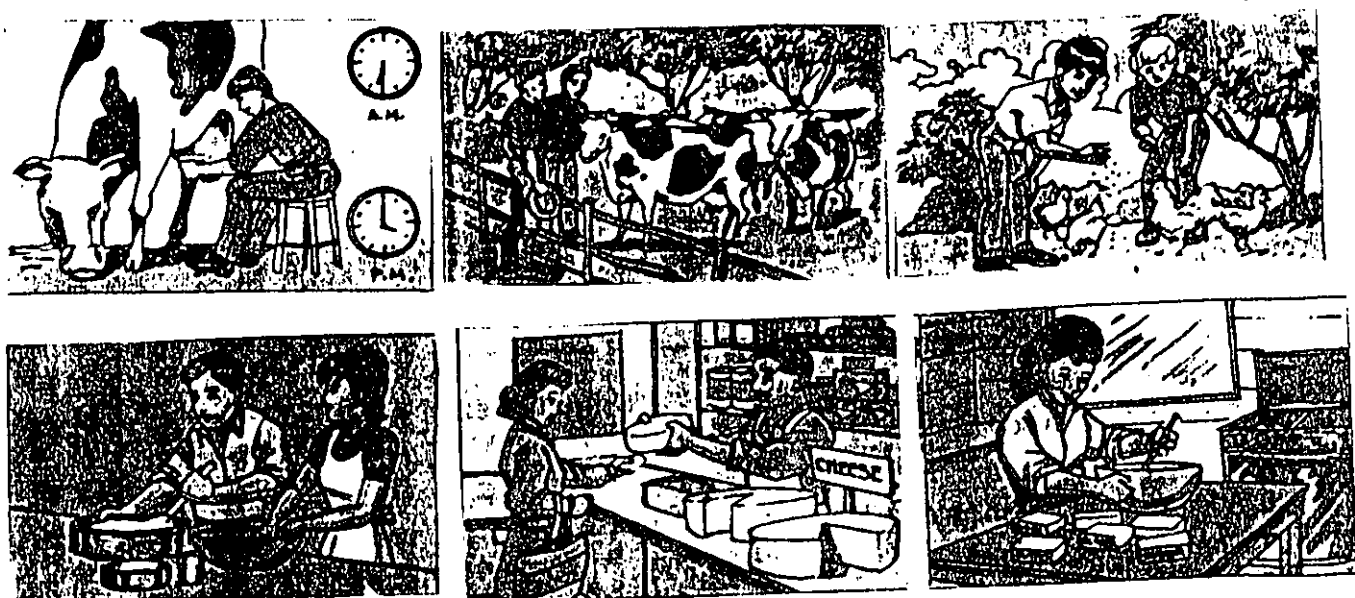

FIG. 37: La edición continuada.

## LA IDEA

La idea es un objetivo que propone, un plan y disposición de inventar o trazar con ingenio un concepto sobre un proyecto de una historia para producir un video; por ejemplo podría ser realizado por los alumnos de la facultad de psicología. La idea será el inicio del guión, que sustentará, normará su desarrollo en un tema específico, sobre una teoría de la psicología para detectar su importancia y de por qué lo científico.

Esta idea deberá generar una estructura audiovisual, así como tener o suponer los elementos sonoros y visuales los cuales hagan posible su realización dentro de un determinado espacio y tiempo.

Después de ser formulada la idea al maestro de clase para video-grabar un tema de psicología específico y de interés, después será analizado y se sabrá el porque es importante de esa teoría.

Se formulará un tema y el plan para la producción para el futuro video. Después se desarrollará una sinopsis; esto es una escritura global de la obra, éste material se presentará a el jefe del departamento de audiovisual de la facultad, para así poder auxiliar y planear la posible videograbación.

Una sinopsis es la síntesis preliminar de la estructura del contenido: lugares, personajes, música, vestuario, luces, presentaciones (letreros) mobiliario materiales especiales de audiovisual. etcétera.



En muchas ocasiones la idea central cambia de objetivos, pero de todas maneras esta post-idea, es la misma que el maestro autorizo, podrá ser modificada y desarrollar el mismo tema para ser videograbada.

La idea para un guión de una videograbación es el punto de partida y debe estar vinculada al interés de los guionistas, ésta puede derivarse de una necesidad objetiva sobre una investigación dentro del terreno educativo. Por ejemplo: la idea para cierta investigación, puede ser de carácter general, pero poco a poco irá delimitándose y afirmando los intereses del objetivo específico a realizar.

Es importante pensar el porqué se escogió tal idea para realizar la producción, ¿ Que se quiere investigar, probar, demostrar ? ¿Cuál es su importancia ? ¿ Por que se seleccionó ? ¿A quiénes, o qué va informar ? ¿Cuál es su objetivo principal ?

La idea en el terreno educativo curricular en la licenciatura de psicología puede surgir como una alternativa de solución al requerimiento pedagógico tocante a la necesidad de demostrar e informar acerca de algún aspecto científico sobre investigaciones de campo en; clínica, social, pedagógica, industrial, y en otras disciplinas relacionadas entre sí.

LA IDEA ( PARA LA REALIZACION DE UNA VIDEOGRABACION POR LOS ALUMNOS )

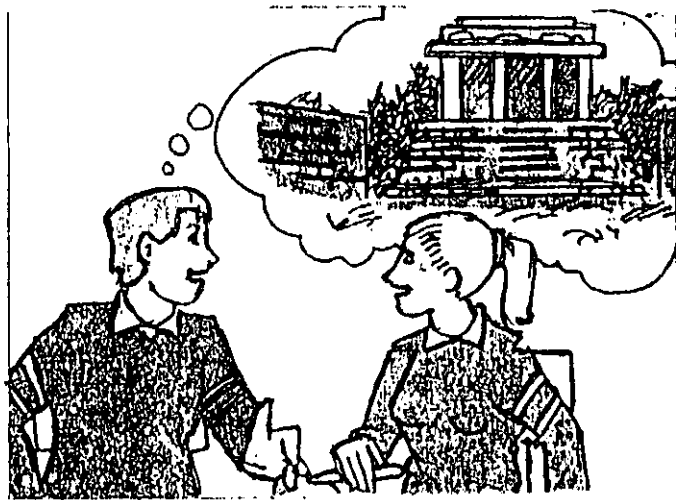

ALUMNOS

LA MAESTRA DE LA MATERIA  
Y EL ALUMNO

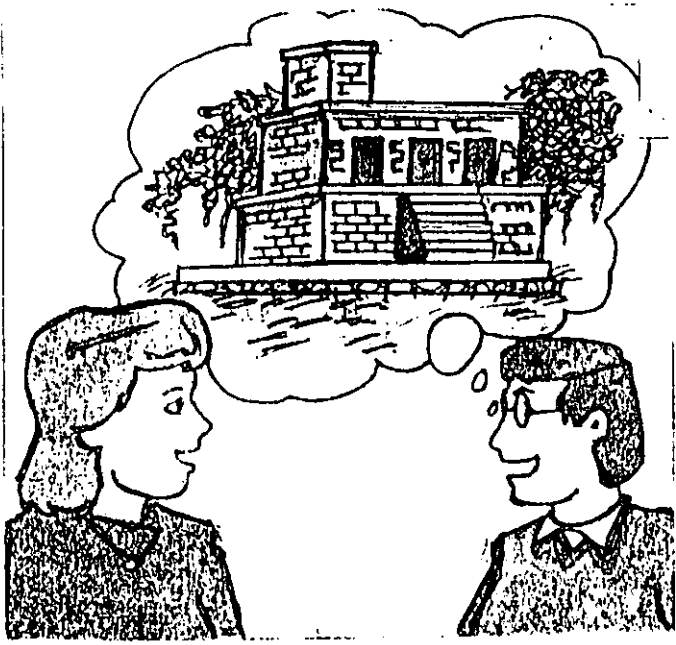
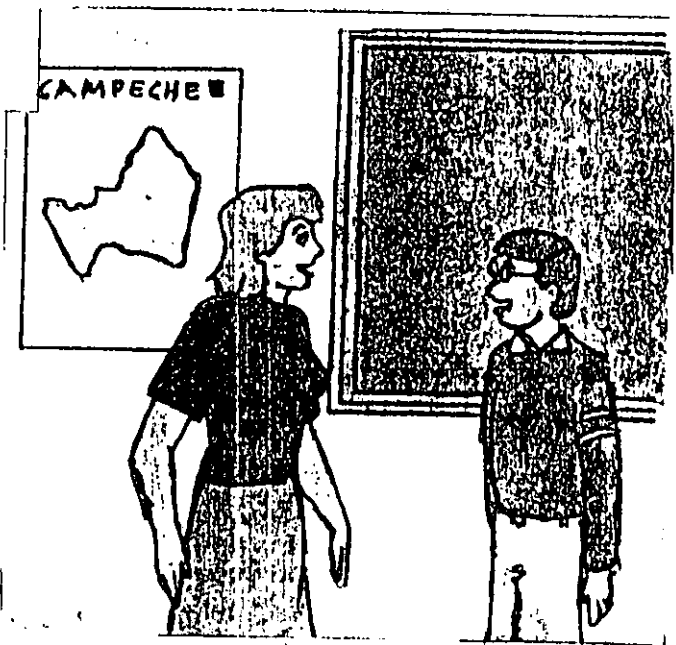

EL ALUMNO EXPONIENTE EL TEMA  
DE LA VIDEOGRABACION

## EL GUIÓN

La función de todo guión para cine o televisión es de servir como guía de acción para la realización de una película, o una videograbación.

La característica principal que todo guión que debe poseer es la información clara en sus indicaciones para facilitar el trabajo de producción.

El guión es una especie de formato escrito donde se indican las órdenes para la realización de la producción. Para el video, se realiza en una hoja de papel se divide en dos partes la en izquierda se indica lo referente a la imagen y la parte derecha se dan las indicaciones referente al audio.

Las indicaciones que se dan en el guión deben ser:

- Escribir todo con letras mayúsculas.
- Se debe de subrayar lo de importancia ya sea para la parte del audio o de la imagen, la música, la acción de los actores, la narración, los diálogos, etcétera.

Es importante que las personas interesadas en la realización de la videograbación de un material de investigación, primero deben pensar en un guión organizado como antecedente, para detectar cómo se verá en su posible realización y así elaborar el guión definitivo.

## TRATAMIENTO DEL GUIÓN DE CONTENIDOS

La realización de un guión de contenidos pedagógicos, es el desarrollo de un tema curricular específico, explícito en un objetivo general desglosado en forma breve que incluya todas las ideas que se quieran manejar. En este caso hay un paso que se debe considerar; la complejidad del mensaje con el fin de redactarlo en forma sencilla y clara, dependiendo de la duración del tema. Es mejor utilizar argumentos sencillos, ordenados de acuerdo con una determinada secuencia incorporando ejemplos y gráficas, cuando se requiera; en este proceso es conveniente tener criterio pedagógico para su estructuración y así lograr un producto de calidad.

## GUIONES PARA DIVERSOS FORMATOS

Los guiones para programas en la televisión comercial para su producción, abarcan los formatos de una sola columna y de dos columnas para una videograbación. Estos guiones se pueden adaptar y usar para las videograbaciones educativas. Por ejemplo:

- Los promocionales: son programas comunes para las campañas de higiene, salud, salud, alimentación, etcétera .
- Los programas didácticos, de enseñanza educativa que son para tele-secundaria y para otros niveles educativos.
- Las cápsulas son programas unitarios sobre un tema de divulgación de cierto interés a nivel nacional.
- Los programas documentales son los educativos y culturales, los sociales.

- **Programas de Mesas redondas:** es un panel donde se permite una discusión sobre un tema especial por personas de una especialidad o de diferentes especialidades..

Existen otros tipos de guiones usando diferentes formatos de acuerdo de cómo lo quiera realizar el guionista y el directo en la producción. Como se ha indicado anteriormente en la estructura del guión que expresará el contenido del lenguaje audiovisual.

Todo guión debe especificar lo siguiente:

- Las diferentes tomas de la cámara y las indicaciones principales para el fotógrafo.
- Las indicaciones importantes para el audio.
- Las indicaciones especiales para los actores.
- Los lugares principales donde se videograbará ( interiores, exteriores )
- Los sitios que ocuparán las luces principales.
- El tipo de edición.

HOJA PARA PRACTICA DE GUIONISMO

IDEA:

TEMA:

OBJETIVOS:

PERCEPTOR:

SINOPSIS:

MATERIALES DE APOYO PARA UN MEJOR CONTROL DE LA  
VIDEOGRABACIÓN DE 8mm, EN :

PREPRODUCCIÓN

PRODUCCIÓN

POSTPRODUCCIÓN

## STORYBOARD

Es un guión técnico que puede servir para la grabación de temas didácticos.

Éste consiste en una serie de cuadros con viñetas, que elabora un dibujante o el director general, cada viñeta equivale a una toma de imagen a grabar. Debe mostrar el elemento clave de la acción, también el ángulo de la cámara, la forma para realizar las acciones de los actores, la distribución de la escenografía, de las luces, y de otros detalles de importancia para ser grabados.

Por lo general cada cuadro deberá llevar un contenido descriptivo, por ejemplo la narración, el diálogo que acompaña a la imagen o el tipo de música. Además;

- Ayuda para visualizar el posible producto de la realización.
- Ofrece también la oportunidad para el guionista para afinar algunos detalles y comprobar si realmente todo el personal de la producción tiene la misma idea del trabajo de la videograbación a realizar y así, evitar confusiones y subjetividades.

Las viñetas del video;

- Servirán de utilidad para señalar; la imagen, los actores, la hora, la época, tiempo sea en presente, futuro, lugares. ( fig. 37)



Ejemplo de un Storyboard para la video-grabación de una producción.

FIG. 37



## EL BREAKDOWN

Es el desglose detallado de las necesidades para la producción, se realiza con el objeto de determinar la mejor secuencia para grabar las tomas y así economizar tiempo y costos.

El breakdown se utiliza como guía en la etapa de producción, esto permite organizar la producción para la videograbación y así el proceso del trabajo agilizar los pasos, ya que de otra manera tomaría mucho tiempo determinar el trabajo a realizar.

El breakdown es una ruta crítica para determinar los elementos que tomarán y formarán parte de la producción dentro de los siguientes puntos;

- Número de toma.
- La grabación en exteriores.
- Grabación en interiores.
- El día , la hora.
- Descripción del tema.
- Los actores que participarán.
- El equipo técnico a usar.
- La utilería; son los materiales necesarios que se utilizarán por ejemplo, vestuario, decoración, etceterá, con el breakdown se podrán visualizar las tomas en el orden correcto de la videograbación. Se hace una hoja, con un listado como se muestra a continuación.

Programa/Serie;  
 Productor;  
 Director;  
 Camarografo;  
 D. Audio;

**BREAKDOWN**  
 Duración;  
 Fecha;  
 Pagina Guión de

Cena D.	Locación	In/Ext	Dia/ Hora	Descripción de Toma.	Actores Personajes	Equipo Técnico	Utileria/ Ropa

CONTINUIDAD DEL STOCK

Programa / Serie:  
 Productor;  
 Director;  
 Camarógrafo:  
 Operador de Audio:

Cinta Núm.	Contador VTR/ Time Code	Escena/ Toma	Take Repetición	Locación Actores Personaje:	Buena/ Mala	Errores/Presentado

## EL PLAN DE PRODUCCIÓN

Este plan consiste en la elaboración de un calendario de las actividades durante la producción en un orden cronológico y especificando las necesidades durante la videograbación de tal manera que el equipo de trabajo conozca lo que se está haciendo, es una guía para la producción la cual permite vislumbrar las etapas de trabajo. Es también indispensable hacer una calendarización para la posible videograbación como la muestra.

## CLASIFICACIÓN DE MATERIALES

La clasificación de los materiales se lleva a cabo durante la etapa de la producción y durante la videograbación. La persona encargada de clasificar se encuentra junto al camarógrafo y al director de escena, y está pendiente de las tomas. Esta persona se encarga de anotar en los materiales (guías) cuánto duró la toma grabada: segundos, minutos, qué tipo de toma fue, etcétera. Esta clasificación es de gran importancia para realizar la edición. La clasificación de las tomas grabadas varían de acuerdo con la producción a videograbar.

CALENDARIO

Programa;  
 Productor;  
 Director;  
 Camarografo;  
 Op. Audio;

Lunes----	Martes----	miércoles----	Jueves----	Viernes----	Sábado----
Lunes----	Martes----	Miércoles----	Jueves----	Viernes----	Sábado----
Lunes----	martes---	miércoles---	Jueves----	Viernes----	Sábado----
Lunes----	Martes----	miércoles----	Jueves----	Viernes----	Sábado----



## CONCLUSIONES

La educación se considera como la adquisición de cultura entre otros factores; es un proceso extenso y complejo para adquirir conocimientos y comprensión a través de la comunicación e información.

Para el autor es una oportunidad de servir al estudiante de psicología; este trabajo permitirá adquirir habilidades para realizar materiales audiovisuales ( videograbaciones )

debe reconocer que dentro del proceso de la educación en nuestro país, se incluyen actividades de diferente indole, tendientes a la formación de profesionales en su especialidad. En la actualidad la innovación tecnológica en el campo de la comunicación dentro del ámbito educativo, obliga al autor a realizar este trabajo de inducción como una guía de apoyo teórico-practico, para que se use para la realización de materiales audiovisuales usando la cámara de video de 8m.,

## SUGERENCIA

El interés por realizar un material audiovisual ( videograbaciones ) de investigación por los alumnos de psicología, extracurricular, tiene su importancia en lo educativo. Seria importante que la facultad tomara en cuenta esta actividad y la incluyera dentro del sistema curricular educativo de psicología como una materia de optativa.

## ASPECTOS DE VIDEO EDUCATIVO

El video es un instrumento que se usa actualmente en la transmisión o en la recuperación de imágenes, teniendo múltiples usos como lo son en la industria; la educación, la investigación, en las ciencias, en lo cultural, en el hogar.

El empleo del video didáctico adquiere su sentido de apoyo en todas las tareas para el aprendizaje en todos los niveles de educación escolar o en investigaciones a niveles superiores. La realización de un video debe basarse en una idea relevante. No se debe olvidar que el mensaje a través de un video, se produce con el fin de transmitir algo para;

Persuadir, informar, motivar, educar, investigar, etcétera. Al analizar un guión educativo se deben considerar los siguientes elementos; en la historia, las imágenes, el sonido, los lugares; interiores, exteriores, el tiempo, materiales escolares, estos elementos permitirán la realización de un producto en el apoyo didáctico.



## G L O S A R I O

Abrir ( una toma o encuadre )- Acción de una persona o objeto que se logra grabar.

Audio- Parte sonora o auditiva de una videograbación, se dice que es el soporte del guión, ahí se especifica el tipo de música, la narración y los efectos sonoros.

Backlight- Luz posterior, forma de iluminar a los personajes u objetos para lograr efecto tridimensional en la imagen. Se coloca una fuente luminosa en la parte posterior de la persona.

Big close-Up- Plano de detalle, es una toma que muestra gran acercamiento con detalle de un objeto o persona.

Cartón- Imagen fija para ser captada por la cámara que puede ser: una fotografía, un mapa, un dibujo, un letrero, etcétera.

Cerrar- Es una toma de acercamiento a una persona u objeto captado mediante el uso del zoom o por medio del movimiento.

Close-up - Es una toma de acercamiento que muestra el rostro de una persona u objeto.

Distancia focal- Punto existente entre el plano en que se encuentra el objeto que se quiere captar y el centro óptico de la lente de la cámara.

Dolly- Es una acción de avanzar ( dolly-in ) o de retroceder ( dolly-back ) con la cámara en mano o en un tripie con ruedas.

Disolvencia- Acción o efecto especial de una imagen que se funde hacia otra imagen.

Edición- Proceso en el cual se unen distintas secuencias captadas con otras de acuerdo al guión. La edición puede hacerse en cámara al estar grabando, o en el momento de la postproducción.

Editora (mezcladora) - Aparato que permite la mezcla de imágenes y/o sonidos provenientes de otras fuentes, con las cuales se crea una nueva unidad con la imagen y sonido.

Full-shot - Toma completa de la persona desde la cabeza hasta los pies, ( toma cerrada ) en otros casos es la toma de un objeto en forma completa.

Guión ( libreto)- Documento escrito en donde aparecen las columnas que indican el audio ( sonido) y video ( imagen ). Es la columna vertebral de la producción ya que en él se detallan las secuencias visuales, los diálogos, las narraciones, la música, etcétera.

Long shots - Son tomas amplias: paisajes, calles, casas.

Luz principal - Forma de iluminar a las personas de frente.

Luz de relleno - Forma de iluminación difusa para lograr captar a los personajes en forma clara.

Medioum shot ( plano medio)- Toma que abarca a las persona desde la cabeza hasta la cintura.

Mescladora de audio - Aparato que permite la inserción de sonidos provenientes de varias fuentes con las se crea una nueva unidad.

Micrófono de mano- Aparato para grabar la voz de una persona en una entrevista. Se puede enchufar en un contacto especial de algunas videocámaras.

Micrófono de solapa ( lavalier) - Pequeño aparato que se usa alrededor del cuello o insertado en la solapa con un clip y este sirve para captar con precisión la voz de quién lo aporta.

Paneo ( panning )- La cámara se gira en dirección de derecha a izquierda sobre su propio eje.

Plano - Unidad básica del discurso audiovisual ( el conjunto de planos que forman una secuencia).

Postproducción - Fase posterior a la producción la cual consiste en editar los segmentos del video y audio, de acuerdo con el orden establecido en el guión.

Profundidad de campo- La distancia entre el punto más cercano y el más lejano de una escena en donde son enfocados los objetos.

Storyboard - Es una serie de dibujos sencillos en los que aparece la trama o secuencia de las tomas que se van a grabar.

Till down - Movimiento de la cámara en sentido vertical, de arriba hacia abajo.

Till up - Movimiento de la cámara en sentido vertical de abajo hacia arriba.

Titulación por computadora - Empleo de una computadora con un aditamento especial el cual permite generar textos y gráficas las cuales pueden ser editadas en una nueva videogravación.

Travel - Movimiento paralelo de la cámara en paralelo a la acción que está siendo grabada. Puede hacerse hacia la derecha o hacia la izquierda.

Video- Palabra de origen latino ( significa ver), se refiere a la parte visual de una videogravación, o de una producción.

Videocassette - Caja hermética de plástico la cual contiene una cinta magnética para la grabación de video y audio.

Voz en "of"- Narración fuera de cuadro que acompaña a las secuencias visuales y en las cuales el locutor no se ve en cámara.

Zomm - Lente de distancia focal variable y en consecuencia, ángulo de visión variable.

Zomm in - Movimiento suave de acercamiento de la imagen con el apoyo del zoomm y que muestra al objeto o persona agrandándose.

Zomm back- Este efecto seria el contrario al anterior.

## BIBLIOGRAFÍA / HEMEROGRAFÍA

- BERLO K. D. ( 1997 ) El proceso de la comunicación. Buenos Aires. Ed. El Ateneo.
- CASTAÑEDA M. ( 1989 ) Los medios de la comunicación. México. Ed. Trillas.
- CLOUTIER Jean ( 1985 ) La comunicación- audio-scrip-visual. México. Ed. Less Presses  
Universitaires
- DOMÍNGUEZ B. ( 1994-Nov,5 ) "El uso del video para mejorar tratamientos clínicos "  
México. Periódico Excélsior p.3-C
- ECO H. (1978 ) Estructura ausente. Barcelona España. Ed. Lumen.
- ESCUADERO Y. (1996 ) La comunicación en la enseñanza. México. Ed. Trillas.
- FERRES J. ( 1994 ) Video y educación. Barcelona. España. Ed. Paídos Iberia.
- GARCÍA F. ( 1978 No 6 ) " Psicología y educación. UNAM ." México. Ed. Las humani-  
dades del siglo XX
- KAMMER B. (1993 ) Teoría práctica del video. México. Ed. Fontana práctica.
- LEWIS R. ( 1996 ) Curso rápido del video. Buenos Aires Argentina. Ed. Blumen Ed.
- LINARES M. J. (1995 ) El guión. México. Ed. Alhambra México.
- MARTÍNEZ. A. J. ( 1988 ) Introducción a la tecnología audiovisual. México. Ed. Paídos  
México.
- MILLERSON. G. ( 1995 ) Como utilizar la cámara de video. España. Ed. Gedisa. S.A.
- NOGUEZ. R. A. ( 1997 ) " Taller de producción televisiva con equipo casero" México.  
Manual del participante ILCE-CETE
- LA OMS ( 1993-Nov-4) " El uso del video como método de estudio para evaluar tratamien-  
tos de pacientes con problemas mentales " México. Periódico  
Excélsior. 4-C.
- TOSTADO S. V.( 1995 ) Manual de producción de video. México. Ed. Alhambra México.
- ZETL. H. (1989 ) Televisión producción handbook. USA Ed. Wadsworth Publishing.
- ZURBANO J. L. ( 1997 ) Diseño de las áreas de enseñanza . Educ. Sec. España. Ed. Esc.  
Española.

V - ANEXO

UN EJEMPLO DE UNA VIDEOGRABACION

REALIZADA POR EL DEPARTAMENTO DE AUDIOVISUAL DE

LA FACULTAD DE PSICOLOGÍA EN 1994.

## TABAQUISMO.

Video en coproducción entre la Dirección General de Servicios Médicos, El Colegio de Literatura y Arte Dramático (FFyL) y la Facultad de Psicología.

### Introducción

El guión que se propone a continuación presenta un mensaje contra el tabaquismo. El tono que adopta la obra es el de la farsa. Es decir, el impacto que se busca entre el público espectador es más bien de tipo emocional que intelectual, sin que este último esté totalmente excluido.

Lo anterior significa que no se pretende dar una información que necesite ser "aprendida" por el público destinatario; no se trata de una información que exija una "lectura intelectual". En el video no se va a incluir información específica sobre las consecuencias de la adicción al tabaco, más bien se van a mostrar situaciones relacionadas con el consumo del tabaco.

El esquema elegido por los guionistas es válido tomando en cuenta el público al que está dirigido el mensaje: estudiantes de bachillerato. De esta manera se puede decir que tanto la estructura del guión como la propuesta dramática permiten considerar que es factible alcanzar el objetivo implícito del video: mostrar algunas de las consecuencias negativas asociadas al consumo del tabaco.

Un aspecto importante para ubicar el video en su justa dimensión, es el hecho de que no se va a presentar en forma aislada o exclusiva, sino que es parte de una estrategia de prevención del tabaquismo entre los jóvenes estudiantes. Es por eso que la información de tipo predominantemente intelectual va a ser presentada a través de otros medios más adecuados para ese fin: material impreso (folletos), exposición oral (conferencias), entre otras posibilidades.

El video, al igual que los otros medios audiovisuales, es únicamente un apoyo en el proceso de comunicación didáctica, por lo que no es posible que desplace, ni mucho menos que sustituya, a las demás formas de transmitir información. En otras palabras, para que la estrategia de prevención sea efectiva no hay que asumir que un producto audiovisual, en este caso el video, va a proporcionar toda la información por sí mismo. Se trata, más bien, de abrir un abanico de mensajes y ubicar a cada uno de estos en su respectivo nivel de impacto.

Ante las imágenes del video la primera "lectura" será de tipo emocional (lo cual no sucede con los mensajes impresos, cuya lectura es predominantemente intelectual), pero es obvio que también se dará una comprensión intelectual. De esta manera, es evidente que el video puede resultar un excelente apoyo dentro de la estrategia de prevención. Al buscar un impacto emocional más que intelectual, el video propicia la posibilidad de lograr un buen nivel de motivación entre los jóvenes, ya sea para lograr un cambio de actitud con respecto

Finalmente, y no menos importante, es indispensable definir el marco conceptual desde el cual se van a realizar las actividades de prevención. Este marco conceptual facilitaría indudablemente la producción misma del video, así como su exhibición y utilización posterior. Una primera aproximación de este sentido, después de haber expuesto todos los comentarios previos, sugeriría que la teoría del Aprendizaje Social pudiera ser el enfoque apropiado para abordar este trabajo, debido a su énfasis en señalar que la conducta ocurre cuando es reforzada diferencialmente y es contemplada como deseable por las personas que son importantes para el individuo. De cualquier forma este punto también tendría que ser discutido con el equipo de asesores de la Dirección General de Servicios Médicos.

Omar Torreblanca Navarro.  
Departamento de Medios Audiovisuales  
Facultad de Psicología

Febrero de 1994.



## GENERALIDADES ESTÉTICAS

El planteamiento estético de esta obra, es básicamente expresionista, planteado en tono grotesco.

En relación al género dramático, éste se plantea como farsa didáctica, por la presencia de exposición de preceptos. La realidad es únicamente informativa y alejada de la acción dramática planteada por la estética expresionista y el tono grotesco

**MOTIVO CENTRAL.-** La muerte por un vicio.

**TEMA.-** La transformación de la conducta en un joven , al enfrentarse a las consecuencias de un vicio.

**MOTIVOS SECUNDARIOS.-** Las pesadillas y los ambientes caóticos.

**MOTIVOS CIEGOS.-** Los zapatos, el laberinto de puertas, el manejo de cámaras en tomas no convencionales.

## ESTRUCTURA MOTOR (en base al texto de Chejov)

### EL HOSPITAL

Sec. 1a. funciona para crear un microcosmos caótico, impactante e inmenso, por ello es utilizada la cámara al nivel del piso. El hospital es un microcosmos porque existe en todo el mundo; y es caótico por el disfuncionamiento que las enfermedades producen en el microcosmos corporal-orgánico del hombre. Por lo tanto, esta primer secuencia, debe provocar en el espectador la sensación de una fuerte tensión existente, e inducirlo a formular expectativas que serán resueltas en la secuencia 3a.

La sec. 1a. inicia climáticamente para identificar al espectador con el personaje central , por ello solo se ven sus pies, y cuando entra al cuarto de la madre, se aprecia la acción a nivel de sus ojos, pero no mostrándolo a él.

La secuencia debe iniciarse con la apertura de la puerta del hospital, para iniciar la creación de una densidad ambiental que de la pauta para internar al espectador en un laberinto de puertas que se abren y se cierran.

### PERFIL DEL PERSONAJE CENTRAL.

El es un joven de 19 a 20 años, pero con sus actitudes y conductas representa 15. Es susceptible, de cierta nobleza espiritual, pero disipado e irresponsable. Nada toma en serio, por desconocer el porque de una responsabilidad ante la vida y los valores sólidos que podrían rodearla. Sin embargo, es precisamente la susceptibilidad, la cual demuestra en ciertos momentos de vocación artística, la que lo lleva a enfrentar

la realidad del daño producido por un vicio y a transformar su actitud frente a la vida, fortaleciéndose moralmente frente a sí mismo.

"UN DÍA DE TEATRO"

PERSONAJES POR ORDEN DE APARICIÓN  
Tiempo total de diálogo 14'38"

HIGO  
MADRE  
MAESTRO  
PADRE DE LA NOVIA  
MADRE DE LA NOVIA  
NOVIA  
HERMANO  
INTENDENTE  
SUPERPROFE  
GERENTE  
SECRETARIA  
DOCTOR CUTTER  
25 EXTRAS

OBRA EN COPRODUCCIÓN ENTRE:

DIRECCIÓN GENERAL DE SERVICIOS MÉDICOS.

TALLER DE COMPOSICIÓN DRAMÁTICA.  
COLEGIO DE LITERATURA DRAMÁTICA Y TEATRO.  
FACULTAD DE FILOSOFÍA Y LETRAS.

DEPARTAMENTO DE MEDIOS AUDIOVISUALES.  
FACULTAD DE PSICOLOGÍA.

UNIVERSIDAD NACIONAL AUTÓNOMA DE MÉXICO

"UN DÍA DE TEATRO"

VIDEO

AUDIO

CÁMARA

EN NEGRO.

- HOSPITAL.

)Corredor de un hospital, la cámara a nivel del piso y avanzando (F. gris azul) hasta llegar a una puerta, la cual se abre y permite ver a la madre con sondas (c/Zoom in) (Close-up a la madre que sonríe) filtro naranja.

Sonido despertador.

Despertador.

MÚSICA.

Sonidos incidentales

VIDEO

"UN DÍA DE TEATRO"

AUDIO

CÁMARA

I.- RECAMARA.

)Por fade Negro, presentación programa por fade  
inicia secuencia

Despertador.

) Se ve el despertador junto al cenicero repleto de  
colillas, una mano lo apaga, toma la cajetilla  
de cigarros. Regresa el cigarro prendido al  
cenicero. Se ven los tenis y el pantalón en el  
suelo. El personaje se viste de prisa. Su  
cuarto es un caos. Abre la puerta y se va...  
Regresa toma el cigarrillo, cierra la puerta y  
entra al teatro.

Despertador.

## VIDEO

## "UN DÍA DE TEATRO"

## AUDIO

## CÁMARA

## II.- TEATRO.

23

1) El hijo entra al área de teatros, saluda a algunos amigos, se le enfoca por la espalda. Le sigue la cámara al entrar al Teatro Wagner.

/

2) Toma al maestro que está en posición cerrada a la cámara, abajo del proscenio y dando indicaciones.

/

2) MAESTRO.- Por eso deben cuidar su cuerpo... Recuerden amigos, el cuerpo es el instrumento del actor.

3) Toma al hijo que está en proceso de sentarse con un cigarro en la boca.

/

3) MAESTRO.- ¡TU!  
HIJO.- ¿Yo?

4) Toma triangular al maestro desde el escenario. El toma un libreto de la primera butaca, se dirige al hijo.

/

5) Le quita el cigarro lo tira al suelo y lo apaga, se ven los tenis de la misma persona del hospital

/

5) MAESTRO.- Mira, cuate el teatro es sagrado , si tú quieres ser un mediocre es tu problema.

6) El maestro avienta el texto y cae girando sobre una mesa, simultáneamente se ve, el texto con el título en ruso.

/

6) MAESTRO.- Tu examen final... Tienes una semana para hacer la investigación y el montaje. Adáptalo y si quieres aprobar preséntame un excelente trabajo.  
MÚSICA. Sonido se teléfono, dos ring.

## VIDEO

## "UN DÍA DE TEATRO"

## AUDIO

## CÁMARA

## V.- CASA DE LA NOVIA.

1) La novia con el cigarro, Los padres de la novia, ambos fumando, juegan cartas en el comedor. De pronto suena el teléfono, que se encuentra a unos cuantos pasos de ellos, en la sala mientras que la madre avienta la baraja.

9' 1) . (Suena el teléfono)  
PADRE.- Tu turno.  
MADRE.- No voy.  
(Continúa sonando el teléfono)  
PADRE.- El teléfono.  
MADRE.- ¡Hija!... ¡El teléfono!

2) Entra la novia atravesando el área de humo, se ve enferma. con ojeras.

50 2) NOVIA.- Hola, (Tono de enferma) ay, qué pasó mi amor... no, no he salido... Sí, por el asma... es que todo mundo ha estado fumando Sí, me estoy tratando,

3) La novia volteo a ver a los padres.

+ 3) NOVIA.-Pero quién sabe por qué no mejoro... ¿Qué?...un montaje sobre el tabaquismo... si tú eres un chacuaco de primera...

4) El hijo en el pasillo de la casa. Se le ve jalando el cable del teléfono, se va a su recámara, entra y cierra tras de sí.

+ 4) HIJO.- ... Sí, ya en serio gordita, échame una mano...

5) La novia continúa hablando por teléfono.

+ 5)NOVIA.- Pues, hasta donde yo sé, el único que te podría ayudar es el superprofe...

6) Está el hijo parado frente al librero, con el teléfono en la mano, buscando.

+ 6)HIJO.- ¿quién? -bueno, Sí, sí pero yo ni lo conozco, mejor acompáñame... ándale, por favor... sí, te prometo que no fumo... nos vemos después del ensayo.

7) El hijo al teléfono, con el cable enredado. Se abre la puerta y entra el hermano furioso, vestido de blanco (estudia medicina)

"UN DÍA DE TEATRO"

VIDEO

AUDIO

CÁMARA

- 8) Toma al hijo, que cuelga el teléfono. Se desenreda el cable, toma al cuarto, se nota el desorden.
- + 8) HERMANO.- ¡ERES UN IMBÉCIL!  
HIJO.- ¿Yo?... ¡Adiós gordita!  
HERMANO.- Estoy harto de tus idioteces, nunca vas a ver a la jefa y ayer que fuiste... le prendiste un cigarrote.
- 9) Toma al hijo con cara de inocencia Se sienta en la cama.
- + 9) HIJO.- ¿NO?
- 10) Toma a los dos
- + 10) HERMANO.- Todo su cuarto apestaba a cigarro, que no vez que se está muriendo.  
HIJO.- Si, nomás fue una fumadita.  
HERMANO.- Pues por esa mugre fumadita, tuvo alteraciones en la presión arterial... bueno casi se nos va.  
HIJO.- ¿Te cae?... es que la hubieras visto no se lo pude negar,
- 11) El hijo sentado y va cerrando los ojos Zoom in a los ojos.
- 11) ...era de pesadilla



## VIDEO

## "UN DÍA DE TEATRO"

## AUDIO

## CÁMARA

## RECUERDO.

Toma a la madre sonriendo (filtro amarillo),  
tiene espuma saliendo de la boca.

Zoom in a la madre (filtro amarillo).

Enfoque al hijo.

La madre (filtro amarillo), el hijo se acerca  
a la cama y se sienta en la silla, Zoom in a  
la bolsa de la camisa. El hijo se lleva  
rápidamente la mano a la bolsa. La madre  
expresa tristeza. Prende un cigarro, cierra  
los ojos ve la imagen de madre jugando  
con el hijo (Recuerdo) con cigarro en la  
boca.

15 2) MADRE.-Hijito (Balbu-  
ccando roncamente)  
MADRE.- ¿Y la  
enfermera?

\* 3) HIJO.- ¿Quieres que la  
llame?  
MADRE.- ¡No! ¡No!  
préndeme un cigarrito.  
HIJO.- Mamá, por favor.

\* 4) MADRE.- Nada más una  
fumadita

## I.- LA FARSA.

Se escucha la voz del hermano.

1'

15" 1) HERMANO.- Pues te amarras los pantalones y no le das nada.

HIJO.- Por eso no he querido verla... te lo juro, me rompe el... corazón.

HERMANO.- Sí, y tú te desquitas rompiéndole.. los pulmones... de veras no tienes remedio.

2) HERMANO.- Parado en el umbral y cerrando la puerta poco a poco.

HIJO.- Actuando en farsa melodramática.

/

2) HIJO.- no, no, no... mira, tengo una semana para realizar un montaje, de veras, no sé qué hacer, para colmo tengo que entregar un análisis sobre la temática contemporizada del texto.... carezco de información estoy desesperado, mi vida es un caos.

HIJO.- ¡Espérate!

3) El hijo abre la puerta y su hermano esta recargado cerca de la puerta de su cuarto.

/

3) HERMANO.- Está bien ¿qué quieres?

HIJO.- Información... información médica acerca del tabaco.

HERMANO.- ¿Qué, te estás burlando?

"UN DÍA DE TEATRO"

VIDEO

AUDIO

CÁMARA

0) Saca el texto el hijo

/ 4) HIJO.- No, lo que pasa es que el montaje es acerca de un texto de CHEJOV, "Sobre el daño que hace el tabaco"

HERMANO.- ¿Y qué quieres que haga?

HIJO.- Que me des información especializada, tu estudias medicina ¿no? has de tener algo por ahí

HERMANO.- ¡Apúntale todo lo que tienes que revisar...! Enfisema, antracosis, cáncer de faringe, laringe, boca y pulmones; enfermedades crónicas, infartos, problemas de coronarias, arritmias cardiacas, envejecimiento prematuro, problemas dentales, enfermedades degenerativas, complicaciones en la gestación del feto en el caso de madres fumadora.

Y no sólo eso, es más te convendría darte una vuelta por el anfiteatro de la Facultad.

5) Se va el hermano El hijo, con rostro de flojera, encuentra una cámara con la vista. Se le ocurre algo.

6) Se acerca a la ventana y en el edificio de enfrente ve una señora gorda en brasier y con cigarro en la boca y la fotografía

7) Se ve al hijo en acción de tomar fotos.

7) MÚSICA activa, rítmica.

8) Carrera del hijo, no alcanza el microbús, le rebasa un deportista.

9) Imagen mano atrapada por puerta del microbús.

VIDEO

"UN DÍA DE TEATRO"

AUDIO

CÁMARA

VII.- RUMBO A LA UNAM Y ENSAYO.

- 1) Serie de fotografías, se intercalan con tomas al hijo durante el ensayo en el teatro, a partir de 1c)
- I.- En un microbús, un naco fumando, arriba de él el letrero de NO FUMAR; junto a él, una señora embarazada.
- II.- Niños de secundaria fumando y se asustan cuando les toman la foto.
- III.- Intelectual fumando con su montaña de colillas en cafetería.
  - Ia).- Se encienden diablas.
  - IV.- Borracho elegante fumando.
  - Ib).- Se encienden diablas.
  - V.- Indigente recogiendo una colilla.
  - Ic).- Se enciende reflector de fondo.
- VI.- Un travestí fumando.
- VII.- Sala de espera de maternidad, padre fumando.

LUNES

- 2) VIII.- Moscas dentro de una campana de cristal.  
(Se empata con voz)

MÚSICA, sonido de calle.

- 1' Entra la voz en off
- 38" 1) HIJO.- Muy señoras y muy señores míos; he sido forzado por mi mujer para venir a darles a ustedes esta conferencias; ¿qué hay que dar una conferencia? bueno no soy profesor, ni tengo categoría científica, pero la daré. El título de esta conferencia es "Sobre el daño que el tabaco causa a la humanidad". Yo soy fumador, pero mi mujer me obliga a hablar del tabaco, qué remedio me queda, me da igual. ¿Qué por qué se fuma? ¿Por la angustia de tener una mujer como la mía? ¿Para engañar la...

- + 2) HIJO.- (continúa) panza vacía? ¿Por pose, para estar a tono? ¿Para sentir el calorcito de una grata compañía? Eso sí, les ruego que escuchen esta conferencia con la debida seriedad. Los médicos pueden sacar gran provecho dado que el tabaco, al producir enfermedades, incrementar sus ingresos ¡Estudien medicina! Además, para certificar sus cualidades tóxicas y efectos nocivos, basta con meter unas moscas dentro de una campana de cristal con humo de tabaco... (pausa)

- 3) El hijo mira hacia un punto.

VIDEO

"UN DÍA DE TEATRO"

AUDIO

CÁMARA

se inserta imagen de la madre con sondas, desesperada.

+ 4) HIJO.- (continúa)... como humanos dentro de pulmón artificial

Latidos cardiacos y pausa.

+ HIJO.- (continúa)... y, ¡ah!, y observaremos cómo éstas mueren, víctimas de un desequilibrio del sistema nervioso que finalmente produce la muerte. Como primera orientación puede decirse que el tabaco es una planta. Les advierto que yo cuando doy una conferencia tengo la manía de guiñar el ojo derecho, pero ustedes no reparan en eso, es un defecto de mis nervios, lo contraje justamente con mi primer cigarro, el 15 de septiembre de 1893, cuando nació mi primera hija. Soy hombre muy nervioso. Pero, me estoy alejando del tema de esta conferencia y el tiempo apremia. Por cierto, debo contarles que me encuentro completamente en la quiebra, a pesar el dinero de mi mujer, pero es aquí cuando llegamos a la parte más importante de esta conferencia sobre el tabaco. Importantísima dírla yo. Fíjense ustedes que éste terrible mal que produce...

5) Hijo recuperando ritmo en el ensayo. Entra el intendente. MARTES 14:00 HRS.

13" 5) INTENDENTE.- ¿YA? ¿YA? Aliviánate, ¿qué te pasa? tengo que limpiar este cuchitril que ustedes llaman "tiatro".

"UN DÍA DE TEATRO"

VIDEO

AUDIO

CÁMARA

) Toma al intendente que entra con una escoba por el escenario y con un cigarro encendido.

/ 6) HIJO.- Aguántame cinco minutos.

) Toma al hijo sorprendido y molesto

/ 7) INTENDENTE.- Ncl, hijo, mi compromiso pa'barrer es ahorita y además ya es hora de la papa, así que pintándose de colores ñero.

) Ve el reloj, agarra su cosas, sale del teatro, ansioso, recorre el pasillo largo (laberinto) saca un cigarro, durante la carrera lo enciende, guarda el encendedor, checa nuevamente su reloj, llega a la puerta de cristal, ve a una muchacha, esta agotado y se le acerca con actitud casanova, la muchacha lo mira y con el cigarro apagado en la boca, el hijo busca el encendedor, no lo encuentra.

8)NOVIA.- ¡Aquí estoy!

## III.- EN LA UNAM. ( MARTES )

) El hijo se acerca a la novia.

) La novia lo rechaza, amablemente...

La novia saca discretamente una pastilla de su bolso, la coloca en su boca, le quita el cigarro de la boca al hijo y lo tira al suelo pisándolo suavemente, le da un beso, pasándole la pastilla, ella tose levemente. Ambos están abrazados, de pronto entre ambos emerge el amigo con un cigarro en la boca.

) El amigo muestra a escondidas unos cigarrillos al hijo.

) El hijo prende un cigarro; la novia está furiosa, pero lo disimula.

38" 1) HIJO.- Hola, mi amor.

+ 2) NOVIA.- Hola

HIJO.- MMMHH, Qué rico sabes

+ 4) NOVIA.- Ya tengo todo listo, el superprofe te está esperando

HIJO.- ¿Y cómo sigues?

NOVIA.- Más o menos, y queriéndote cada día más

AMIGO.- ¿Qué, están repartiendo algo? Quiero.

NOVIA.- (tose) ¿Puedes fumar para otro lado?

AMIGO.- ¿Qué onda? ¿No quieres? son de fayuca

AMIGO.- ¿Qué onda? ¿No quieres? son de fayuca.

HIJO.- Vientos... Y tú, ¿siempre sí me vas a ayudar con la obra?

AMIGO.- Clarín-cornetas, y te tengo preparada una iluminación con unas luces rojas para crear una atmósfera, que no te la vas a acabar

HIJO.- Que buena onda, brother

NOVIA.- Tenemos que irnos.

HIJO.- no se te olvidó apartar el espacio?

"UN DÍA DE TEATRO"

VIDEO

) El amigo extiende la mano dándole una tarjeta.

) El hijo le cede el paso a la novia, se cierra la puerta de cristal del teatro, se abre la puerta del casa del superprofe.

AUDIO

5) AMIGO.- Ni te apures, ya se lo dije al chaparro de Leonel y contacté la tabacalera, mira

CÁMARA



## VIDEO

## "UN DÍA DE TEATRO"

## AUDIO

## CÁMARA

## X.- CASA DEL SUPERPROFE.

- 1'  
22" 1) NOVIA.- Ya llegamos, superprofe.  
SUPERPROFE.- Que bueno, porque tengo una junta Importantísima. ¿Tú eres la que desea la información del manejo subliminal de las ventas de tabaco? ¿Verdad?  
NOVIA.- No, es él, yo soy su alumna, profe.  
SUPERPROFE.- Ah, cierto, cierto. Bueno esto no es totalmente científico, pero es muy interesante.
- / 2) SUPERPROFE.- Bueno, fijate bien, ¿Qué ven en la foto?  
HIJO.- Un camello.
- / 3) SUPERPROFE.- ¿Y ahora?  
AMIGO.- Pues un león fornicándose a un camello.  
SUPERPROFE.- ¡Eso! Notan la saña del león? Y eso no es nada. Viene algo mejor... dime ¿Qué ves?
- / 4) AMIGO.- A un tipo ridículo.  
SUPERPROFE.- No, no, no, fijate bien.  
HIJO.- ¿Qué, no es usted?
- 5) SUPERPROFE.- Ah, caray, ésta no.
- 0) Entran la novia, el amigo y el hijo a la casa del superprofe, quien es un tipo todo locochón
- 0) El superprofe saca una foto y la coloca en su cara cubriendo su nariz y su boca. La foto muestra la portada de Camel.
- 0) El superprofe le da la vuelta a la foto. Sobre la foto del camello se delinea la figura de un león que fornicaba al camello.
- 0) El superprofe saca una foto ridícula de si mismo. Por descuido.
- 0) El superprofe se asoma a la foto, la quita, saca otra, una de cigarros Kent.

"UN DÍA DE TEATRO"

VIDEO

AUDIO

CÁMARA

6) El superprofe saca otra foto. (por definir)

/ 6) SUPERPROFE.- Me refería a esta otra. Con técnicas subliminales se crean en las fotografías ciertos ambientes de sexualidad para los anuncios. En esta foto, el simbolismo genital es introducido mediante el dedo del hombre y el cigarro. El dedo pulgar y la mano de la mujer forman el simbolismo vaginal... Ahora bien, en las sombras, debajo del brazo y la mufeca de la mujer, se traslucen un torso y unas piernas de hombre. La cuchara debajo del brazo de la modelo se proyecta entre las sombras de las piernas formando un pene erecto, que se dirige hacia la base del pulgar de la mujer. ¿Cómo ves?

7) El amigo saca los cigarros y ofrece.

7) AMIGO: ¿Gusta superprofe?  
SUPERPROFE: No, ya no fumo.  
HIJO.- Yo sé, gracias.  
AMIGO.- Y desde cuando dejó de fumar.  
SUPERPROFE.- Llevo tres meses, es muy fácil, ya lo he dejado como diez veces.

"UN DÍA DE TEATRO"

VIDEO

AUDIO

CÁMARA

0 Toma a los tres; el hijo con cara de estupefacto.

1'22 8) HIJO.- Pero y quiénes son  
" los ociosos que hacen todo esto.

SUPERPROFE.- No son ociosos, son artistas e investigadores, que por cierto ganan mucho dinero por hacer esto. Pero fíjate bien en esta otra. Aparentemente es una simple chava cuidándose de los rayos del sol. Pero al sostener ella el cigarro hacia arriba simboliza el deseo para entrar en acción.

El impulso subliminal para que cientos o miles de personas fumen estos cigarrillos es el dedo que cuida gentilmente una vagina... la acción es masturbante; y todo oculto en esos lentes oscuros.

HIJO.- Pero ¿Todas las marcas de cigarros hacen eso en su publicidad?

## SUPERPROFE.-

Prácticamente, sí. Pon atención, la mayoría de la publicidad está dirigida al inconsciente, pues ahí se da la preferencia por una marca, pues los productos son muy similares y los cigarrillos no se venden por diferencias dadas por LA RAZÓN O POR LA LÓGICA. Los fumadores, a pesar de su preferencia por una marca, están fumando muy poco de lo que la marca les ofrece. En general, el aroma o el sabor de un cigarrillo está influenciado por la respuesta visual del receptor hacia el diseño de la cajetilla. Mira, te presto este librito, con V de vuelta, eh, aquí vas a encontrar mucha información para tu trabajo. Espero que te funcione.

9) El superprofe le da la mano al hijo.

+ 9) HIJO.- Hijole, muchas gracias.  
AMIGO.- Y ahora.

10) salen de la casa del superprofe, se cierra la puerta. .

+ 10) HIJO.- Me voy a la tabacalera, nos vemos después.

**HOJA EXTRA**

"UN DÍA DE TEATRO"

VIDEO

AUDIO

CÁMARA

X.- RECEPCIÓN.

- |  |          |   |
|--|----------|---|
|  |          | Sonido de calle.  |
| 1) Se abre la puerta de la oficina se ve a una mujer muy atractiva, de espaldas a la cámara.   |          | MÚSICA ambiental paradisiaca.   |
| 2) Rostro del hijo que se queda embobado.  |          |   |
| 4) La recepcionista se voltea para atender al hijo, seductoramente, mientras le da una fumada a su cigarro. Habla y sonríe mostrando sus dientes amarillentos. | 5"       | 4)RECEPCIONISTA.-<br>¿Diga?   |
| 5) Se le ven los dientes amarillentos. el hijo quien voltea a la cámara mostrando frustración después dirige su mirada a la recepcionista.                     | /        | 5) HIJO.- ¿Se encuentra el gerente?   |
| 6) Toma en triángulo a la recepcionista y al hijo y este le entrega la tarjeta.  | /        | 6)RECEPCIONISTA.-<br>¿Tiene cita?   |
| 7)Sentado en la oficina del gerente y después de saludar.  | 1'4<br>" | 7) GERENTE.- Tienes cinco minutos.  |
| 8)Picada y contrapicada.   | +        | 8) HIJO.- disculpe, soy estudiante y realizo un trabajo de investigación acerca del tabaco. ¿Podría contestarme 2 ó 3 preguntas?<br>GERENTE.- Está bien, no más.<br>HIJO.- ¿Usted considera que su producto es nocivo a la salud?<br>GERENTE.- No. Si fuera nocivo, no se consumiría.<br>HIJO.- Pero si las estadísticas demuestran que mucha gente muere a causa del tabaco.<br>GERENTE.- De algo se tiene que morir la gente.<br>HIJO.- Bueno, pero, ¿Y usted fuma? |
| 9) Se levanta el gerente, se dirige a la puerta, ya de espaldas tose en su pañuelo, abre la puerta e invita a salir al hijo.                                   | +        | 9) GERENTE.- Si, pero ve no me ha pasado nada.  |

"UN DÍA DE TEATRO"

VIDEO

AUDIO

CÁMARA

0) El hijo fuera de la oficina frente al gerente,

+ 10) HIJO.- Espere, espere, por favor, una última pregunta. A quién dirige preferentemente sus ventas?

GERENTE.- Mira, a mí no me interesa venderle a ti o a los adultos, ustedes ya están dentro de una forma o de otra. Son los chamaquitos quienes me interesan, cuando se convierten en adultos consumirán una cajetilla diaria. Esa cajetilla, a mí me deja cinco centavos de ganancia, limpios de polvo y paja. Has cuentas.

1) Gerente introduce una cajetilla de cigarros en la bolsa de la camisa del hijo.

+ 11) GERENTE.- Recuerda, disfrútalos con leche.

2) Sale de la tabacalera se cierra la puerta.

## VIDEO

## "UN DÍA DE TEATRO"

## AUDIO

## CÁMARA

## I.- EL ANFITEATRO. (MIÉRCOLES)

Abre la puerta del anfiteatro, se ve al doctor al centro y un cadáver cubierto con una sabana gris.

El Hijo se acerca al doctor que le extiende una bata y un cubrebocas, el doctor comienza a descorrer la sabana del cadáver.

Médico trabajando con el cadáver.

Los ojos del hijo en estado de shock

Mientras el médico explica, el hijo ve de nuevo al rostro del muerto, se ve a sí mismo y habla

Se dirigen a otro cuarto y el médico toma órganos de dos frascos y los muestra.

Se ven unos pulmones de un fumador en un frasco. Se ve proyectada una diapositiva de inclusiones teñidas de pulmón de fumador al microscopio (enfisema, antracosis, etc...)

Sale de la habitación, se dirige al baño, frente al mingitorio, ve una colilla y vomita.

MÚSICA  
45" 1) HIJO.- (Nervioso)...  
Buenas tardes, ¿El doctor Cutter?  
MEDICO.- ¿Eres el de teatro? te estaba esperando.

/ 2) MEDICO.- Toma ponte esto, este cadáver es el de un fumador empedernido, y presenta graves lesiones de cáncer pulmonar. Mira, puedes observar el estado de caquexia crónica.

/ 3) HIJO.- ¿Qué?

/ 4) MEDICO.- Perdón.  
Muestra pérdida de peso, etc... (sigue dando características).

/ 5) Doblaje: Voz de la madre,  
dame una fumadita.

/ 6) MEDICO.- estos son unos pulmones sanos, estos otros fueron extraídos del cadáver que te mostré. (El médico describe lesiones)... y cada trece segundos, muere en el mundo, una persona por alguna enfermedad relacionada con el tabaco.

MÚSICA

"UN DÍA DE TEATRO"

VIDEO

AUDIO

CÁMARA

II- ENSAYO GENERAL.

- |  |    |   |
|--|----|---|
| 1) Otro día en el Teatro Wagner, hijo sentado sobre el escenario probando vestuario. | 2' | 1) (MÚSICA) HIJO.- Dicho sea entre nos, mi mujer es aficionada a quejarse de que pasa privaciones, aunque algo tiene escondido, porque dentro de los tantos negocios que posee, es dueña de una bodega de tabaco. Sí, escucharon bien, ¡Ella me indujo al vicio! Cada vez que presta estaba a parir, yo tenía la obligación de adquirir en su bodega una gran caja de los mejores habaneros para obsequiarlos como festejo por el nacimiento de su hijo varón. Y nada, siempre fueron mujeres; yo me los fumé solo y, para colmo, tuve que pagarlos. Hoy tengo seis hijas ¿o son siete? No lo sé. Tanto tabaco me ha afectado la memoria. |
| 2) Al hijo se le olvida el texto.  | +  | 2) HIJO.- (continúa).- ¡Corte! ¡Corte! Oye brother, regálame un cigarro.  |
| 3) El amigo le da un cigarro y se lo prende.   | +  | 3) AMIGO.- ¿Qué onda? ¿Ya te cansaste?  |
| 4) Hijo sigue sentado  | +  | 4) HIJO.- No, no, no, lo que pasa es que no me convence.  |
| 5) El amigo camina casi en la entrada de la cabina de luces.                         | +  | 5) AMIGO.- Bueno, ¿Qué te parece si en la parte de ¡A volar!, le metemos una luz roja para darle intensidad?  |



VIDEO	"UN DÍA DE TEATRO"	AUDIO	CÁMARA
0) Luces rojas en el escenario.	+	6) HIJO.- (Ensayando) Nada me sale bien, me he vuelto viejo, me he vuelto tonto. Ya ven, estoy dando una conferencia acerca del tabaco, tengo alegre el aspecto y, en realidad, lo que tengo es ganas de proferir gritos.	
1) El hijo niega con la cabeza y señala la garganta	+	7) AMIGO.- ¡Voz!	
2) El hijo toma el libreto y prende un cigarro. Se limpia el sudor y lee.	+	8) HIJO.- (Repite la última frase)... Ganas de gritar, aullar, mugir o volar hacia alguna parte... pero ya no puedo gritar porque no me funciona el pulmón.	
3) Se ve al amigo cambiar las luces. Cambio de luces.	+	9) AMIGO.- (Pausa) No, no, no (Repite la última frase con otra intención). Pero ya no puedo gritar porque no me funciona el pulmón.	
4) Hijo en el escenario.	+	10) HIJO.- He vivido junto a mi mujer treinta y tres años de mi vida, ¿Qué puedo decir?	
5) El hijo tose fuertemente.	+	11) HIJO.- (Continúa) Fueron los mejores de ella (empieza a toser), bueno, los mejores (tose) precisamente no, pero casi, casi. (tose fuerte).	
6) El hijo hace gesto de invitar a fumar.	+	12) HIJO.- ...¿Sabes que, brother? Ya vamos a pararle. AMIGO.- ¿Qué onda?	

## VIDEO

## "UN DÍA DE TEATRO"

## AUDIO

## CÁMARA

## III.- CAMINO AL BAR.

) Salen ambos de la facultad. (tarde-noche)

13" 1) AMIGO.- Vamos a verlos,  
dicen que vale la pena,  
es. Ni parece que fueran  
de la escuela.

) Toma de una joven atractiva afuera de la  
facultad fumando.

% 2) AMIGO.- Mamacita.

) Toma al hijo.

% 3) HIJO.- Mamá... mi jefa,  
¡espérate voy hablar por  
teléfono !

) Toma al hijo en el teléfono.

% 4) HIJO.- ¿Qué pasa? ¿Qué  
onda?

) El hijo ve el reloj.

36" 5) HIJO.- No brother, te lo  
juro... No he parado...  
¿Cómo que no la quiero?  
No inventes, si es mi  
jefa... Es más, ahorita  
me jalo para el hospital...  
¿No? bueno...

) El hijo cuelga el teléfono.

% 6) HIJO.- (continúa) no es  
hoy... Sí, mañana  
terminando mi examen  
me voy para el hospital...  
¿A casa? No, mira,  
tengo que ver el  
espectáculo de unos  
amigos en un bar de la  
zona rosa, se llama la  
Cantiniza... en Niza casi  
esquina con Hamburgo...  
no te enojés, al rato nos  
vemos.

"UN DÍA DE 'TEATRO'"

VIDEO

AUDIO

CÁMARA

IV.- EL BAR.

1) El hijo y el amigo entran a un bar y se sientan en la barra.

18" 1) HIJO.- ¿A qué hora se presentan?

2) Se ve el ambiente del bar en donde todo el mundo bebe y fuma.

+ 2) AMIGO.- Pues ya deberían de estar en escena.

3) Toma al amigo dirigiéndose al bartender.

+ 3) AMIGO.- Hey, disculpa, ¿a qué hora se presentan los del teatro?

4) Toma al bartender que les da dos cervezas.

+ 4) BARTENDER.- Ya los corrieron por malos.

5) Toma al hijo.

+ 5) HIJO.- MMMHH, Pus vámonos ¿no?

6) Toma al amigo.

+ 6) AMIGO.- No, espérate, vamos a ver que hay.

MÚSICA.

7) Toma el hijo sentado, semiaburrido.

+ 7) HIJO.- ¡Oh!, cómo quisiera ya no acordarme de nada.

8) Tomas al ambiente denso del bar. Todos en el vicio. (buscar formas grotescas).

+ 8) HIJO.- Cómo quisiera yo arrancar de mi este ruin y viejo frac, que vestí hace treinta años al casarme.

9) Toma al hijo recargado en la barra con las manos en la cabeza y los codos apoyados en la barra. Dos frascos de cerveza. está repitiendo el texto.

72" 9) HIJO.- (Continúa), ¡Toma! ¡Toma! soy viejo, pobre, lamentable y vicioso, como este chaleco desgarrado y apestoso por el humo del tabaco. No necesito nada, en otro tiempo fui joven, estudié en la Universidad, soñé... Me consideré un hombre... Ahora ya no necesito nada... No, quizás sí... Un cigarro. Ya no tengo ideales, pero puedo fumar, fumar para olvidar... sin

"UN DÍA DE TEATRO"

VIDEO

AUDIO

CÁMARA

0) Se ve al hijo actuando con vestuario y maquillaje en el Teatro Wagner.

% 10) HIJO.- (Continúa) embargo entre bastidores está mi mujer... Ha venido y me espera ahí... Si les pregunta, díganle que ha habido una conferencia, que el espantapájaros, o sea yo, se ha comportado dignamente... Ya se ha terminado el tiempo, está mirando hacia acá.

1) El hijo se quita el frac violentamente y lo patca.

% 11) HIJO.- (Con otro tono) Partiendo de la tesis de que el tabaco contiene un veneno espantoso del que acabo de hablar, no se debe de fumar en ningún caso, y me permito esperar en cierto modo, que esta conferencia mía sobre "Los perjuicios del tabaco" tendrá su utilidad. He dicho ¡DIXI ET ANIMAN LEVAVI!

Aplausos, MÚSICA.

12) El hijo agradece los aplausos.

13) Se ve la sala del Teatro. el público son calaveras. Entra la madre demacrada, con tubos en el pelo y camisón. Le da el hijo un abrazo y un beso.

14) Toma al hijo extrañado cuando lo abraza su madre.

15) Se ve la barra donde está el hijo dormido y el hermano esta despertándolo bruscamente.

5" 15) HERMANO.- ¡Despiértate!  
HIJO.- ¡TU! ¿Qué pasó?  
¿Qué onda?

16) El hijo agacha la cabeza. hermano, amigo y él salen del bar.

% 16) HERMANO.- Vámonos.  
Se acaba de morir mamá.

17) Afuera del bar, el hijo saca los cigarros del bolsillo y los tira al piso. Ellos se van.

18) Un adolescente recoge la cajetilla, los ve y mira hacia la cámara.

19) Corren créditos.

MÚSICA.

## LISTA DE EQUIPO DE VIDEO

Cámara de T.V.  
Tripie  
Dolly  
Monitor de referencia.  
1 audifonos.  
6 Baterías para cámara de T.V  
Cargador para baterías de cámara.  
Baterías para monitor de referencia.  
Equipo portatil completo para 8mm.  
15 Cassett Betacam 20 minutos.  
Cable BNC macho a BNC macho de 5 metros  
Cable CANNON hembra a RCA macho de 5 metros.  
Pizarra  
Filtros (amarillo, naranja, rojo, alo borroso, centro claro)  
7 casset de 60 minutos en 8mm (Scouting, Casting, Producción)

**NOTA:** Gran parte de la producción en video se realizará con el equipo portátil formato Betacam, de .  
igual manera para la postproducción se utilizará principalmente se utilizará la isla nueva de .  
edición con formato Betacam.

## LISTA DE EQUIPO DE AUDIO

Sistema portátil de Audio.

Mezcladora

2 Sistemas de micrófonos inhalábricos omnidireccionales LS 11493-CU Shure y LS 11493-CU

Shure

(cada uno incluye micrófono lavalier transmisor y receptor)

1 micrófono Boom unidireccional SM7, Shure

1 Mixer de audio FP42, Shure

1 Caña para el micrófono.

6 Cables cannon (macho-hembra) de 5 metros.

2 Cables cannon (macho-hembra) de 7.60 metros.

1 para colocar receptores y mixer

1 audífonos

1 extensión de corriente.

1 eliminador de pila

Masking Tape, cinta adhesiva.

Tal vez

1 grabadora Nagra o Uher

2 cables de plug telefonico entrada de grabadora

1 caña para micrófono omni o unidireccional

1 micrófono omni o unidireccional

## ILUMINACION

5 fuentes de iluminación (5 cuarzos extra)  
Gasas o papel albanene (delgado, medio y grueso 5 de c/u)  
2 dicroicos  
Gelatinas varias medidas ( azul, verde, rojo 5 de c/u)  
Pinzas de ropa (metálicas)  
6 masking tape ( 2 de 1 pulg. y 2 de 1/2 pulg.)  
Extensión cables de A.C. (5 extensiones de 5 mts. c/u)  
Extensión cables de A:C: 50 metros.  
5 Multicontactos de A.C. (Cortapicos)  
2 reflectores (Cartulina forrada de estaño 90 x90)  
Guantes de Cuero  
Multicontactos de A:C:

En el teatro.

- a) Cañón.
- b) Consola con Dimer.
- c) Gelatinas (rojo, amarillo, gasas, albanene)
- d) Diablas.
- e) Cazuela
- f) Lámparas de 1000 Wats con aspas o banderas.

**BREAK DOWN**  
"UN DÍA DE TEATRO"

FECHA: 28/OCTUBRE/1994

DÍA	ESCENA	LOCACIÓN	ELENCO	UTILERIA	VESTUARIO	ESPECIALES	GASTOS
1er. 9:30	XI. 1, 2, 3, 4, 5, 6	ANFITEATRO	DOCTOR HIJO	2 BATAS Y GORROS QUIRÚR- GICOS	H.-3a. MUDA DR.- ÚNICO	DOBLAJE CON VOZ DE MADRE	
		MAÑANA		2 CUBRE BOCAS			
				SABANA GRIS			
				CADÁVER			
				INSTRU- MENTAL PARA MANI- PULAR ÓR- GANOS			
		OTRA HA- BITACIÓN	IGUAL	IGUAL	IGUAL	TREN DETA- LLE PULMO- NES, SE- CUENCIA SUDOR EN LA CARA DEL HIJO	
				FRASCO CON			
				PULMONES FRASCO CON MUES- TRAS			
				ATOMIZA- DOR			



**BREAK DOWN**  
**"UN DÍA DE TEATRO"**

FECHA 29 Y 30 DE OCTUBRE 1994							
DÍA	ESCENA	LOCACIÓN	ELENCO	UTILERIA	VESTUARIO	ESPECIALES	GASTOS
2o	VI	EDIF. DEPTOS. EN LA MAÑANITA	SRA. BRASIER	CIGARROS	ÚNICO		COMIDA EQUIPO
9:30	5						

	II.	RECAMARA AMANECER	HIJO	DESPERTADOR DE CAMPANA.	1a. MUDA		
9:45 a	2			LIBROS, ÚTILES DE ESCUELA, MOCILLA.			
11:15				LIBRERO.			
				POSTERS PEGADOS.			
				GRABADORA.			
				ROPA DE CAMA.			
				CENICERO (A)			
				COLILLAS			
				RELOJ DE PULSO.			
				CASETES.			
				LAMPARA.			
				ROPA TIRADA.			
				ENCENDEDOR.(A)			
				CIGARROS.			
				BURO.			

11:15 a	IV	RECAMARA DEL HIJO A MEDIA MAÑANA	HIJO	(CONT. LA DE LA II. 2), MAS	H.- 1a. MUDA		
13:00	4, 6, 7, 8, 9, 10, 11,		HERMANO	ESTETOSCOPIO. MALETÍN	HER.- 1a. MUDA		

13:00 a	VI.	CASA Y RECAMARA HIJO Y HERMANO.	HIJO	(CONT.)	IGUAL		
14:00	1, 2, 3, 4, 6.		HERMANO.	TEXTO EN RUSO			

**BREAK DOWN**  
"UN DÍA DE TEATRO"

16:00 a 18:00	IV 5, 1, 2, 3	CASA NO- VIA, SALA, MEDIA MAÑANA	PADRE DE LA NOVIA	MESA DE JUEGO	P Y M.- ÚNICO N.- 1a. MUDA		
			MADRE DE LA NOVIA	BARAJA			
			NOVIA	FICHAS			
				CIGARROS			
				ENCENDE- DOR (B)			
				CENICEROS (B, C)			
				TELÉFONO			
				PLATOS CON BOTANAS			
				VASOS CON BEBIDAS			
				CADENITA CON DIJE			

19:00 a 19:30	VIII 6,	CASA SU- PERPROFE ENTRANDO	HIJO	ÚTILES ES- COLARES (HIJO, NO- VIA, AMIGO)	SP.- ÚNICO N.- 2a MUDA A.- 1a MUDA H.- 2a MUDA		
			NOVIA				
			AMIGO				

19:30 a 21:00	IX 1, 2, 3, 4, 5, 6, 7, 8, 9, 10	OFICINA DEL SU- PERPROFE	NOVIA	CONT.	IGUAL		
			AMIGO	FOTOS (4)			
			HIJO	CIGARROS			
			SUPER- PROFE	TASAS DE CAFÉ, SER- VILLETAS CENICERO (E) ENCEN- DEDOR (D)			

**BREAK DOWN**  
**"UN DÍA DE TEATRO"**

**FECHA 31 DE OCTUBRE Y**  
**1o. DE NOVIEMBRE 1994**

<b>DÍA</b>	<b>ESCENA</b>	<b>LOCACIÓN</b>	<b>ELENCO</b>	<b>UTILERÍA</b>	<b>VESTUARIO</b>	<b>ESPECIALES</b>	<b>GASTOS</b>
3a.	XIV	FUERA DEL BAR EN LA NOCHE	HIJO	CIGARROS	H.- 4a MUDA		LUNCH DEL EQUIPO
23:00	17		HER- MANO	ENCENDE- DOR (A)	HER.- 2a MUDA		
			AMIGO		A.- 2a MUDA		
	XIV 18	FUERA DEL BAR EN LA NOCHE	ADOLES- CENTE.	CIGARROS Y ENCENDE- DOR (A) EN EL SUELO	ADO.- ÚNICA		
	XIV. 1, 2, 3, 4, 5, 6, 7, 8, 9, 15, 16	BAR EN LA NOCHE	HIJO	CRISTALE- RÍA DEL BAR	IGUAL BART.- ÚNICA		
			AMIGO				
			BAR- TENDER	ENCENDE- DOR (A Y D).			
			HER- MANO	CIGARROS.			

**BREAK DOWN**  
**"UN DÍA DE TEATRO"**

FECHA 1o. NOVIEMBRE 1994							
DÍA	ESCENA	LOCACIÓN	ELENCO	UTILERIA	VESTUARIO	ESPECIALES	GASTOS
4a.	XI.	MIGITORIO	HIJO	ATOMIZA- DOR	3a. MUDA	VOMITO	
13:00 A 15:00	7					SUDOR EN LA CARA DEL HIJO	

**BREAK DOWN**  
**"UN DÍA DE TEATRO"**

FECHA 4 NOVIEMBRE 1994							
DÍA	ESCENA	LOCACIÓN	ELENCO	UTILERIA	VESTUARIO	ESPECIALES	GASTOS
5a. 8:00 A 14:00	VI 7-I	MICROBÚS	HIJO	LETRERO	ÚNICA H.- 1a MUDA		RENTA MI- CROBÚS
			NACO	"NO FUMAR"			
			SRA. EM- BARAZA DA.	CIGARROS			
				ENCENDE- DOR (B)			
			CÁMARA				
	VI 7-II, 7	CALLE	NIÑOS DE SE- CUNDAR IA.	CIGARROS	ÚNICA		
	VI 8	CALLE	DEPOR- TISTA	MICROBÚS	H.- CONT.		
			HIJO	CÁMARA	DEP.- ÚNICA		
	VI 9	MICROBÚS	EXTRA HIJO	CÁMARA	H.- CONT.		
	VI 7-III	CAFETERÍA	INTE- LECTUA L	CIGARROS	ÚNICA		
				CENICERO (D)			
				LIBROS			
				COLILLAS			
	VI 7-V	CALLE	ALCO- HÓLICO	COLILLA	ÚNICA		

**BREAK DOWN**  
**"UN DÍA DE TEATRO"**

FECHA 5 Y 6 DE NOVIEMBRE							
DÍA	ESCENA	LOCACIÓN	ELENCO	UTILERIA	VESTUARIO	ESPECIALES	GASTOS
6a.	11	TEATRO PUERTA	HIJO		H.- 1a.		COMIDA
	8:00 a 11:00		2.		MUDA		EQUIPO
	III. 2, 3, 4	TEATRO	HIJO	CIGARROS	H.- 1a MUDA M.- ÚNICA EX. FUMADORES Y NO FUMADORES		
			EXTRAS	ENCENDE- DOR (A)			
			MAES- TRO	LIBRETO EN RUSO			
				MESA			
				ÚTILES DEL HIJO			
				MOCHILA			
				ÚTILES DE EXTRAS			
11:00 a 12:30	VII 3, 2	TEATRO	HIJO	MOSCAS	H.- 2a MUDA		
				CAPELO DE CRISTAL			
				RELOJ DE PULSO			
				ÚTILES Y MOCHILA DEL HIJO			
				ENCENDE- DOR (A)			
				CIGARROS			
				LIBRETO			
				PODIO			
	VII 5, 6.	TEATRO	HIJO	CONT.	H.- IGUAL IN.- ÚNICA		
			INTEN- DENTE	ESCOBA			
				RECOGEDOR			
				CUBETA			
				CIGARROS			
	XII 1, 2, 3, 4.	TEATRO	HIJO	CIGARROS	H.- 4a. MUDA A.- 2a MUDA		
			AMIGO	ENCENDE- DOR (C)			
				LIBRETO			
				TABLERO DE LUCES			
				ATOMIZA- DOR			
				KLEENEX			

**BREAK DOWN**  
**"UN DÍA DE TEATRO"**

16:00 a 17:30	VII 7, 8,	PUERTA DE CRISTAL	HIJO	CIGARROS	H.- 3a MUDA N.- 2a MUDA EXTRAS.- FUMADO- RES Y NO FUMADO- RES		
			NOVIA	ÚTILES ES- COLARES			
			AMIGA	RELOJ			
			MU- CHACHA	TARJETA DE PRESENTA- CIÓN			
			EXTRAS	PASTILLAS DE SABORES			
				ENCENDE- DOR (A)			
	VIII 1, 2, 3, 4, 5, 6,	PUERTA DE CRISTAL PASILLO	HIJO	CONT.	H.- IGUAL N.- IGUAL A.- 1a MUDA EXTRAS.- FUMADO- RES Y NO FUMADO- RES		
NOVIA							
AMIGA							
EXTRAS							
17:30 a 19:30	XIII. 1, 2, 3, 4, 5, 6,	SALIDA DE F. F. Y L.	HIJO	RELOJ	H.- 4a. MUDA A.- 2a MUDA		
			AMIGO.	CIGARROS			
			JOVEN ATRAC- TIVA.	ENCENDE- DOR (A)			
			EXTRAS	TELÉFONO EN LA CA- LLE			
19:30	XIV 11, 12, 13, 14,	SALA DEL TEATRO	HIJO	MEDIAS	H.- FRAC M.- CAMI- SÓN EXTRAS.- TONOS OBSCUROS	HUMO	
			MADRE	MAQUI- LLADAS			
			EXTRAS	PODIO			
	XIV 10,	ESCENARIO	HIJO	PODIO	H.- FRAC		
	XII 5, 6, 7, 8, 9, 10, 11, 12	CABINA DE LUCES.	AMIGO	LIBRETO EN RUSO	H.- 4a MUDA A.- 2a MUDA	LUCES RO- JAS	
HIJO			CIGARRO				
			ENCENDE- DOR (1)				SUDOR

**BREAK DOWN  
"UN DÍA DE TEATRO"**

FECHA 11 DE NOVIEMBRE							
DÍA	ESCENA	LOCACIÓN	ELENCO	UTILERIA	VESTUARIO	ESPECIALES	GASTOS
7a.	I.1,	PASILLOS Y CUARTO HOSPITAL	HIJO	CAMA	M.- BATA HOSP. H.- 1a. MUDA	SONIDO DESPERTADOR	
8:00			MAMA	SONDAS			
				ELECTRO-CARDÍOGRAFO			
				SABANA GRIS			
				SOPORTE CON SUERO			
				BURO			
				LENTESES			
				SILLA			
	V 1, 2, 3, 4,	CUARTO HOSPITAL	HIJO	CONT.	H.- IGUAL	ESPUMA	
			MADRE	CIGARROS	M.- IGUAL		
				ENCENDEDOR (1)			
	VII 4	CUARTO HOSPITAL	MADRE	CONT.	M.- IGUAL		



**BREAK DOWN**  
**"UN DÍA DE TEATRO"**

FECHA 13 DE NOVIEMBRE							
DÍA	ESCENA	LOCACIÓN	ELENCO	UTILERIA	VESTUARIO	ESPECIALES	GASTOS
8a.	X	RECEPCIÓN Y OFICINA	HIJO	CIGARROS	H.-3a MUDA	DIENTES DE LA RECEP- CIONISTA	TRANSP ORTES
8:00	1, 2, 3, 4, 5, 6,		RECEP- CIONIST A	ENCENDE- DOR (D)	R.- ÚNICA		
PUN TO POR DE- FINI R				TARJETA DE PRESENTA- CIÓN			
	X	OFICINA GERENTE	HIJO	PAÑUELO	H.- IGUAL		
	7, 8, 9, 10, 11		GERENT E	CIGARROS	G.- ÚNICA		
				ENCENDE- DOR ELE- GANTE			
				CENICERO ELEGANTE			

ESTE LIBRO FUE IMPRESO EN:

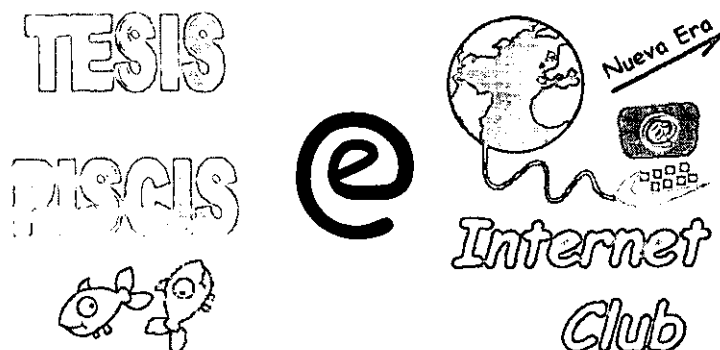

---

PASEO DE LAS FACULTADES # 41 -  
A COL. COPIILCO UNIVERSIDAD  
C.P. 04360  
TEL. 56-58-73-99

CALLE MEDICINA # 41 DEP.  
1 COL. COPIILCO UNIVERSIDAD  
C.P. 04360  
TEL. 59-25-84-35

## INTERNET

COPIAS

ESCANEOS

ENGARGOLADOS

IMPRESIONES LASER Y COLOR EN INYECCION DE TINTA

LLENADO DE FACTURAS Y TODO TIPO DE FORMATOS

RENTA VENTA Y REPARACION DE COMPUTADORAS

FOTOS DIGITALES LASER AL INSTANTE

CAPTURA DE TEXTO POR CUARTILLA

TELEFONO Y FAX PUBLICO

TARJETAS AL INSTANTE

CAPTURA DE TESIS

ENMICADOS

TESIS, ENTREGA A DOMICILIO Y

PRESUPUESTOS GRATIS POR TELEFONO