

# Universidad Nacional Autónoma de México

## Escuela Nacional de Artes Plásticas

44

2005 04 2007 ATZ  
*Dej*



México D.F., 1999



DEPTO. DE ASESORIA  
PARA LA TITULACION  
ESCUELA NACIONAL  
DE ARTES PLÁSTICAS  
XOCHIMILCO D.F.

PRESENTA  
**BRENDA ROJAS ZALDÍVAR**

Director de Tesis:  
Lic. Jaime Cortés Ramírez

Tesis para obtener el título de:  
Licenciado en Diseño Gráfico

275769

# "Rediseño del Cедulario del Museo Diego Rivera Anahuacalli"

TESIS CON  
FALLA EN EL ORIGEN

1999



Universidad Nacional  
Autónoma de México

Dirección General de Bibliotecas de la UNAM

**Biblioteca Central**



**UNAM – Dirección General de Bibliotecas**  
**Tesis Digitales**  
**Restricciones de uso**

**DERECHOS RESERVADOS ©**  
**PROHIBIDA SU REPRODUCCIÓN TOTAL O PARCIAL**

Todo el material contenido en esta tesis esta protegido por la Ley Federal del Derecho de Autor (LFDA) de los Estados Unidos Mexicanos (México).

El uso de imágenes, fragmentos de videos, y demás material que sea objeto de protección de los derechos de autor, será exclusivamente para fines educativos e informativos y deberá citar la fuente donde la obtuvo mencionando el autor o autores. Cualquier uso distinto como el lucro, reproducción, edición o modificación, será perseguido y sancionado por el respectivo titular de los Derechos de Autor.

# **Indice**

## **INTRODUCCIÓN**

### **CAPÍTULO 1 Bases teóricas para la realización del cedulario del Museo Diego Rivera Anahuacalli**

1.1 Antecedentes -----	2
1.2 Problemática en cuanto al cedulario del Museo Diego Rivera Anahuacalli -----	3
1.3 Definición de cedulario -----	4
1.4 Importancia del cedulario -----	6
1.4.1 Adaptación del cedulario según la temática del museo -----	8
1.4.2 Las extensiones de los textos en el cedulario -----	11
1.5 Tipos de cédulas -----	13
1.6 Factores humanos -----	16
1.6.1 Factores Físicos -----	17
1.6.1.1 Campo visual -----	17
1.6.1.2 Legibilidad -----	21
1.6.1.2.1 Tipografía -----	21
1.6.1.2.2 Tamaño tipográfico -----	23
1.6.1.2.3 Peso tipográfico -----	23
1.6.1.2.4 Párrafos -----	24
1.6.1.2.5 Interlínea -----	24
1.6.1.2.6 Espacio entre palabras y caracteres -----	24

1.6.2 Factores Psicológicos -----	24
1.6.2.1 Color -----	24
1.6.2.2 Ubicación de elementos dentro del formato-----	26
1.7 Factores externos -----	27
1.7.1 Iluminación -----	27
1.7.2 Condiciones atmosféricas -----	28

## **CAPÍTULO 2 Análisis del Museo Diego Rivera Anahuacalli**

2.1 Estudio general del Museo Diego Rivera Anahuacalli por culturas y ubicación dentro del recinto -----	30
2.2 Análisis del tipo cédulas existentes dentro del Museo Diego Rivera Anahuacalli -----	37
2.3. Delimitación de tipos de cédulas necesarias -----	38
2.4 Análisis de los espacios existentes para dar los formatos -----	40

## **CAPÍTULO 3 Diseño del cedulario del Museo Diego Rivera Anahuacalli**

3.1 Propuesta de formatos para el cedulario -----	42
3.1.1. Cédula introductoria -----	43
3.1.2. Cédula temática -----	44
3.1.3 Cédula de concepto -----	45
3.1.4. Cédula de objeto y de objeto múltiple -----	46
3.2 Propuesta de los gráficos para el cedulario -----	47
3.3 Bocetos y redes de construcción -----	50
3.4 Propuesta de la tipografía para el cedulario -----	52

3.4.1. Cédula introductoria -----	52
3.4.2. Cédula temática -----	52
3.4.3 Cédula de concepto -----	53
3.4.4. Cédula de objeto y de objeto múltiple -----	53
3.5 Propuesta del color para el cedulario -----	53

## **CAPÍTULO 4 Producción del cedulario del Museo Diego Rivera Anahuacalli**

4.1 Materiales -----	56
4.1.1 Soportes -----	56
4.1.2 Reproducción gráfica -----	57
4.1.3 Acabados -----	57
4.2 Costos -----	57
4.3 Dummies de las propuestas -----	58
4.3.1 Cédula Introductoria -----	59
4.3.2 Cédula temática -----	60
4.3.3 Cédula de concepto -----	61
4.3.4 Cédula de objeto -----	62

## **CONCLUSIONES**

## **FUENTES DE CONSULTA**

## **INTRODUCCIÓN**

El Museo Diego Rivera Anahuacalli, es un lugar sumamente interesante. Su acervo, donado por Diego Rivera, cuenta con una de las colecciones prehispánicas más grandes e importantes de nuestro país; está formado por piezas arqueológicas y cerámica de Mesoamérica además de algunos bocetos y dibujos preliminares de las obras del gran Maestro. Lamentablemente es un museo con muchas carencias en varias áreas que vale la pena rescatar para que el público conozca, comprenda y viva mejor su pasado, a través de un recorrido por este recinto.

A lo largo de la carrera de diseño gráfico en la ENAP, se realizó (en equipo con Samía Dabbah Portilla) una serie de trabajos teóricos y prácticos sobre el Museo Diego Rivera Anahuacalli; entre ellos el manual de su imagen institucional el cual está funcionando actualmente. Por otro lado, satisfaciendo las necesidades del Museo y de su público, comenzamos los proyectos de cedulario y señalización, con la idea de seguir con el mismo concepto de unidad dentro del Museo.

Al término de la carrera realicé el servicio social en el Museo llevando a cabo la producción y coordinación de algunas aplicaciones ya establecidas con anterioridad, dentro del manual antes mencionado. Actualmente ya está en operación parte del proyecto de la señalización y otras aplicaciones realizadas a lo largo de este lapso.

Para dar una buena solución a la problemática del cedulario de este Museo se cumple con varios objetivos es decir: Se analiza la imagen institucional del Museo Diego Rivera Anahuacalli, porque se pretende que el cedulario tenga una unidad con su propia imagen pública. Se busca obtener fuentes teóricas actuales, vigentes, funcionales y aplicables a las necesidades de cedulario de este Museo. Por otro lado se estudia de manera general el contenido del Museo, tanto la manera como está distribuida la colección, como los espacios del

museo, para posteriormente decidir formas, diseños y tamaños de los formatos de las cédulas. También se estudian los materiales más apropiados para cubrir las necesidades del recinto. Por último se presenta la propuesta gráfica con los costos de producción.

Este documento de investigación propone una solución a la problemática del cedulario del Museo Diego Rivera Anahuacalli, está dividido en cuatro capítulos. El primero abarca las bases teóricas para la realización del proyecto. Este capítulo pretende ser una guía general aplicable a cualquier planeación de cedulario, es un estudio de todas las herramientas necesarias para la realización óptima de un cedulario. A partir de estas teorías se pueden tomar los puntos que a cada proyecto le convenga y desarrollarlo según sus objetivos.

El capítulo dos, analiza el Museo Diego Rivera Anahuacalli, desde su ubicación, su colección, su distribución, sus espacios y como punto más importante el análisis del cedulario actual. Derivado de un trabajo de equipo con los investigadores se concluye el tipo de cédulas necesarias para el nuevo proyecto.

El tercer capítulo se refiere a las propuestas de diseño para el nuevo proyecto. Se presentan propuestas relacionadas con la imagen institucional del Museo Diego Rivera Anahuacalli, espacios, culturas y demás elementos que mantengan una unidad dentro del recinto. A cada cultura le corresponde un gráfico, esta tesis se ocupará de dar ejemplos con los gráficos hasta ahora trabajados, ya que el resto no ha sido bien determinado por la Dirección y el equipo de investigación del Museo.

Por último en el cuarto capítulo se dan las especificaciones de producción, se presentan costos de los materiales elegidos y los bocetos terminados (dummies) de las nuevas propuestas.

# **CAPÍTULO 1**

Bases teóricas para la realización del  
cedulario del Museo Diego Rivera Anahuacalli



## 1.1 Antecedentes

La gráfica dentro de la museografía, se refiere a todos aquellos medios de interpretación que funcionan como apoyos visuales dentro una exposición. Son un medio para ofrecer más información al espectador, ampliando al objeto y dando respuestas a muchas preguntas por parte del visitante. La gráfica de una exposición incluye: señalización interna, fotografías, mapas, diagramas, ilustraciones, gráficas de comparación, planos, cédulas y hojas de sala entre otros.

El problema en muchos museos es el poco juego de gráfica que existe. En general se presentan textos largos, con tipografía pequeña y con características poco atractivas. Esto se debe a la falta de conocimiento y preparación por parte de los que planean y montan la exposición. Es importante conocer y aplicar los recursos gráficos existentes para hacer más atractivo el recorrido.

El Museo Diego Rivera Anahuacalli es obra del pintor mexicano que le da nombre. Fue proyectado por el Maestro alrededor de los años veintes con el fin de crear la ciudad de las artes. Se encuentra ubicado en la Calle Museo 150 Col. San Pablo Tepetlapa.

El Museo cuenta con un acervo de 59,400 piezas prehispánicas, la mayor parte adquiridas por el pintor. También tiene una sala dedicada a la muestra de algunos bocetos y dibujos preliminares de las obras de pinturas murales ejecutadas

por Diego Rivera. La colección prehispánica cuenta con piezas de las culturas : Tlailco, Olmeca, Azteca, Teotihuacana, de Occidente, Totonaca, Mixteca - Zapoteca y Huasteca. Los deseos de Diego Rivera fueron dejar al pueblo de México todo lo que él rescató de nuestros antepasados. Es por esto el interés de que el Museo de a conocer toda su riqueza histórica de manera óptima. El acervo del Museo es una invitación espléndida para que el público mexicano se interese por sus raíces, conozca su pasado y comprenda su presente.

*La imagen institucional del Museo Diego Rivera Anahuacalli está inspirada en la arquitectura del Museo que fue prevista por el Maestro, simulando un atado de cañas. La Cultura Azteca, en su Piedra del Sol o Calendario Solar, representa con un atado de cañas el final del ciclo de 52 años. La creencia era que en cada ciclo se podría terminar el mundo. Esto estaba relacionado con el paso de las Pléyades sobre el cenit: si la constelación pasaba y el mundo no se destruía es decir, el sol volvía a salir, entonces nacía un nuevo sol y una nueva era comenzaba. Los círculos concéntricos, ubicados en la parte central superior de la imagen representan la perla de la belleza y a su vez el símbolo de Ollín, elemento que se ve presente en la parte trasera del Museo. La parte central de la imagen representa a Omēteotl que significa la sagrada dualidad, concepto fundamental en las culturas prehispánicas. Tomando en cuenta la arquitectura del Museo y su contenido, también se diseñaron tipografías especiales para la imagen. Teniendo como antecedente la reciente imagen institucional del Museo y con la intención de unificar su imagen pública con el recinto, se considerará esta imagen para la*

realización del cedulario. A continuación se presenta la imagen institucional del Museo:

### **Imagen Institucional del Museo Diego Rivera Anahuacalli**

# MUSEO DIEGO RIVERA

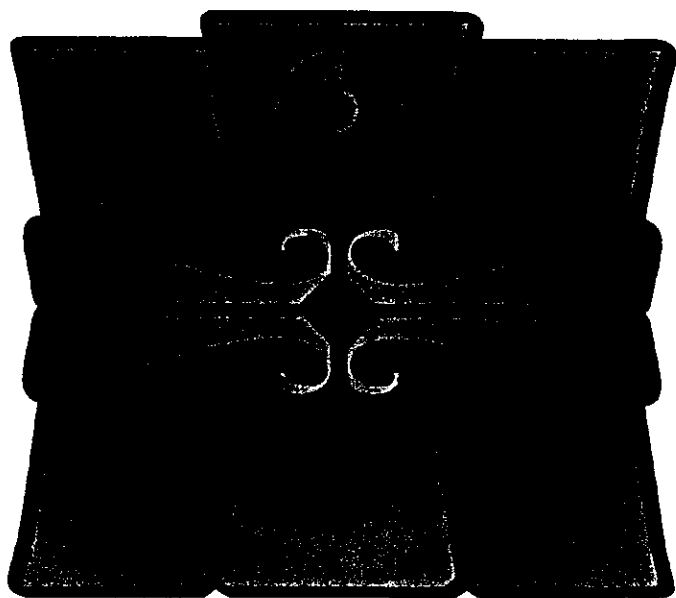

# ANAHUACALLI

La museografía del Museo Diego Rivera Anahuacalli tiene más de 35 años. El paso del tiempo ha traído como consecuencia el deterioro de varios aspectos, entre ellos (el que se desarrollará en esta tesis) el del cedulario. Las cédulas actuales están en condiciones poco favorables para lograr la buena comunicación con los espectadores. Se encuentran amarillentas, tienen problemas de legibilidad y otras están prácticamente inservibles. Estas características traen como consecuencia el desinterés del espectador para acercarse y recibir la información que ofrece el Museo. Además provocan en el visitante sensaciones de indignación y lamento por el estado actual del recinto.

### **1.2 Problemática en cuanto al cedulario del Museo Diego Rivera Anahuacalli**

El Museo Diego Rivera Anahuacalli, fue pensado y comenzado a construir por el pintor mexicano Diego Rivera con el fin de levantar una ciudad de las artes. Según sus planes, incluiría un teatro abierto, salas de exhibiciones, salas de conciertos, una pinacoteca (ahora el espacio dedicado a la ofrenda de muertos), librería, talleres, entre otros. El maestro falleció antes de terminarlo. El proyecto se quedó en manos del arquitecto Juan O'Gorman, quién se encargó de terminar el espacio que ahora conocemos como Museo Diego Rivera Anahuacalli. Desde de que se construyó el recinto, no ha existido una preocupación por actualizar el aspecto museográfico.

Actualmente esto ha traído problemas en el Museo, los de mayor importancia son: falta de iluminación, las bases de la mayoría de las piezas están gravemente deterioradas, en algunos puntos las piezas están aglomeradas, en lugares poco visibles, o puntos donde pelagra la conservación de las piezas. Falta señalización interna y externa, los medios gráficos están en lugares poco visibles y se encuentran muy deteriorados y por último existen partes del museo muy interesantes e importantes pero no se hace ninguna referencia a ellas.

Dentro de los medios gráficos está la problemática de las cédulas, las cuales son poco atractivas, contienen mucho texto, la tipografía es muy pequeña, el material está muy deteriorado y algunas tienen problemas de ubicación.

En esta tesis me ocuparé de dar una propuesta viable de diseño para recrear la gráfica del cedulario del Museo Diego Rivera Anahuacalli. Se considerará que la elección y realización del tipo de información de los textos serán labor de un grupo de investigadores especialistas en las culturas exhibidas dentro de este museo. Esto último nos demuestra que el trabajo de la museografía, en cualquier área específica, es un trabajo interdisciplinario.

Es necesario planear el cedulario del Museo Diego Rivera Anahuacalli, para que el público aparte de sentirse atraído por las obras o por alguna obra en especial, se interese por la información que le ofrece el Museo y que lo estimule a seguir con más interés el recorrido.

Realizar un buen cedulario permitirá tener un patrón de organización de información, y con esto se darán al público distintas opciones para que elija la información.

Por las características arquitectónicas tan particulares del Museo (planos 1, 2 y 3 p. 34, 35 y 36), es difícil concretar algún tipo de recorrido que siga el público. El recinto cuenta con algunas flechas, pero por razones de mantenimiento ya no exigen un recorrido fluido. En compañía con Samía Dabbah Portilla se realiza el proyecto de señalización de flujo, que más que para que el público siga un recorrido, se ubique, reconozca y asocie los espacios con las culturas. Por estas razones es importante que cada cédula a parte de formar parte de un todo museográficamente no pierda su carácter individual de discurso.

### **1.3 Definición de cedulario**

*Edith Cano Vargas: "Destacan por su versatilidad informativa los denominados medios gráficos, los cuales son vehículos informativos, que forman parte del diseño bidimensional o gráfico de una exposición."*

El cedulario es un medio gráfico dentro de una exposición, es información escrita-gráfica del museo, de la exposición en general, de alguna sala, de algún conjunto de obras, o de alguna obra en específico.

---

<sup>1</sup> Cano Vargas, Edith, MEDIOS GRÁFICOS Y EXPOSICIONES CONTEMPORÁNEAS, 82 p.p., 1995. Tesis.

El cedulario como elemento museográfico es un estupendo auxiliar para la exposición, introduce al público en la cultura, y poco a poco lo lleva a conocer desde las características generales del tema en cuestión hasta los detalles particulares de las obras. Es un instrumento educativo y de investigación. Es una guía que establece un tipo de orientación *dentro de una exposición*.

Textos como ORGANIZACIÓN Y DISEÑO DE EXPOSICIONES de Michael Belcher<sup>2</sup> y experiencias dentro de algunas exposiciones, permiten decir que el cedulario no debe ser solo texto, junto a él se pueden presentar otros elementos que lo complementan como medio gráfico y ayudan a causar un mayor impacto en los sujetos interesados. Estos elementos pueden ser: fotografías, tipografías, juegos con distintos materiales, soportes o gráficos. Actualmente gran parte de los cedularios son tanto informativos como estéticos (sin que lo estético domine sobre lo funcional). Debemos tener presente que el texto dentro de un cedulario es el elemento gráfico más importante y a partir de aquí considerando conceptos (el diseñador siempre puede proponer un nuevo concepto que resulte en un caso determinado) de tipografía, color, tamaño etc. (explicadas posteriormente) se debe de llegar a un resultado que satisfaga las necesidades del público. Es decir que con un mínimo esfuerzo por parte del visitante, las cédulas le transmitan *la mayor cantidad y calidad de información, para que el sujeto salga satisfecho y un poco más alfabetizado del recorrido*. Esto

ayuda a que el cedulario cumpla con sus objetivos: que el sujeto identifique al objeto de una forma sencilla con palabras comprensibles, que se transmita adecuadamente la información del objeto al sujeto, que este último los perciba y que motive sus procesos de aprendizaje.

Si consideramos que dentro de una exposición lo más importante es el sujeto, es él a quien va dirigida la exposición, el que tiene la última palabra, por ello presentarle la información teórica de la exposición de una manera escrita-gráfica, puede hacer que el público se sienta atraído, que se acerque, se involucre en el tema y que al final sienta efectiva su visita porque conoció algo nuevo, porque aprendió algo más, porque la manera de involucrarse lo llevó a sentir algo, o en el mejor de los casos a formar parte de la exposición.

Basándonos en los textos de Michael Belcher ORGANIZACIÓN Y DISEÑO DE EXPOSICIONES<sup>3</sup>, el cedulario, como elemento de comunicación, no debe estar escondido, los sujetos deben poder identificarlo con facilidad y poder elegir que tipo de información quieren leer. Es un texto que al encontrarse físicamente dentro de una exposición debe ser de fácil acceso para que en el momento en que el espectador vea el objeto y le interese saber más sobre él, recurra a la cédula y ésta satisfaga su curiosidad o su necesidad de saber por medio de la lectura.

---

<sup>2</sup>Belcher, Michael, ORGANIZACIÓN Y DISEÑO DE EXPOSICIONES, Ediciones Tarea, España, 227 p.p., 1984

---

<sup>3</sup> Belcher, Michael, ORGANIZACIÓN Y DISEÑO DE EXPOSICIONES, Ediciones Tarea, España, 227 p.p., 1984

El cedulario, al ser información escrita y gráfica se debe presentar como un elemento visual atractivo en las exposiciones para que invite al público a identificar y conocer más sobre las obras exhibidas.

## **1.4 Importancia del cedulario**

Un museo por si solo debe ser capaz de enriquecer la educación del sujeto. En primera instancia, la información teórica dentro de los museos complementa al objeto (amplía al objeto), y con ello, en segunda instancia, ofrece mayores posibilidades al visitante por ofrecerle más datos respecto a lo que se exhibe (amplía las opciones de conocimiento del sujeto).

Podemos hacer llegar la información teórica a los sujetos de diversas formas para que su recorrido resulte más interesante y menos monótono. Dentro de un museo (y más si es extenso) llevar el mismo ritmo de información durante el recorrido puede volver tediosa la visita. El sujeto necesita una variedad de estímulos que cambien el ritmo del recorrido para que no salga exhausto. Como solución se pueden presentar distintas alternativas o niveles de información dentro del mismo museo, así el sujeto puede elegir a su antojo qué nivel de información le funciona mejor. Ejemplos de niveles de información: los audiovisuales, el sonido ambiente, las hojas de sala, los teléfonos o guías auditivas, los interactivos, los folletos, los mapas y las cédulas en sus distintos tipos.

Con estas alternativas de información, el sujeto tiene la opción de conocer uno, varios o todos los objetos. Mas tarde, horas después o al otro día de haber salido del museo, el sujeto se olvida de buscar más información acerca del tema, o ya no se acuerda de todo lo que quería saber. Es aquí donde el cedulario y los otros medios impresos juegan un importante papel dentro de los museos: son la memoria del visitante, son referencia, son datos extra-objeto y dan la posibilidad de leer información en lugares y tiempos fuera del museo y poder tener la opción a reconocer lo que le ha interesado.

El cedulario, tiene varias ventajas sobre otras alternativas de información. En principio, el texto puede ir acompañado de un elemento visual, (fotografías, pictogramas, planos sencillos, símbolos, colores, etc) cuidando que no sean muy complicados para que no se pierda la lectura del texto o si se requiere que no se pierda detalle ni del texto ni del elemento visual. Poder enriquecer el texto con elementos visuales, hace que la información teórica dentro de una exposición sea más atractiva. "Es importante tener siempre en cuenta que la imagen es polisémica (posee varias lecturas), por lo que en una exposición el texto juega un papel primordial como elemento de anclaje de la significación."<sup>4</sup>

Al revisar la información escrita-gráfica, el visitante debe poder involucrarse más en el tema en cuestión lo que provoca reacciones posteriores como: que el sujeto se sienta motivado a

---

<sup>4</sup> Martínez, García Ofelia, LA COMUNICACIÓN VISUAL EN MUSEOS Y EXPOSICIONES, p.p. 135, 1995, Tesis.

leer, que entienda considerablemente más sobre la exposición, que salga satisfecho del museo y que su forma de involucrarse en el tema lo lleven a buscar otro tipo de información.

Sin la información teórica el museo sería como un individuo sabio sin lenguaje, sin poder transmitir toda su sabiduría al que lo quiere escuchar. "Sin embargo, los objetos no hablan por sí solos; su posibilidad de comunicar algo valioso está íntimamente vinculada por un lado, a la forma como son presentados y por otro, a la indagación que desarrollemos en torno a ellos."<sup>5</sup>

Por otro lado el cedulario debe estar ubicado cerca de las obras expuestas lo que hace que se pueda consultar la cédula al momento de estar revisando el objeto. En este momento puede crecer el interés hacia el objeto o hacia algún elemento existente en la obra expuesta. Es aclarador instantáneo de muchos detalles que nunca nos hubiéramos imaginado y que la obra no podría contar, por su propio nivel de abstracción.

Y por último, el cedulario puede ser revisado en cualquier momento, el sujeto puede regresar a la cédula en el momento que lo requiera. La comunicación que se establezca entre el objeto y el sujeto se va a complementar de alguna manera con la información escrita-gráfica la cual los sujetos pueden leer según se vayan involucrando en la exposición.

---

<sup>5</sup> Alderoquí, Silvia S, MUSEOS Y ESCUELAS: SOCIOS PARA EDUCAR, Ed. Paidós, Argentina, 350 p.p.,

También puede ser impreso para que el público pueda llevárselo y consultarlo fuera del museo.

Cuando se expone un objeto al público en general se busca acercar al objeto y al sujeto porque el primero no termina de expresarse por sí mismo. El cedulario ayuda a que esta relación sea más cercana. "Las cédulas ayudan a transportar la información del objeto hacia el individuo receptor de una manera didáctica, concreta y específica."<sup>6</sup>

Los objetos que se exhiben son ya una síntesis de una cultura, de una generación, de un descubrimiento. Para comprender lo que uno está viendo, es necesario conocer y ubicarse en la época, lugar de origen, autor, características principales de las obras, etc. En ocasiones, todo esto lo da más que la obra misma, la información escrita-gráfica dentro de una exposición. Lo logra por ser un elemento más en la museografía de la exposición, por ser visualmente atractivo para el público, porque finalmente al ser atractivo, el público se acerca y lo lee.

Los objetos, al igual que las imágenes, pueden tener varias interpretaciones. Observar un objeto en un espacio cualquiera sin más estímulo que la obra misma, hace que cada individuo trabaje su propia historia sobre el objeto y probablemente vivir, con una idea incorrecta de la obra. Este hecho hace que la información escrita-gráfica tenga un papel fundamental dentro de una exposición. El cedulario, facilita la información principal y acertada sobre las obras expuestas.

---

<sup>6</sup> Cano, Vargas, Edith, MEDIOS GRÁFICOS Y EXPOSICIONES CONTEMPORÁNEAS, 82 p.p., 1995. Tesis.

Después esto puede provocar que el sujeto se remita a otras obras u otras cédulas y que estos a su vez provoquen otro tipo de dudas que hagan que el sujeto intente ampliar su información y busque en otro tipo de textos (no necesariamente perteneciendo estos a los medios gráficos) como pueden ser libros, folletos, internet entre otros.

Según Michael Belcher en su libro ORGANIZACIÓN Y DISEÑO DE EXPOSICIONES<sup>7</sup>, un buen cedulario debe responder a un determinado grupo de preguntas que el espectador se puede realizar al momento de estar revisando los objetos de exposición. Estas preguntas son: ¿Qué es esto? ¿Cuándo fue hecho? ¿De qué material o materiales está hecho? ¿Quién lo hizo? ¿Cómo fue hecho? ¿Dónde fue hecho? ¿Cuál es su función o finalidad? ¿Qué significado tiene? ¿Cuáles son sus medidas (por ejemplo, tamaño, peso, etc.)? ¿Cuáles son sus características de estilo? ¿Cuáles son sus características iconográficas? ¿Cuál fue el contexto histórico, social y económico del objeto? ¿Cuál fue su historia posterior? ¿Qué relación tiene con ejemplos contemporáneos similares? ¿Qué relación tiene con ejemplos anteriores o posteriores?

“La eficacia de una construcción gráfica viene dada por el nivel de la pregunta, que recibe una respuesta inmediata.”<sup>8</sup>

---

<sup>7</sup> Belcher, Michael, ORGANIZACIÓN Y DISEÑO DE EXPOSICIONES, Ediciones Tarea, España, 227 p.p., 1984

<sup>8</sup> Bertin Jaques, LA GRAFICA Y EL TRATAMIENTO GRÁFICO DE LA INFORMACIÓN, Zavala V.S., et al., Imagen y Lenguajes, Barcelona, Fontanela, 345 p.p., 1981

Algunas de las preguntas anteriores se podrían aplicar al Museo Diego Rivera Anahuacalli. Si el texto del cedulario da respuestas claras y sencillas a estas preguntas de uso común, resultaría un buen texto de cedulario. Pero esta tesis no se ocupará de este aspecto. Es labor de investigadores especializados elegir la información que se va a presentar dentro de una exposición para satisfacer las necesidades informativas del público y es labor del museógrafo realizar la gráfica del cedulario para que visualmente sea atractivo y legible. Esta tesis resolverá la parte gráfica del cedulario, es decir su aspecto físico, su aspecto visual y las extensiones de los textos.

### **1.4.1 Adaptación del cedulario según la temática del Museo**

“Existen diferentes tipos de museos: de arte, historia, ciencia y tecnología, de culturas prehispánicas, etnología, historia, literatura y museos virtuales<sup>9</sup>”. Dentro de estos distintos tipos de museos podemos conocer arte, historias, costumbres, épocas, teorías, métodos, progresos, y avances. Los diferentes museos tienen en común tres aspectos principales: el aspecto ritual, el aspecto lúdico y el aspecto didáctico. Aspectos que encontramos en todos los museos, en distinta proporción.

El aspecto ritual se refiere a todos aquellos museos que el público visita no tanto por interés propio sino por tradición cultural. Este proceso es repetido generación tras generación. El público siente que cumple con una participación cultural y social.

---

<sup>9</sup> VÍA INTERNET. <http://www.mexicocity.com.mx/museos.html>

Generalmente son aquellos museos con exposiciones permanentes que son muy famosos por alguna razón (la colección, alguna pieza, su arquitectura, ambiente especial entre otros) y generalmente son antiguos. Como ejemplo podemos mencionar El Castillo de Chapultepec.

El aspecto didáctico o educativo busca que el sujeto conozca o aprenda algo de ese espacio. En este aspecto como elementos y espacios didácticos están: los escritos museográficos, las bibliotecas de los museos, las visitas guiadas, los objetos por si solos, entre otros. Los museos donde domina este aspecto son utilizados como un instrumento de educación e investigación. Como ejemplo está el Museo de Antropología.

Por último el aspecto lúdico se refiere a los museos que utilizan métodos de interacción entre los objetos, los ambientes, y los sujetos para que el público aprenda, utilice sus habilidades y conocimientos en base a divertimentos. Realizan actividades recreativas paralelas a las exposiciones. Los museos lúdicos ponen mucho interés en la ambientación. El espacio de exposición puede ser un simulacro del ambiente real y en algunos casos el espacio se vuelve un espectáculo. Algunas de las actuales propuestas museográficas buscan que este aspecto sea el que domine en la exposición utilizando como atracciones módulos interactivos, tiendas, salas de proyección, entre otros. "Una consecuencia de todo ello es la tendencia a posibilitar que la experiencia museográfica sea más placentera que educativa y en ocasiones que sea educativa precisamente por ser

placentera."<sup>10</sup> Como ejemplo podemos mencionar El Museo del Niño.

En el Museo Diego Rivera Anahuacalli domina el aspecto didáctico (aspecto que se explican al final de los otros dos conceptos).

Cubre el aspecto lúdico cuando realiza actividades recreativas en su explanada. En época de ofrenda el Museo organiza actividades tipo feria en sus instalaciones. Por otro lado siendo este un Museo prehispánico, y el Xoloizcuintli, un animal famoso entre nuestros antepasados, periódicamente se hacen concursos-muestras de estos animales, en dicho lugar.

El Museo Diego Rivera Anahuacalli es uno de los bienes que el artista Diego Rivera legó a la Nación "Devuelvo al pueblo lo que de la herencia artística de sus ancestros pude rescatar"<sup>11</sup>. Este Museo no cuenta con mucha difusión es conocido más que nada por la ofrenda de muertos que realiza cada año en homenaje al maestro Diego Rivera. Es cuando por tradición año con año y generación tras generación (generalmente vecinos) visita este Museo. Lo anterior explica el aspecto ritual dentro del Museo. Esta tesis da solución al cedulario del museo no a la Ofrenda (proyecto ya realizado anteriormente por Brenda Rojas y Samía Dabbah, bajo las bases teóricas establecidas en este documento).

---

<sup>10</sup> Zavala , Lauro, POSIBILIDADES Y LÍMITES DE LA COMUNICACIÓN MUSEOGRÁFICA, Ed. UNAM, Ciudad de México, 155 p.p., 1993

<sup>11</sup> Diego Rivera. Palabras pronunciadas por el maestro Diego Rivera al entregar el Museo Diego Rivera Anahuacalli en el año de 1955.



Por último y como aspecto principal en el Museo Diego Rivera Anahuacalli está el didáctico. La característica principal de los museos donde domina este aspecto, es que el sujeto ejercita su capacidad de investigación. La colección de este Museo se exhibe con el objetivo de que el público conozca y aprenda de nuestros antepasados. Tomando en cuenta que esto es lo más importante, es necesario que exista una correcta relación entre los objetos y los sujetos. Para que el visitante experimente un aprendizaje, debe tener algún tipo de interés en el museo y el museo debe facilitar la transmisión de la información teórica de los objetos hacia los sujetos interesados. Esto se puede lograr utilizando elementos didácticos como folletos, catálogos, mapas, cédulas, librerías, entre otros. Lo que nos interesa en esta tesis es el cedulaario. Este tiene que ser efectivo ya que como se había mencionado es un instrumento educativo y de investigación.

Considerando el tipo de exposición que se presente y los aspectos que dominen en esta, el tipo de cédulas puede variar. En los museos donde la estructura general de la exposición hace que domine el aspecto didáctico, los escritos-gráficos (como elementos didácticos) juegan un papel muy importante ya que es un elemento que facilita la investigación y la educación cultural de los sujetos. En un museo donde domina el aspecto lúdico se trabajarán más los elementos que hacen que el museo sea como un divertimento (sin olvidarnos de los otros dos aspectos que siempre estarán presentes).

El cedulaario debe dar una referencia clara de lo que está expuesto. Si existen diferentes temas en el museo debe haber algo que nos indique claramente el cambio de un tema a otro.

El contenido de las cédulas nos debe motivar a seguir con el discurso propuesto por el museo. Si el público percibe un recorrido claro es muy probable que lo siga y comprenda mejor. Elegir un tipo de información escrita gráfica, que provoque en el sujeto, interés por la colección, lleva a que se busque otro nivel de información en otra cédula y esto a su vez lo lleva a estudiar la siguiente pieza, sin perder interés y con diferente ritmo hasta finalizar el recorrido. Siempre con la opción de poder elegir que cédulas leer y cuales omitir. Cada cédula pese a los vínculos de discurso que posea debe funcionar como una entidad independiente.

El Museo Diego Rivera Anahuacalli pretende difundir la cultura mexicana, y con esto lograr por un lado, que el mexicano se enriquezca y se sienta orgulloso de su historia y por otro lado, que los extranjeros, (que son personas ansiosas de conocer detalles sobre el país que visitan) tengan más elementos que les permitan conocer ampliamente nuestra cultura y en algún momento compararla con la suya.

Como el Museo es visitado por todo tipo de público (apartado 1.6.1.1.p. 18), no importando edad, sexo, nacionalidad, ni situación económica. Es necesario que cualquier sujeto pueda identificar de manera rápida la información escrita gráfica que se le presente. Contando con

cédulas distintas (apartado 1.5 p. 15) el sujeto puede seleccionar los textos gráficos de los temas que le interesen y dedicarle tiempo a esa información.

Uno de los objetivos de este museo es dar a conocer los orígenes de la cultura mexicana. Esto obliga a que el museo ofrezca una exposición que transmita sus conocimientos de una manera didáctica satisfaciendo las exigencias del público.

El Museo alberga una colección de piezas de ocho culturas prehispánicas distintas y algunos bocetos de Diego Rivera. Las culturas que podemos encontrar en este recinto, las cuáles se estudiarán con más detenimiento en el siguiente capítulo son: Tlatilco, Olmeca, Azteca, Teotihuacana, Occidente, Totonaca, Mixteca-Zapoteca y Huasteca. El público se enfrenta con un museo de arquitectura laberíntica donde nunca se imagina que va a encontrarse con un contenido tan extenso y variado. *El cedulaario debe ayudar a que el sujeto se ubique en la temática del Museo aunque pase de una sala a otra, de un pasillo a otro o de un piso a otro.*

#### **1.4.2 Las extensiones de los textos en el cedulaario**

Cuando un individuo visita una exposición podemos suponer que es el momento justo en el que quiere ver, sentir y percibir los objetos expuestos (con excepción del público estudiantil obligado a visitar museos). En este momento busca absorber todo lo referente al tema en cuestión. El público tiene

un tiempo límite para obtener esta información teórica, esto nos lleva a la necesidad de presentar al público la mayor cantidad de información en el menor tiempo posible de lectura, es decir, con el menor número de palabras.

La información teórica que se tiene sobre un tema de exposición puede ser muy abundante y extensa. Manejar un texto largo no es conveniente por varias razones. En primera instancia hay que considerar la falta de espacio en las cédulas y en el museo. Saturar las paredes de cédulas no es conveniente ya que hacen que el ambiente se vuelva pesado para el sujeto y en algún momento llegue a provocar en él, un tipo de rechazo hacia la exposición. Por otro lado, al público promedio no le interesa leer demasiados detalles en un museo, la información escrita-gráfica debe dar rasgos generales e importantes en breves palabras.

Sabemos de antemano que el público no va a leer a los museos. Estos se han vuelto más visuales y más sensitivos para que el público perciba la exposición. Los visitantes buscan la mayor cantidad de información con un mínimo esfuerzo. Se considera importante facilitarle toda la información al público, sin esconderla, obviarla, sin que esta pretenda ser más importante que los objetos en cuestión. Dentro del formato de las cédulas la presencia de abundantes textos las hace menos estéticas y menos funcionales, se requeriría de formatos más grandes para presentar mucha información, esto provoca un problema de espacio. El presentar textos largos, hace menos atractivas las cédulas al mismo tiempo que el público se cansa sólo de

percibir las, por lo tanto no lee y si lo hace, no asimila de manera correcta los contenidos. Cuando hay textos y líneas largas dentro de una cédula es muy fácil que el lector se pierda y que la lectura sea poco fluida, cuando utilizamos líneas y párrafos cortos la lectura se vuelve más fluida y si el lector se pierde, es más fácil que pueda encontrar rápidamente el punto o la idea donde se quedó.

El texto que se maneje en las cédulas se tiene que cuidar para que motive y lleve de la mano al sujeto para que de una pieza pase a otra sin perder interés. Como ya lo habíamos mencionado, el museo recibe todo tipo de gente, personas con un bajo nivel de educación, extranjeros, estudiantes, amas de casa, investigadores, etc. Por eso el texto que se elija y se escriba para el cedulario debe estar pensado y dirigido hacia un público medio ilustrado, cuidando siempre que sea lo más breve posible.

El lenguaje que se utilice para la redacción de las cédulas deberá ser sencillo, directo y claro. No se deben de utilizar tecnicismos, en caso de que alguno no se pueda omitir habrá que explicarlo brevemente. Los datos que se presenten deberán ser lo más objetivo posibles, el tono que se utilice deberá cuidar el uso de los adjetivos, para que el público haga su propio juicio a partir de lo que se le muestra.

Los museos suelen utilizar un lenguaje aburrido para el lector. No es solo que los especialistas elijan la información que se va a exponer, algún otro especialista en redacción o narrativa

debe redactar los textos. La calidad de información que se presenta en un museo es muy importante pero también lo es el como se platicue, y el como se exhibe.

El cedulario debe facilitar la información teórica requerida por los visitantes dentro de un museo. Esto tiene la responsabilidad de hacerse de la manera más objetiva, completa y breve posible. Existen diferentes seguimientos para hacer un cedulario. Con cualquiera de las opciones se debe obtener buen resultado y por otro lado se tiene que considerar que los textos óptimos son breves y directos "...hoy en día, se reconoce ampliamente el hecho de que un número de palabras abultado no es indicador del nivel de investigación, y sí lo son en cambio el contenido, la precisión y la propiedad de los textos, y que el conservador, como persona responsable de la fiabilidad del contenido de los rótulos."<sup>12</sup>

Los seguimientos para realizar un cedulario según aplicaciones actuales de proyectos realizados por la museógrafa Ofelia Martínez son:

La primera opción es que un grupo de investigadores elija y jerarquice la información teórica para el cedulario. A partir de estos textos se hace la propuesta gráfica del cedulario que se debe ajustar a los textos ya proporcionados

---

<sup>12</sup> Belcher, Michael, ORGANIZACIÓN Y DISEÑO DE EXPOSICIONES, Ediciones Tarea, España, 227 p.p., 1984

Otra opción es que al mismo tiempo que los investigadores trabajan con la información teórica de la exposición se realice la propuesta gráfica. Los ajustes se hacen hacia los dos lados.

La tercera opción es hacer primero la propuesta gráfica del cedulario indicando que cantidad de texto se necesita para que esa propuesta funcione y posteriormente los investigadores hacen la selección de la información teórica que se ajuste al formato dado.

En cualquiera de las tres opciones es muy importante considerar que: el cedulario es un medio de transporte para la información teórica, que es un elemento museográfico más y que el público le dedica unos cuantos segundos a cada cédula según sea su interés. También debe tomar en cuenta que actualmente se intenta eliminar los largos y aburridos textos. Ahora es más común que sean cortos, con palabras claves sobre las obras. La información escrita gráfica que se da en los cedularios no será exhaustiva, pero se dará la cantidad que satisfaga las necesidades en cuanto a jerarquía y tipo de información escrita gráfica que busca la mayor parte del público.

Tomando en cuenta que el cedulario actual del museo es demasiado extenso foto 13 p. 33 (cédulas temáticas de más de 2700 caracteres y todas las cédulas escritas a máquina, es decir, 12 pts), y por lo tanto, adaptar la gráfica a la información escrita actual sería poco útil y teniendo el permiso oficial de realizar una propuesta nueva, se trabajará junto con los

investigadores del Museo que se encargarán de realizar los textos y así los ajustes se podrán realizar tanto en la gráfica como en los textos, según se presenten las necesidades.

Presentar al público varios tipos de cédulas (apartado 1.5 p. 15), permiten tener la opción a elegir el tipo de información teórica que más le convenga analizar. El texto debe ser presentado con un puntaje grande, un buen espacio de interlínea y de manera que las líneas de texto sean más bien cortas. Entre más breve sea el texto y más grandes sus caracteres mejor. Esto lo hace más claro en cuanto a legibilidad y visualmente resulta más atractivo.

## **1.5 Tipos de cédulas**

Dentro de una exposición se pueden dar diferentes tipos de información en cédulas. Las cédulas nos dan la posibilidad de jerarquizar la información teórica, así el visitante puede elegir la información escrita gráfica que quiera leer. Por otro lado no se puede abusar de la explicación dada en los textos de un cedulario ya que provoca que en lugar de que el público se interese por aprender más sobre la exposición en general o por alguna pieza en específico, rechace cualquier tipo de texto que perciba largo y sobrio.

Los distintos tipos de cédulas son según la jerarquía de información teórica. Desde lo más general (títulos) hasta los detalles de una pieza (cédulas de objeto). Esta idea debe ser claramente percibida por el público. El presentar los textos en

formatos distintos hacen más obvia la propuesta de jerarquía. Visualmente la diferencia entre una cédula y otra debe ser notoria y clara. Esto se puede lograr jugando con: los tamaños de los formatos, la cantidad de textos, el tamaño de la tipografía y en algunos casos con el color y el material.

Para jerarquizar la información debemos tomar en cuenta que existen públicos diferentes, (apartado 1.6.1.1 p. 18.) que buscan diferentes niveles de lectura, según sus conocimientos, intereses e intenciones. Siendo los sujetos lo más importante en un exposición, un museo requiere de diferentes niveles de lectura para que el sujeto pueda elegir según sus intereses particulares. Los ejemplos de niveles de lectura, ya probados en algunos proyectos y teorizados por la especialista Ofelia Martínez García en LA COMUNICACIÓN VISUAL EN MUSEOS Y EXPOSICIONES<sup>13</sup> son:

Primer nivel de lectura. Títulos y subtítulos de áreas de exposición, junto con imágenes fácilmente identificables (fotografías, ilustraciones y/o pinturas). Objetos, soportes y espacios arquitectónicos. Son los elementos más rápidamente identificables en una expo, lo primero que percibimos de ella.

Segundo nivel de lectura. Textos presentados en cédulas temáticas y subtemáticas e imágenes con índices de iconicidad que requieren mayor tiempo para su interpretación (mapas, diagramas, gráficos, etc). Este tipo de información nos

proporciona datos generales, características que los unen como son: su origen, ubicación, materiales, periodo histórico al que pertenecen, utilidad etc.

Tercer nivel de lectura. Cédulas identificativas, cédulas de objetos, cédulas de objetos múltiple y material presentado en computadoras y con material interactivo. Hablan directamente de los objetos tridimensionales. Este nos proporciona datos que nos ayudan a entender al objeto o pueden complementar algún discurso. Requiere de mayor tiempo y mayor atención por parte del espectador. Generalmente estos datos se encuentran cerca del objeto, y hacen referencia a una obra en particular o a un grupo pequeño de obras con características muy similares.

Cuarto nivel de lectura. Medios de apoyo como son bancos de datos y consultas en bibliotecas así como guías y catálogos complementarios. Este nivel se puede dar fuera del espacio físico de la exposición. Este tipo de información es más especializada, tiene otras características de redacción, generalmente es buscada por un público con una educación media superior o con algún interés en particular por el tema en cuestión

Los niveles de lectura nos dan la pauta para jerarquizar toda la información teórica (en este caso tomaremos en cuenta sólo los que funcionen para formar los criterios de cedulario) dentro de un museo de manera obvia y clara para que los sujetos puedan fácilmente identificar la información que les interese revisar.

---

<sup>13</sup>Martínez, García Ofelia, LA COMUNICACIÓN VISUAL EN MUSEOS Y EXPOSICIONES, p.p. 135, 1995 Tesis

Los tipos de cédulas que a continuación se presentan están basados en las aplicaciones actuales realizadas por la autora citada y en LOS APOYOS ESCRITOS EN LA PLANEACIÓN DE EXPOSICIONES del maestro Armando Torres Michua Ruiz:

Títulos. Este pertenece al primer nivel de lectura, el sujeto lo debe poder identificar rápidamente. Debe de tener una palabra clave que defina perfectamente el espacio al que pertenece. Si se leen todos juntos deben dar una sinopsis de la exposición (entre 4 y 6 palabras). Es uno de los elementos de difusión más importantes, puede estar presente desde la exposición hasta los MMC. Puede estar redactado de manera poética.

Subtítulos. Este al igual que el título pertenece al primer nivel de lectura y nos da una idea más clara de lo exhibido, de manera muy breve (4 palabras como máximo). Este también puede estar presente tanto en el interior de la expo como en su vida pública. Nos amplía el título y debe ser objetivo cuando el título esta escrito de manera poética.

Cédula introductoria a la exposición. Esta pertenece al segundo nivel de lectura. Es a grandes rasgos el contenido de la exposición. Menciona las características generales del tema en cuestión (entre 600 y 900 caracteres). Generalmente la podemos percibir antes de comenzar el recorrido, y es de las cédulas más largas. (apartado 4.4.1 p 59)

Cédula introductoria a la sala. Pertenecen al segundo nivel de lectura. Nos dan una idea global de las características generales

que relacionan las obras exhibidas dentro de esa sala, de manera clara y breve (entre 600 y 900 caracteres).

Cédula temática. Esta al igual que la anterior, pertenece al segundo nivel de lectura. Se refiere a un tema específico y nos habla de sus aspectos generales. Nos proporciona datos básicos del tema ampliándonos la información (alrededor de 600 caracteres) (apartado 4.4.2 p. 60).

Cédula subtemática. También pertenece al segundo nivel de lectura. En ocasiones por la extensión de la exposición o para resaltar algunos datos importantes no tan generales es necesaria esta cédula (alrededor de 300 caracteres).

Cédula de identificación. Esta pertenece al tercer nivel de lectura. Se refiere a una sola obra y nos facilita especificaciones como: el título, autor, fecha, material y dimensiones. Los datos que se decidan manejar, según el tipo de exposición deben de llevar el mismo orden y la misma ubicación dentro de la cédula, para que no se creen confusiones.

Cédula de objeto. También pertenece al tercer nivel de lectura. Esta nos proporciona datos sobre un aspecto de la obra que se quiera resaltar. Esta cédula puede también llevar los datos de la cédula de identificación (apartado 4.4.3 p. 62).

Cédula de objetos múltiple. Esta es una nueva propuesta a partir de las necesidades encontradas en el Museo Diego Rivera Anahuacalli Pertenecen al tercer nivel de lectura. A diferencia de

las cédulas de objeto, este tipo de cédulas nos proporcionan datos generales de un grupo de objetos con características similares (apartado 4.4.3 p. 62).

Cédulas complementarias. Al igual que las dos anteriores, pertenece al tercer nivel de lectura. Estas presentan datos adicionales paralelos a la exposición (alrededor de 300 caracteres).

Pie de foto / ilustración. Como su nombre lo dice son referencias sobre las imágenes. Pertenecen al tercer nivel de lectura, pues se refieren a un objeto particular.

Las cédulas son un elemento museográfico, es decir, un elemento visualmente importante. Forma parte del ambiente que se le quiera dar a la exposición por lo tanto, debe tener cierta unidad estética.

Poseer unidad estética vuelve agradable el ambiente de exposición, hace armonioso el espacio museográfico, el recorrido se puede percibir de una manera más ordenada y comprensible. La unidad ayuda a particularizar la exposición, puede impresionar al público y hacer que éste la recuerde en el futuro, puede ser estimulante para que el público se acerque más a lo expuesto o a las exposiciones en general.

Poder percibir una organización y jerarquización en los *escritos-gráficos de una exposición*, ayudan al sujeto en primera instancia, a identificar claramente los tipos de cédulas existentes.

Posteriormente, tomando en cuenta el nivel cultural del público, el tiempo que disponga para la exposición y los intereses particulares, que público sea capaz de elegir el tipo de cédulas que les interese o les convenga revisar. Por último, durante todo el recorrido, en cada cambio de sala o de tema, debe poder consultar el mismo nivel de información anteriormente elegido. El sujeto debe lograr estos tres puntos sin ningún problema, sin tener que distraerse para buscar, identificar, elegir y proseguir con su visita. El cedulario nos debe presentar la información de los aspectos más generales a los más específicos.

Dentro de cédulas del mismo tipo, la información debe llevar el mismo orden, es decir, si una de ellas comienza con el autor, sigue con la fecha y finaliza con las medidas de la obra, todas deberán llevar ese orden. Esto ayuda a que el sujeto, dentro de un tipo de cédula pueda identificar que tipo de información se exhibe y a partir de ahí, con un orden visualmente registrado poder elegir y dirigirse directamente a los datos de su interés.

## **1.6 Factores humanos**

Los factores humanos son aquellas características físicas y psicológicas existentes en el hombre y para el hombre, que permiten de manera distinta el fenómeno de la percepción.

Dentro de los factores humanos están por un lado los *que pertenecen* y son diferentes en cada sujeto como son: la agudeza visual, la habilidad para leer, la memoria, la capacidad

de percibir los colores, el interés por el tema expuesto, la actitud del sujeto ante la exposición, el tiempo que le dedica a su recorrido, entre otros. Estos factores no pueden ser manipulados por los museógrafos. De antemano sabemos que no todas las personas tienen una visión de 20/20, ni que a todo el público le gusta leer, ni que tienen el mismo grado de sensibilidad pero sí deben de ser tomados en cuenta para la realización del cedulario en un museo.

Por otro lado están los factores humanos que son manipulados y creados en su mayor parte por los museógrafos. Estos pueden hacer que la efectividad de un mensaje (en este caso cedulario) crezca. La percepción de los medios gráficos por parte del público dentro de una exposición depende en gran medida de estos factores. El sujeto percibe estos factores como estímulos dentro de la exposición. Con el buen conocimiento de estos factores por parte del museógrafo y tomando en cuenta que son más para los sujetos que para los objetos el museógrafo debe hacer que el cedulario sea percibido de una mejor manera por parte del público. Este grupo de factores manipulables por los museógrafos pueden dividirse en dos: factores físicos y factores psicológicos.

### **1.6.1 Factores físicos**

Estos factores pueden ser aprovechados por el museógrafo para facilitar la transmisión del mensaje del objeto al sujeto por medio de la gráfica. Al estudiarlos, nos dan parámetros generales que le funcionan a la mayor parte de la

gente para captar el mensaje. Con sus diferentes aplicaciones podemos jerarquizar información, llevar al sujeto de un lado a otro, atraer su atención y lograr una armonía en la gráfica y así, en el espacio museográfico. Estos factores son: Campo visual y legibilidad.

#### **1.6.1.1 Campo visual**

El campo visual es la porción de espacio que se percibe satisfactoriamente manteniendo los ojos y la cabeza fijos. El campo visual se mide en grados.

Es importante poner las cédulas dentro de este campo, para facilitarle al sujeto su lectura. Ponerlo fuera del campo visual es como poner un obstáculo entre el sujeto y el cedulario porque hace que el sujeto realice continuos movimientos para encontrarse con la información.

Las cédulas deben estar situadas dentro del campo visual y en caso de las cédulas que se refieren a una obra en particular deberán estar cerca de ella para poder acceder a ella mientras observamos el objeto. "La ubicación del rótulo en relación con el objeto debería ser la lógica que permita al espectador obtener fácilmente la información que busca y ser asociado al objeto sin ninguna probabilidad de confusión."<sup>14</sup> En caso de que no sean cédulas con datos particulares deberán estar estratégicamente ubicadas para que el sujeto pueda

---

<sup>14</sup> Belcher, Michael, ORGANIZACIÓN Y DISEÑO DE EXPOSICIONES, Ediciones Tarea, España, 227 p.p., 1984



acceder rápidamente a ellas sin tener que volver iniciar la metodología de elección de escritos-gráficos

Según Julius Panero en su libro LAS DIMENSIONES HUMANAS EN LOS ESPACIOS INTERIORES<sup>15</sup> y John y Hammer Follis en ARCHITECTURAL SIGNING AND GRAPHICS<sup>16</sup> un campo visual normal en el plano vertical cubre un ángulo de 30° sobre la horizontal del ojo y 30° debajo de ella. Las áreas cercanas a este ángulo se pueden percibir con cierta dificultad. Con un ligero movimiento es posible ampliar el campo visual, pero esto ya implica sugerir esfuerzos extras al sujeto, y en una exposición no es conveniente ya que podría resultar cansado. \*esquema 1p. 10

El campo visual normal en el plano horizontal tiene un alcance de 60°. Pero el espacio óptimo para la lectura y reconocimiento de símbolos es a partir de los 5° a los 30° después de este límite la percepción cromática comienza a fallar. \*esquema 2 p. 19

En base a Julius Panero en LAS DIMENSIONES HUMANAS EN LOS ESPACIOS INTERIORES<sup>17</sup> y a Ofelia Martínez en su escrito LA COMUNICACIÓN VISUAL EN MUSEOS Y EXPOSICIONES<sup>18</sup>, la distancia máxima a la que deben ser

<sup>15</sup> Panero, Julius, LAS DIMENSIONES HUMANAS EN LOS ESPACIOS INTERIORES, Ed. Gustavo Gilli, p.p. ,184, España, 1993

<sup>16</sup> Follis, John and Hammer, ARCHITECTURAL SIGNING AND GRAPHICS, Ed. Whitney Library of Design 229 p.p. , NY, 1979

<sup>17</sup> Panero, Julius, LAS DIMENSIONES HUMANAS EN LOS ESPACIOS INTERIORES, Ed. Gustavo Gilli, p.p.184, España, 1993

<sup>18</sup> Martínez, García Ofelia, LA COMUNICACIÓN VISUAL EN MUSEOS Y EXPOSICIONES, p.p. 135, 1995, Tesis,

perfectamente percibidas las cédulas del primer nivel de lectura es de 300cm (siendo esta la distancia existente entre el ojo y el cedulario) \*esquema 3 p.20. Las cédulas pertenecientes al segundo nivel de lectura deberán ser perfectamente legibles a 200cm de distancia \*esquema 3 p.20. Por último cuando se trata de cédulas que pertenecen al tercer nivel de lectura (son más pequeñas generalmente están junto al objeto) el sujeto tendrá que acercarse más para revisarlas. Estas deben ser fácilmente legibles a 110cm de distancia \*esquema 3 p.20. Estas últimas también deben de estar dentro del campo visual aunque no necesariamente en posición vertical. Estas distancias de lectura ayudan también a que el cedulario pueda ser leído por varios sujetos al mismo tiempo.

Como ya se había mencionado antes el Museo Diego Rivera Anahuacalli es visitado por todo tipo de público, desde estudiantes, discapacitados, mujeres y hombres adultos, público con deferente nivel de estudios, entre otros. Esto lo tenemos que tomar en cuenta para que el cedulario pueda ser percibido por la mayor parte del público interesado en él.

Tipo de público dentro del Museo Diego Rivera Anahuacalli:

Estudiantes de primaria y secundaria	60%
Adultos	29.5%
extranjeros	20%
mexicanos	80%
Niños entre 5 y 6 años	10%
Discapacitados	.5%

# Plano vertical

## Esquema 1

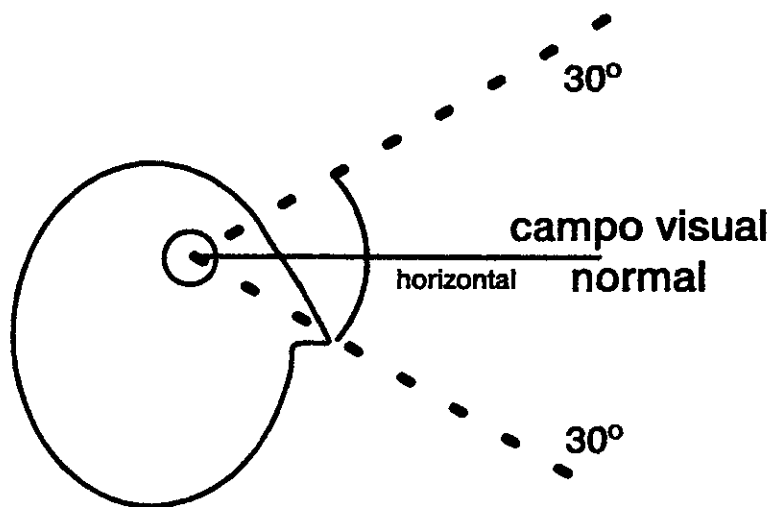

# Plano horizontal

## Esquema 2

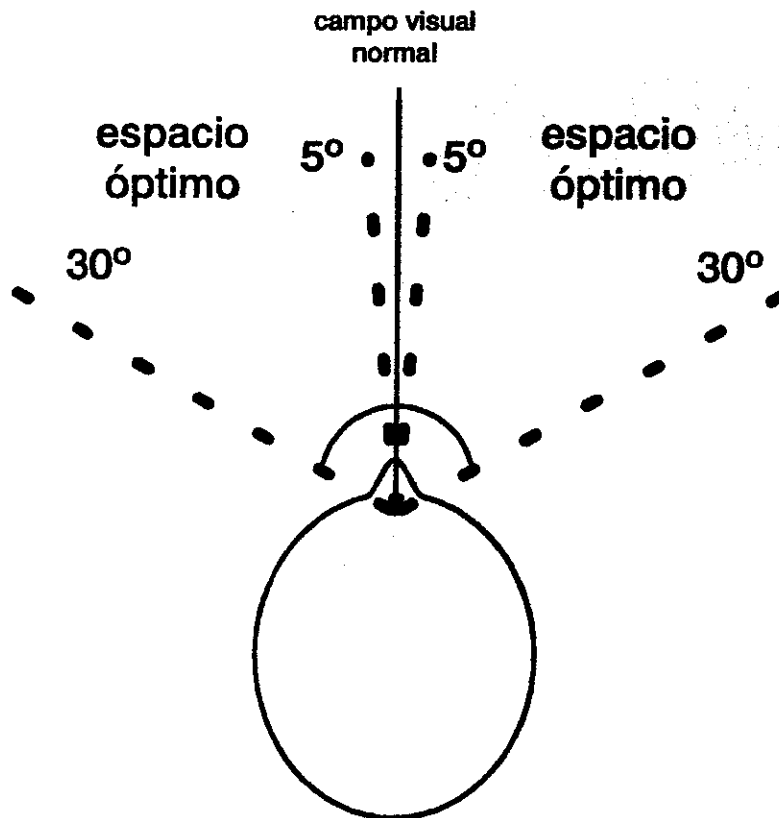

# Esquema de ubicación

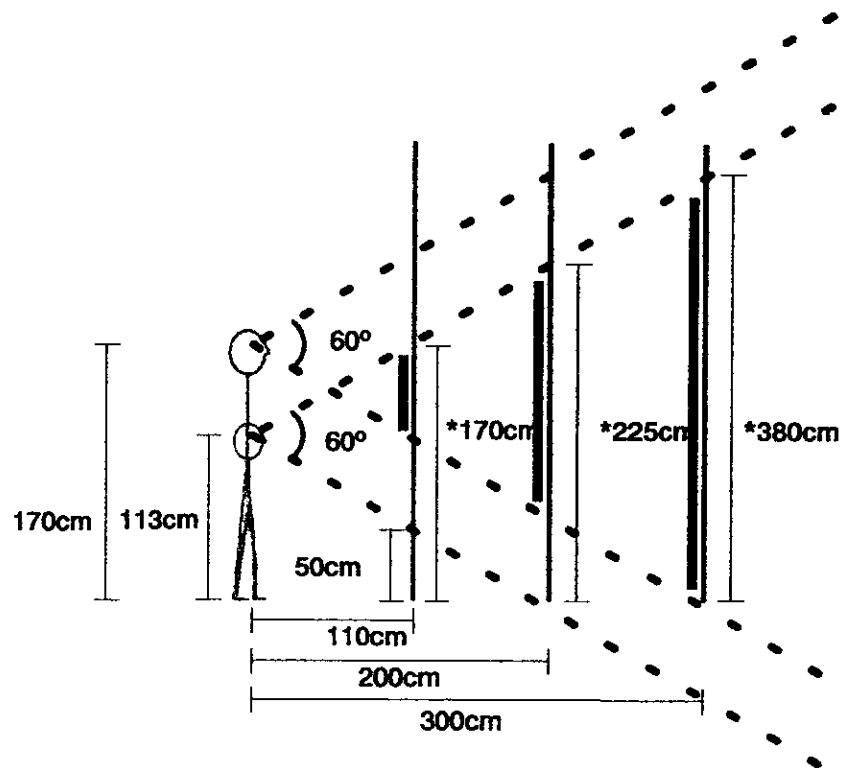

\* Medidas aproximadas

■ Espacio óptimo de ubicación

Escala 1:50

Siendo este un museo donde domina el aspecto didáctico, es visitado por un sinnúmero de estudiantes de primaria y secundaria. Generalmente este público a pesar de no visitar el Museo por iniciativa propia, son los que más utilizan el cedulario. Este puede ser el público más pequeño a considerar ya que puede medir desde 113cm de altura, datos según el DICCIONARIO DE ESPECIALIDADES FARMACÉUTICAS<sup>19</sup>. Por otro lado el Museo recibe un gran número de adultos y la altura promedio a considerar según Follis, John y Hammer Follis en ARCHITECTURAL SIGNING AND GRAPHICS es de 170cm. por último sin olvidar a las personas con sillas de ruedas pueden considerarse dentro de estas medidas y no tener problemas para leer la cédulas.

Para establecer la posición del cedulario en una exposición es más útil considerar la altura de los ojos de los sujetos pequeños ya que el mayor en cuanto a altura siempre podrá percibir lo que esté debajo de él, pero el menor en altura difícilmente podrá percibir lo que este arriba de él.

Al tener los datos de la altura promedio de las personas se mide la altura de los ojos. A partir de aquí se pueden ya establecer algunos criterios de altura convenientes para que las cédulas queden al alcance de la mayor parte del público.

---

<sup>19</sup> Almanza, Luis D., DICCIONARIO DE ESPECIALIDADES FARMACÉUTICAS, Ed. PLM, 38va edición, p. 1354, México, 1992.

En este esquema podemos ver donde coinciden los ángulos de visión y este será el mejor lugar para ubicar las cédulas. \*esquema 3 p. 20

### **1.6.1.2 Legibilidad**

Una persona con una visión normal de 20/20 y con luz de día puede leer tipos de 25 milímetros en promedio a una distancia de 15 metros. Este dato es utilizado por los oculistas y puede variar según las condiciones que se nos presenten. Dentro de la legibilidad de los textos para un cedulario es importante tomar en cuenta los aspectos tipográficos tanto estéticos como funcionales. Los aspectos tipográficos a considerar son: tipo de letra, tamaño de la tipografía, la interlinea, el espacio entre caracteres, el largo de las líneas y de los párrafos

#### **1.6.1.2.1 Tipografía**

La tipografía es un aspecto importante que debe considerarse para la realización de un cedulario, porque afecta notablemente la legibilidad de los textos gráficos. Debe elegirse un alfabeto de fácil lectura y dar la jerarquía de información con el tamaño y el peso de la tipografía.

En base a John y Hammer Follis en ARCHITECTURAL SIGNING AND GRAPHICS <sup>20</sup> existen más de 5,000 alfabetos diferentes y

---

<sup>20</sup> Follis, John and Hammer, ARCHITECTURAL SIGNING AND GRAPHICS, De. Whitney Library of Design 229 p.p. , NY, 1979

estos se reparten en cuatro principales familias tipográficas que son:

Serif. La característica principal de estos alfabetos es que los tipos tienen patines. Tienen una legibilidad media.

## **Times New Roman**

Sans Serif. Estas no tienen patines, son de formas geométricas muy sencillas. Se caracteriza por dar fluidez a los textos por dar una apariencia de orden.

## **Swis**

Transición. Tienen una apariencia clásica y son tan legibles como los alfabetos Sans Serif

## **Tahoma**

Decorativas. Los alfabetos dentro de esta familia se caracterizan por tener rasgos únicos y perceptibles a simple vista. Son poco legibles sobre todo en textos largos y distraen mucho.

## **Matura**

Para los cedularios es conveniente utilizar los alfabetos dentro de la familia Sans Serif. Estos alfabetos son de fácil legibilidad para todo público. Es importante considerar que estos

alfabetos tienen formas sencillas y estas ayudan a facilitar la lectura de los niños y de la gente con vista deficiente.

Por otro lado también es conveniente utilizar mayúsculas y minúsculas. Esto al principio podría parecer poco trascendental pero el resultado es que se obtiene una lectura más rápida, menos cansada y más fluida.

Según John y Hammer Follis en ARCHITECTURAL SIGNING AND GRAPHICS<sup>21</sup> Se puede jugar con la combinación de mayúsculas y minúsculas:

Todas las palabras con mayúsculas. No es recomendable. En caso de que sea necesario se propone que sean mensajes de solo dos o tres palabras.

Todas las palabras con minúsculas. Las minúsculas tienen muy buena lectura pero no es recomendable utilizarlas sin mayúsculas porque el mensaje puede perder énfasis.

Todas las palabras iniciadas con mayúsculas a excepción de los artículos, preposiciones y conjunciones. Es un recurso útil para los señalamientos y mensajes cortos.

Los textos con algunas palabras iniciadas con mayúsculas. Este método ayuda a resaltar una palabra en particular.

---

<sup>21</sup> Follis, John and Hammer, ARCHITECTURAL SIGNING AND GRAPHICS, Ed. Whitney Library of Design, 229 p.p., NY 1979

Para definir visualmente oraciones y obtener una lectura fluida el uso de mayúsculas al principio y de minúsculas en el resto de la oración es lo correcto. Es un sistema muy legible y bien definido.

### 1.6.1.2.2 Tamaño tipográfico

En los cedularios entre más grande sea la tipografía más fácil y clara será la lectura. El tamaño lo podemos elegir según la distancia a la que se lea la cédula. Como referencia podemos considerar los siguientes parámetros propuestos por Ofelia Martínez en su escrito LA COMUNICACIÓN VISUAL EN MUSEOS Y EXPOSICIONES<sup>22</sup>

Para cédulas de objeto se consideran entre 16 y 36 puntos con una distancia entre 60 y 100cm.

Para pies de imágenes utiliza entre 16 y 48 puntos dependiendo de la distancia entre los 60cm y 300cm.

Para la cédulas temáticas un parámetro entre 48 y 90 puntos y una distancia entre 200 y 400cm.

Por último los títulos pueden ser de entre 120 y 350 puntos a una distancia entre los 300 y 700cm.

Distancia en metros	cédulas de objeto	pies de imágenes	cédula temáticas	títulos
.60	16-20 pts	16-20 pts		
1.0	20-36 pts	20-36 pts		
2.0		36-48 pts	48-60pts	120pts
3.0		48-60pts	60-80 pts	180pts
4.0			80-90 pts	
5.0				300 pts
6.0				
7.0				350pts

### 1.5.1.2.3 Peso tipográfico

La mayor parte de los alfabetos los podemos encontrar con diferentes pesos tipográficos es decir pueden ser light, **medium** y **bold**. Por otro lado también los podemos variar si a la tipografía a parte de darle un peso la utilizamos condensada o itálica. Estos aspectos en la tipografía nos ayudan a jerarquizar información en el cedulario. También podemos utilizarlo para resaltar información dentro de la cédula. Dentro del cedulario utilizar tipografía es pensar en un elemento gráfico más y esto se vuelve un recurso visual que ayuda estéticamente.

### 1.6.1.2.4 Párrafos

Dentro de un cedulario el párrafo se vuelve información escrita gráfica. Es decir es un elemento que debe ser tanto funcional como estético. Dentro de un párrafo tenemos letras,

<sup>22</sup> Martínez, García Ofelia, LA COMUNICACIÓN VISUAL EN MUSEOS Y EXPOSICIONES, p.p. 135, 1995, Tesis,

palabras, espacios, líneas, e interlineas que en conjunto deben formar un elemento visual atractivo para el público.

Párrafos largos son poco atractivos, la acumulación de información en un solo lugar hacen que el público la rechace. Deben procurarse los párrafos cortos y separados de una manera clara. La cantidad de golpes en una línea no debe de exceder los 50 (incluyendo espacios y puntuaciones). Esto hace que el párrafo no se vea tan pesado, que la lectura sea más fluida, y evita que el sujeto se pierda en el párrafo. También se recomienda que los párrafos no excedan de siete renglones, para que el público no vea grandes bloques de texto y los rechace.

#### **1.5.1.2.5 Interlínea**

Dentro de los párrafos es importante tomar en cuenta otros aspectos como lo es la interlínea. "La interlínea debe ser ligeramente más amplia en una exhibición que en una hoja impresa y el largo de la línea debe ser más corto: máximo 50 caracteres."<sup>23</sup> Este factor también sirve para que el sujeto no se pierda en el párrafo. Espacios en blanco (sin abuso) ayudan a que el ojo pueda tener cierto rango de movimiento sin brincar a la otra línea.

#### **1.6.1.2.6 Espacio entre palabras y caracteres**

Este punto al igual que los anteriores ayuda a que la lectura sea más fluida y que el sujeto no se pierda en la lectura. Los caracteres con poco espacio blanco entre si, hará confusa la lectura y con mucho espacio blanco la harán ilegible. Las palabras deben ser claramente reconocibles sin que el espacio blanco entre ellas interrumpa la lectura. Cuando vamos a leer a distancias largas se recomienda abrir un poco el espacio entre palabras y entre caracteres (títulos y algunas cédulas introductorias). Por otro lado cuando son lecturas a una distancia corta el espacio entre caracteres y entre palabras se puede reducir (cédulas de objeto, pie de foto).

### **1.6.2 Factores psicológicos**

Estos factores hacen que el individuo se sienta más atraído por la gráfica. La combinación de elementos, colores y disposiciones deben hacer que el individuo sienta ganas de acercarse al tema en cuestión, Por medio de estos factores también podemos jerarquizar la información e invitar al público a involucrarse con el tema.

#### **1.6.2.1 Color**

El color es un elemento que el museógrafo debe tomar en cuenta para realizar el cedulario. Es un elemento que el museógrafo puede manipular a su conveniencia y utilizarlo para que el cedulario cause impacto y se vuelva más atractivo. El color afecta la atmósfera de los elementos gráficos. El color es un elemento con un factor emotivo que hace que sea recordado

---

<sup>23</sup> Velarde, Giles, DESIGNING EXHIBITIONS, Whitney Library of Design, , 187 p.p., N.Y., 1988

de alguna manera por el público. Es decir produce sensaciones en los sujetos por que lo asocian.

Es recomendable que los colores que se utilicen dentro de una exposición unifiquen el espacio. Deben hacer que el sujeto perciba unidad y orden en el recinto. Cuando se realice el cedulaario es muy importante estudiar y conocer aspectos como: el tipo de ambiente que se va a manejar dentro del espacio museográfico, el tema, el modo de exposición, la ubicación del cedulaario, la cantidad de iluminación que existe dentro del museo para el cedulaario, el concepto general de la exposición, y a partir de esto elegir una propuesta que el público encuentre atractiva.

Con la ayuda del color se puede hacer más clara la jerarquización de la información, se puede resaltar información o algún detalle dentro del cedulaario. El color también puede ser utilizado para crear un tipo de movimiento dentro del cedulaario y que el ritmo no se perciba de la misma manera durante todo el recorrido. Puede ser utilizado para crear un ambiente particular dentro del cedulaario. Es importante considerar que los colores tienen efectos psicológicos en los sujetos. Según las combinaciones de colores que utilicemos pueden tener ciertos efectos sobre el público. Pueden ser de alegría, dinámica, depresión, tranquilidad, euforia, agresividad etc. Hay aspectos que se pueden considerar como estandard en todas las personas, pero por otro lado también es cierto que cada persona asocia los colores según sus propias experiencias. Los aspectos generales o estandard en la mayor parte de las personas son los

que debemos tomar en cuenta al momento de elegir los colores para el cedulaario (los aspectos particulares están fuera del alcance del museógrafo y al ser tan subjetivo, nunca obtendría un resultado que funcionara para la mayoría). Los efectos psicológicos generales de los colores en los sujetos ya han sido estudiados y existen varias teorías acerca de estos.

Michael Belcher en su libro ORGANIZACIÓN Y DISEÑO DE EXPOSICIONES<sup>24</sup> clasifica los colores en cálidos y fríos. Los colores cálidos son los rojos, naranjas, amarillos y los que salgan de la combinación entre ellos. Por otro lado están los colores fríos que son los principalmente los azules y junto con estos están los verde azules, los azul rosado y la tonalidades de colores que se formen con el blanco. Por otro lado están los colores neutros que son el negro el blanco y los grises. La característica principal de estos colores es que pueden resaltar cualquier color. Dentro de cada color tenemos unos más fuertes y otros más suaves. La combinación de estos colores pueden dar diferentes efectos según nos convenga. estos efectos se ven reflejados en el sujeto (es lo que nos interesa).

Cuando combinamos colores que no son neutros debemos cuidar que tengan tonalidad distinta para que resalte uno sobre el otro (sobre todo si la iluminación es pobre). Si combinamos dos colores que tengan la misma tonalidad se va a perder el texto en el fondo, al principio puede no ser tan notorio pero para los sujetos cansados el no tener un contraste y

---

<sup>24</sup> Belcher, Michael, ORGANIZACIÓN Y DISEÑO DE EXPOSICIONES, Ediciones Tarea, 227 p.p., España, 1984.



esforzarse para leer hacen que olviden la lectura. Por otro lado los colores con la misma tonalidad pueden vibrar, efecto que para la lectura es molesto y la interrumpe.

Por otro lado debemos tomar en cuenta la psicología de los colores y a partir de aquí manejarlos y combinarlos buscando un resultado agradable en un espacio determinado y que satisfaga las necesidades del público. El color dentro de un elemento gráfico es muy importante ya que este lo puede hacer tan atractivo y causar un aspecto agradable o lo puede hacer muy desagradable y causar alguna sensación de rechazo en el público.

Por otro lado, el Museo Diego Rivera Anahuacalli es un museo con piezas prehispánicas. El hombre prehispánico también tenía sus teorías sobre los colores. En la época prehispánica el color era utilizado como elemento de escritura en lugares como vasijas, murales, figuras, escultura, y manuscritos. Los nombres de los colores estaban inspirados en los objetos que representaban.

Según Joaquín Garza en sus libros AMATL, AMOXTLI. EL PAPEL, EL LIBRO<sup>25</sup> y TLAQUILOA, ESCRIBIR PINTANDO<sup>26</sup> los colores pueden ser:

Realistas. Cada color es su representación misma.

---

<sup>25</sup> Galarza, Joaquín. AMATL, AMOXTLI, EL PAPEL, EL LIBRO, Ed. Tava, 187 p.p., México, 1990

<sup>26</sup> Galarza, Joaquín., TLAQUILOA, ESCRIBIR PINTANDO, De. Tava, 115 p.p., México, 1996

Simbólicos. Se utilizan para representar direcciones (oriente, poniente, norte y sur) o como símbolo de preciosidad (verde-jade).

Temáticos. Pueden ser asociados con todo un concepto (cronología).

Fonéticos. En los glifos se utilizan para transcribir sonidos: sílabas.

Plásticos. Como elementos decorativos .

Estas teorías junto con el concepto que tengamos como museógrafos hacen un equipo para lograr que el color en el cedulario funcione para el Museo Diego Rivera Anahuacalli.

### **1.6.2.2 Ubicación de los elementos dentro del formato**

Dentro de un cedulario pueden existir varios elementos a parte del texto como son: párrafos, imágenes, formas, fotografías, colores. Estos elementos deben de tener una jerarquía dentro del formato de la cédula. El cedulario es información escrita gráfica por lo tanto, es el texto, lo que debe de quedar siempre en primer plano, sin olvidar que es un elemento gráfico visual. El resto de los elementos complementan al texto, lo apoyan, lo enriquecen y ayudan a que sea más atractivo. Dentro de una cédula debe existir un equilibrio entre todos estos elementos, sin olvidar que lo estético no debe de rebasar lo funcional.

Los elementos dentro del formato de las cédulas del mismo tipo deben de llevar un mismo orden. Así el sujeto podrá rápidamente identificar y dirigir la mirada al punto exacto que le interese. En cambio si en cada cédula cambiamos el orden de los elementos el sujeto deberá realizar búsquedas que pueden hacer que se canse y que deje a un lado la lectura del cedulario.

Para llegar a un buen equilibrio se puede hacer uso de estructuras modulares o redes (divisiones o subdivisiones de un formato) que ayuden a justificar cada uno de los elementos del formato.

“Estudios de Burchartz: La parte de una superficie que merece más importancia para la percepción es por orden: 1. parte superior central, 2. esquina superior izquierda.”<sup>27</sup>

## **1.7 Factores externos**

Estos factores no están presentes directamente en el cedulario, no provienen del cuerpo humano. Estos son elementos que afectan al cedulario por medio del ambiente. En ocasiones pueden ser alterados por los museógrafos. En caso de que no puedan ser alterados, el museógrafo deberá dar otra opción de solución para que estos factores no perjudiquen la exposición

---

<sup>27</sup> Rico, Juan Carlos, MONTAJE DE EXPOSICIONES, Ed. Silex, España, p.p. 428,1994.

### **1.7.1 Iluminación**

La iluminación es muy importante en el campo de la museografía. Sobre todo en aspectos relevantes como la conservación de las piezas (los objetos menos afectados por la luz son los de piedra, los de metal, y los de cerámica), para dar diferentes efectos dentro de un determinado ambiente, para hacer énfasis en algún lugar, para crear ambientes, para acentuar una pieza, para ubicar y orientar al sujeto, etc.

Es importante mencionar la iluminación en esta tesis ya que es un factor que afecta el cedulario. Lo ideal sería planear una iluminación que incluyera las cédulas, en caso de que no se cuente una iluminación especial para (como es el caso del Museo Diego Rivera Anahacalli), se debe tomar en cuenta que cantidad de luz se tiene y a partir de esto elegir colores y ubicación de las cédulas.

Existen diferentes tipos de luz artificial, que pueden afectar los colores al momento de iluminar. El que tengamos en una exposición un determinado tipo de luz afecta el ambiente. La luz fluorescente se refiere a la luz blanca muy parecida a la luz de día. Esta luz ilumina de manera eficaz, uniformemente y con tonos fríos. Por otro lado está la luz incandescente que da una mejor calidad de luz y da una iluminación con tonos más cálidos.

El tipo de iluminación dominante dentro del Museo Diego Rivera Anahacalli es la luz fluorescente (también existen spots y luz natural). Estas luces están planeadas para la iluminación de

las piezas en vitrinas teniendo el resto del museo prácticamente con iluminación natural. La luz natural dentro del museo es muy variada. Existen espacios con ventanas grandes, pero otros donde prácticamente solo tenemos la iluminación destinada a las vitrinas. (Planos 1, 2 y 3 p. 34, 35 y 36)

### **1.7.2 Condiciones atmosféricas**

El Museo Diego Rivera Anahuacalli está construido con piedra volcánica, su arquitectura deja espacios con ventanas abiertas. Este punto hay que considerarlo ya que los materiales expuestos en las salas se deterioran rápidamente por los constantes cambios de las condiciones atmosféricas.

Este punto nos interesa básicamente para la elección de los materiales. La temperatura es una variante importante dentro del Museo el hecho de tener espacios relativamente abiertos hacen que la temperatura baje y suba constantemente durante todo el año. Por otro lado el aire circula con gran facilidad por todo el museo dejando sus contaminantes por todos lados.

Los contaminantes del aire y los constantes cambios de temperatura afectan de manera seria algunos materiales, los pueden manchar o hacer quebradizos, pueden deformarlos por las contracciones y dilataciones o en el peor de los casos destruirlos. Los pigmentos sufren alteraciones.

Los puntos hasta aquí estudiados son las bases teóricas museográficas que servirán de apoyo para la realización del

cedulario del Museo Diego Rivera Anahuacalli y puede servir como guía para la realización de cualquier cedulario.

## **CAPÍTULO 2**

### **Análisis del Museo Diego Rivera Anahuacalli**

## **2.1 Estudio general del Museo Diego Rivera Anahuacalli por culturas y su ubicación dentro del recinto**

*Diego Rivera: "Devuelvo al pueblo lo que de la herencia artística de sus ancestros pude rescatar"*

El Museo Diego Rivera Anahuacalli es obra del pintor mexicano que le da nombre, fue construido con el fin de crear la ciudad de las artes que, según sus planes, incluiría un teatro abierto, salas de exhibiciones, salas de conciertos, librería y talleres. Se encuentra en la calle de Museo número 150, Col. San Pablo Tepetlapa. Fue adquirido por el Maestro alrededor de los años veintes y se comenzó a construir en 1933, la construcción duró 30 años. Siendo su inauguración posterior a la muerte del pintor.

El Museo Anahuacalli fue inaugurado por el Presidente de la República Licenciado Adolfo López Mateos el 18 de septiembre de 1964. Quedó como un fideicomiso del Banco de México y a cargo de la Sra. Dolores Olmedo Patiño quién es Presidenta del comité técnico en voto de calidad y directora vitalicia

En la construcción del Museo Diego Rivera Anahuacalli se empleó piedra volcánica, su arquitectura es de estilo prehispánico simulando un atado de cañas. Sus espacios simulan el interior de una pirámide. Las salas y los recintos se van presentando en forma de laberinto. Los techos son muy altos

y están decorados con motivos prehispánicos algunos de ellos, diseñados por el pintor Diego Rivera.

Este Museo cuenta con 23 salas o recintos y alberga una colección de 59,400 piezas prehispánicas, la mayor parte adquiridas por el pintor y otras logradas posteriormente (todas ellas alcanzadas con el fin de presentarlas al pueblo). Las piezas son de varias culturas: Tlatilco, Olmeca, Azteca, Teotihuacana, Occidente, Totonaca, Mixteca-Zapoteca, Huasteca. Por otro lado existen cuatro salas especiales, dedicadas a cuatro deidades prehispánicas diferentes (tierra, viento, agua y fuego). Dentro del Museo también encontramos una sala que contiene varias calcas de los murales, trabajos preliminares de pinturas y dibujos, todos ellos realizados por el maestro Diego Rivera.

foto 15 p. 33

Las colecciones prehispánicas que se exhiben actualmente en el Museo contienen piezas de las culturas ya mencionadas las cuáles se describen de acuerdo al orden en que aparecen en las salas de Museo:

- Cultura de Tlatilco. Se desarrolló de 1700 a 600 a.C. Abarca las épocas preclásica inferior y preclásica media. Esta cultura se desarrolló principalmente en el D.F., Edo. de México, Morelos, Guanajuato y Michoacán.

La mayoría de las piezas presentadas en el Museo son de ésta época y fueron hechas a mano con la técnica llamada pastillaje, misma que consiste en pegar hilos y bolas de barro

para formar las ornamentaciones y rasgos de la cara. La pieza más representativas con la que cuenta el Museo es: "Acróbata". y "Mujer Piernas de Cebolla" foto 1 p. 32

- Cultura Olmeca. Esta se divide en dos. 1. La Olmeca Antigua que se desarrolla en las partes norte y sur de las costas del golfo. 2. Olmeca Reciente que se desarrolló en la costa sur del golfo. Los centros olmecas más importantes son: Tres Zapotes, La Venta y Cerro de las Mesas. De 31a.C. a 161. Su pieza más representativas es: "Cara de Niño". foto 2 p. 32

-Cultura Huasteca. Floreció en la parte Norte de la costa del Golfo de México entre 1100 y 1400. Su pieza más importante es: "Culto a la Fertilidad". foto 3 p.32

- Cultura Azteca. Se desarrollo de 1325 a 1521 d.C. Se localiza en el D.F., Estado de México, Puebla y Veracruz. Su arte refleja el elevado grado de refinamiento a que se habían acostumbrado los aztecas. Delicadas tallas en madera o en hueso; finas incrustaciones de turquesa, concha y otros materiales; elaboradas joyas de oro y plata; tornasolados mosaicos de plumas de colores armoniosamente combinados. En esta cultura tenemos como piezas más importantes: "Cráneo Descarnado". y "Chihuahateo" foto 4 p. 32

-Cultura Teotihuacana. Su origen no se conoce con precisión pero se dice que procede de grupos originarios de las costas del Golfo de México. Se desarrolló en el valle de México aunque su influencia se extendió por todo Mesoamérica representando

el inicio del urbanismo. Sus piezas más representativas dentro del museo son: "Vaso Ceremonial de Tlaloc" y "Vaso pintado al fresco". foto 5 p. 32

- Cultura de Occidente de México. Se desarrolló de 400 a.C. a 1521 d.C. Se localiza en Nayarit, Colima, Jalisco, Michoacán y Guerrero. En esta zona encontramos piezas de barro rojo con la técnica del pastillaje ojos abultados y en la cabeza tocados muy detallados. Como piezas representativas están: "Xoloizcuintli" o "Maqueta de una Habitación Indígena" . foto 6 p.32

- Cultura Totonaca. De 1000 a.C. a 1521 d.C. Se localiza en Veracruz. En las diversas fases de ésta cultura podemos encontrar influencias de los Olmecas, del sur de Veracruz, de los Teotihuacanos del altiplano, así como de los Mayas de Yucatán. Sin embargo sus expresiones artísticas son diferentes y guardan una personalidad definida. Su divinidad principal era Tajín, dios de la lluvia, versión original de Tláloc de las culturas del centro de México. Y dentro del Museo las piezas más representativas son: "Yugos", "Las Caritas Sonrientes" y "Palma". foto 7 p. 32

-Cultura Mixteca - Zapoteca. 1500 a.C. Se desarrolló en el estado de Oaxaca, en el Istmo de Tehuantepec. Los objetos de esta cultura fueron encontrados en las tumbas de personajes importantes en Monte Alban. Entre lo que se encontró había vasijas en forma de aves, recipientes de cerámica gris, mascararas de jade etc. Y las más representativas dentro del Museo son: "Sohumador" y "Urna Funeraria". foto 8 p. 32

## Fotografías

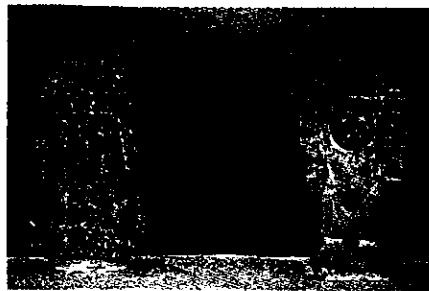

9. Diosa del maíz



10. Dios del viento



11. Dios de la lluvia



12. Dios del fuego



13. Actual cédula temática

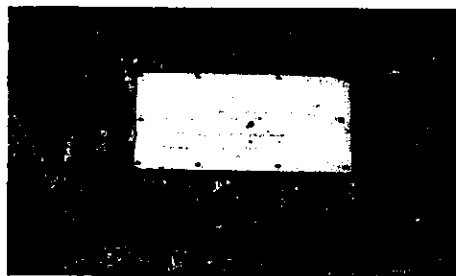

14. Actual cédula de objeto



15. Estudio



16. Retrato Diego Rivera

## Fotografías



1. Mujeres piernas de cebolla



2. Cara de niño



3. Culto a la fertilidad



4. Chihuatteteo



5. Vaso pintado al fresco



6. Habitación indígena



7. Palma



8. Urnas funerarias



# Planta baja

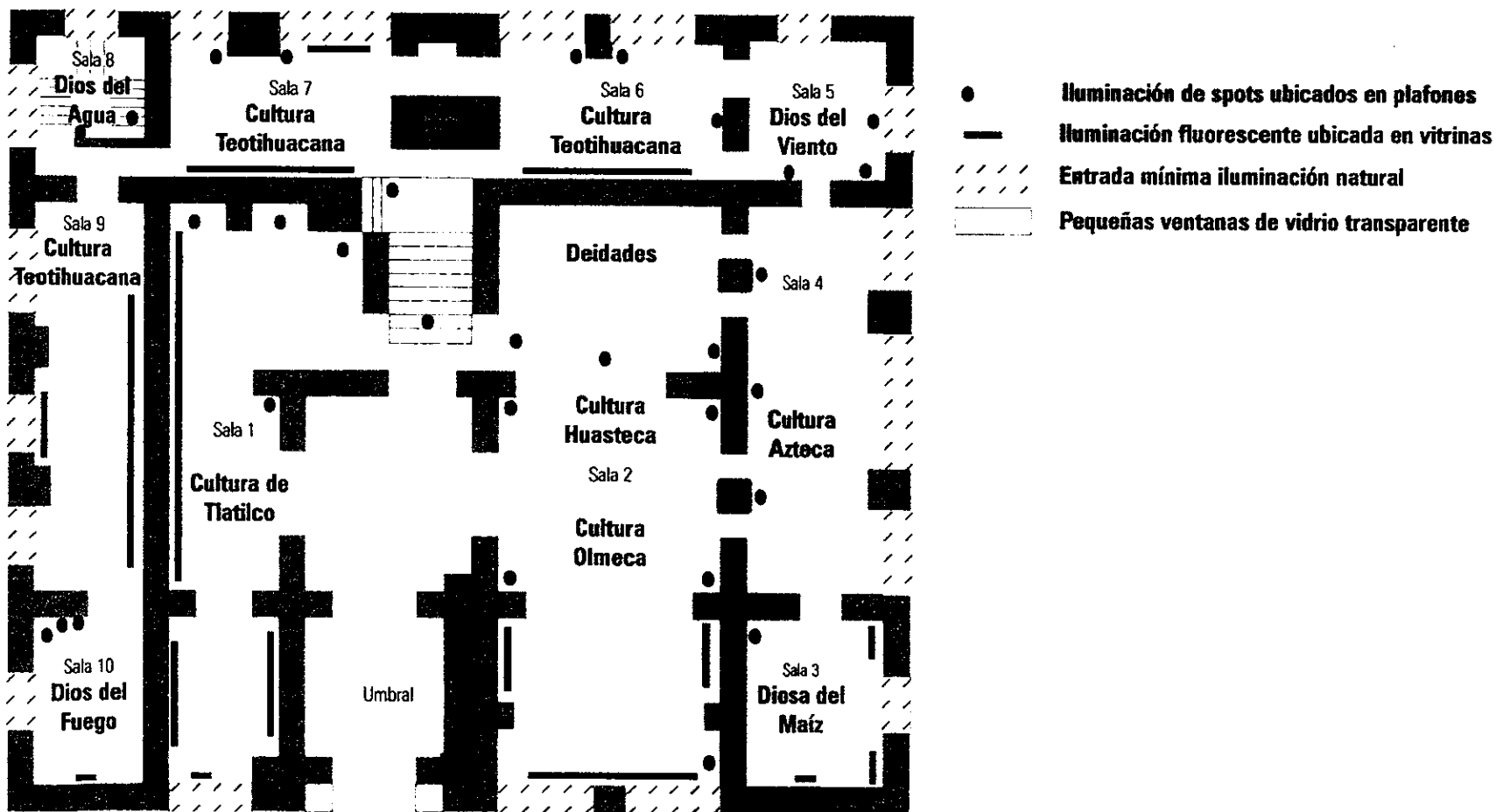

## Primer nivel

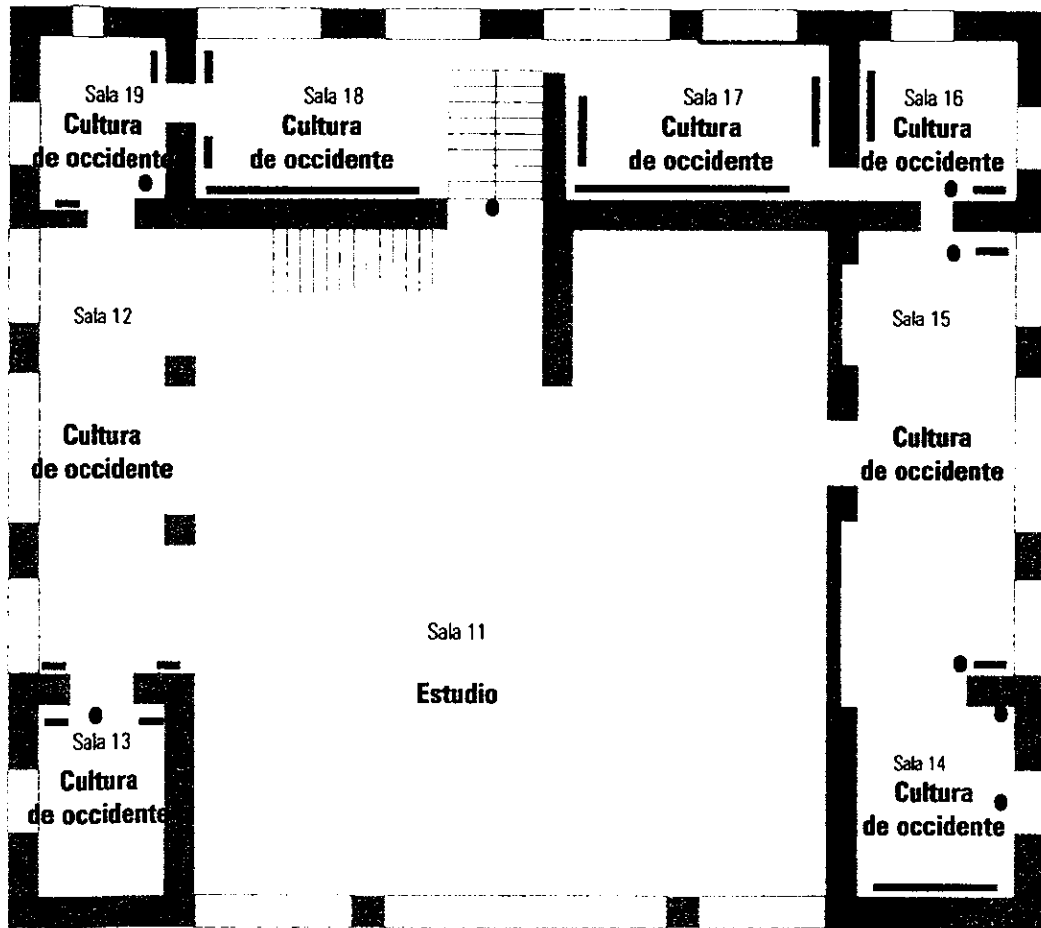

- Iluminación de spots ubicados en plafones
- Iluminación fluorescente ubicada en vitrinas
- Entrada mínima iluminación natural
- Pequeñas ventanas de vidrio transparente

## Segundo nivel

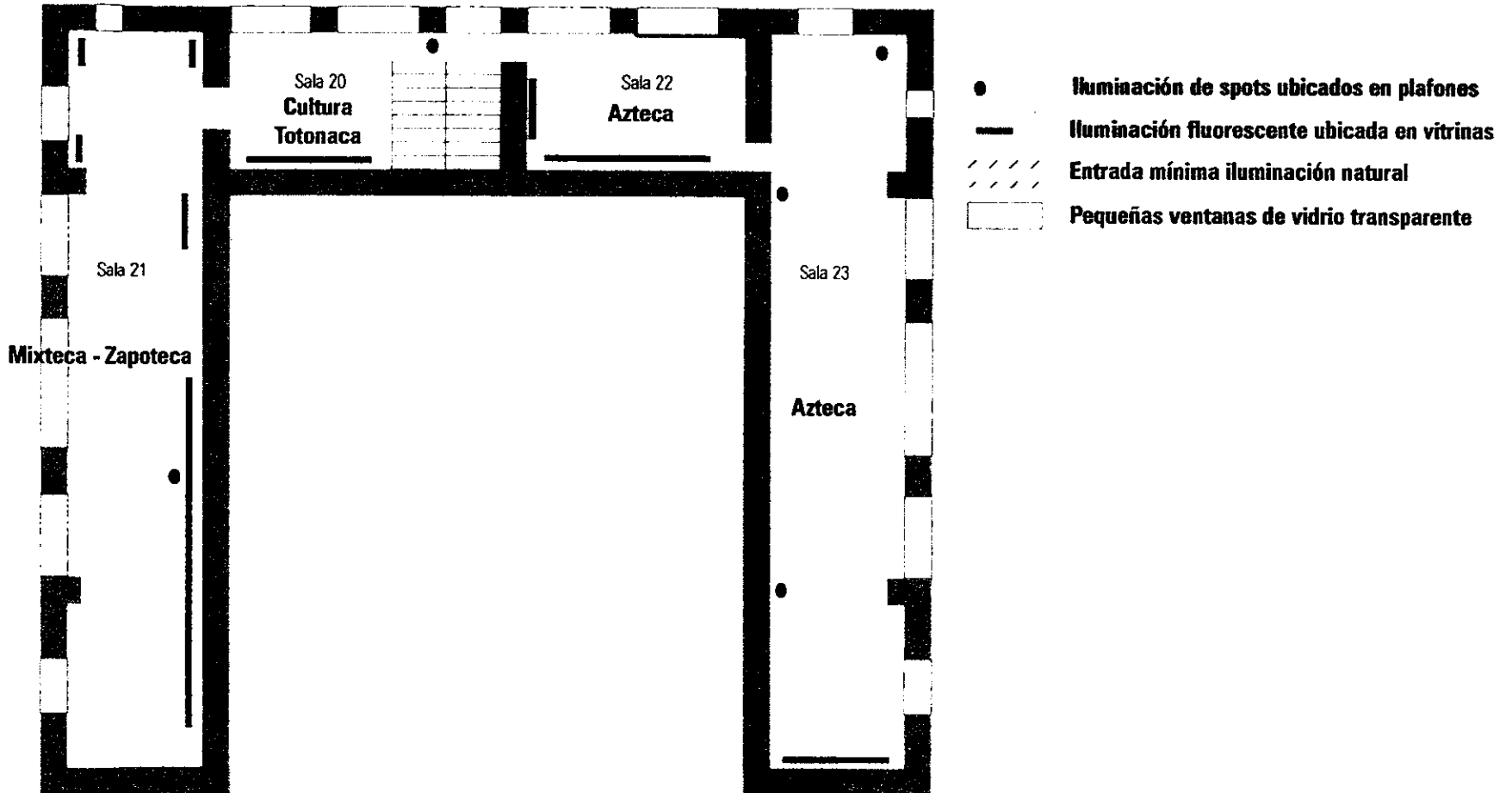

Por otro lado en la planta baja del Museo el recinto tiene cuatro puntos claves dedicados a cuatro deidades que unen a las culturas que se encuentran en el recinto. Estas deidades son:

Diosa del Maíz o Xilonen foto 9 p. 33

Dios del Viento o Ehecatl Quetzalcoatl foto 10 p. 33

Dios de la Lluvia o Tlaloc foto 11 p. 33

Dios del Fuego o Xuehuateotl foto 12 p. 33

Los objetos que se muestran en este Museo son piezas de generaciones pasadas para cultivar a las presentes. Conocer nuestras raíces nos ayuda a entender el presente desde una nueva perspectiva. Las fotos a continuación son las piezas elegidas más representativas de cada cultura, para trabajar como gráfico auxiliar en el cedulaario.

Las piezas de las culturas están expuestas en distintas salas, todas unidas por la misma arquitectura laberíntica del museo. A continuación presento unos planos de referencia para tener la idea de la ubicación general de las culturas dentro del museo. \*Planos 1, 2 y 3 p. 34, 35 y 36

## **2.2 Análisis del tipo de cédulas existentes dentro del Museo Diego Rivera Anahuacalli**

Para esta tesis se estudiaron las cédulas existentes. Tomando en cuenta el análisis, se localizaron necesidades y se propusieron (a la Dirección y al equipo de investigación) el tipo de cédulas que satisfagan las exigencias dentro de este Museo,

y a partir de esto se comenzó la realización de la gráfica del cedulaario

El Museo Diego Rivera Anahuacalli cuenta con un cedulaario poco eficiente. Es poco atractivo, contienen mucho texto y están muy deterioradas.

Es un cedulaario poco atractivo por su aspecto físico. Está realizado con materiales no adecuados que actualmente se encuentran en un grave estado de deterioro. Por ser un recinto con áreas abiertas las condiciones atmosféricas que se presentan dentro de Museo se han encargado de acelerar el proceso de deterioro, sobre todo en las cédulas que no están dentro de las vitrinas. Los soportes que eran blancos, ahora tienen un tono amarillento. Algunas cédulas no tienen orillas o ya están quebradas. foto 13 y 14 p. 33

Las cédulas están escritas a máquina. La tipografía manejada y el tamaño tan pequeño de los tipos dan como consecuencia problemas graves de legibilidad. Por otro lado son formatos pequeños (los formatos máximos son poco más grandes que el formato carta). Algunos de los formatos, están ubicados en lugares poco visibles o con poca iluminación lo que complica más su legibilidad.

Dentro del museo existen cédulas temáticas. Estas cédulas son las más grandes en cuanto al formato se refiere. También son las más extensas en cuanto a información. Están ubicadas en las paredes de piedra del museo. En algunas

culturas que abarcan dos o tres salas se encuentra repetida la misma información pero en distintas paredes (a veces en lugares poco visibles). El tamaño que tienen varía un poco según la cantidad de texto que contengan.

El material que las soporta es un papel rígido con la información escrita a máquina y en ocasiones las cubre un acrílico transparente.

También existen las cédulas de objetos múltiple. Estas cédulas generalmente se encuentran dentro de las vitrinas y se refieren a las piezas que están dentro de esa vitrina. No tienen un mismo tamaño. El material con el que están hechas es un papel rígido escrito a máquina.

Por último están las cédulas de objeto (que incluyen datos de las cédulas de identificación). Estas cédulas se encuentran cerca de los objetos a los que hace referencia. En algunos casos están dentro de vitrinas y en otros no, siendo estas las más deterioradas (en algunos casos ya no se distinguen los textos).

### **2.3 Delimitación de tipos de cédulas necesarias**

La necesidad de hacer este proyecto, es por que el Museo Diego Rivera Anahuacalli no cuenta con un buen cedulario. Para la realización del proyecto para el nuevo

cedulario se consideraron varios puntos que a continuación se explican:

En primera instancia, se revisó el tipo de cédulas que actualmente existen dentro del Museo. Se analizó su contenido y el tipo de información que manejan.

En segundo lugar la teoría expuesta en el primer capítulo y sin olvidar que el diseñador, debe proponer criterios nuevos. Para lograr novedades debemos romper con cosas ya establecidas y ya conocidas por nosotros. Los criterios nuevos dependen mucho de la moda, sin olvidar que el Museo Diego Rivera Anahuacalli es un museo con una colección permanente. El cedulario actual tal vez funcionó un tiempo pero muchos criterios han cambiado desde entonces. Han nacido nuevos museos, nuevas maneras de exponer objetos, se han descubierto nuevos métodos para que la gente se acerque a las exposiciones, etc. Esto obliga al Museo Diego Rivera Anahuacalli a actualizarse, a cambiar sus criterios y establecer novedades para que el público se sienta atraído por tan interesante recinto y salga satisfecho.

Posteriormente se trabajaron las propuestas con los investigadores. Se analizó si el tipo de información que ellos consideran que se debe exponer se adapta a la propuesta nueva en cuanto a tipo de cédulas y cantidad de texto. El método para poner los textos nuevos será considerando las teorías antes expuestas, las necesidades tanto gráficas como de texto y se harán ajustes hacia los dos lados.

Por último, visualmente es la mejor prueba de saber si lo que estamos proponiendo funciona. Cuando se trabajaron los bocetos se realizaron pruebas en el espacio real con tamaños y distancias reales para ver si las propuestas funcionaban.

Por otro lado de acuerdo a los párrafos anteriores y a los estudios hechos con los investigadores la nueva propuesta en cuanto al tipo de cédulas necesarias en el Museo Diego Rivera Anahuacalli es:

Cédula introductoria. La cédula introductoria proporciona datos claves del tema en cuestión que dan al público una idea general de la exposición. Esta cédula debe alentar al público, pues prácticamente es la primera referencia que tiene sobre la exposición. Lo ideal es que esta cédula esté en el umbral del Museo. Tendrá alrededor de 900 caracteres. (apartado 4.4.1 p. 59)

Cédula temática. Las culturas se encuentran separadas por salas (algunas culturas ocupan dos o más salas). Las piezas de las culturas requieren de una cédula que las presente, que diga a que cultura pertenecen y los datos generales de la misma. Por otro lado en el segundo nivel existe una sala (la más grande) dedicada a una colección de bocetos realizados por el maestro Diego Rivera. Estas obras también requieren de una cédula que de al público una idea general del tema en cuestión. Estos datos los debe dar una cédula temática. Tendrán alrededor de 600 caracteres. (apartado 4.4.2 p. 60)

Cédula de concepto. Esta cédula surgió de una necesidad dentro del Museo Diego Rivera Anahuacalli. Por el tipo de información que se va a manejar en esta cédula se consideró importante crear otra a las ya establecidas. Lo que se pretende con este tipo de cédulas es resaltar cuatro “conceptos” muy importantes dentro del Museo (Diosa del maíz, Dios del agua, Dios del Fuego, y Dios del aire). Estas piezas se vuelven todo un concepto, cada una cuenta con su propia sala pequeña y reúnen a las culturas prehispánicas que se encuentran dentro del recinto.. Se pretende acentuar estas piezas en las visitas guiadas. Esta tendrá alrededor de 400 caracteres. (apartado 4.4.3 p. 61)

Cédula de objeto múltiple. Cada cultura tiene piezas con rasgos similares y se encuentran formando varios grupos, ya sea en la misma vitrina o en un mismo espacio). Este conjunto de objetos llevan la misma cédula. (apartado 4.4.4 p. 62)

Cédula de objeto. Dentro del Museo existen pocas piezas que por alguna característica relevante tienen una cédula particular. Pero aún así en estos casos la información que se exponga tendrá que ser exclusiva para cada una de esas piezas y llevarán entonces cédulas de objetos. (apartado 4.4.4 p. 62)

La diferencia entre estas últimas dos cédulas será el tipo de información que contengan. El orden de la información que contendrán será: 1. nombre del objeto u objetos 2. Breve explicación (alrededor de 70 caracteres) 3. Material 4. Cultura a la que pertenecen.

## **2.4 Análisis de los espacios existentes para dar los formatos**

Para dar los formatos de las cédulas es importante revisar el espacio con el que se cuenta y a partir de ahí trabajar los tamaños de cada tipo de cédula.

En general el Museo es un espacio que por la piedra volcánica, da un ambiente oscuro. Algunas salas cuentan con ventanas grandes y esto las hace menos oscuras. Las vitrinas tienen una buena cantidad de luz que no solo alumbró a las piezas, sino que alcanza a iluminar sus alrededores. Las cédulas que están ubicadas dentro o cerca de las vitrinas alcanzan iluminación suficiente.

Las vitrinas están decoradas con colores variados. Dominan el amarillo, rosa, verde agua, verde hoja, blanco y azul. Esto ayuda a que las piezas prehispánicas resalten.

Considerando que las cédulas deben estar situadas en lugares estratégicos para su rápido reconocimiento por parte del público y para poder relacionarlos con los objetos en cuestión, se investigó de manera general el tamaño promedio que puedo utilizar para cada cédula. Esto facilitará la tarea de la ubicación (tarea no incluida en esta tesis).

Para la cédula introductoria (preferentemente en el umbral) se consideró un espacio de 100 cm ancho x 300 cm alto

Para las cédulas temáticas los espacios donde pueden incluirse estas cédulas miden alrededor de 90 cm x 90 cm.

Las cédulas de concepto pueden medir 30 cm x 20 cm

Para las cédulas de objeto múltiple se consideró que pueden hablar de objetos de una misma vitrina o de varias vitrinas así que en promedio tienen un espacio promedio de 20 cm x 20 cm.

Las cédulas de objeto tienen un espacio aproximado de 15 cm x 15 cm.

# **CAPÍTULO 3**

## Diseño del cedulario del Museo Diego Rivera Anahuacalli



### 3.1 Propuesta de formatos para el cedulario

Es importante que cada tipo de cédulas tenga formato propio, y que la diferencia sea notoria. Esto es para jerarquizar la información, ayudar a que el público identifique fácilmente el tipo de información que desea revisar y para que se perciba un orden en la información,

Todos los formatos propuestos están basados en los rectángulos armónicos raíz de dos. Los rectángulos armónicos raíz de dos son figuras geométricas que surgen a partir de la diagonal de un cuadrado, la cual mide raíz cuadrada de dos, es decir 1.414 (número armónico)

Si tenemos su lado corto AB su construcción será a partir de un cuadrado ABCD con las medidas de AB y haciendo centro en A con medida AD se traza la curva para crecer la línea AB a línea AE y este será el lado largo. Fig 1 p. 42. Aritméticamente se multiplica la cantidad del lado corto por 1.414 y el resultado nos da el lado largo.

Si tenemos el lado largo AB y queremos el lado corto. Se traza un rectángulo armónico cualquiera, con los puntos abc paralelos a nuestro lado largo AB. Se une A con a y se prolonga la línea, se une B con B y también se prolonga hasta que se junta con la línea Aa y dan el punto O. Se une O con c y se prolonga la línea hasta toca AB y ese es nuestro punto C lo que da como lado corto AC. Fig 2 p. 42. Aritméticamente se divide

la cantidad del lado largo entre 1.414 y el resultado es la medida del lado corto.

**Figuras 1 y 2**

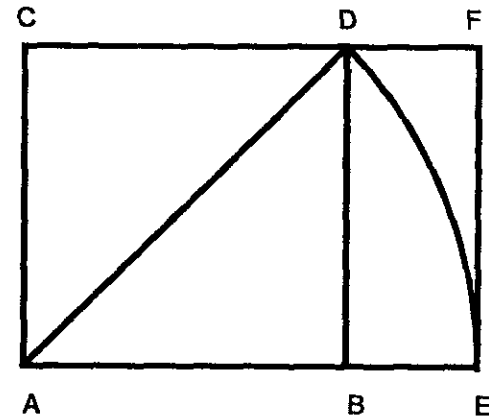

**Fig. 1**

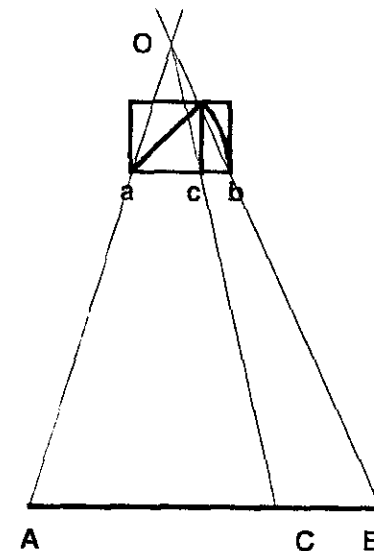

**Fig. 2**

### 3.1.1 Cédula introductoria

100 cm x 141 cm

Escala 1:10

10 cm x 14.1 cm

Esta cédula estará en el umbral de Museo Diego Rivera Anahacalli. Hará la presentación general sobre el Museo y su colección. Esta pieza es única y debe de ser muy atractiva y clara. Su formato es bastante mayor que el resto de las cédulas. Esto último por varias razones:

1. Por la cantidad de información que contendrá (alrededor de 900 caracteres),
2. Por el número de personas que deben poder leerla al mismo tiempo.
3. Debe de ser muy atractiva y dar una buena imagen. Es la presentación de la exposición.

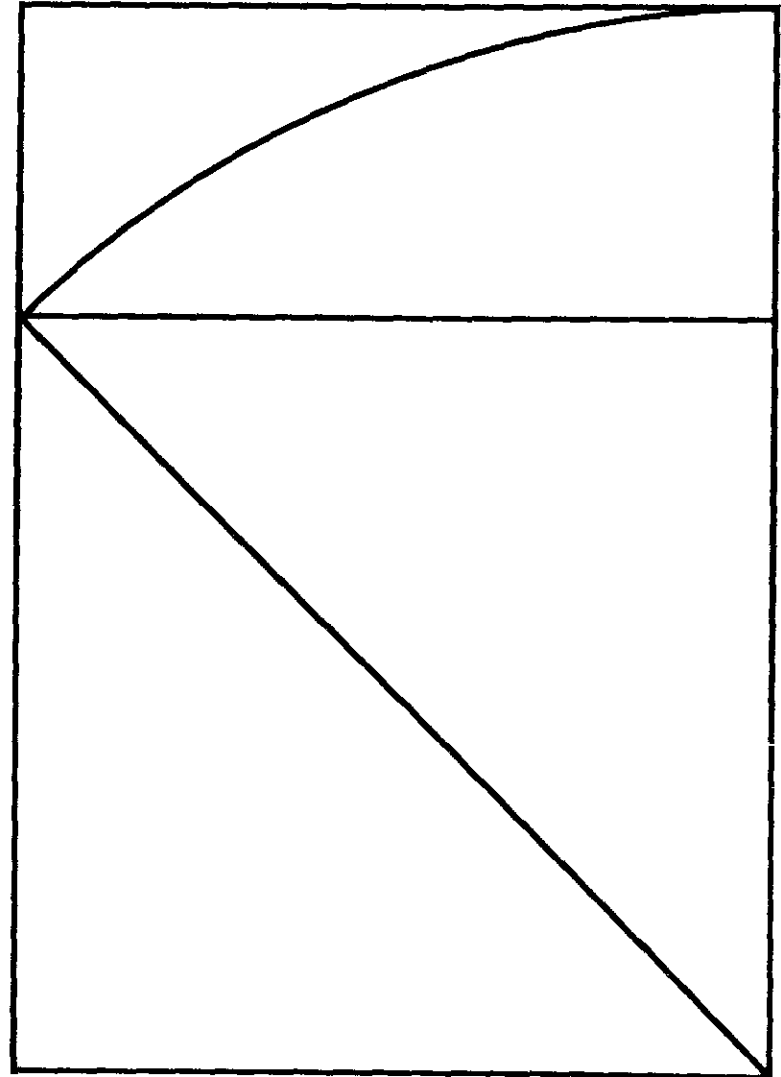

### 3.1.2 Cédula temática

55 cm x 78 cm

Escala 1:5

11 cm x 15.54 cm

Este tipo de cédulas nos dan las características más importantes de cada cultura. Nos hablan ya de un tema determinado, enfocado a las piezas que se estén exponiendo.

El formato elegido está justificado por:

1. Este tipo de cédula al pertenecer al segundo nivel de lectura es también revisado por varias personas al mismo tiempo a una distancia de más de 150 cm.
2. La cantidad de texto que contiene gira alrededor de los 600 caracteres, mismos que deben de ser bien percibidos por varias personas al mismo tiempo a una distancia promedio de 2 mt.
3. La iluminación para algunas de estas cédulas no será la mejor, por lo tanto se tiene que hacer más obvia y más clara su existencia.

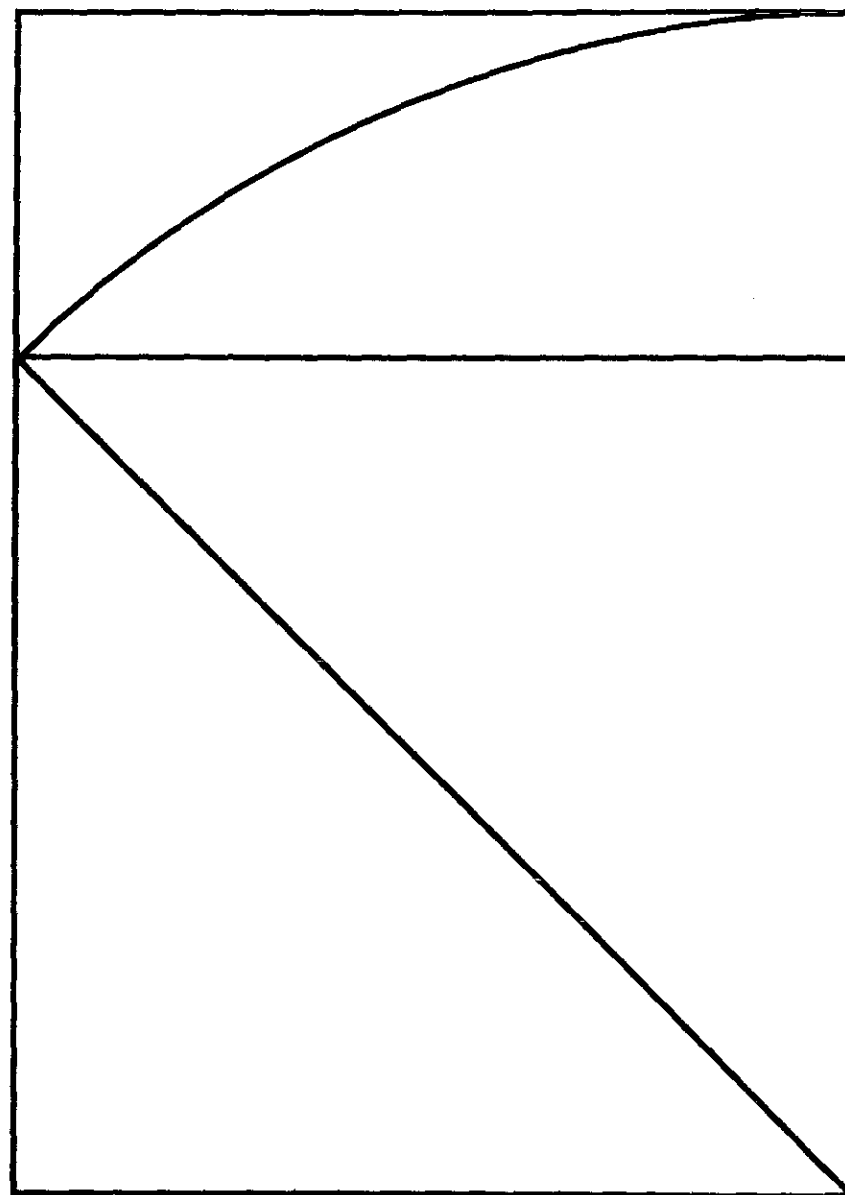

### 3.1.3 Cédula de concepto

22 cm x 15.5 cm

Escala 1:2

11 cm x 7.7 cm

Esta cédula es para un grupo de piezas que se refieren a lo mismo, es decir, dentro de la sala existen diferentes representaciones de la misma deidad. Hacerla en un formato más grande podría provocar que el público no se acercara a las piezas. A pesar de que las piezas son muy parecidas cada una tiene bellísimos detalles únicos que vale la pena revisar.

El formato de esta cédula permite una lectura simultánea pero acercando al visitante a las piezas prehispánicas, insinuando una revisión más detallada de las piezas.

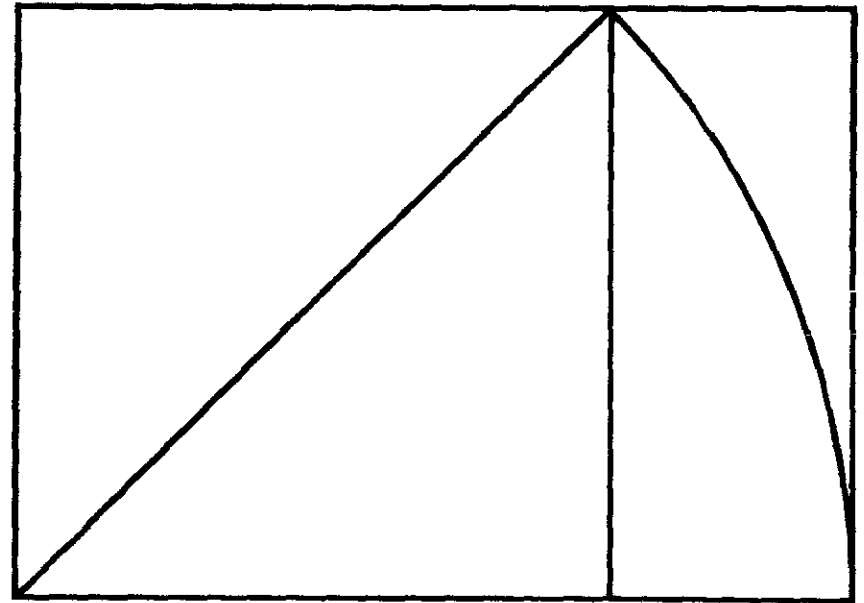

### 3.1.4 Cédula de objeto y de objeto múltiple

15 cm x 10.6 cm

Escala 1:1

La diferencia entre estas dos cédulas es el tipo de información que contienen. La de objeto, se refiere a una pieza, mientras la de objeto múltiple se refiere a varios objetos con características similares.

Son pequeñas porque están cerca de los objetos. Estas cédulas hablan directamente de una obra así que el visitante curioso y ansioso de aprender se acerca a la obra y a su vez se complementa el discurso con los datos que ofrece la cédula.

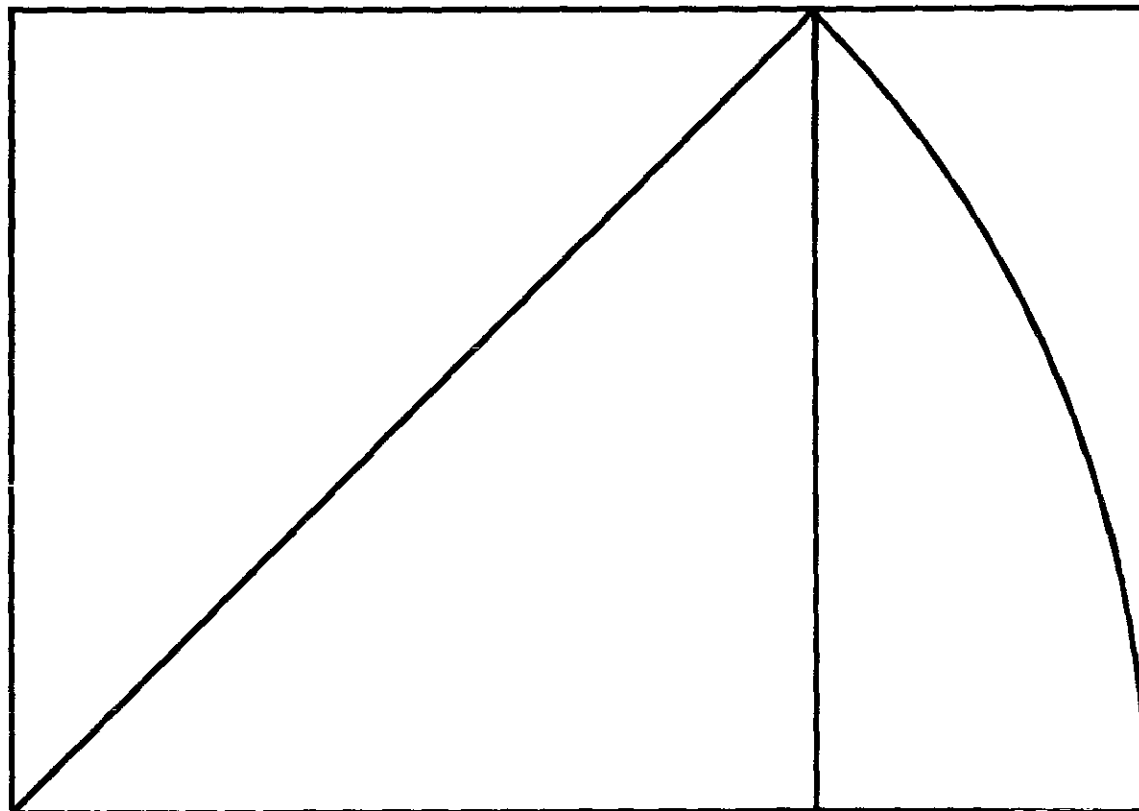

### **3.2 Propuestas de los gráficos para el cedulario**

Como ya se había mencionado antes el Museo cuenta con ocho culturas prehispánicas diferentes. Cada cultura tiene rasgos particulares en su arte. Son estos elementos los que los investigadores aprovecharán para elegir los objetos más representativos de cada cultura y posteriormente se sintetizarán para utilizarlos como gráficos de identificación en las cédulas. Se utilizará un gráfico representativo por cultura, mismo que estará presente en todas las cédulas la misma.

Las civilizaciones prehispánicas utilizaban una gran variedad de símbolos para comunicarse. Es gracias a sus glifos que podemos saber acerca de las costumbres, vivencias, creencias, y rituales de nuestros antepasados.

Los glifos tienen ciertos aspectos que se conservarán para dar ese efecto de representación prehispánica. Los trazos son muy libres y poco angulados. Existe un juego con el grosor de las líneas, así como con los rellenos de los objetos. Generalmente son muy sintéticos, aunque existen algunos con mucho detalle.

Se les dará el mismo acabado a los distintos gráficos (conservando las características de los dibujos prehispánicos), para que se perciba una unidad entre ellos, y más aun con el Museo en general.

Estos gráficos son sintetizaciones de los objetos más importantes de cada cultura (dentro del Museo Diego Rivera Anahuacalli). Su constante repetición dentro de las salas, hará que el público obtenga otra referencia del tema en cuestión y que al final del recorrido, sea capaz de reconocer algunos de los detalles más importantes del arte de cada cultura.

La lectura de un gráfico es más directa que la de los textos. El objetivo de tener un gráfico diferente y representativo para cada cultura hará que la gente tenga dos posibilidades de identificar las culturas: el color (apartado 3.5 p. 54) y los gráficos, ambos servirán como apoyo para que el público relacione, compare y/o distinga las culturas.

Por otro lado existirá un ornamento dentro de las cédulas (temáticas, de concepto, de objeto y de objeto múltiple) con forma de greca que hará que las cédulas tengan unidad entre si. Por otro lado tendrá unidad con la señalización de flujo. Al igual que los gráficos de identificación, está tendrá un acabado prehispánico.

Los gráficos estarán en las cédulas dentro de un formato en alto relieve que simula la arquitectura del Museo Diego Rivera Anahuacalli, y a su vez la imagen institucional del Museo (apartado 1.1 p. 3). Esta parte de las cédulas hace que tenga una unidad obvia con la imagen institucional del Museo. Su color no será el de la imagen institucional sino el correspondiente a cada cultura (apartado 3.5 p. 54)

La cédula introductoria del Museo es una pieza única, presenta la información general de la exposición, da la bienvenida al público, es la primera página del discurso (apartado 4.4.1 p. 59). Por estos motivos se dio una solución deferente a los ornamentos, sin dejar a un lado el concepto de unidad en el cedulario es decir: Por un lado el elemento superior derecho es la imagen institucional del museo, con todos sus elementos (apartado 1.1 p. 3), y por otro lado la greca lateral e inferior a diferencia del resto de las cédulas, es una representación de una parte de la Piedra del Sol; los elementos triangulares y de mayor tamaño, son puntas de flecha que representan los rayos del sol que resplandecen y se difunden por todo el universo. Los pequeños elementos que terminan en punta, representan las gotas de sangre humana ofrecida al Dios del Sol. Las pequeñas figuras al centro de esta pleca, representan las plumas de águila que son un símbolo de fuerza y belleza.

A continuación se presentan ejemplos del tipo de gráficos. La greca de la cédula introductoria y la greca común en las cédulas temáticas, de concepto, de objeto y de objeto múltiple y por otro lado algunos de los posibles gráficos identificativos de las culturas, que aún no han sido bien determinados por la Dirección y el equipo de investigación del Museo Diego Rivera Anahuacalli.

Estas grecas están inspiradas en los diseños prehispánicos de las culturas de nuestro país. Se eligió esta última porque es una greca sencilla, sin muchos elementos que

puedan distraer al público. Sus formas curvas le dan suavidad al diseño y una apariencia menos plana.

### Greca cédula introductoria



### Greca común

- a) a)
- b) b)
- c) c)
- d) d)

Estos son algunos ejemplos de los posibles gráficos para el cedulaario. El concepto general esta presente en estos ejemplos. Es decir, el tratamiento y su aspecto visual será este (el cual tiene ya una unidad con los gráficos de la señalización y de algunas otras aplicaciones del Museo.) Posteriormente el equipo de investigación, y la dirección del Museo, elegirán los gráficos más acertados.

Cihuahteteo  
Cultura. Azteca

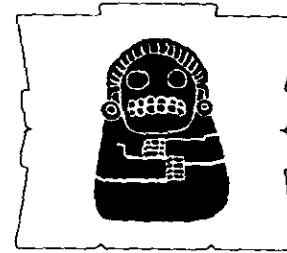

Vaso pintado al Fresco  
Cultura Teotihuacána

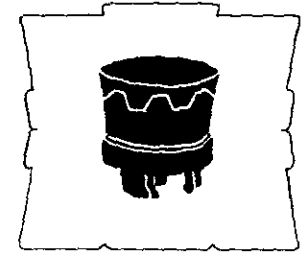

Mujer Piernas de Cebolla  
Cultura de Tlatilco

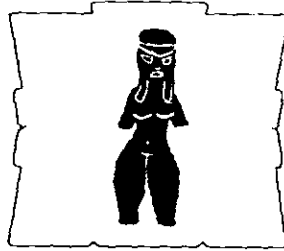

Cara de Niño  
Cultura Olmeca

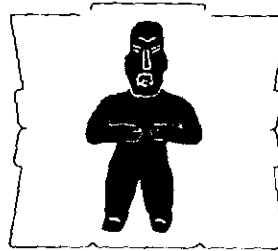

Culto a la Fertilidad  
Cultura Huasteca



Diosa Xilonen  
Diosa del Maíz

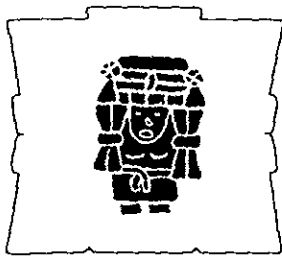

Dios Tlaloc  
Dios de la Lluvia

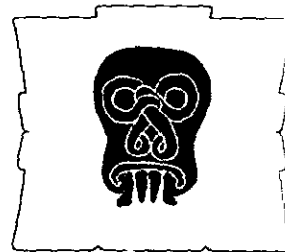

Palma  
Cultura Totonaca

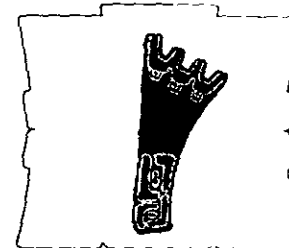

Urna Funeraria  
Cultura Mixteca - Zapoteca

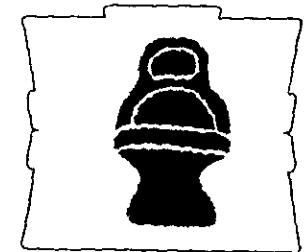



### 3.3. Bocetos y redes de construcción

De los bocetos que se presentan en esta página, se eligió la opción 7 porque cuenta con dos elementos visualmente atractivos y equilibrados: el elemento superior derecho y la greca lateral e inferior. El primero es más funcional que estético, es decir, es un elemento didáctico que ayuda al público a relacionarse con los temas. A su vez el formato de este elemento (silueta de la imagen institucional del Museo Diego Rivera Anahuacalli) es la parte que le da un alto nivel de unidad con la imagen institucional del Museo. La greca es un elemento más decorativo, con características propias del Museo, es decir prehispánica. Estos dos elementos funcionan para que el texto sea el elemento central de la cédula y quede dentro de una envolvente de gráficos.

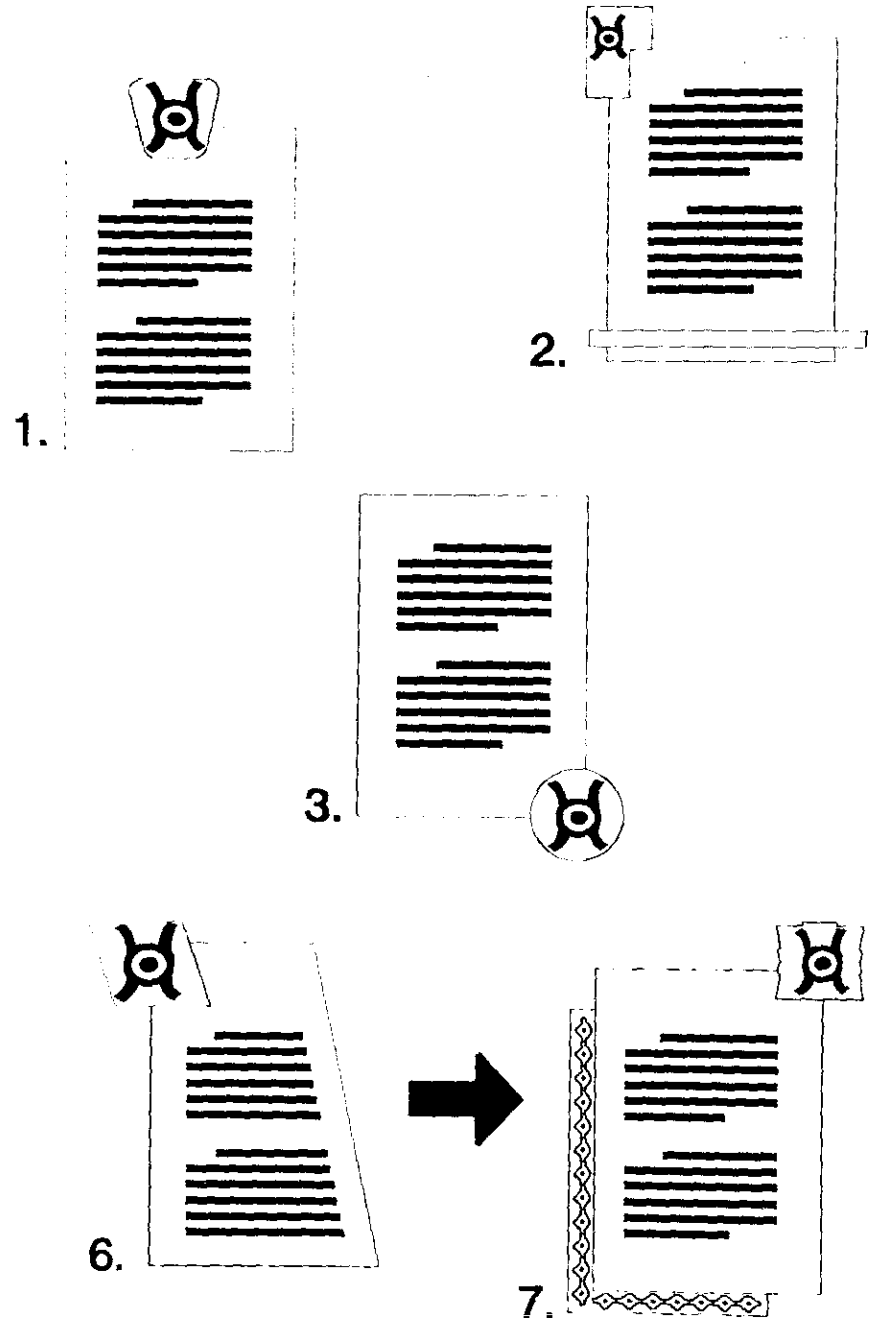
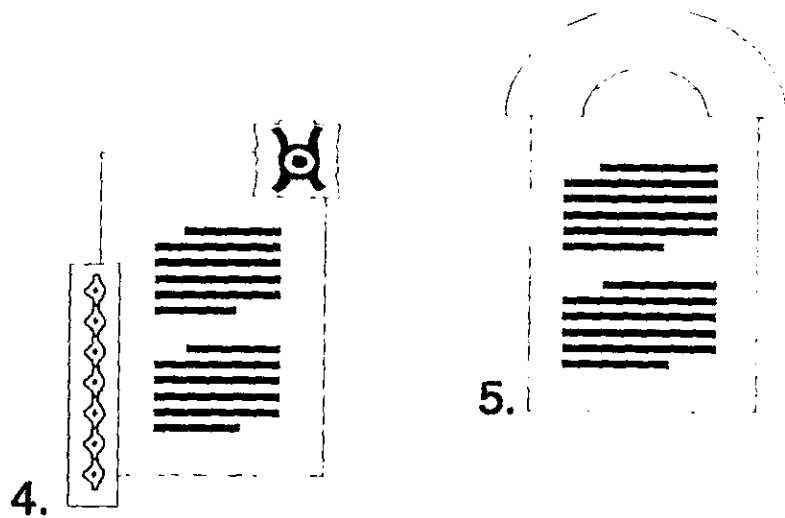

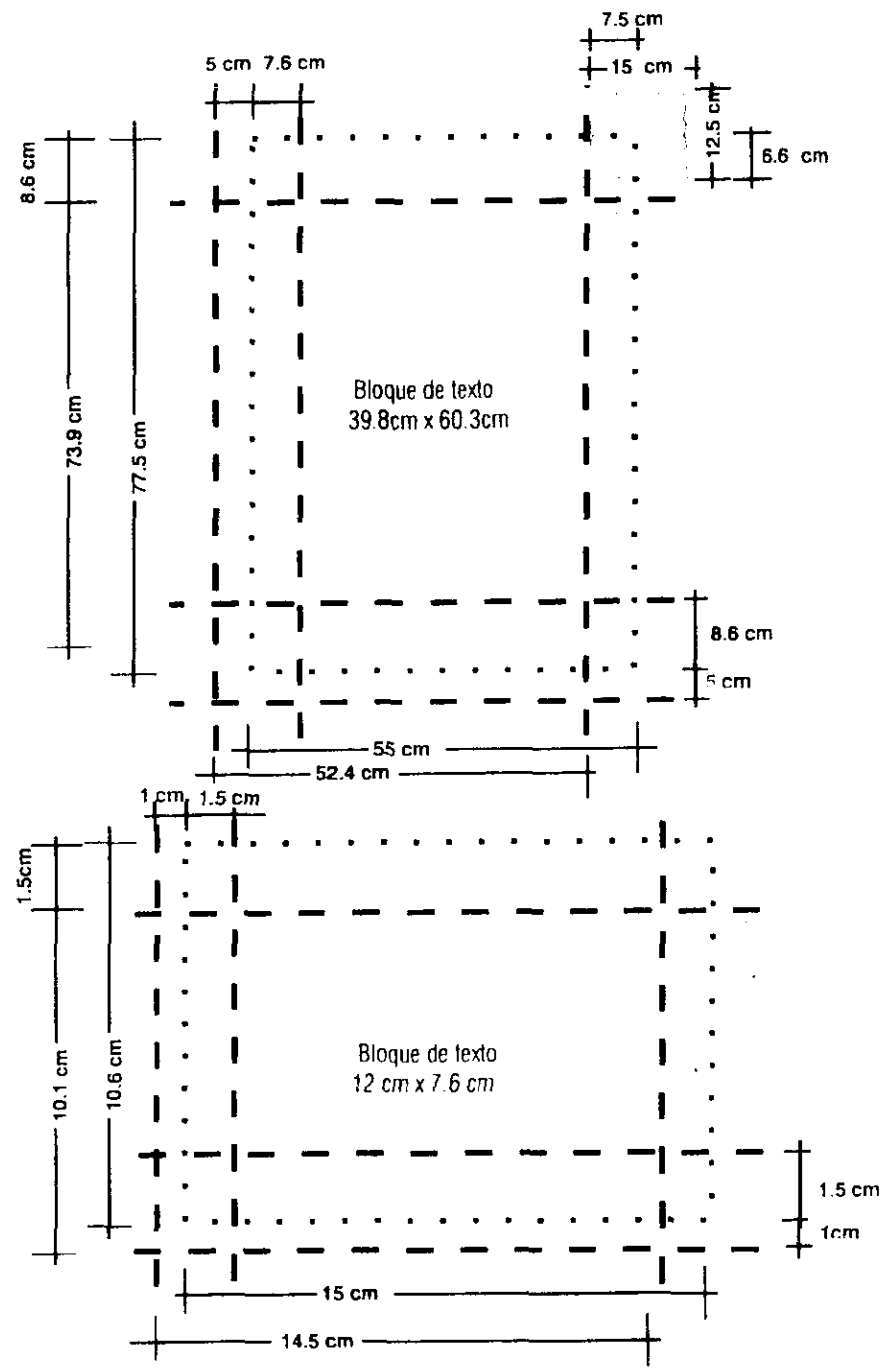
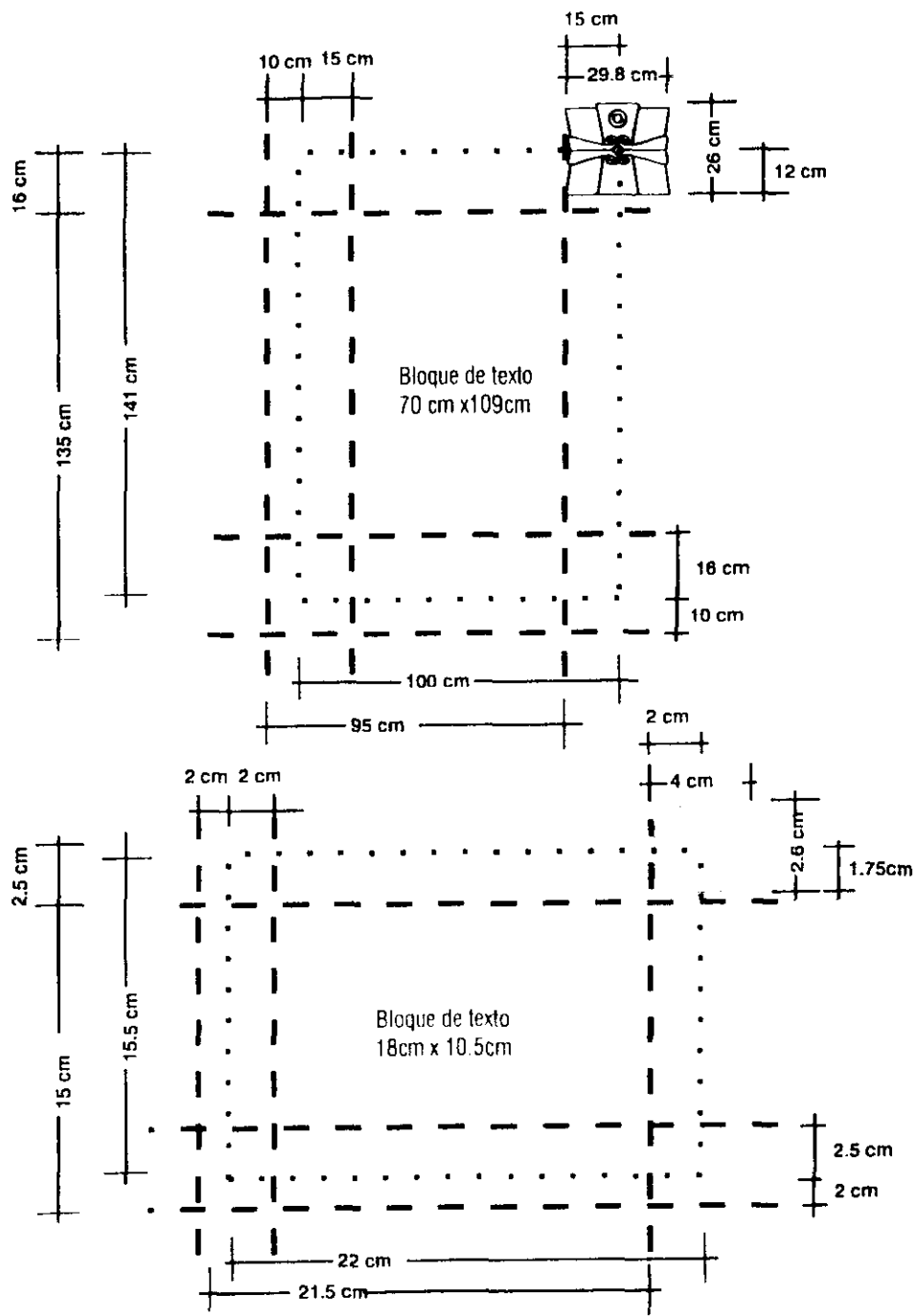

**Redes de construcción**

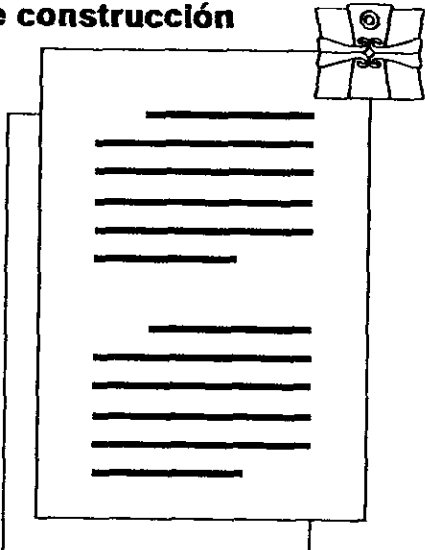

**Cédula introductoria**

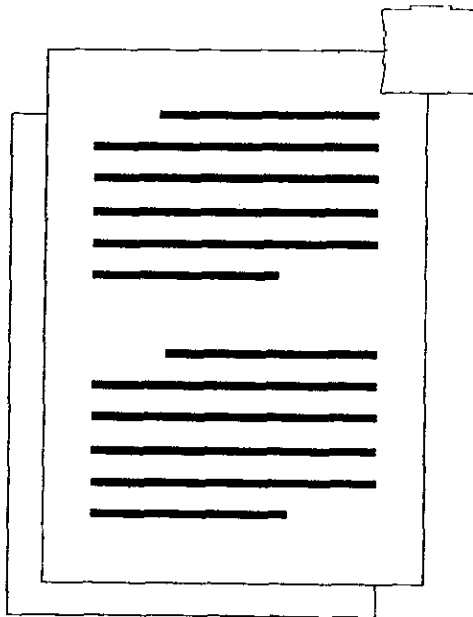

**Cédula temática**

Formatos (apartado 3.1)

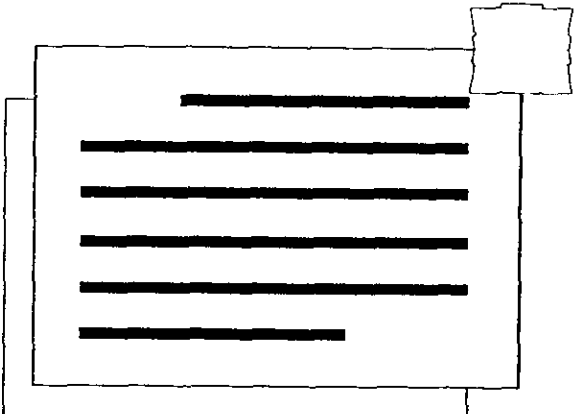

**Cédula de concepto**

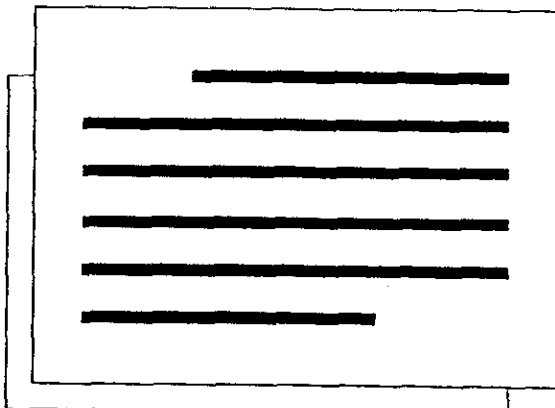

**Cédula de objeto y de objeto múltiple**

### 3.4 Propuesta de la tipografía para el cedulario

La tipografía que se eligió para el cedulario del Museo Diego Rivera Anahuacalli es de tipo Sans Serif (Swis 721). Esta tipografía por estar dentro de esta familia se considera recomendable para cédulas ya que es una tipografía sin problemas de legibilidad por sus trazos sencillos y sin patines, sobre todo para personas que no tienen una visión de 20 - 20 o para los niños. Utilicé las variantes de la tipografía según las necesidades de cada tipo de cédula, contrastando con tamaños y pesos tipográficos.

#### Swis 721 BT

ABCDEFGHIJKLMNÑOPQRSTUVWXYZ  
abcdefghijklmnñopqrstuvwxyz

#### Swis 721 Bk BT

**ABCDEFGHIJKLMNÑOPQRSTU  
WXYZ**  
**abcdefghijklmnñopqrstuvwxyz**

#### Swis 721 Th BT

ABCDEFGHIJKLMNÑOPQRSTUVWXYZ  
abcdefghijklmnñopqrstuvwxyz

### 3.4.1 Cédula introductoria

Para este tipo de cédula se eligió la Swis 721 normal. Considerando que es una cédula muy importante y que es leída por varias gentes al mismo tiempo el puntaje elegido es de 90 pts. Se abrió un poco el espacio entre caracteres (letras), entre palabras y el espacio entre líneas. Esto último para favorecer la legibilidad de los textos.

Swis 721 normal 90 pts

Espacio entre caracter 10% aprox.

Espacio entre palabras 7% aprox.

Interlínea 10% aprox.

### 3.4.2 Cédula temática

Esta es una cédula que como la cédula introductoria puede ser leída por varias personas al mismo tiempo. En esta cédula existe un contraste jerarquizador entre el título (nombre de la cultura) y el texto explicativo. Para el título de estas cédulas utilicé Swis 721 negrita de 70 pts. Para los textos utilicé Swis 721 normal de 50 pts. Al igual que en la cédula introductoria, se abrió el espacio entre caracteres (palabras), líneas y palabras para facilitar la lectura de los textos.

Swis 721 negrita de 70 pts

Swis 721 normal de 50 pts

Espacio entre caracter 10% aprox.

Espacio entre palabras 15% aprox.

Interlínea 20% aprox.

### 3.4.3 Cédula de concepto

Esta cédula se refiere a todo un concepto pero está planeada para que la gente se acerque y pueda revisar simultáneamente las piezas y las cédulas para no perder detalle. Por ser una cédula de concepto requiere de un título que resalte y le indique a los sujetos que es lo que están viendo y que después sigan con el resto de la información escrita. Para el título elegí Swis 721 negrita de 28 pts y para los textos Swis 721 normal de 20 pts.

Swis 721 negrita de 28 pts

Swis 721 normal de 20 pt

Espacio entre caracter 15% aprox.

Espacio entre palabras 20% aprox.

Interlínea 30% aprox.

### 3.4.4 Cédula de objeto y de objeto múltiple

Este tipo de cédulas se leen a una corta distancia (60 cm aprox). La tipografía elegida fue Swis721 normal de 21pts. Aquí no es necesario abrir tanto los espacios entre letras, palabras y líneas por que no se leen a distancias largas.

Swis721 normal de 21pts

## 3.5 Propuesta del color para el cedulario

El color dentro de un espacio museográfico ayuda a que los objetos salten, que se vuelvan atractivos y que se perciba un

ambiente determinado en el espacio. En el caso del cedulario de este Museo, el color va a ayudar a que el público identifique cada cultura., a que el cedulario sea más atractivo y crear un ambiente de unidad con las piezas.

Las culturas prehispánicas trabajaban sus objetos con una cierta variedad de materiales según la región donde se desarrollaran. Cada cultura tiene ciertos colores que predominan más en sus objetos según sea el caso.

Para trabajar el color dentro del Museo Diego Rivera Anahuacalli, por un lado se tomó en cuenta la psicología del color. En general el público asocia los colores de igual manera. Por otro lado, se revisaron los objetos de las culturas, sus tonos y contrastes. A partir de estas teorías y con ayuda de los investigadores se revisaron las piezas existentes de cada cultura para ver que color podía ser representativo para cada una de ellas. De igual manera se eligieron los colores para las cédulas de concepto. El color de fondo es igual para todas las culturas. Es un tono muy claro con un poco de amarillo para encalidecerlo sin que estorbe la lectura ya que el texto va a ubicarse encima de este color y la iluminación en algunas salas no es abundante.

La propuesta de colores para cada tema dentro del Museo es:

# Colores

Cultura  
de Tlatilco



pantone 362

Cultura  
Olmeca



pantone 458

Cultura  
Azteca



pantone 179

Cultura  
Teotihuacana



pantone 130

Cultura  
Occidente



pantone 158

Cultura  
Totonaca



pantone 1245

Cultura  
Mixteca-Zapoteca



pantone 676

Cultura  
Huasteca



pantone 4645

Estudio



pantone 2728

Maíz



pantone 397

Viento



pantone 325

Lluvia



pantone 2995

Fuego



pantone 109

Fondo



pantone 1205

# **CAPÍTULO 4**

## Producción y dummies del cedulario del Museo Diego Rivera Anahuacalli

## 4.1 Materiales

Se estuvieron revisando distintos materiales que podrían dar solución a la problemática del Museo Diego Rivera Anahuacalli. Se visitaron casas de materiales, se revisaron libros y se entrevistó a los especialistas.

Para elegir materiales se tuvieron que considerar aspectos importantes como: la humedad que existe dentro del Museo, el poco presupuesto con el que cuenta el Museo, las condiciones de iluminación, la durabilidad de los materiales (ya que es para exposición permanente) entre otros.

### 4.1.1 Soportes

En cuanto a los soportes se refiere (en casas de materiales) se encontraron acabados de muy buena calidad pero la producción de formatos distintos (algunos demasiado grandes) y de cantidades únicas (cédula introductoria) hacen imposible la producción.

Por otro lado se pensó en el acrílico. Este es un material que durante muchos años se utilizó en museos y en algunos casos se sigue utilizando. Pero tiene inconvenientes como que ya se ve anticuado y con el tiempo tiende a amarillentarse.

El Museo Diego Rivera Anahuacalli, está construido con piedra volcánica, ventanas abiertas y cuenta con un poco de humedad. Las piezas de madera o algún tipo de aglomerado de madera quedan descartadas.

Se investigó en libros de museografía y actualmente lo que funciona es la fibra de vidrio. Este material es fácil de trabajar y prácticamente se le puede dar cualquier terminado sin importar el número de piezas. En México no es fácil que lo trabajen con calidad, y existen problemas con la producción de piezas únicas. Buscar una producción extranjera implica gastos que no se pueden cubrir.

También se encontró el trabajo sobre aluminio que da una excelente calidad. Este es un método que resulta de alto costo.

Con excelentes terminados se encontró el trabajo sobre láminas de acero y de acero galvanizado el cuál resulta también muy caro, y es difícil la producción de piezas únicas.

Por último se encontró el rauter y cortadoras para diferentes materiales. El material que más se adapta a las necesidades de este proyecto es un tipo de plástico llamado trovicel. Este material se consigue fácilmente. Se vende por láminas de 122 cm x 244 cm -de diferentes calibres y colores-. El material se mete en la cortadora y después al rauter con cuchillas muy finas, lo que facilita el trabajo de piezas únicas (el rauter puede ser de computadora y la orden de corte es desde un archivo electrónico pero aumentaba los costos y no la calidad). El armado de las piezas se harán con estas cortadoras y las siluetas del logotipo del Museo se trabajarán con el rauter. El trovicel por ser un plástico, soporta los niveles de humedad que hay dentro del Museo, no necesita más mantenimiento que



su constante limpieza con un trapo húmedo. El trovicel de colores tiene una durabilidad de 4 a 5 años, y el color del material comienza a palidecer, el trovicel blanco no tiene mayor problema y lo garantizan por un periodo de 7 a 8 años.

El montaje de la mayoría de las piezas será en las paredes del Museo. En la parte de atrás se le agrega una pestaña para facilitar su instalación. Las piezas grandes llevarán soportes de madera por la parte posterior para evitar que la lámina se deforme.

Para las cédulas introductoria, temáticas, y de concepto se consideró un trovicel de 6mm. Esto para que no pierdan su forma. Con uno más delgado la cédula podría pandearse, o no aguantar su mismo peso al momento de estar colgadas. Para las cédulas de objeto y de objeto múltiple será suficiente con trovicel de 3mm.

### 4.1.2 Reproducción gráfica

La serigrafía da una excelente calidad y no habría problema con su duración, pero actualmente por ser un trabajo artesanal los precios de impresión son muy altos.

Una segunda opción es el vinil de alta resistencia. Es un recurso duradero, de alta calidad y al ser un plástico no necesita más que una constante limpieza. El vinil se utilizará para los textos, gráficos y grecas.

### 4.1.3 Acabados

El trovicel que se eligió es de color blanco. A este material se le va a dar un efecto como de papel amate. Este tratamiento se logra con barniz aplicado con estopa. Por otro lado la franja de color que identifica a cada cultura también se pintará con el barniz, este color será plano.

### 4.2 Costos

- Cédula Introductoria (100 cm x 141 cm) 1 pieza	
trovicel de 6mm (1 hoja 122 cm x 244 cm)	\$ 725.00
armado de trovicel	\$ 920.00
vinil autoadherible	\$ 650.00
pintura	\$ 42.00
total	\$ 2,337.00

- Cédulas Temática (55 cm x 77cm) 10 piezas	
trovicel de 6mm (3 hojas 122 cm x 244 cm)	\$ 2,174.25
armado de trovicel	\$ 1220.00
vinil autoadherible	\$ 875.00
pintura	\$ 525.00
acabados	\$ 562.00
precio unitario	\$ 535.62
total	\$ 5,356.25

- Cédulas de Concepto (22cm x 15.5cm) 5 piezas	
trovicel y armado	\$ 350.00
vinil autoadherible	\$ 175.00

pintura	\$ 210.00
acabados	\$ 281.00
precio unitario	\$ 204.00
total	\$ 1,016.00

- Cédula de Objeto y de Objeto Múltiple (15cm x 10.6) 201 piezas	
trovicel de 3mm (2 hojas 1.22 x 2.44mts)	\$ 638.00
vinil autoadherible	\$ 4,020.00
acabados	\$ 603.00
precio unitario	\$ 26.50
total	\$5,326.00

Total de producción \$14,035.25

Gastos Indirectos \$ 3,000.00

**TOTAL \$ 17,035.25**

Los precios del material de producción incluyen IVA  
Estos costos fueron realizados en enero de 1999.

#### **4.4 Dummies de las propuestas**

Los dummies se trabajaron con dos de los gráficos. Todas las cédulas se trabajarán bajo el mismo concepto y se les dará el mismo acabado. La diferencia entre las cédulas de las culturas será el gráfico, el color y la información de textos.

Como ejemplos para esta tesis se trabajó con Cihuateteo, gráfico representativo de la cultura Azteca y Tlaloc para las cédulas de concepto.

##### **4.4.1 Cédula introductoria**

Formato: 100cm x 141cm x 10cms

Pleca: 10cm x 135 cm x 10cm x 95cm x 5 cm

Gráfico superior derecho: 29.8 cm x 25 cm x 1.2cm

Escala 1:10

Como ya se había mencionado esta cédula se localizará en el umbral del Museo. Por ser única y la que da la bienvenida al Museo, se eligió una greca distinta con colores y formas distintas inspirados en elementos del calendario azteca.

La pieza superior derecha es parte de la imagen gráfica del Museo Diego Rivera Anahuacalli. Simula la arquitectura del Museo y en consecuencia un atado de cañas (apartado 1.1). La greca a diferencia de la demás, es una representación de una parte del Calendario del Sol y tiene más colorido que la otra greca.



La Anahuac-Calli, -casa de Anahuac- es el soberbio edificio, íegramente de piedra labrada, diseñado y construido por el gran pintor mexicano Diego Rivera para alojar las mejores piezas de su colección arqueológica. Edificio y colección fueron donados al pueblo de México por el genial artista poco tiempo antes de morir.

Se trata de una creación personal empleando solo elementos prehispánicos, principalmente de la arquitectura Tolteca y algo de la Maya. Los techos planos de la planta baja y de los pisos superiores están decorados con mosaicos originales del gran pintor.

La planta baja está ocupada por lo azteca y lo teotihuacano, el primer piso tiene piezas de la cultura de Occidente y un enorme estudio del pintor que no alcanzó a usar tiene en el centro su última pintura que tampoco terminó, sus enseres de trabajo y encima arriba y en el centro una estrella, símbolo del espíritu luminoso y dinámico del maestro Rivera.

#### **4.4.2 Cédula temática**

Formato: 55cm x 77cm x 8 cm

Pleca: 5 cm x 73.9 cm x 5cm x 52.4 cm x 4

Gráfico superior derecho: 15cm x 12.5cm x .3 cm

Escala 1:5

Esta cédula lleva una greca que estará presente en todas las cédulas independientemente de cuál sea la cultura a la que se refiere. La variante entre cultura y cultura serán el gráfico localizado en su parte superior derecha y el color de la pleca lateral.

El gráfico y color de este ejemplo, pertenecen a la cultura Azteca .

## **Cultura Azteca**

**Se desarrolló de 1325 a 1521 d.C.  
Se localiza en el D.F., Estado de México,  
Puebla y Veracruz. Su arte refleja el  
elevado grado de refinamiento a que se  
habían acostumbrado los habitantes  
aztecas.**

**Existen delicadas tallas en madera  
o en hueso; finas incrustaciones de  
turquesa, y otros tipos de materiales; muy  
elaboradas, joyas de oro y plata;  
tornasolados mosaicos de plumas de  
distintos colores fina y armoniosamente  
combinados. En esta cultura tenemos  
como la piezas más representativa:  
"Chihuahateo".**

**Se desarrolló de 1325 a 1521 d.C.  
Se localiza en el D.F., Estado de México,  
Puebla y Veracruz. Su arte refleja el  
elevado grado de refinamiento.**

### 4.4.3 Cédula de concepto

Formato: 22cm x 15.5cm x 7 cm

Pleca: 2 cm x 15 cm x 2 cm x 21.5cm x 2.5

Gráfico superior derecho: 4cm x 2.6cm x .3 cm

Escala 1:2

Esta cédula al igual que la cédula temática, llevará la greca en dos de sus partes laterales. El gráfico que lleva en la parte superior derecha dependerá de la deidad en cuestión al igual que el color de la pleca lateral.

El gráfico de este ejemplo, pertenece al dios de la lluvia .

#### **Dios Tlaloc**

**Dios de la lluvia. Es uno de los dioses mesoamericanos con más representaciones. Sus características más importantes y representativas son, las envoltentes de los ojos, los bigotes y los colmillos.. Es probable que los razgos de la cara estuvieran inspirados en las formas de una serpiente enrollada.**

**Dios de la lluvia. Es uno de los dioses mesoamericanos con más representaciones.**



#### **4.4.3 Cédula de objeto y de objeto múltiple**

Formato: 15 cm x 10.6 cm

Pleca: 1.5 cm x 10.1 cm x 1.5 x 14.5 cm x .3 cm

Escala 1:1

Estas cédulas se refieren a un solo objeto o a varios objetos cercanos con las mismas características. Por estas razones se encuentran cerca de las obras. Tienen un formato pequeño, que el sujeto podrá leer casi al mismo tiempo de estar revisando la obra.

**Perro cebado, decorado con  
arrugas. Eran los acompañantes de  
los muertos en su viaje al mundo  
subterráneo**

**Material: Barro Rojo  
Cultura: Occidente/Colima**

## **CONCLUSIONES**

El diseño gráfico es la disciplina que se encarga de transmitir un determinado mensaje a través de medios visuales. La museografía se apoya en el diseño gráfico ya que una exposición es un mensaje, un discurso que pretende ser transmitido a un público determinado.

En mi opinión, la museografía es un área muy amplia que debería impartirse como otra carrera ya que incluye desde aspectos puramente gráficos hasta planeación de espacios, resistencia de materiales, conocimientos generales, conocimientos específicos, etc. Me parece un área artística y como tal sumamente emotiva, llena de magia y de cosas nuevas en cada exposición. Incluye procesos largos de planeación y un trabajo interdisciplinario muy marcado.

La tarea del diseñador gráfico dentro del área de museografía es muy variado. A pesar de que existen aspectos museográficos no explorados en la carrera, hay otros que el diseñador es capaz de resolver sin ningún obstáculo. Al estar desarrollando este tipo de actividades gráficas el diseñador se enfrenta a situaciones museográficas por resolver, basadas en investigaciones. Al estar dentro de este campo el diseñador va buscando métodos y teorías para intentar obtener la mejor solución en cada caso. Finalmente las dos disciplinas se encargan de transmitir un mensaje de manera creativa. No solo es hablar, hay que hacer hablar a los objetos, los mensajes gráficos son el vehículo para llegar a un público determinado.

El cedulario es parte de la gráfica de un museo, más no sólo de gráficos se constituye un cedulario. Aspectos importantes como los conos de visión, materiales, soportes, estudio de espacios tridimensionales, entre otros, son aspectos que tuve que estudiar para la realización óptima de este proyecto.

Con la realización de este proyecto, considero que el público se sentirá atraído por la información que ofrece el Museo Diego Rivera Anahuacalli a través del nuevo cedulario. Son cédulas legibles, atractivas, muy relacionadas con el Museo y a su vez con cada cultura en particular. El utilizar un símbolo y un color determinado para cada cultura harán más claro el recorrido del visitante y serán un apoyo para que el público pueda identificar con más facilidad cada sección del Museo.

El Museo Diego Rivera Anahuacalli alberga en su interior una de las colecciones prehispánicas más vasta e interesantes del pasado de nuestro país. En la zona sur de la ciudad de México, no existe recinto alguno con un acervo que contenga estas características. El museo es visitado por muchas escuelas, por lo que tener un cedulario atractivo y funcional hará que los niños se acerquen, lo revisen, y de esta manera conozcan sus raíces, su pasado, para que entiendan su presente. Por otro lado el Museo puede ser recomendado entre compañeros y así tener más afluencia de público.

El diseño del cedulario tiene relación con su imagen institucional creando un aspecto de unidad dentro y fuera del recinto. Ya que el cedulario es un elemento visual tanto estético como funcional, el público podrá percibir un ambiente más atractivo y a su vez didáctico. Con la constante repetición de figuras y colores representativos de cada cultura, el público será capaz de identificar perfectamente cada tema. La tipografía



es más grande y fue cuidadosamente elegida para que facilite la lectura de los textos. El hacer un nuevo cedulario para el Museo, con las necesidades actuales es parte del proyecto de levantamiento de este tesoro nacional para satisfacer las inquietudes de los visitantes por conocer su pasado.

El desarrollo de esta tesis permite contar con una guía general aplicable a cualquier museo. Las fuentes de las teorías presentadas son una recopilación de libros, conferencias y experiencias actuales de los especialistas, de lo cual proviene su validez y actualización.

Para la producción de este proyecto es necesario buscar apoyo económico. Después de aprobado el concepto de diseño por parte de la dirección del Museo, se realizó una breve presentación - justificación para la Señora Dolores Olmedo Patiño y al Banco de México del por qué de la necesidad de este proyecto. Este documento incluye como primer punto, una breve referencia del Museo. Posteriormente se habla del deterioro que ha sufrido el recinto a lo largo de estos de 35 años, haciendo hincapié en el estado actual del cedulario. Por último se agregaron una serie de fotografías que muestran los aspectos de deterioro del cedulario actual y la nueva propuesta en los espacios de Museo. A la par de esto último, los investigadores están trabajando en los nuevos textos, considerando los conceptos teóricos de esta tesis y revisando con detalle los gráficos de identificación definitivos para el cedulario.

Hoy puedo sentirme satisfecha porque la idea teórica ha llegado a fructificar en la muy real posibilidad de ponerse en práctica, cumpliendo una función social y cultural dentro del ámbito de nuestra ciudad capital.

## Fuentes de Consulta

### Bibliografía

- Alderoqui, Silva, S., MUSEOS Y ESCUELAS: SOCIOS PARA EDUCAR, Ed. Paidós, Argentina, 350p.p. 1996
- Almanza, Luis D., DICCIONARIO DE ESPECIALIDADES FARMACÉUTICAS, Ed. PLM, 38va edición, p. 1354, México, 1992
- Beaumont, Michael, TIPO Y COLOR, Ed. Hermann Blume, España, 144p.p. 1988
- Belcher, Michael, ORGANIZACIÓN Y DISEÑO DE EXPOSICIONES, Ediciones Tarea, España, 227 p.p., 1984
- Bertin, Jaques, LA GRÁFICA Y EL TRATAMIENTO GRÁFICO DE LA INFORMACIÓN, Zavala V.S., et al., Imagen y lenguajes, Barcelona, Ed., Fontanela, 345 p.p., 1981
- Follis, John and Hammer, ARCHITECTURAL SIGNING AND GRAPHICS, Ed. Whitney Library of Design, N.Y., 229 p.p., 1979
- Galarza, Joaquín, AMATL, AMOXTLI, EL PAPEL, EL LIBRO, Ed. Tava, México, 187 p.p., 1990
- Galarza, Joaquín, TLACUILOA, ESCRIBIR PINTANDO, Ed. Tava, México, 115 p.p., 1996
- Hunt, Wayme, URBAN GRAPHICS ENTERTAINMENT, Madison Square Press, N.Y., p.p.223, 1997
- Klein, Larry, EXHIBITS PLANING AND DESIGN, Madison Square Press, N.Y., 252 p.p. 1986
- Miles, Roger, s., compilador, THE DESIGN OF EDUCATIONAL EXHIBITS, Unwin Hyman LTD, 2a de., Londres, 198 p.p., 1988
- Montaner, Josep Ma., MUSEOS PARA EL NUEVO SIGLO, Ed. Gustavo Gili, Barcelona, España, 191 p.p. 1995
- Rico, Juan Carlos, MONTAJE DE EXPOSICIONES, Ed. Sílex, España, p.p. 428, 1994.
- Panero, Julius, LAS DIMENSIONES HUMANAS EN LOS ESPACIOS INTERIORES, Ed. Gustavo Gili, España, 184 p.p.1993
- Scmilchuck, Graciela, MUSEOS COMUNICACIÓN Y EDUCACIÓN, INBA, México, 571 p.p. 1987
- Tosto, Pablo, LA COMPOSICIÓN AUREA EN LAS ARTES PLÁSTICAS, Tercera Edición, Argentina, p. 50, 51, 1969
- Velarde, Giles, DESIGNING EXHIBITIONS, Ed. Whitney Library of Design, N.Y., 187 p.p., 1988
- Zavala, Lauro, POSIBILIDADES Y LÍMITES DE LA COMUNICACIÓN MUSEOGRÁFICA, Ed. UNAM, Ciudad de México, 155 p.p., 1993
- ENCICLOPEDIA AUTODIDACTA OCEANO, Ed. Océano, tomo IV, p. 1862, 1863, 1864, España, 1987

### Tesis

- Cano, Vargas, Edith, MEDIOS GRÁFICOS Y EXPOSICIONES CONTEMPORÁNEAS, p.p. 82, 1995.
- Martínez, García, Ofelia, LA COMUNICACIÓN VISUAL EN MEDIOS Y EXPOSICIONES, p.p. 135, 1995

#### Revistas

- CARPETA DE ARTES DE ARTES DE MÉXICO #3 ANAHUACALLI, Revista Artes de México
- Margáin, Hugo B., VOICES OF MEXICO, Ed. CISAN (Centro de Investigaciones sobre América del Norte) UNAM (Universidad Autónoma de México), Número 39, Abril-Junio 1997, p 101-103.
- Moreno, J.E., ARTES DE MÉXICO -Anahuacalli Museo Diego Rivera--, Número 64/65, Artes de México, 1960
- Swormstedt, Tod, SIGNS OF THE TIMES AND SCREEN PRINTING -Galería del Diseño-, ST Publications Inc., Volumen 2 , Número 3, Mayo-Junio 1988, P 72-75
- Tagle, Gómez Silvia, CALENDRIER AZTÈQUE. CARTE FACILE, Ed. García Valdéz Editores, 10a edición, México 1991

#### Conferencias

- López Monrroy, Manuel, ALGUNAS REFLEXIONES DE LA EXPERIENCIA ESTÉTICA DE LA VISITA A UN MUSEO, 1997
- Martínez García, Ofelia, LA PRODUCCIÓN MUSEOGRÁFICA CON NUEVA TECNOLOGÍA,, 1997
- Torres, Michúa Armando, APOYOS ESCRITOS Y AUDIOVISUALES EN EXPOSICIONES DE ARTE, 1997

#### Otros

- Catálogo de piezas del Museo Diego Rivera Anahuacalli-
- Cédulas actuales del Museo Diego Rivera Anahuacalli
- Diego Rivera. Palabras pronunciadas por el Maestro Diego Rivera al entregar el Museo Diego Rivera Anahuacalli en el año de 1955
- INTERNET. <http://www.mexicocity.com.mx/museos.html>

Fotografías

Brenda Rojas Zaldívar

Arturo Piera

Autoretrato Diego Rivera

Cotizaciones

- ICONOS BURÓ DE SERVICIO S.A. DE C.V.

Xochicalco 645 Depto. 5, Col. Letrán Valle, C.P. 03650, México D.F. Tel. 56 05 45 88

-BODEGAS DE PLÁSTICO

Av. San Antonio 206, Col. Ampliación Cd. de los Deportes, México D.F. Tel: 56 11 4726

-GRAFIDATA

Prolongación Atrio de San Francisco 33, Coyoacán, México D.F. Tel: 56 59 6192

- COMEX

Xolotzingo 186, Col. Pedregal de Santo Domingo, México D.F. Tel. 56 19 33 57